



ELEKTROPRIJENOS BiH
ЕЛЕКТРОПРЕНОС БИХ

Broj: JN-OP-869-6/2025

Datum: 15.04.2026. godine

TENDERSKA DOKUMENTACIJA ZA NABAVU ROBE

Broj javne nabave: JN-OP-869/2025

**Naziv nabave:
Rezervni dijelovi VN prekidača**

OTVORENI POSTUPAK JAVNE NABAVE

Banja Luka, travanj 2026. godine

"Elektroprivreda Bosne i Hercegovine" a.d. Banja Luka
78000 Banja Luka, Marije Bursać 7a,
Tel. +387 51 246 500, Fax: +387 51 246 550
Operativna područja:
Banja Luka, Sarajevo, Mostar i Tuzla

IB: 402369530009
MB: 11001416
BR: 08-50.3.-01-4/06
Ministarstvo pravde BiH
Sarajevo

Korisničke banke i brojevi računa
Nova Banka a.d. 5550070151342858
UniCredit Bank a.d. B. Luka 5510010003400849
Bosna Bank Int. d.d. Sarajevo 1413065320340257
Atos Bank a.d. Banja Luka 5672411000000702
ASA Banka d.d. Sarajevo 1341051110000221

S A D R Ž A J

OPĆI PODACI.....	4
1. Podaci o ugovornom organu	4
2. Komunikacija i razmjena informacija	4
3. Popis privrednih subjekata sa kojim je ugovorni organ u sukobu interesa	5
4. Redni broj nabave	5
5. Podaci o postupku javne nabave	5
PODACI O PREDMETU NABAVE.....	6
6. Opis predmeta nabave	6
7. Oznaka i naziv iz JRJN	6
8. Količina predmeta nabave.....	6
9. Tehničke specifikacije.....	6
10. Mjesto isporuke robe.....	7
11. Rok isporuke robe i garancijski period	7
UVJETI ZA KVALIFIKACIJU.....	8
12. Osobna sposobnost.....	8
13. Sposobnost obavljanja profesionalne djelatnosti	9
14. Ekonomska i finansijska sposobnost	10
15. Tehnička i profesionalna sposobnost	11
16. Uvjeti za grupu ponuđača	12
PODACI O PONUDI.....	15
17. Sadržaj ponude	15
18. Način pripreme ponude	16
19. Jezik i pismo ponude.....	17
20. Način dostavljanja ponuda	17
21. Mjesto, datum i vrijeme za prijem ponuda	18
22. Mjesto, datum i vrijeme otvaranja ponuda.....	19
23. Izmjena, dopuna i povlačenje ponuda	19
24. Cijena ponude	20
25. Kriterij za dodjelu ugovora	21
26. Razdoblje važenja ponude	21
27. Nacrt ugovora.....	22
28. Zaključivanje ugovora.....	22
OSTALI PODACI I DODATNE INFORMACIJE	23
29. Trošak ponude, objava i preuzimanje tenderske dokumentacije	23
30. Ispravka i/ili izmjena tenderske dokumentacije, traženje pojašnjenja.....	23
31. Podugovaranje.....	24
32. Ukoliko se kao ponuđač javi fizičko lice (uvjeti i dokazi)	24
33. Rok za donošenje odluke o izboru	25
34. Rok, način i uvjeti plaćanja izabranom ponuđaču	25
35. Povjerljivost dokumentacije privrednih subjekata	25
36. Neprirodno niska cijena ponude	26
37. Provjera računске ispravnosti ponude.....	27
38. Preferencijalni tretman domaćeg	27
39. Sukob interesa	27
40. Pouka o pravnom lijeku	28
41. Licence / ovlaštenja.....	29
42. Garancija za ozbiljnost ponude	29
43. Garancija za uredno izvršenje ugovora	29



44.	Garancija za osiguranje u garancijskom periodu	30
45.	Garancija za avansno plaćanje	30
46.	E – aukcija.....	30
PRILOZI		32
PRILOG 1 - POPIS DOKUMENTACIJE		33
PRILOG 2 - OBRAZAC ZA PONUDU		34
PRILOG 3 - OBRAZAC ZA CIJENU PONUDE – LOT 1.....		38
PRILOG 3 - OBRAZAC ZA CIJENU PONUDE – LOT 2.....		43
PRILOG 3 - OBRAZAC ZA CIJENU PONUDE – LOT 3.....		45
PRILOG 4 - OBRAZAC ZA POVJERLJIVE INFORMACIJE.....		47
PRILOG 5 - IZJAVA O ISPUNJAVANJU UVJETA IZ ČLANA 45.		48
PRILOG 6 - IZJAVA O ISPUNJAVANJU UVJETA IZ ČLANA 47.		49
PRILOG 7 - IZJAVA U SKLADU S ČLANOM 52.		50
PRILOG 8 - TEHNIČKI ZAHTJEVI I SPECIFIKACIJE - LOT 1		51
PRILOG 8 - TEHNIČKI ZAHTJEVI I SPECIFIKACIJE - LOT 2		73
PRILOG 8 - TEHNIČKI ZAHTJEVI I SPECIFIKACIJE - LOT 3		75
PRILOG 9 - NACRT UGOVORA		82
PRILOG 10 - FORMA GARANCIJE ZA OZBILJNOST PONUDE za LOT 1.....		91
PRILOG 11 - FORMA GARANCIJE ZA UREDNO IZVRŠENJE UGOVORA za LOT 1		92

Vlasništvo "Elektroprenos-Elektroprijenos BiH a.d. Banja Luka" Samo za rješenje

OPĆI PODACI

1. Podaci o ugovornom organu

Naziv: „ELEKTROPRENOS–ELEKTROPRIJENOS BIH“ a.d. BANJA LUKA

Adresa: Ul. Marije Bursać 7a, 78000 Banja Luka, BiH

Identifikacijski broj (JIB): 4402369530009

Broj bankovnog računa:

- UniCredit Bank Banja Luka, račun br. 5510010003400849
- Bosna Bank Int. d.d. Sarajevo, račun br. 1413065320340257
- Atos Bank a.d Banja Luka, račun br. 5672411000000702
- Nova Banka a.d, račun br. 5550070151342858
- ASA Banka d.d. Sarajevo, račun br. 1341051110000221

Broj deviznog računa:

UniCredit Bank ad Banja Luka SWIFT BLBABA22, korespondentna banka UniCredit Bank Austria AG, Vienna SWIFT BKAUATWW, IBAN 395517904801164548

Služba protokola javnih nabavki:

Telefon: + 387 (0)51 246 551

Faks: + 387 (0)51 246 550

E-mail: jnprotokol@elprenos.ba

Web stranica: www.elprenos.ba

2. Komunikacija i razmjena informacija

2.1 Cjelokupna komunikacija i razmjena informacija (korespondencija) između ugovornog organa i ponuđača treba se voditi u pisanoj formi, na način da se ista dostavlja poštom ili osobno na adresu naznačenu u točki 1. tenderske dokumentacije, izuzev komunikacije koja se vrši putem Portala javnih nabavki BiH (u daljem tekstu Portal JN), kako je to definirano Zakonom o javnim nabavkama („Službeni glasnik Bosne i Hercegovine“, br. 39/14, 59/22 i 50/24), (u daljem tekstu ZJN) i podzakonskim aktima.

2.2 Izuzetno, komunikacija i razmjena informacija (korespondencija) između ugovornog organa i ponuđača može se obavljati putem faksa i/ili e-maila naznačenih u točki 1. ove tenderske dokumentacije, osim ako ovom tenderskom dokumentacijom za pojedine vrste komunikacije nije drugačije određeno. Podnesci dostavljeni Ugovornom organu od **07:00 h do 15:00 h, radnim danom (ponedjeljak – petak)**, zaprimiti će se tog dana, u suprotnom biti će zaprimljeni sljedećeg radnog dana.

3. Popis privrednih subjekata sa kojim je ugovorni organ u sukobu interesa

Kod ugovornog organa nema privrednih subjekata koji ne bi mogli sudjelovati u ovom postupku javne nabavke u skladu sa članom 52. ZJN.

4. Redni broj nabave

4.1 Broj nabave: JN-OP-869/2025

4.2 Referentni broj iz Plana nabavki: Financijski plan poslovanja Kompanije za period 2024-2026 godine i Privremeni godišnji plan nabavki za potrebe rada i održavanja za 2025. godinu:

Stavka: I.2.11 Rezervni dijelovi VN prekidača 235.257,00 KM

5. Podaci o postupku javne nabave

5.1 Vrsta postupka javne nabave: Otvoreni postupak javne nabave

5.2 U ovom postupku javne nabave predviđena je podjela na lotove kako slijedi:

LOT 1: Rezervni dijelovi VN prekidača „ENERGOINVEST“

LOT 2: Rezervni dijelovi VN prekidača „ABB“

LOT 3: Rezervni dijelovi „Manodenzostat“

5.3 Procijenjena vrijednost javne nabave (bez PDV-a): 235.257,00 KM

Procijenjena vrijednost nabave po lotovima (bez PDV-a) iznosi:

LOT 1 – Rezervni dijelovi VN prekidača „ENERGOINVEST“: 159.757,00 KM

LOT 2 – Rezervni dijelovi VN prekidača „ABB“: 34.000,00 KM

LOT 3 – Rezervni dijelovi „Manodenzostat“: 41.500,00 KM

5.4 Vrsta ugovora o javnoj nabavci: NABAVKA ROBE

5.5 U ovom postupku javne nabave ne predviđa se zaključivanje okvirnog sporazuma.

PODACI O PREDMETU NABAVE

6. Opis predmeta nabave

6.1 Predmet ovog postupka je nabava i isporuka Rezervnih dijelova VN prekidača za potrebe održavanja opreme i objekata u OP Banja Luka, OP Mostar, OP Sarajevo i OP Tuzla, u svemu prema opisu iz Priloga 3 – Obrazac za cijenu ponuda i Priloga 8 – Tehnički zahtjevi i specifikacije

7. Oznaka i naziv iz JRJN

7.1 Oznaka i naziv iz JRJN: 31000000-6 (Električni strojevi, aparati, oprema i potrošni materijal; rasvjeta)

LOT 1 - Rezervni dijelovi VN prekidača „ENERGOINVEST“: 31682540-7 (oprema za trafostanice)
31212100-6 (prekidači)

LOT 2 - Rezervni dijelovi VN prekidača „ABB“: 31682540-7 (oprema za trafostanice)
31212100-6 (prekidači)

LOT 3 - Rezervni dijelovi „Manodenzostat“: 31682540-7 (oprema za trafostanice)
31212100-6 (prekidači)

8. Količina predmeta nabave

8.1 Količina predmeta nabave definirana je Prilogom 3 – Obrazac za cijenu ponude.

9. Tehničke specifikacije

9.1 Tehničke specifikacije predmeta nabave su detaljno navedene u Prilogu 8 - Tehnički zahtjevi i specifikacije, koji čini sastavni i neodvojivi dio ove tenderske dokumentacije.

9.2 Sve ponuđene stavke moraju zadovoljiti zahtjeve iz tehničkih specifikacija, u suprotnom ponuda se odbacuje kao nepravilna.

9.3 Ukoliko se u tehničkoj specifikaciji koristi izraz „ili ekvivalent“, u skladu sa utvrđenim kriterijima, ponuđač mora na za to predviđenim praznim mjestima, prema odgovarajućim stavkama, navesti podatke o proizvodu i tipu odgovarajućeg proizvoda koji nudi kao i ostale podatke koji se odnose na taj proizvod, ako se to traži. Ponuđač je dužan da osigura dokaze o ekvivalentnosti u smislu ispunjenja svih zahtjeva definiranih u tenderskoj dokumentaciji, a koji su vezani za konkretnu stavku iz obrasca za cijenu ponude i obrasca za tehničku specifikaciju. Proizvodi koji su u tenderskoj dokumentaciji navedeni kao primjeri smatraju se ponuđenima ako ponuđač ne navede nikakve druge proizvode na predviđenom mjestu.

9.4 Tehničke specifikacije predmeta nabavke određene su u skladu s članom 54. stav (2) točka a) ZJN i uz pozivanje na bosanskohercegovačke standarde kojima se preuzimaju europski standardi i međunarodni standardi, pri čemu je prihvatljivo nuđenje predmeta nabavke koji je u skladu sa ekvivalentnim standardima.

9.5 U slučaju da ponuđač nudi predmet nabave koji je u skladu sa ekvivalentnim standardom, Ugovorni organ takvu ponudu neće odbiti s obrazloženjem da ponuđeni predmet nabavke ne odgovara definiranim specifikacijama, ako ponuđač odgovarajućim sredstvima (tehnički dosje,

izvještaj o izvršenom testiranju od ovlaštenog organa i drugi slični dokumenti izdati od nadležnih institucija) u svojoj ponudi dokaže da rješenja koja je on u ponudi predložio u jednakoj mjeri odgovaraju definiranim tehničkim specifikacijama, a sve u skladu sa članom 54. stav (3) ZJN.

10. Mjesto isporuke robe

10.1 Mjesto isporuke robe:

OP Banja Luka: skladište OP Banja Luka, Ramići bb, Dragočaj, 78000 Banja Luka;

OP Mostar: Skladište OP Mostar, Raštani bb, 88000 Mostar;

OP Sarajevo: Skladište OP Sarajevo, Reljevo bb, 71000 Sarajevo;

OP Tuzla: skladište OP Tuzla, Ljubače bb, 75000 Tuzla.

11. Rok isporuke robe i garancijski period

11.1 Rok za isporuku robe je maksimalno **180 (stotinosamdeset)** kalendarskih dana od dana obostranog potpisivanja ugovora.

11.2 **Zahtijevani garancijski period** na isporučenu robu je minimalno **24 (dvadesetčetiri)** mjeseci i počinje teći od dana primopredaje robe.

UVJETI ZA KVALIFIKACIJU

12. Osobna sposobnost

12.1 U skladu s članom 45. ZJN, ugovorni organ će odbaciti ponudu ako:

- a) je ponuđač u krivičnom postupku osuđen pravosnažnom presudom za krivična djela organiziranog kriminala, korupciju, prevaru ili pranje novca, u skladu sa važećim propisima u Bosni i Hercegovini ili zemlji u kojoj je registriran;
- b) je ponuđač pod stečajem ili je predmet stečajnog postupka, osim u slučaju postojanja važeće odluke o potvrdi stečajnog plana ili je predmet postupka likvidacije, odnosno u postupku je obustavljanja poslovne djelatnosti, u skladu sa važećim propisima u Bosni i Hercegovini ili zemlji u kojoj je registriran;
- c) ponuđač nije ispunio obaveze u vezi sa plaćanjem penzijskog i invalidskog osiguranja i zdravstvenog osiguranja, u skladu sa važećim propisima u Bosni i Hercegovini ili propisima zemlje u kojoj je registriran;
- d) ponuđač nije ispunio obaveze u vezi sa plaćanjem direktnih i indirektnih poreza, u skladu sa važećim propisima u Bosni i Hercegovini ili zemlji u kojoj je registriran.

12.2 U svrhu dokazivanja uvjeta iz točke 12.1 od a) do d), ponuđač je dužan da dostavi popunjenu, potpisanu (od strane odgovorne osobe ponuđača ili osobe ovlaštene za podnošenje ponude od strane ponuđača) i kod nadležnog organa (organ uprave ili notar) ovjerenu izjavu o ispunjenosti navedenih uvjeta. Izjava se dostavlja u formi utvrđenoj Prilogom 5 tenderske dokumentacije i ne može biti starija od datuma objave obavještenja za predmetnu nabavu na Portalu JN.

12.3 Ukoliko ponudu dostavlja grupa ponuđača, svaki član grupe je dužan dostaviti ovjerenu izjavu iz točke 12.2.

12.4 U slučaju da se u ponudi ne dostavi navedeni dokument ili se ne dostavi na način kako je naprijed traženo, ponuđač će biti isključen iz daljeg sudjelovanja zbog neispunjavanja navedenog uvjeta za kvalifikaciju.

12.5 Ponuđač koji bude odabran kao najpovoljniji u ovom postupku javne nabave dužan je dostaviti sljedeće dokaze (original ili ovjerenu kopiju) u svrhu dokazivanja činjenica potvrđenih u izjavi, i to:

- a) uvjerenje stvarno i mjesno nadležnog suda i Suda BiH kojim dokazuje da u krivičnom postupku nije izrečena pravosnažna presuda kojom je osuđen za krivično djelo sudjelovanja u kriminalnoj organizaciji, za korupciju, prevaru ili pranje novca, u skladu sa važećim propisima u Bosni i Hercegovini ili zemlji u kojoj je registriran;
- b) uvjerenje nadležnog suda ili organa uprave kod kojeg je ponuđač registriran kojim se potvrđuje da nije pod stečajem niti je predmet stečajnog postupka, da nije predmet postupka likvidacije, odnosno da nije u postupku obustavljanja poslovne djelatnosti, u skladu sa važećim propisima u Bosni i Hercegovini ili zemlji u kojoj je registriran;
- c) uvjerenja nadležnih institucija kojim se potvrđuje da je ponuđač izmirio dospjele obaveze, a koje se odnose na doprinose za penzijsko i invalidsko osiguranje i zdravstveno osiguranje.
- d) uvjerenja nadležnih institucija da je ponuđač izmirio dospjele obaveze u vezi s plaćanjem direktnih i indirektnih poreza.

12.6 U slučaju da ponuđači imaju zaključen sporazum o reprogramiranju obaveza, odnosno odgođenom plaćanju, po osnovu doprinosa za penzijsko-invalidsko osiguranje, zdravstveno

osiguranje, direktne i indirektne poreze, dužni su dostaviti potvrdu nadležne institucije/a da ponuđač u predviđenoj dinamici izmiruje svoj reprogramirane obaveze.

- 12.7 Dokaze o ispunjavanju uvjeta izabrani ponuđač je dužan da dostavi u roku od pet (5) dana, od dana zaprimanja obavještenja o rezultatima ovog postupka javne nabave. Dokazi moraju biti fizički dostavljeni na protokol ugovornog organa najkasnije peti dan po prijemu odluke o izboru najpovoljnijeg ponuđača u radnom vremenu ugovornog organa, do 15:00 sati, te za ugovorni organ nije relevantno na koji su način poslani.

Dokazi koji se dostavljaju moraju biti originali ili ovjerene kopije originala (ovjerena kopija originala podrazumijeva kopiju originalnog dokumenta ovjerenu kod nadležnog organa – organ uprave ili notar, u daljem tekstu ovjerena kopija) koji ne mogu biti stariji od tri (3) mjeseca, računajući od dana dostavljanja ponude.

Izabrani ponuđač mora ispunjavati sve uvjete u trenutku dostavljanja ponude, u protivnom će se smatrati da je dao lažnu izjavu iz člana 45. ZJN.

Napomena:

Ukoliko ponuđač u sastavu ponude uz Izjavu o ispunjenosti uvjeta iz člana 45. stav (1) točka a) do d) ZJN (ovjerenu kod nadležnog organa – organ uprave ili notar) dostavi i tražene dokaze koji su navedeni u Izjavi, oslobađa se obaveze naknadnog dostavljanja istih, ako bude izabran. Dostavljeni dokazi moraju biti originali ili ovjerene kopije originala koji ne može biti stariji od tri (3) mjeseca, računajući od dana dostavljanja ponude.

- 12.8 Ukoliko ponudu dostavlja grupa ponuđača, svaki član grupe mora ispunjavati uvjete u pogledu osobne sposobnosti i dokazi se dostavljaju za svakog člana grupe.

- 12.9 U slučaju sumnje o postojanju okolnosti koje su navedene u točki 12.1 tenderske dokumentacije, ugovorni organ će se obratiti nadležnim organima s ciljem provjere dostavljene dokumentacije i date Izjave iz točke 12.2.

- 12.10 Za ponuđače čije je sjedište izvan Bosne i Hercegovine ne traži se posebna nadovjera dokumenata koji se zahtijevaju u stavu (2) člana 45. ZJN.

- 12.11 Težak profesionalni propust (član 45. stav (5) ZJN):

Ugovorni organ može na razdoblje od 12 mjeseci isključiti iz sudjelovanja u postupku nabavke kandidata/ponuđača koji se nađe u bilo kojoj od situacija iz člana 45. st. (5) i (6) ZJN.

13. Sposobnost obavljanja profesionalne djelatnosti

- 13.1 Što se tiče sposobnosti za obavljanje profesionalne djelatnosti, u skladu sa članom 46. ZJN, ponuđači moraju biti registrirani za obavljanje djelatnosti koja je predmet javne nabave.

- 13.2 U svrhu dokazivanja profesionalne sposobnosti ponuđači trebaju uz ponudu dostaviti dokaz o registraciji u odgovarajućem profesionalnom ili drugom registru u zemlji u kojoj su registrirani ili da osiguraju posebnu izjavu ili potvrdu nadležnog organa kojom se dokazuje njihovo pravo da obavljaju profesionalnu djelatnost, koja je u vezi sa predmetom nabave. Dostavljeni dokazi se priznaju, bez obzira na kojem nivou vlasti su izdati.

Potrebno je dostaviti:

- **za ponuđače iz BIH:** Rješenje o upisu u sudski registar sa svim izmjenama ili Aktuelni Izvod iz sudskog registra kojim su obuhvaćene sve izmjene u sudskom registru,

- **za ponuđače čije je sjedište izvan BIH:** odgovarajući dokument koji odgovara zahtjevu iz člana 46. ZJN, a koji je izdat od nadležnog organa, sve prema važećim propisima zemlje sjedišta ponuđača / zemlje u kojoj je registriran ponuđač.

13.3 Dokazi koji se dostavljaju moraju biti originali ili ovjerene kopije originala.

13.4 U slučaju da se u ponudi ne dostave navedeni dokumenti u vezi sposobnosti obavljanja profesionalne djelatnosti ponuđača (član 46. ZJN) ili se ne dostave na način kako je naprijed traženo, ponuđač će biti isključen iz daljeg sudjelovanja zbog neispunjavanja navedenog uvjeta za kvalifikaciju.

13.5 Ukoliko ponudu dostavlja grupa ponuđača, svi članovi grupe zajedno moraju biti registrirani za obavljanje djelatnosti koja je predmet nabave. Svaki član grupe je dužan dostaviti dokaz o registraciji.

Napomena:

Ukoliko od upisa u sudski registar nije bilo izmjena, ponuđač će uz rješenje o upisu u sudski registar dostaviti izjavu da dostavljeno rješenje odražava stvarno stanje i da privredni subjekt od registracije nije vršio izmjene u sudskom registru. Izjava se daje na memorandumu ponuđača i treba biti potpisana od strane ponuđača (odgovorne osobe ponuđača ili osobe ovlaštene za podnošenje ponude od strane ponuđača) i ovjerena pečatom ponuđača.

14. Ekonomska i finansijska sposobnost

14.1 Što se tiče ekonomske i finansijske sposobnosti, u skladu sa članom 47. ZJN, ponuda će biti odbačena ako nije ispunjen minimalni uvjet:

- za LOT 1: da je ostvario ukupan prihod za period ne duži od posljednje tri finansijske godine ili od datuma registracije, odnosno od početka poslovanja, ako je ponuđač registriran, odnosno počeo sa radom prije manje od tri godine, zbirno minimalno u iznosu procijenjene vrijednosti LOT-a.
- Za LOT 2 i LOT 3: ne traži se.

14.2 Ocjena ekonomskog i finansijskog stanja ponuđača će se izvršiti na osnovu dostavljene **popunjene Izjave potpisane od strane ponuđača i ovjerene pečatom ponuđača**, koja ne smije biti starija od datuma objave obavještenja za predmetnu nabavku, a dostavlja se u formi utvrđenoj Prilogom 6 tenderske dokumentacije, i na osnovu dostavljenih običnih kopija sljedećih dokumenata:

- **poslovna bilanca, odnosno bilanca uspjeha** za period ne duži od posljednje tri finansijske godine, ili od datuma registracije, odnosno od početka poslovanja, ako je ponuđač registriran, odnosno počeo sa radom prije manje od tri godine, ukoliko je objavljivanje poslovne bilance zakonska obaveza u zemlji u kojoj je ponuđač registriran.
- Ako ne postoji zakonska obaveza objave bilanca u zemlji u kojoj je registriran ponuđač, dužan je dostaviti izjavu ovjerenu od strane nadležnog organa da je ponuđač ostvario prihod za period ne duži od posljednje tri finansijske godine, odnosno od početka poslovanja, ako je ponuđač registriran, odnosno počeo s radom prije manje od tri godine, zbirno minimalno u iznosu procijenjene vrijednosti lota za koji ponuđač dostavlja ponudu.

- 14.3 Ponuđač čija ponuda bude izabrana kao najpovoljnija, dužan je u roku ne dužem od pet (5) dana nakon prijema odluke o izboru najpovoljnijeg ponuđača da dostavi originale ili ovjerene kopije dokumenata kojima dokazuje ekonomsku i finansijsku sposobnost. Dokazi moraju biti zaprimljeni na protokol ugovornog organa najkasnije peti dan po prijemu odluke o izboru, u radnom vremenu ugovornog organa do 15:00 sati, te za ugovorni organ nije relevantno na koji su način poslati.

Napomena:

Ponuđači mogu uz Izjavu o ispunjavanju uvjeta iz točke 14.1, tj. uz svoju ponudu, odmah dostaviti i originale ili ovjerene kopije traženih dokaza koji su navedeni u Izjavi. Ovim se ponuđač, ako bude izabran, oslobađa obaveze naknadnog dostavljanja originala ili ovjerenih kopija dokaza.

15. Tehnička i profesionalna sposobnost

- 15.1 Što se tiče tehničke i profesionalne sposobnosti, u skladu sa članom 49. ZJN, ponuda će biti odbačena ako nisu ispunjeni zahtijevani minimalni uvjeti:

LOT 1: Uspješno iskustvo ponuđača u izvršenju najmanje jednog (1) ili više ugovora, koji za predmet imaju isporuku robe, minimalne ukupne ugovorene vrijednosti bez PDV-a od **159.757,00 KM**, u posljednje tri (3) godine zbirno (računajući od dana objave obavještenja o nabavci) ili od datuma registracije, odnosno početka poslovanja, ako je ponuđač registriran, odnosno počeo sa radom prije manje od tri godine.

LOT 2: Uspješno iskustvo ponuđača u izvršenju najmanje jednog (1) ili više ugovora, koji za predmet imaju isporuku robe, minimalne ukupne ugovorene vrijednosti bez PDV-a od **34.000,00 KM**, u posljednje tri (3) godine zbirno (računajući od dana objave obavještenja o nabavci) ili od datuma registracije, odnosno početka poslovanja, ako je ponuđač registriran, odnosno počeo sa radom prije manje od tri godine.

LOT 3: Uspješno iskustvo ponuđača u izvršenju najmanje jednog (1) ili više ugovora, koji za predmet imaju isporuku robe, minimalne ukupne ugovorene vrijednosti bez PDV-a od **41.500,00 KM**, u posljednje tri (3) godine zbirno (računajući od dana objave obavještenja o nabavci) ili od datuma registracije, odnosno početka poslovanja, ako je ponuđač registriran, odnosno počeo sa radom prije manje od tri godine.

Ukoliko ponuđač dostavlja ponudu za više lotova, zahtijevana ukupna ugovorena vrijednost bez PDV-a je jednaka zbiru procijenjenih vrijednosti lotova za koje se dostavlja ponuda.

- 15.2 Ocjena tehničke i profesionalne sposobnosti ponuđača, u skladu sa članom 49. ZJN, će se izvršiti na osnovu sljedećih dokaza:

- a) **Spisak izvršenih ugovora o isporuci robe**, koji sačinjava sam ponuđač na svom poslovnom memorandumu, potpisan od strane ponuđača i ovjeren pečatom ponuđača, koji sadrži ugovore minimalne ukupne ugovorene vrijednosti bez PDV-a jednake procijenjenoj vrijednosti LOT-a (ili ukoliko ponuđač dostavlja ponudu za više lotova, minimalne ukupne ugovorene vrijednosti bez PDV-a jednake zbiru procijenjenih vrijednosti lotova za koje se dostavlja ponuda), u posljednje 3 (tri) godine zbirno (računajući od dana objave obavještenja

o nabavci), ili od datuma registracije, odnosno početka poslovanja, ako je ponuđač registriran, odnosno počeo da radi prije manje od tri godine, koji za svaki izvršeni ugovor naveden u spisku obavezno sadrži naziv i sjedište ugovornih strana, predmet ugovora, vrijednost ugovora bez PDV-a, vrijeme i mjesto izvršenja ugovora.

- b) Uz spisak izvršenih ugovora ponuđač je dužan da dostavi **potvrde o uredno izvršenim ugovorima koje je izdala druga ugovorna strana**, čija je minimalna ukupna ugovorena vrijednost bez PDV-a jednaka procijenjenoj vrijednosti LOT-a (ili ukoliko ponuđač dostavlja ponudu za više lotova, čija je minimalna ukupna ugovorena vrijednost bez PDV-a jednaka zbiru procijenjenih vrijednosti lotova za koje se dostavlja ponuda), a koje obavezno sadrže: naziv i sjedište ugovornih strana, predmet ugovora, vrijednost ugovora bez PDV-a, vrijeme i mjesto izvršenja ugovora i **navode o urednom izvršenju ugovora**. Potvrda o uredno izvršenom ugovoru treba biti potpisana i ovjerena od strane druge ugovorne strane.

U slučaju da se takva potvrda iz objektivnih razloga ne može dobiti od ugovorne strane koja nije ugovorni organ, važi izjava ponuđača o uredno izvršenim ugovorima, uz predočenje dokaza o učinjenim pokušajima da se takve potvrde osiguraju. Ukoliko ponuđač uz izjavu o urednom izvršenju ne dostavi dokaz o učinjenim pokušajima da se takva potvrda osigura, ugovorni organ će takvu ponudu odbiti kao neprihvatljivu.

Napomena:

Nije prihvatljivo dostavljanje kopija Ugovora umjesto potvrda o izvršenim ugovorima. Ugovorni organ može prilikom pregleda i ocjene ponuda od ponuđača zatražiti provjeru dokaza sposobnosti ukoliko posumnja u istinitost njegovih dokaza. Ako ponuđač ne može ponovno dokazati svoju sposobnost, ugovorni organ će njegovu ponudu odbiti.

Ako ponuđač nije samostalno sudjelovao u izvršenju ugovora za koje dostavlja potvrde, već kao član konzorcija, potrebno je da potvrde sadrže podatke o njegovom finansijskom udjelu u izvršenju ugovora i vrsti obavljenih poslova u okviru ugovora.

Ukoliko izdata potvrda ne sadrži podatke o finansijskom udjelu ponuđača u izvršenju ugovora i vrsti obavljenih poslova u okviru ugovora, ponuđač uz ovakvu potvrdu treba da dostavi i izvod iz Konzorcijskih ugovora ili Izjavu na memorandumu ponuđača datu pod punom materijalnom i krivičnom odgovornošću, iz kojih su vidljivi podaci o njegovom finansijskom udjelu u izvršenju ugovora i vrsti obavljenih poslova u okviru ugovora.

Ugovorni organ zadržava pravo provjere podataka dostavljenih u Izjavi. U slučaju utvrđivanja neistinitosti podataka dostavljenih u Izjavi, predmetna potvrda o urednom izvršenju ugovora neće biti prihvaćena te će Ugovorni organ poduzeti sve druge zakonom predviđene mjere.

- 15.3 Ponuđač je dužan dostaviti u sastavu ponude **originale ili ovjerene kopije dokumenata iz točke 15.2** kojima dokazuje tehničku i profesionalnu sposobnost.

16. Uvjeti za grupu ponuđača

- 16.1 U slučaju da ponudu dostavlja grupa ponuđača, ugovorni organ će ocjenu ispunjenosti kvalifikacijskih uvjeta od strane grupe ponuđača izvršiti na sljedeći način:

- uvjete koji su navedeni pod točkom 12.1 (osobna sposobnost) mora ispunjavati svaki član grupe ponuđača pojedinačno, te svaki od članova grupe ponuđača mora dostaviti

dokumentaciju kojom dokazuje ispunjavanje postavljenih uvjeta, na način na koji je predviđeno dostavljanje dokaza;

- svaki član grupe ponuđača je dužan da dostavi ovjerenu izjavu iz točke 12.2 - Izjava iz člana 45. ZJN (Prilog 5);
- svaki član grupe ponuđača je dužan da dostavi ovjerenu izjavu iz točke 39.2 tenderske dokumentacije - Izjava iz člana 52. ZJN (Prilog 7);
- grupa ponuđača kao cjelina mora ispuniti uvjet koji je naveden pod točkom 13.1. (spособnost obavljanja profesionalne djelatnosti), a svaki od članova grupe ponuđača mora dostaviti dokaz o registraciji, na način na koji je predviđeno dostavljanje dokaza;
- grupa ponuđača kao cjelina mora ispuniti uvjete koji su navedeni u točkama 14.1 (ekonomska i financijska sposobnost) i 15.1 (tehnička i profesionalna sposobnost) tenderske dokumentacije, što znači da grupa ponuđača može zbirno ispunjavati postavljene uvjete i dostaviti dokumentaciju kojom dokazuju ispunjavanje postavljenih uvjeta;
- Izjavu iz člana 47. ZJN (Prilog 6) potrebno je da dostave samo oni članovi grupe ponuđača koji u ponudi dostavljaju dokumente kojima se dokazuje ekonomska i financijska sposobnost (bilanca uspjeha).

16.2 Grupa ponuđača koja sudjeluje u ovom postupku javne nabave i koja bude izabrana kao najpovoljnija, dužna je da dostavi original ili ovjerenu kopiju pravnog akta o udruživanju u grupu ponuđača radi sudjelovanja u postupku javne nabavke, u roku ne dužem od 5 (pet) dana od dana prijema odluke o izboru najpovoljnijeg ponuđača.

Navedeni pravni akt mora sadržavati: tko su članovi grupe ponuđača sa točnim identifikacijskim elementima; tko ima pravo istupa, predstavljanja i ovlaštenje za potpisivanje ugovora u ime grupe ponuđača, način plaćanja ugovorne obaveze (lideru ili članovima grupe ponuđača ponaosob prema dijelu ugovora koji izvršava, u kojem slučaju je potrebno navesti koji dio ugovora i u kojem obimu će izvršavati pojedini član grupe ponuđača), kao i utvrđenu solidarnu odgovornost između članova grupe ponuđača za obaveze koje preuzima grupa ponuđača.

Ukoliko u konzorcijskom ugovoru ne bude jasno definiran način plaćanja, ugovorni organ će plaćanje vršiti prema lideru konzorcija. Također, ukoliko u konzorcijskom ugovoru ne bude jasno definirano tko u ime konzorcija potpisuje ugovor, ugovorni organ će kao potpisnika ugovora smatrati lidera konzorcija i istom će dostaviti ugovor na potpis.

Definirani pravni akt mora biti fizički dostavljen na protokol ugovornog organa najkasnije peti dan po prijemu odluke o izboru najpovoljnijeg ponuđača u radnom vremenu ugovornog organa (od 07:00 do 15:00 sati), te za ugovorni organ nije relevantno na koji je način poslan.

Ukoliko ponuđač ne dostavi pravni akt sa naprijed definiranim sadržajem, ugovor će se dodijeliti sljedećem ponuđaču sa rang liste.

Napomena: Grupa ponuđača može uz svoju ponudu odmah dostaviti original ili ovjerenu kopiju pravnog akta o udruživanju. Ovim se oslobađa obaveza naknadnog dostavljanja originala ili ovjerene kopije ako bude izabrana.

16.3 Ukoliko se ponuđač odlučio da sudjeluje u postupku javne nabave kao član grupe ponuđača, ne može u istom postupku sudjelovati i samostalno sa svojom ponudom, niti kao član druge



grupe ponuđača, odnosno postupanje suprotno ovom zahtjevu ugovornog organa će imati za posljedicu odbijanje svih ponuda u kojima je taj ponuđač sudjelovao.

16.4 Grupa ponuđača ne mora osnovati novo pravno lice da bi sudjelovala u ovom postupku javne nabave.

16.5 Grupa ponuđača solidarno odgovara za sve obaveze.

Vlasništvo "Elektroprenos-Elektroprijenos BiH a.d. Banja Luka" Samo za uvid

PODACI O PONUDI

17. Sadržaj ponude

17.1 Ponuda treba sadržavati sljedeće dokumente (sadržaj ponude):

- 1) **Popis dokumentacije** koja je priložena uz ponudu – sadržaj ponude u skladu sa formom koja je data u Prilogu 1 tenderske dokumentacije;
- 2) **Obrazac za ponudu**, popunjen, potpisan i ovjeren u skladu sa formom koja je data u Prilogu 2 tenderske dokumentacije;
- 3) **Obrazac za cijenu ponude**, popunjen, potpisan i ovjeren u skladu sa formom koja je data u Prilogu 3 tenderske dokumentacije;
- 4) **Obrazac za povjerljive informacije**, sa navodima o povjerljivim informacijama ako ih ima (u skladu sa točkom 35.1 tenderske dokumentacije), ili sa izjašnjenjem da nema povjerljivih informacija, potpisan i ovjeren od strane ponuđača u skladu sa formom koja je data u Prilogu 4 tenderske dokumentacije. Ukoliko ponuđač ne dostavi ovaj obrazac, ili ga dostavi nepopunjenog smatrat će se da ponuda ne sadrži povjerljive informacije i neće biti odbačena;
- 5) **Izjave i dokaze o ispunjenosti uvjeta iz točaka tenderske dokumentacije:**
 12. Osobna sposobnost;
 13. Sposobnost obavljanja profesionalne djelatnosti
 14. Ekonomska i finansijska sposobnost
 15. Tehnička i profesionalna sposobnost
- 6) **Izjavu ponuđača** u skladu sa članom 52. stav (10) ZJN i točkom 39.2 tenderske dokumentacije – Sukob interesa, u skladu sa formom koja je data u Prilogu 7 tenderske dokumentacije;
- 7) **Dokumentaciju koja se odnosi na predmet nabavke:**
 1. **Tabele tehničkih specifikacija**, popunjene, potpisane i ovjerene u skladu sa formom datom u Prilogu 8 – **Tehnički zahtjevi i specifikacije**;
 - 2 **Tehnička dokumentacija obavezna za dostavu ponude** u Prilogu 8
Tehnički zahtjevi i specifikacije: **kataloška dokumentacija, tipski testovi, mjerne skice, radionički i drugi crteži, tvornička ispitivanja (detaljno definirano u Prilogu 8 za svaki od LOT-ova)**
- 8) **Nacrt ugovora** (u skladu sa točkom 27. tenderske dokumentacije) u skladu sa formom koja je data u Prilogu 9 tenderske dokumentacije;
- 9) **Original garancije za ozbiljnost ponude** u obliku bezuvjetne bankovne garancije u skladu sa točkom 42. tenderske dokumentacije, u skladu sa formom koja je data u Prilogu 10;
- 10) **Ovlaštenje/ovlaštenja** kojim/a članovi grupe ponuđača ovlašćuju lidera grupe ponuđača da tu grupu predstavlja u tijeku postupka nabavke, u slučaju da ponudu dostavlja grupa ponuđača;
- 11) **Original ili ovjerena kopija punomoći** u slučaju da je ponuđač (odgovorno lice ponuđača) ovlastio drugo lice za podnošenje ponude;

18. Način pripreme ponude

18.1 Ponuđači su obavezni da pripreme ponude u skladu sa uvjetima koji su utvrđeni u ovoj tenderskoj dokumentaciji. Ponude koje nisu u skladu sa ovom tenderskom dokumentacijom će biti odbačene kao nepravilne, sve u skladu sa članom 68. ZJN. Ponuđač ne smije mijenjati ili nadopunjavati tekst tenderske dokumentacije.

18.2 Ponude se pripremaju u:

- jednom (1) originalu;
- jednoj (1) štampanoj kopiji (hard – copy) i
- jednoj (1) elektronskoj kopiji na CD-u ili DVD-u ili USB-stiku (skenirana ponuda u pdf formatu).

18.3 Original i jedna (1) štampana kopija kompletne ponude se izrađuju na način da pojedinačno čine cjelinu i trebaju biti otkucani ili napisani neizbrisivom tintom. Eventualne korekcije u tekstu ponude, tokom pripreme iste, moraju biti vidljive, čitljive te potpisane od strane ponuđača i ovjerene pečatom ponuđača, u suprotnom ponuda će biti odbačena. Svi listovi originala ponude (podrazumijeva se kompletna ponuda koja sadrži komercijalni, kvalifikacijski, tehnički i druge tražene dijelove) moraju biti čvrsto uvezani tj. uvezani tako da se sadržaj (listovi) ponude ne mogu nesmetano vaditi ili dopunjavati, a da se pri tome ne ugrozi cjelovitost ponude.

Pod čvrstim uvezom podrazumijeva se ponuda ukoričena u knjigu ili ponuda osigurana jamstvenikom sa naljepnicom i pečatom ponuđača. Original i štampana kopija ponude se uvezuju na gore opisan način.

Dijelove ponude kao što su uzorci, katalogi, mediji za pohranjivanje podataka i slično, koji ne mogu biti uvezani, ponuđač obilježava nazivom i navodi u Popisu dokumentacije kao dio ponude. **CD/DVD/USB na kojem je elektronska kopija ponude, u slučaju da se isti dostavlja u posebnoj koverti stavljenoj u kovertu/paket sa originalom ponude ili se eventualno dostavlja zalijepljen/uvezan u original ponude, se ne navodi u Popisu dokumentacije originala ponude jer predstavlja zasebnu elektronsku kopiju ponude.**

Ako zbog obima ili drugih objektivnih okolnosti ponuda ne može biti izrađena na način da čini cjelinu, onda se izrađuje u dva ili više dijelova. U tom slučaju svaki dio se čvrsto uvezuje na prethodno opisan način, a ponuđač mora u sadržaju ponude navesti od koliko se dijelova ponuda sastoji.

18.4 Sve stranice/listovi ponude trebaju biti označene brojem (numerirane) na način da je vidljiv redni broj stranice/lista.

Ako ponuda sadrži štampanu literaturu, brošure, kataloge i sl. koji imaju izvorno numerirane brojeve, onda se ti dijelovi ponude ne numeriraju dodatno.

Kada ponuda sadrži više dijelova, stranice/listovi se označavaju na način da svaki sljedeći dio započinje rednim brojem kojim se nastavlja redni broj stranice/lista kojim završava prethodni dio.

Ponuda neće biti odbačena ukoliko se neka, pojedinačna stranica/list ponude omaškom ponuđača ne numerira, a pri tome su ostale stranice/listovi ponude numerirane na način da je osiguran kontinuitet numeriranja, te će se ovo smatrati manjim odstupanjem koje bitno ne mijenja osnovni zahtjev za numeraciju stranica/listova, naveden u tenderskoj dokumentaciji.

18.5 Garancija za ozbiljnost ponude se ne smije bušiti radi ulaganja u ponudu niti oštećivati na bilo koji način. Iz prethodno navedenog razloga, garanciju je potrebno uložiti u PVC košuljicu („U“ fascikla, plastična folija), na košuljici naznačiti broj stranice/lista ponude, na način na koji se označava broj stranice/lista u cijeloj ponudi, i istu zatvoriti naljepnicom sa pečatom ponuđača ili zatvoriti jamstvenikom, s tim da se na mjesto vezivanja jamstvenika zalijepi naljepnica sa pečatom ponuđača. Ovako pripremljenu PVC košuljicu sa umetnutom garancijom za ozbiljnost ponude, uvezati u ponudu kao i ostale listove ponude.

18.6 **Ponuda mora biti potpisana od strane ponuđača (odgovorne osobe ponuđača ili osobe ovlaštene za podnošenje ponude od strane ponuđača)**, te ovjerena pečatom ponuđača, na mjestima gdje je to u tenderskoj dokumentaciji naznačeno (na mjestima u Izjavama i Prilozima koji se dostavljaju u ponudi gdje piše potpis i pečat ponuđača, na zadnjoj stranici Nacrta ugovora, na mjestu gdje piše „za Dobavljača” i na svim drugim dokumentima koji moraju da se dostave u ponudi, a koji prema zahtjevima tenderske dokumentacije moraju da budu potpisani od strane ponuđača i ovjereni pečatom ponuđača), ako po zakonu države u kojoj je sjedište ponuđača, isti ima pečat ili sadržavati dokaz da po zakonu države u kojoj je sjedište ponuđača, ponuđač nema pečat.

Stranice/listove ponude ne treba parafirati.

18.7 Predlaže se da forma ponude prati poglavlja iz tenderske dokumentacije.

Prilikom pripreme ponude potrebno je jasno napisati šta se nudi: jednoznačno navesti proizvođača, zemlju porijekla, vrstu i tip proizvoda i karakteristike koje pokazuju da je ponuđena stavka ono što se traži u tehničkoj specifikaciji ili njen ekvivalent.

Ako je točkom 17.1 tenderske dokumentacije traženo dostavljanje tehničke dokumentacije, u priloženim katalozima, crtežima i drugoj pratećoj tehničkoj dokumentaciji, moraju jasno biti naznačene ponuđene stavke, sa svim detaljima i da se na istima potvrde karakteristike ponuđene stavke (ne prilagati uopćene kataloge u kojima nije jednoznačno navedeno koje parametre ima ponuđena stavka). **Tehnička dokumentacija koja ne upućuje jednoznačno na dati proizvod/uslugu neće biti razmatrana.**

19. Jezik i pismo ponude

19.1 Ponuda, svi dokumenti i pisana korespondencija u vezi sa ponudom između ponuđača i ugovornog organa mora biti na jednom od službenih jezika u Bosni i Hercegovini i napisana na latiničnom ili ćiriličnom pismu ili na nekom drugom jeziku, ali pod uvjetom da je obavezno u ponudi dostavljen i službeni prijevod (ovjeren od strane ovlaštenog sudskog tumača za jezik sa kojeg je izvršen prijevod), na jedan od službenih jezika u Bosni i Hercegovini. Izuzetno, štampana literatura, brošure, nacrti, kataloška dokumentacija proizvođača materijala i opreme i protokoli o tipskim ispitivanjima materijala i opreme, koje ponuđač dostavlja mogu biti napisani na engleskom jeziku, bez obaveze prijevoda na neki od službenih jezika u BiH.

Također, štampana literatura, brošure, nacrti, kataloška dokumentacija proizvođača materijala i opreme i protokoli o tipskim ispitivanjima materijala i opreme, koje ponuđač dostavlja mogu biti napisani i na nekom drugom jeziku, ali uz uvjet da se dostavi i cjelokupan prijevod na jedan od službenih jezika u Bosni i Hercegovini, izvršen od strane ovlaštenog prevoditelja.

20. Način dostavljanja ponuda

20.1 Ponuda se dostavlja u originalu i jednoj (1) štampanoj kopiji (hard copy) i jednoj (1) elektronskoj kopiji na CD-u ili DVD-u ili USB stiku, zajedno sa originalom. Na originalu i kopijama će čitko pisati „ORIGINAL PONUDE“ i „KOPIJA PONUDE“, respektivno. Kopija ponude sadrži sva dokumenta koja sadrži i original. U slučaju razlike između originala i kopije ponude, vjerodostojan je original ponude.

Štampana kopija ponude se dostavlja zajedno sa originalom u jednoj koverti/paketu, **ako je fizički izvodivo**, ili u više odvojenih koverata/paketa. **Elektronska kopija ponude se dostavlja u posebnoj koverti stavljennoj u kovertu/paket sa originalom ponude ili se dostavlja zalijepljena/uvezana u original ponude.**

20.2 Ponuda, bez obzira na način dostavljanja, mora biti zaprimljena na protokol ugovornog organa, na adresi navedenoj u tenderskoj dokumentaciji, do datuma i vremena navedenog u

obavještenju o nabavci i tenderskoj dokumentaciji. Sve ponude zaprimljene nakon tog vremena su neblagovremene i kao takve, neotvorene će biti vraćene ponuđaču.

20.3 Ponude se dostavljaju osobno na protokol ugovornog organa ili putem pošte, na adresu ugovornog organa u zatvorenoj koverti/paketu na kojoj, na prednjoj strani, mora biti navedeno:

- **„Elektroprenos - Elektroprijenos BiH” a.d. Banja Luka**
ul. Marije Bursać 7a, 78000 Banja Luka, Bosna i Hercegovina.
- naziv i adresa ponuđača (grupe ponuđača) – u lijevom gornjem kutu koverta/paketa,
- **PONUĐA ZA NABAVU:**
- broj nabave: **JN – OP – 869/2025,**
- naziv predmeta nabave: **Rezervni dijelovi VN prekidača**
- naznaka: **„OTVARA KOMISIJA ZA JAVNU NABAVU“**

20.4 Nije dozvoljeno dostavljanje alternativnih ponuda.

20.5 Ponuđači mogu dostaviti ponudu za jedan LOT, za više LOT-ova ili za sve LOT-ove. Ponuđač za svaki LOT može dostaviti samo jednu ponudu. Ponude ponuđača koji dostavi više ponuda, samostalno ili u okviru grupe ponuđača za isti LOT, biti će odbačene.

Ponude za sve LOT-ove na koje se prijavljuje ponuđač mogu se dostaviti u odvojenim kovertama/paketima na kojima mora biti naznačeno na koji LOT se ponuda odnosi ili zajedno u jednoj koverti/paketu, sa naznačenim podacima iz točke 20.3.

20.6 Bez obzira na koji način se dostavlja ponuda, ponude za više LOT-ova mogu biti fizički uvezane u jednu knjigu ili zasebno uvezane, svaki LOT u posebnu knjigu, na način definiran u 18.3.

Ponuđač koji dostavlja ponudu za više LOT-ova može **dokumente koji su zajednički za više LOT-ova** (izjave i dokaze o ispunjavanju uvjeta za kvalifikaciju, i druge zajedničke dokumente, *npr. Nacrt ugovora, ...*) dostaviti: u posebnoj knjizi na kojoj će jasno naznačiti da dostavlja zajedničke dokumente za više LOT-ova ili u jednoj zajedničkoj knjizi za sve LOT-ove na koje se prijavljuje ili u knjizi za prvi LOT na koji se prijavljuje ili u posebnim knjigama za svaki LOT na koji se prijavljuje.

21. Mjesto, datum i vrijeme za prijem ponuda

21.1 Ponude se dostavljaju na način definiran u točki 20. ove tenderske dokumentacije, na protokol ugovornog organa na sljedeću adresu:

„Elektroprenos - Elektroprijenos BiH“ a.d. Banja Luka
ul. Marije Bursać 7a, 78000 Banja Luka
Bosna i Hercegovina

21.2 **Rok za dostavljanje ponuda je naveden u Obavještenju o nabavci.**

21.3 Ponuda ponuđača mora biti dostavljena do datuma i sata naznačenog u obavještenju o nabavci odnosno tenderskoj dokumentaciji i za ugovorni organ nije relevantno kada je ona poslana niti

na koji način. Ponuđači koji ponude dostavljaju poštom preuzimaju rizik kašnjenja ukoliko ponude ne stignu do krajnjeg roka utvrđenog tenderskom dokumentacijom. Ponude zaprimljene nakon isteka roka za prijem ponuda se vraćaju neotvorene ponuđačima.

22. Mjesto, datum i vrijeme otvaranja ponuda

22.1 Javno otvaranje ponuda će se održati u vrijeme i na mjestu navedenom u Obavještenju o nabavci.

22.2 Ovlašteni predstavnici ponuđača, kao i sva druga zainteresirana lica mogu prisustvovati otvaranju ponuda. Informacije koje se iskazuju u toku javnog otvaranja ponuda će se dostaviti svim ponuđačima koji su u roku dostavili ponude putem Zapisnika o otvaranju ponuda, odmah, a najkasnije u roku od 3 dana.

22.3 Na javnom otvaranju ponuda obznaniti će se sljedeće informacije:

- naziv ponuđača;
- cijena ponude (bez PDV-a);
- popust naveden u ponudi, ako je posebno iskazan.

22.4 Predstavnici ponuđača moraju imati ovlaštenje za sudjelovanje na javnom otvaranju ponuda u ime Ponuđača, ovjereno i potpisano od strane odgovorne osobe ponuđača, da bi mogli potpisati i preuzeti Zapisnik o otvaranju ponuda i vršiti druge pravne radnje zastupanja interesa Ponuđača na otvaranju ponuda. U suprotnom, prisustvovati će otvaranju i smatrat će se ostalim zainteresiranim osobama bez gore navedenih prava.

23. Izmjena, dopuna i povlačenje ponuda

23.1 Do isteka roka za prijem ponuda, ponuđač može svoju ponudu izmijeniti ili dopuniti i to da u posebnoj koverti/paketu, dostavi sve dokumente koji su vezani za izmjene ili dopune, uvezane na način kako se traži ovom tenderskom dokumentacijom, a na koverti/paketu navesti sljedeće:

- **„Elektroprenos - Elektroprivreda BiH” a.d. Banja Luka**
ul. Marije Bursać 7a, 78000 Banja Luka, Bosna i Hercegovina.
- naziv i adresa ponuđača (grupe ponuđača) – u lijevom gornjem kutu koverta/paketa,
- **IZMJENA/DOPUNA PONUDE ZA NABAVU**
- broj nabavke: **JN – OP – 869/2025,**
- naziv predmeta nabave **Rezervni dijelovi VN prekidača**
- naznaka: **„OTVARA KOMISIJA ZA JAVNU NABAVU“**

23.2 Ponuđač može do isteka roka za prijem ponuda odustati od svoje ponude, na način da dostavi pisanu izjavu da odustaje od ponude, uz obavezno navođenje predmeta nabave i broja nabave, i to najkasnije do roka za prijem ponuda. U tom slučaju ponuda će biti vraćena ponuđaču neotvorena.

23.3 Ponuda se ne može mijenjati, dopunjavati, niti povući nakon isteka roka za prijem ponuda.

24. Cijena ponude

- 24.1 Cijena ponude je cijena bez PDV-a, koja je jednaka zbroju cijena bez PDV-a svih stavki navedenih u Obrascu za cijenu ponude – Prilog 3.
- 24.2 Cijena ponude mora biti isto izražena u Obrascu za ponudu – Prilog 2 i Obrascu za cijenu ponude – Prilog 3. U slučaju da se ne slažu cijene iz ova dva obrasca, prednost se daje cijeni ponude iz Obrasca za cijenu ponude – Prilog 3.
- 24.3 Cijena ponude se u Obrascu za ponudu i Obrascu za cijenu ponude navodi bez PDV-a, a zatim se posebno navodi ponuđeni popust, cijena ponude sa uključenim popustom, iznos PDV-a na cijenu ponude sa uključenim popustom i na kraju ukupna cijena ponude sa uključenim popustom (sa PDV-om). Ukupna cijena ponude sa uključenim popustom (sa PDV-om) piše se brojevima i slovima, kako je to predviđeno u Obrascu za ponudu. U slučaju neslaganja iznosa upisanih brojevano i slovima, prednost se daje iznosu upisanom slovima. Ukupna cijena ponude sa uključenim popustom (sa PDV-om) se u Obrascu za cijenu ponude ne navodi slovima.
- 24.4 Ponuđači su dužni dostaviti popunjen obrazac za cijenu ponude – Prilog 3, u skladu sa svim zahtjevima koji su u njemu definirani, i ponuđač je dužan dati ponudu za sve stavke koje su navedene u obrascu. U slučaju da ponuđač ne popuni obrazac u skladu sa postavljenim zahtjevima, njegova ponuda će biti odbačena.
- 24.5 Ponuđač iskazuje popust u postotcima i u novčanom iznosu. U slučaju da ponuđač ne nudi popust, na mjestima gdje se upisuje pripadajući iznos popusta upisuje 0,00. Ako ponuđač ne iskaže popust na propisan način ili na bilo koji način oslovljava popust, smatrat će se da nije ni ponudio popust. U slučaju razlike u popustu iskazanom u postotcima i u novčanom iznosu prednost se daje iznosu iskazanom u postotcima.
- 24.6 Ukoliko ponuđač nije PDV obveznik u Bosni i Hercegovini, cijenu ponude u Obrascu za ponudu i Obrascu za cijenu ponude navodi bez PDV-a, zatim posebno navodi ponuđeni popust, cijenu ponude sa uključenim popustom bez PDV-a, ne prikazuje PDV (na mjestu gdje se upisuje pripadajući iznos PDV-a upisuje 0,00) i na kraju, na mjestu ukupne cijene ponude upisuje prethodno navedenu cijenu ponude sa uključenim popustom bez PDV-a (u Obrascu za ponudu brojevima i slovima, a u Obrascu za cijenu ponude samo brojevima).
- 24.7 U slučaju stranog ponuđača, isti je dužan da se, ukoliko bude izabran kao najpovoljniji, registrira kod poreznog punomoćnika za PDV koji ima sjedište u BiH, a sve u skladu sa članom 60. Zakona o porezu na dodanu vrijednost BiH („Službeni glasnik Bosne i Hercegovine“, br. 9/05, 35/05, 100/08, 33/17, 46/23, 80/23 i 20/25), (u daljem tekstu: Zakon o PDV-u), i o tome Ugovornom organu dostavi pisani dokaz najkasnije do zaključenja ugovora.
- 24.8 Ponuđena cijena treba biti na paritetu DDP (Incoterms 2020) i treba uključivati sve obaveze vezane za realizaciju ugovora, a naročito:
- a) sve carinske obaveze ili poreze na uvoz i prodaju ili druge poreze koji su već plaćeni ili koji se mogu platiti na komponente i sirovine koje se koriste u proizvodnji ili sastavljanju robe i opreme;
 - b) sve carinske obaveze ili poreze na uvoz i prodaju ili druge poreze koji su već plaćeni na direktno uvezene komponente koje se nalaze ili će se nalaziti u toj robi i opremi;

- c) sve pripadajuće indirektne poreze (odnosi se na carine ali ne na PDV koji se plaća u BiH), poreze na prodaju i druge slične poreze na gotove proizvode koji će se trebati platiti u Bosni i Hercegovini, ako ovaj ugovor bude dodijeljen;
- d) cijenu prijevoza i špediterske usluge;
- e) osiguranje;
- f) cijenu popratnih (dodatnih) usluga navedenih u tenderskoj dokumentaciji;
- g) druge troškove u procesu nabavke i isporuke robe.

24.9 Cijena ponude koju navede ponuđač neće se mijenjati u tijeku izvršenja ugovora i ne podliježe bilo kakvim promjenama. Ugovorni organ će kao nepravilnu odbiti onu ponudu koja sadrži cijenu ponude koja se može prilagođavati, a koja nije u skladu sa ovim stavom.

24.10 Cijena ponude treba biti navedena u konvertibilnim markama (KM). Strani ponuđači mogu cijenu ponude iskazati u eurima (EUR), isključivo na paritetu DDP (Incoterms 2020). Navedeni iznos preračunat će se u KM prema službenom tečaju Centralne banke Bosne i Hercegovine na dan otvaranja ponuda i zadržati po istom tečaju sve do kraja realizacije ugovora.

25. Kriterij za dodjelu ugovora

25.1 Kriterij za dodjelu ugovora je: **Najniža cijena**

25.2 Ugovor se dodjeljuje ponuđaču koji je ponudio najnižu cijenu ponude.

25.3 Ponude koje ne zadovolje tehničke zahtjeve i specifikacije ili nisu u skladu sa opisom predmeta javne nabave, biti će odbijene.

26. Razdoblje važenja ponude

26.1 Ponude moraju da važe **devedeset (90) dana**, računajući od isteka roka za dostavljanje ponuda. Sve dok ne istekne period važenja ponuda, ugovorni organ ima pravo da traži od ponuđača u pisanoj formi da produže period važenja njihovih ponuda do određenog datuma. Svaki ponuđač ima pravo da odbije takav zahtjev i u tom slučaju ne gubi pravo na povrat garancije za ozbiljnost ponude.

Ponuđač koji pristane da produži period važenja svoje ponude i o tome u pisanoj formi obavijesti ugovorni organ, produžit će period važenja ponude i dostaviti produženu garanciju za ozbiljnost ponude sa produženim rokom i to u roku koji odredi ugovorni organ. Ponuda se ne smije mijenjati. Ako ponuđač ne odgovori na zahtjev ugovornog organa u vezi sa produženjem perioda važenja ponude ili ne dostavi produženu garanciju za ozbiljnost ponude, smatrat će se da je ponuđač odbio zahtjev ugovornog organa, te se njegova ponuda neće razmatrati u daljnjem tijeku postupka.

26.2 Ponuđeni period važenja ne može biti kraći od perioda traženog u tenderskoj dokumentaciji, a ugovorni organ ne može utvrditi period kraći od 30 dana. Ukoliko ponuđač u ponudi ne navede period njenog važenja, smatra se da ponuda važi za period naznačen u tenderskoj dokumentaciji.

26.3 U slučaju da je period važenja ponude kraći od perioda navedenog u tenderskoj dokumentaciji, ugovorni organ će odbiti takvu ponudu u skladu sa članom 60. stav (1) ZJN.

27. Nacrt ugovora

27.1 Nacrt ugovora je dat u Prilogu 9 ove tenderske dokumentacije. Ponuđač **ne mora da popuni** nacrt ugovora sa svojim podacima i detaljima koji su sadržani u ponudi (tj. cijena i drugi podaci). Ti podaci će biti uvršteni u ugovor prilikom pripreme istog nakon provedenog postupka javne nabave kojom prilikom će se upisati podaci koje je ponuđač naveo u svojoj ponudi. Nacrt ugovora na njegovoj zadnjoj stranici, treba da bude potpisan od strane **ponuđača (odgovorne osobe ponuđača ili osobe ovlaštene za podnošenje ponude od strane ponuđača)** te ovjeren pečatom ponuđača na za to predviđenom mjestu. Na prethodno opisan način, potpisan i ovjeren nacrt ugovora čini sastavni dio ponude. U slučaju da ponuđač popuni nacrt ugovora njegova ponuda neće biti odbačena.

28. Zaključivanje ugovora

28.1 Ugovorni organ će dostaviti na potpis izabranom ponuđaču prijedlog ugovora i to nakon isteka roka od petnaest (15) dana, računajući od dana kada su svi ponuđači obaviješteni o izboru najpovoljnijeg ponuđača, osim u slučaju da odluka nije postala konačna zbog uložene žalbe (slučaj odgađanja nastavka postupka) ili je poništena povodom uložene žalbe. Prijedlog ugovora će odgovarati nacrtu ugovora iz tenderske dokumentacije pri čemu Ugovorni organ zadržava pravo prilagođavanja prijedloga ugovora u skladu sa predmetom nabave.

28.2 Ugovor će se zaključiti u skladu sa uvjetima iz tenderske dokumentacije, prihvaćene ponude i u skladu sa zakonima o obligacionim odnosima u BiH.

28.3 Ugovorni organ će dostaviti prijedlog ugovora ponuđaču čija je ponuda na rang listi odmah iza ponude izabranog ponuđača, ako izabrani ponuđač:

- propusti da dostavi originale ili ovjerene kopije dokumenata iz člana 45. i 47. ZJN: ne starije od tri mjeseca od dana dostavljanja ponude, u roku od 5 dana od dana obavještenja o izboru najpovoljnijeg ponuđača ili
- propusti da dostavi dokumentaciju koja je bila uvjet za potpisivanje ugovora, a koju je bio dužan da dostavi u skladu sa propisima u BiH, ili
- u pisanoj formi odbije dodjelu ugovora, ili
- propusti da dostavi garanciju za uredno izvršenje ugovora u skladu sa uvjetima iz tenderske dokumentacije, ili
- propusti da potpiše ugovor o nabavci u roku koji odredi Ugovorni organ ili
- odbije da zaključi ugovor u skladu sa uvjetima iz tenderske dokumentacije i ponude koju je dostavio.

28.4 Ugovor se zaključuje za svaki LOT posebno.

OSTALI PODACI I DODATNE INFORMACIJE

29. Trošak ponude, objava i preuzimanje tenderske dokumentacije

- 29.1 Trošak pripreme ponude i podnošenja ponude u cjelini snosi ponuđač.
- 29.2 Ugovorni organ objavljuje tendersku dokumentaciju, istovremeno s objavom obavještenja o nabavci, na Portalu JN, u skladu sa članom 53. stav (2) ZJN i članom 8. st. (1) i (2) Uputstva o uvjetima i načinu objavljivanja obavještenja i dostavljanja izvještaja o postupcima javnih nabavki na Portalu javnih nabavki („Službeni glasnik BiH“, broj: 80/22).
- 29.3 Preuzimanje tenderske dokumentacije vrši se na način da zainteresirani privredni subjekti iz člana 2. stav (1) točka c) ZJN koji su registrirani na Portalu JN, bez naknade, preuzimaju tendersku dokumentaciju objavljenu na Portalu JN. Objavom tenderske dokumentacije na Portalu JN onemogućeno je dostavljanje iste na druge načine. Također, za istu se ne zahtjeva novčana naknada za preuzimanje.
- 29.4 Kompletna tenderska dokumentacija, za uvid, biti će objavljena na web stranici Ugovornog organa i to: www.elprenos.ba

30. Ispravka i/ili izmjena tenderske dokumentacije, traženje pojašnjenja

- 30.1 Objavom tenderske dokumentacije na Portalu JN, postavljanje zahtjeva za pojašnjenje tenderske dokumentacije i odgovora s pojašnjenjem može se izvršiti samo u formi i na način kako je definirano na Portalu JN. Izmjene i dopune tenderske dokumentacije se vrše na način da se objavljuje novi dokument na Portalu JN.
- 30.2 Zainteresirani kandidati/ponuđači mogu na Portalu JN tražiti pojašnjenje tenderske dokumentacije blagovremeno, a najkasnije deset (10) dana prije isteka roka za podnošenje zahtjeva za sudjelovanje ili ponuda.
- 30.3 Ugovorni organ će putem Portala JN odgovoriti na zahtjev za pojašnjenje tenderske dokumentacije, blagovremeno u roku od tri (3) dana, a najkasnije pet (5) dana prije isteka roka za podnošenje zahtjeva za sudjelovanje ili ponuda, a odgovor dostaviti svim kandidatima/ponuđačima koji su preuzeli tendersku dokumentaciju na Portalu JN.
- 30.4 Ukoliko odgovor iz stava (3) ovog člana, dovodi do izmjena tenderske dokumentacije i te izmjene zahtijevaju od kandidata/ponuđača da izvrše znatne izmjene i/ili da prilagode njihove ponude, naručilac je obavezan produžiti rok za podnošenje zahtjeva za sudjelovanje ili ponuda, najmanje za sedam (7) dana.
- 30.5 Ukoliko se nakon osiguranja tenderske dokumentacije pokaže da je za pripremu ponuda neophodna posjeta mjestu isporuke robe / izvršenja usluga / izvođenja radova, Ugovorni organ je obavezan produžiti rok za prijem ponuda za najmanje sedam (7) dana, kako bi se omogućilo da se svi ponuđači upoznaju sa svim informacijama koje su neophodne za pripremu ponuda, izuzev u slučaju kada je u tenderskoj dokumentaciji već predviđen obilazak mjesta ili lokacije za isporuku robe / izvršenje usluga / izvođenje radova.
- 30.6 Ugovorni organ može napraviti izmjene i dopune tenderske dokumentacije pod uvjetom da se one učine dostupnim zainteresiranim kandidatima/ponuđačima istog dana, a najkasnije pet (5) dana prije isteka utvrđenog roka za prijem zahtjeva za sudjelovanje ili ponuda.

31. Podugovaranje

- 31.1 U slučaju da ponuđač u svojoj ponudi (točka 5. Izjave ponuđača u Obrascu za ponudu - Prilog 2) naznači da će dio ugovora dati podugovaraču, mora se izjasniti koji dio (opisno ili postotno ili u vrijednosti ponude izraženoj u valuti ponude bez PDV-a) će dati podugovaraču. U Izjavi ne mora identificirati podugovarača.
- 31.2 Izabrani ponuđač je dužan, prije nego uvede podugovarača u posao, obratiti se pismeno ugovornom organu za suglasnost za uvođenje podugovarača, sa svim podacima vezano za podugovarača. Ugovorni organ može izvršiti provjeru kvalifikacija podugovarača u skladu s članom 44. ZJN, i u roku od 15 dana od dana prijema obavještenja o podugovaraču, obavijestiti Dobavljača o svojoj odluci.
- 31.3 Ugovorni organ ukoliko odbije dati suglasnost za uvođenje podugovarača za koje je izabrani ponuđač dostavio zahtjev, dužan je pismeno obrazložiti razloge zbog kojih nije dao suglasnost.
- 31.4 Ponuđač kojem je dodijeljen ugovor dužan je da prije realizacije podugovora dostavi ugovornom organu podugovor koji obavezno sadrži sljedeće elemente propisane članom 73. stav (4) ZJN, i to:
- dio ugovora - koji će realizirati podugovarač;
 - naziv, opis i vrijednost dijela ugovora koji će realizirati podugovarač;
 - podatke o podugovaraču: naziv podugovarača, sjedište, JIB/IDB, broj transakcijskog računa i naziv banke kod koje se vodi.
- 31.5 Gore navedeni podaci su osnova za direktno plaćanje podugovaraču.
- 31.6 U slučaju podugovaranja, odgovornost za uredno izvršavanje ugovora snosi izabrani ponuđač.

Napomena:

U skladu sa ZJN podugovarač se ne smatra ponuđačem niti članom grupe ponuđača u smislu postupka javne nabave.

Ako se ponuđač u Izjavi izjasnio da neće angažirati podugovarača, a u tijeku realizacije Ugovora se pojavi potreba za angažiranjem podugovarača, Ugovorni organ i Dobavljač će postupiti u skladu sa članom 73. ZJN.

Ako ponuđač u Obrascu za ponudu ne zaokruži nijednu od opcija, smatrat će se da se izjasnio da neće podugovarati, a ponuda neće biti odbačena.

32. Ukoliko se kao ponuđač javi fizičko lice (uvjeti i dokazi)

- 32.1 U slučaju da ponudu dostavlja fizičko lice u smislu odredbe člana 2. stav (1) tačka c) ZJN, u svrhu dokaza u smislu ispunjavanja uvjeta osobne sposobnosti i sposobnosti obavljanja profesionalne djelatnosti dužan je dostaviti sljedeće dokaze:
- a) izvod/uvjerenje nadležnog suda kojim dokazuje da u krivičnom postupku nije izrečena pravosnažna presuda kojom je osuđen za krivično djelo sudjelovanja u kriminalnoj organizaciji, za korupciju, prevaru ili pranje novca, u skladu sa važećim propisima u Bosni i Hercegovini ili zemlji u kojoj je registriran, koje glasi na ime vlasnika – poduzetnika;
 - b) uvjerenje od nadležnog organa uprave da nije u postupku obustavljanja poslovne djelatnosti;

- c) potvrda nadležne poreske uprave da izmiruje doprinose za penziono-invalidsko osiguranje i zdravstveno osiguranje za sebe i zaposlene (ukoliko ima zaposlenih u radnom odnosu),
- d) potvrda nadležne poreske uprave da izmiruje sve poreske obaveze kao fizičko lice registrirano za samostalnu djelatnost;
- e) potvrda nadležnog općinskog organa da je registriran i da obavlja djelatnost za koju je registriran.

32.2 Pored dokaza o osobnoj sposobnosti i sposobnosti obavljanja profesionalne djelatnosti, dužan je dostaviti sve dokaze u pogledu ekonomsko-financijske i tehničke i profesionalne sposobnosti, koji se traže u točkama 14. i 15. tenderske dokumentacije.

33. Rok za donošenje odluke o izboru

33.1 Ugovorni organ će donijeti odluku o izboru najpovoljnijeg ponuđača ili odluku o poništenju u postupku javne nabave u roku koji je određen tenderskom dokumentacijom kao rok važenja ponude, a najkasnije u roku od sedam (7) dana od dana isteka važenja ponude, odnosno u produženom periodu roka važenja ponude, ukoliko se on produži na zahtjev ugovornog organa. Odluka o rezultatima postupka javne nabave biti će objavljena na web stranici ugovornog organa www.elprenos.ba.

33.2 Svi ponuđači će biti obaviješteni o odluci ugovornog organa o rezultatu postupka javne nabave u roku od sedam (7) dana od dana donošenja odluke, i to putem pošte s povratnicom. Uz obavještenje o rezultatima postupka ugovorni organ će dostaviti ponuđačima odluku o izboru najpovoljnijeg ponuđača ili poništenju postupka, kao i zapisnik o ocjeni ponuda.

34. Rok, način i uvjeti plaćanja izabranom ponuđaču

34.1 Plaćanje izabranom ponuđaču će se vršiti na način definiran u članku 4. Nacrta ugovora, (Prilog 9 ove tenderske dokumentacije).

35. Povjerljivost dokumentacije privrednih subjekata

35.1 Ponuđač koji dostavlja ponudu koja sadrži određene informacije/podatke koje su povjerljive treba da u ponudi dostavi spisak povjerljivih informacija/podataka u formi koja je data u Prilogu 4 - Obrazac za povjerljive informacije, potpisan od strane ponuđača i ovjeren pečatom ponuđača ili u slučaju da ponuda ne sadrži povjerljive informacije/podatke, treba da u ponudi dostavi Obrazac za povjerljive informacije potpisan od strane ponuđača i ovjeren pečatom ponuđača, sa izjašnjenjem da nema povjerljivih informacija.

U slučaju postojanja povjerljivih informacija/podataka, uz njihovo navođenje, ponuđač je dužan da naznači brojeve stranica u ponudi na kojoj se nalaze, pravna osnova po kojem se te informacije/podaci smatraju povjerljivim i koliko dugo će biti povjerljive.

35.2 Ukoliko ponuđač u ponudi ne dostavi Obrazac za povjerljive informacije ili ga dostavi nepopunjenog smatrat će se da ponuda ne sadrži povjerljive informacije i neće biti odbačena.

35.3 Povjerljivim podacima ne mogu se smatrati (član 11.ZJN):

- a) ukupne i pojedinačne cijene iskazane u ponudi;

- b) predmet nabave, odnosno ponuđena roba, usluga ili rad od koje zavisi usporedba sa tehničkom specifikacijom i ocjena da je ponuda u skladu sa zahtjevima iz tehničke specifikacije;
- c) dokazi o osobnoj situaciji ponuđača (u smislu odredbi čl. 45.-51. ZJN).

- 35.4 Ako ponuđač označi povjerljivim podatke koji se u skladu sa ovom tačkom tenderske dokumentacije ne mogu proglasiti povjerljivim ili dijelove ponude koji su po svojoj prirodi javne informacije (katalozi, finansijski izvještaji koji su dostupni na web-u, podaci koji se koriste za ocjenu ponude, uvjerenja iz javnih registara i slični dokumenti), ugovorni organ ih neće smatrati povjerljivim, a ponuda ponuđača neće biti odbačena.
- 35.5 Nakon javnog otvaranja ponuda nijedna informacija vezana za ispitivanje, pojašnjenje ili ocjenu ponuda ne smije se otkrivati nijednom sudioniku postupka ili trećoj osobi prije nego što se odluka o rezultatu postupka ne priopći sudionicima postupka.
- 35.6 Sudionici u postupku javne nabave ni na koji način ne smiju neovlašteno prisvajati, koristiti za svoje potrebe ili proslijediti trećim licima podatke, rješenja ili dokumentaciju (informacije, planove, kompjuterske programe i dr.) koji su mu stavljeni na raspolaganje ili do kojih su došli na bilo koji način u postupku javne nabave.
- 35.7 Nakon prijema odluke o izboru najpovoljnijeg ponuđača ili odluke o poništenju postupka javne nabave, a najkasnije do isteka roka za žalbu, ugovorni organ će po prijemu zahtjeva ponuđača, a najkasnije u roku od dva (2) dana od dana prijema zahtjeva, omogućiti uvid u svaku ponudu, uključujući dokumente podnesene u skladu sa članom 45. stav (2) ZJN i pojašnjenja originalnih dokumenata u skladu s članom 68. stav (3) ZJN, osim informacija koje je ponuđač označio kao povjerljive i koje se mogu smatrati povjerljivim u skladu sa ZJN.

36. Neprirodno niska cijena ponude

- 36.1 Ako ugovorni organ ocijeni da je ponuđena cijena neprirodno niska, u skladu sa članom 66. ZJN, pismeno će zahtijevati od ponuđača da obrazloži ponuđenu cijenu.
- 36.2 Ponuđač je dužan na zahtjev ugovornog organa da pismeno dostavi detaljne informacije o relevantnim sastavnim elementima ponude, uključujući elemente cijene, odnosno razloge za ponuđenu cijenu. Ugovorni organ će uzeti u razmatranje objašnjenja koja se na primjeren način odnose na:
- a) ekonomičnost proizvodnog procesa, izvršenih usluga ili građevinske metode;
 - b) izabrana tehnička rješenja i/ili izuzetno pogodne uvjete koje ponuđač ima za dostavu robe, izvršenje usluga ili za izvođenje radova;
 - c) originalnost robe, usluga ili radova koje je ponuđač ponudio;
 - d) usklađenost s važećim odredbama koje se odnose na zaštitu na radu i uvjete rada na mjestu gdje se isporučuje roba, izvršavaju usluge ili se izvode radovi;
 - e) mogućnost da ponuđač prima državnu pomoć, s tim da ponuđač mora dokazati da je državna pomoć dodijeljena u skladu sa važećim propisima.
- 36.3 Ugovorni organ će obavezno zatražiti obrazloženje neprirodno niske cijene ponude, u sljedećim slučajevima:
- ako je cijena ponude za više od 50 % niža od prosječne cijene preostalih prihvatljivih ponuda, ako su primljene najmanje tri prihvatljive ponude, ili

- ako je cijena ponude za više od 20% niža od cijene drugo rangirane prihvatljive ponude.

Ovo pravilo ne sprječava ugovorni organ da zatraži obrazloženje neprirodno niske cijene ponude i iz drugih razloga propisanih članom 66. ZJN.

- 36.4 Ako ponuđač odbije da dostavi pisano obrazloženje ili dostavi obrazloženje, iz kojeg se ne može utvrditi da će ponuđač biti u mogućnosti da isporuči robu / izvrši usluge / izvede radove po ponuđenoj cijeni, ugovorni organ će takvu ponudu odbaciti.

37. Provjera računske ispravnosti ponude

- 37.1 Ugovorni organ će ispraviti bilo koju grešku u ponudi koja je čisto aritmetičke prirode, ukoliko se ista otkrije tijekom provjere računske ispravnosti ponude. Ugovorni organ će neodložno ponuđaču uputiti obavještenje o svakoj ispravci i može nastaviti sa postupkom ocjene ponude, sa ispravljenom greškom, pod uvjetom da je ponuđač pisanim putem prihvatio ispravku u roku koji je odredio ugovorni organ. Ispravljeni iznosi su kao takvi obavezujući za ponuđača. Ako ponuđač ne prihvati predloženu ispravku, ponuda se odbacuje i garancija za ozbiljnost ponude, ukoliko postoji, se vraća ponuđaču.

- 37.2 Ugovorni organ će ispraviti greške u računanju cijene u sljedećim slučajevima:

- a) ako postoji razlika između jedinične cijene i ukupnog iznosa koji se dobije množenjem jedinične cijene i količine, jedinična cijena koja je navedena će imati prednost i potrebno je ispraviti konačan iznos;
- b) ako postoji greška u ukupnom iznosu u vezi sa zbrajanjem pod iznosa, pod iznosi će imati prednost, kada se ispravlja ukupan iznos.

- 37.3 Jedinična cijena stavke se ne smatra računskom greškom, odnosno ne može se ispravljati.

38. Preferencijalni tretman domaćeg

- 38.1 Ugovorni organ neće primjenjivati preferencijalni tretman domaćeg iz člana 67. ZJN („Službeni glasnik BiH“, br. 39/14 i 59/22 i 50/24), jer je Odluka Savjeta ministara BiH o obaveznoj primjeni preferencijalnog tretmana domaćeg („Službeni glasnik BiH“, broj 34/20), prestala da važi 01.06.2021.god.

39. Sukob interesa

- 39.1 U skladu sa članom 52. ZJN, kao i sa drugim važećim propisima u BiH, ugovorni organ će odbiti ponudu ukoliko je ponuđač koji je dostavio ponudu, dao ili namjerava dati sadašnjem ili bivšem zaposleniku ugovornog organa mito u vidu novčanog iznosa ili u nekom drugom obliku, u pokušaju da izvrši utjecaj na neki postupak ili na odluku ili na sam tijek postupka javne nabave. Ugovorni organ će u pisanoj formi obavijestiti ponuđača i Agenciju za javne nabavke o odbijanju ponude, te o razlozima za to i o tome će napraviti zabilješku u izvještaju o postupku nabave.

- 39.2 Ponuđač je dužan da uz ponudu dostavi i posebnu pismenu Izjavu u vezi člana 52. stav (10) ZJN da nije nudio mito niti sudjelovao u bilo kakvim radnjama čiji je cilj korupcija u javnoj nabavci i to u formi utvrđenoj Prilogom 7 tenderske dokumentacije, ovjerenu kod organa nadležnog za ovjeru dokumenata, ne stariju od datuma objave obavještenja za predmetnu

nabavu. Ako ponudu dostavlja grupa ponuđača svaki član mora dostaviti izjavu po članu 52. ZJN.

39.3 Sukob interesa između ugovornog organa i privrednog subjekta obuhvaća situacije kada predstavnici ugovornog organa, koji su uključeni u provođenje postupka javne nabave ili mogu uticati na rezultat tog postupka, imaju, direktno ili indirektno, finansijski, privredni ili bilo koji drugi osobni interes koji bi se mogao smatrati štetnim za njihovu nepristranosti i nezavisnost u okviru postupka, a naročito:

- a) ako predstavnik ugovornog organa istovremeno obavlja upravljačke poslove u privrednom subjektu;
- b) ako je predstavnik ugovornog organa vlasnik poslovnog udjela, dionica, odnosno drugih prava na osnovu kojih sudjeluje u upravljanju, odnosno u kapitalu tog privrednog subjekta s više od 0,5%.

Predstavnikom ugovornog organa, u smislu ovog člana, smatra se:

- a) rukovoditelj, te član upravnog, upravljačkog i nadzornog organa ugovornog organa;
- b) član komisije za javnu nabavu;
- c) druga osoba koja je uključena u provođenje ili koja može uticati na odlučivanje ugovornog organa u postupku javne nabave.

40. Pouka o pravnom lijeku

40.1 Svaki ponuđač koji ima opravdan interes za ugovor o javnoj nabavci i smatra da je ugovorni organ u tijeku postupka javne nabave izvršio povrede ZJN i/ili podzakonskih akata, ima pravo da uloži žalbu na postupak u roku koji je određen u članu 101. ZJN.

40.2 Žalba se izjavljuje Kancelariji za razmatranje žalbi BiH (u daljem tekstu KRŽ) putem ugovornog organa u najmanje tri primjerka, u pisanoj formi direktno, ili preporučenom poštanskom pošiljkom, u rokovima propisanim članom 101. ZJN.

40.3 Ugovorni organ je dužan u roku od pet dana od zaprimanja žalbe donijeti odgovarajuću odluku po žalbi u skladu sa članom 100. ZJN.

40.4 Ugovorni organ će zaključkom odbaciti žalbu kao neurednu ukoliko u roku za izjavljivanje žalbe žalilac ne dostavi dokaz iz člana 105. stav (1) točka i) ZJN. Zaključak ugovornog organa kojim se odbacuje žalba kao neuredna je konačan.

40.5 Ako ugovorni organ odbaci žalbu zaključkom kao neblagovremenu, nedopuštenu, neurednu (osim u slučaju iz člana 105. stav (1) točka i) ZJN), izjavljenu od neovlaštenog lica ili izjavljenu od lica koje nema aktivnu legitimaciju, ponuđač može izjaviti žalbu KRŽ u roku od 5 (pet) dana, od dana prijema zaključka.

40.6 Ako ugovorni organ usvoji žalbu djelomično ili u cijelosti, te svoje rješenje ili odluku zamjeni drugim rješenjem ili odlukom ili poništi postupak nabave, ponuđač može izjaviti žalbu KRŽ u roku od 10 (deset) dana, od dana prijema rješenja, posredstvom ugovornog organa.

40.7 Ako ugovorni organ utvrdi da je žalba blagovremena, dopuštena, uredna, izjavljena od ovlaštenog lica i lica koje ima aktivnu legitimaciju, ali je neosnovana, dužan je u roku od 5 (pet) dana, od datuma njenog zaprimanja proslijediti žalbu KRŽ, sa svojim izjašnjenjem na navode žalbe, kao i kompletnom dokumentacijom vezano za postupak protiv kojeg je izjavljena žalba.

41. Licence / ovlaštenja

41.1 Licence/ovlaštenja se ne traže.

42. Garancija za ozbiljnost ponude

42.1 Ponuđači koji sudjeluju u postupku javne nabavke dužni su da uz ponudu dostave originalnu **bezuovjetnu bankarsku garanciju** za ozbiljnost ponude. Iznos tražene garancije za ozbiljnost ponude je **1,5% procijenjene vrijednosti LOT-a, odnosno :**

Lot 1 - 2396,35 KM (riječima: dvijetisućetrstodevedeset i 35/100 KM)

ili u slučaju stranog ponuđača protuvrijednost u EUR obračunata po srednjem kursu Centralne banke BiH na dan izdavanja garancije i sa rokom važnosti, period važenja ponude plus trideset (30) dana.

42.2 Garancija za ozbiljnost ponude se ne smije bušiti radi ulaganja u ponudu niti oštećivati na bilo koji način. Iz prethodno navedenog razloga, garanciju je potrebno uložiti u PVC košuljicu („U“ fascikla, plastična folija), na košuljici naznačiti broj stranice/lista ponude, na način na koji se označava broj stranice/lista u cijeloj ponudi, i istu zatvoriti naljepnicom sa pečatom ponuđača ili zatvoriti jamstvenikom, s tim da se na mjesto vezivanja jamstvenika zalijepi naljepnica sa pečatom ponuđača. Ovako pripremljenu PVC košuljicu sa umetnutom garancijom za ozbiljnost ponude, uvezati u ponudu kao i ostale listove ponude. Garancija za ozbiljnost ponude se dostavlja u formi datoj u Prilogu 10 tenderske dokumentacije.

42.3 Ukoliko svi gore navedeni uvjeti za dostavljanje garancije ne budu ispunjeni, ponuda će biti odbijena.

42.4 Ukoliko garanciju za ozbiljnost ponude dostavlja grupa ponuđača, garanciju za ozbiljnost ponude može dostaviti jedan član grupe, više članova grupe ili svi članovi grupe. U ovom slučaju, garancija se dostavlja u traženom iznosu zbirno, bez obzira da li je dostavlja jedan član, više ili svi članovi grupe ponuđača.

42.5 Postupanje sa garancijom za ozbiljnost ponude vršiti će se u skladu sa odredbama **Pravilnika o formi garancije za ozbiljnost ponude i izvršenje ugovora** („Službeni glasnik BiH“ broj 90/14).

43. Garancija za uredno izvršenje ugovora

43.1 Ponuđač koji je izabran kao najpovoljniji dužan je u roku od petnaest (15) dana od dana obostranog potpisivanja ugovora dostaviti Ugovornom organu bezuvjetnu bankarsku garanciju za uredno izvršenje ugovora u iznosu od 10% (deset posto) od ukupne vrijednosti ugovora bez uračunatog PDV-a, sa klauzulom plativo na prvi pisani poziv korisnika garancije i bez prava prigovora, sa rokom važnosti, rok izvršenja ugovornih obaveza plus 60 (šezdeset) dana. Ponuđač prihvaća obavezu dostavljanja garancije za uredno izvršenje ugovora, potpisivanjem i ovjeravanjem pečatom ponuđača Izjave ponuđača u Obrascu za ponudu - Prilog 2 tenderske dokumentacije, točka 9. b).

- 43.2 Garancija za uredno izvršenje ugovora će biti nominirana u valuti Ugovora i mora biti dostavljena u formi datoj u Prilogu 11 tenderske dokumentacije.
- 43.3 Iznos garancije za uredno izvršenje ugovora će biti plativ Ugovornom organu kao kompenzacija za bilo koji gubitak koji bi bio prouzrokovan ako Dobavljač ne uspije da izvrši svoje ugovorene obaveze. Dobavljač će biti dužan da po potrebi dostavi produženje garancije za uredno izvršenje ugovora do završetka ugovornih obaveza.
- 43.4 Uvjeti povrata ili zadržavanja garancije za uredno izvršenje ugovora vršiti će se u skladu sa Pravilnikom o obliku garancije za ozbiljnost ponude i izvršenje ugovora („Službeni glasnik BiH“ broj 90/14), odnosno odredbama Zakona o obligacionim odnosima.

44. Garancija za osiguranje u garancijskom periodu

- 44.1 Garancija za osiguranje u garancijskom periodu se ne traži.

45. Garancija za avansno plaćanje

- 45.1 Nije predviđeno avansno plaćanje.

46. E – aukcija

- 46.1 Za ovaj postupak javne nabave predviđeno je provođenje E – aukcije u skladu sa Pravilnikom o uvjetima i načinu korištenja E – aukcije (Službeni glasnik BiH broj 80/23).
- 46.2 E – aukcija je elektronski proces provođenja dijela postupka javne nabave, koji uključuje podnošenje novih cijena, izmijenjenih na niže, i/ili novih vrijednosti određenih elemenata ponude, a odvija se nakon početne ocjene ponuda i omogućava njihovo rangiranje pomoću automatskih metoda ocjenjivanja na Portalu JN.
- 46.3 Ugovorni organ određuje početak i dužinu trajanja E – aukcije na Portalu JN. Za zakazivanje i početak E – aukcije referentno je vrijeme na Portalu JN. Od trenutka zakazivanja do vremena početka E – aukcije mora proći minimalno 48 sati. E – aukcija ne može početi vikendom, neradnim danom i radnim danom prije 9:00 sati i nakon 15:00 sati.
- 46.4 Svi ponuđači koji su podnijeli **prihvatljive** ponude, trenutkom zakazivanja E – aukcije obavještavaju se istovremeno putem Portala JN o sljedećem:
- datumu i vremenu početka E – aukcije,
 - prethodno određenom trajanju E – aukcije;
 - broju postupka javne nabave i broju lota,
 - poziciji na rang listi u početnoj ocjeni ponuda;
- 46.5 Izmjenu vremena početka i dužine trajanja E – aukcije ugovorni organ može vršiti na Portalu JN do trenutka početka E – aukcije. Od trenutka izmjene do novog početka E – aukcije mora proći minimalno 48 sati. Otkazivanje E – aukcije se može vršiti na Portalu JN do trenutka početka E – aukcije.

- 46.6 Svako snižavanje cijene ponude je moguće u rasponu od 0,1 % do 10 % od ponuđene cijene.
- 46.7 Portal JN šalje obavještenje o završenoj E – aukciji. Ugovorni organ po završetku E – aukcije, donosi odluku o izboru ili poništenju postupka javne nabave.
- 46.8 Kada se ukupna cijena odnosi na tehničku specifikaciju koja se sastoji od više pozicija tada se svaka od pozicija umanjuje za isti postotak koliko iznosi konačno postotno umanjenje ukupne cijene postignute nakon E – aukcije, te se na tako umanjene cijene nudi zaključenje ugovora najpovoljnijem ponuđaču u skladu sa članom 72. ZJN.
- 46.9 E – aukcija se zakazuje za svaki LOT posebno i ne može se zakazati početak za više od 3 (tri) E - aukcije u istom satu.
- 46.10 U skladu sa članom 4 stav (2) Pravilnika o uvjetima i načinu korištenja E – aukcije, u slučaju prijema jedne prihvatljive ponude E - aukcija se ne može zakazati, nego se postupak završava u skladu sa članom 69. ZJN.
- 46.11 Poništenje i ponovno zakazivanje E – aukcije će se vršiti u skladu sa odredbama člana 9. Pravilnika o uvjetima i načinu korištenja E – aukcije.

PRILOZI

- Prilog 1 - Popis dokumentacije
- Prilog 2 - Obrazac za ponudu
- Prilog 3 - Obrazac za cijenu ponude
- Prilog 4 - Obrazac za povjerljive informacije
- Prilog 5 - Izjava o ispunjavanju uvjeta iz člana 45. ZJN
- Prilog 6 - Izjava o ispunjavanju uvjeta iz člana 47. ZJN
- Prilog 7 - Izjava u skladu s članom 52. ZJN
- Prilog 8 - Tehnički zahtjevi i specifikacije
- Prilog 9 - Nacrt ugovora
- Prilog 10 - Forma garancije za ozbiljnost ponude
- Prilog 11 - Forma garancije za uredno izvršenje ugovora

Vlasništvo "Elektroprenos-Elektroprijenos BiH a.d. Banja Luka" Samo za uvid



PRILOG 1 - POPIS DOKUMENTACIJE

(Naziv dokumenta 1) broj stranice ponude

(Naziv dokumenta 2) broj stranice ponude

(Naziv dokumenta 3) broj stranice ponude

·
·
·

(Naziv dokumenta *n*) broj stranice ponude

Potpis i pečat ponuđača _____

PRILOG 2 - OBRAZAC ZA PONUDU

Broj i naziv nabave: JN-OP-869/2025 Rezervni dijelovi VN prekidača

Broj obavještenja sa Portala javnih nabavki: _____

Broj ponude: _____; Datum: ____ . ____ .2026. godine.

**UGOVORNI ORGAN: „Elektroprenos – Elektroprijenos BiH” a.d. Banja Luka,
Marije Bursać 7a, 78 000 Banja Luka, BiH**

PONUĐAČ:

	Ponudač (ovlašteni predstavnik grupe ponuđača)	Članovi grupe ponuđača (ukoliko se radi o grupi ponuđača)	
		Član grupe	Član grupe
Naziv i sjedište ponuđača			
Adresa			
IDB/JIB			
Broj žiro računa			
PDV			
Adresa za dostavljanje pošte			
Članovi grupe ponuđača (ukoliko se radi o grupi ponuđača)			
	Član grupe	Član grupe	Član grupe
Naziv i sjedište ponuđača			
Adresa			
IDB/JIB			
Broj žiro računa			
PDV			
Adresa za dostavljanje pošte			

(Ukoliko ponudu dostavlja grupa ponuđača, upisuju se podaci za sve članove grupe ponuđača, kao i kada ponudu dostavlja samo jedan ponuđač. Podgovarač se ne smatra ponuđačem niti članom grupe ponuđača u smislu postupka javne nabave.)

KONTAKT OSOBA (za ovu ponudu):

Ime i prezime	
Adresa	
Broj telefona	
Broj faksa	
E-mail adresa	

IZJAVA PONUĐAČA

(ukoliko ponudu dostavlja grupa ponuđača, onda ovu Izjavu popunjava samo predstavnik grupe ponuđača)

U postupku javne nabave, koju ste pokrenuli objavom obavještenja broj _____ na Portalu javnih nabavki dana: _____ godine, dostavljamo ponudu i izjavljujemo sljedeće:

- U skladu sa sadržajem i zahtjevima tenderske dokumentacije JN-OP-869-6/2025, ovom izjavom prihvaćamo njene odredbe u cijelosti, bez ikakvih rezervi ili ograničenja.
- Ovom ponudom odgovaramo zahtjevima iz tenderske dokumentacije za nabavku Rezervni dijelovi VN prekidača, u skladu s uvjetima utvrđenim u tenderskoj dokumentaciji, kriterijima i utvrđenim rokovima, bez ikakvih rezervi ili ograničenja.

3. Cijena naše ponude za LOT-1 je:

	Iznos	Valuta
Cijena ponude (bez PDV-a) je:		
Popust koji dajemo na Cijenu ponude (_____ %) je:		
Cijena ponude, sa uključenim popustom (bez PDV-a) je:		
PDV 17% na Cijenu ponude sa uključenim popustom je:		
Ukupna cijena ponude (sa uračunatim PDV-om) je:		

(slovima: _____)

Cijena naše ponude za LOT-2 je:

	Iznos	Valuta
Cijena ponude (bez PDV-a) je:		
Popust koji dajemo na Cijenu ponude (_____ %) je:		
Cijena ponude, sa uključenim popustom (bez PDV-a) je:		
PDV 17% na Cijenu ponude sa uključenim popustom je:		
Ukupna cijena ponude (sa uračunatim PDV-om) je:		

(slovima: _____)

Cijena naše ponude za LOT-3 je:

	Iznos	Valuta
Cijena ponude (bez PDV-a) je:		
Popust koji dajemo na Cijenu ponude (_____ %) je:		
Cijena ponude, sa uključenim popustom (bez PDV-a) je:		
PDV 17% na Cijenu ponude sa uključenim popustom je:		
Ukupna cijena ponude (sa uračunatim PDV-om) je:		

(slovima: _____)

U prilogu se nalazi i obrazac za cijenu naše ponude, koji je popunjen u skladu sa zahtjevima iz tenderske dokumentacije. U slučaju razlika u cijenama iz ove izjave i obrasca za cijenu ponude, relevantna je cijena iz obrasca za cijenu ponude.

- Naša ponuda važi _____ dana (_____), računajući od isteka roka za dostavljanje ponuda, tj. do: _____.

5. Podugovaranje:

Za LOT-1:

- a) Imamo namjeru podugovaranja prilikom izvršenja ugovora
Naziv i sjedište podugovarača (nije obavezan podatak): _____
i/ili Dio ugovora koji se namjerava podugovarati (obavezan podatak, navesti opisno ili u
postotcima ili u vrijednosti ponude izraženoj u valuti ponude bez PDV-a):
_____.

- b) Nemamo namjeru podugovaranja
(zaokružiti točku a) ili b), a ako se izjavi namjera podugovaranja popuniti najmanje obavezne podatke).

Za LOT-2:

- a) Imamo namjeru podugovaranja prilikom izvršenja ugovora
Naziv i sjedište podugovarača (nije obavezan podatak): _____
i/ili Dio ugovora koji se namjerava podugovarati (obavezan podatak, navesti opisno ili u
postotcima ili u vrijednosti ponude izraženoj u valuti ponude bez PDV-a):
_____.

- b) Nemamo namjeru podugovaranja
(zaokružiti točku a) ili b), a ako se izjavi namjera podugovaranja popuniti najmanje obavezne podatke).

Za LOT-3:

- a) Imamo namjeru podugovaranja prilikom izvršenja ugovora
Naziv i sjedište podugovarača (nije obavezan podatak): _____
i/ili Dio ugovora koji se namjerava podugovarati (obavezan podatak, navesti opisno ili u
postotcima ili u vrijednosti ponude izraženoj u valuti ponude bez PDV-a):
_____.

- b) Nemamo namjeru podugovaranja
(zaokružiti točku a) ili b), a ako se izjavi namjera podugovaranja popuniti najmanje obavezne podatke).

6. Garancija za ozbiljnost ponude je dostavljena u skladu sa zahtjevima iz tenderske dokumentacije.

7. Rok za isporuku robe za LOT-1 je ____ (_____) kalendarskih dana od dana obostranog potpisivanja ugovora.

Rok za isporuku robe za LOT-2 je ____ (_____) kalendarskih dana od dana obostranog potpisivanja ugovora.

Rok za isporuku robe za LOT-3 je ____ (_____) kalendarskih dana od dana obostranog potpisivanja ugovora.

8. Garancijski period na isporučenu robu za LOT-1 je ____ (_____) mjeseci od primopredaje robe.

Garancijski period na isporučenu robu za LOT-2 je ____ (_____) mjeseci od primopredaje robe.

Garancijski period na isporučenu robu za LOT-3 je ____ (_____) mjeseci od primopredaje robe.



9. Ako naša ponuda bude najuspješnija u ovom postupku javne nabave, obavezujemo se da ćemo:

- a) dostaviti dokaze o kvalificiranosti, u pogledu osobne sposobnosti, ekonomske i financijske sposobnosti, te tehničke i profesionalne sposobnosti koji su traženi tenderskom dokumentacijom i u roku koji je utvrđen, a što potvrđujemo izjavama u ovoj ponudi.
- b) dostaviti garanciju za uredno izvršenje ugovora u skladu sa zahtjevima iz tenderske dokumentacije.

Ime i prezime osobe koja je ovlaštena da predstavlja ponuđača: [.....]

Potpis ovlaštene osobe: [.....]

Mjesto i datum: [.....]

Pečat ponuđača:

Vlasništvo "Elektroprenos-Elektroprijenos BiH a.d. Banja Luka" Samo za uvid

PRILOG 3 - OBRAZAC ZA CIJENU PONUDE – LOT 1
LOT 1 – „ENERGOINVEST“

NAZIV PONUĐAČA: _____

Broj ponude: _____

Datum: _____

R.b.	Opis robe	Jedinica mjere	Količina	Jedinična cijena po stavki bez PDV-a Valuta	Ukupna cijena po stavki bez PDV-a Valuta
OP Banja Luka					
TJ Banja Luka					
Prekidač „ENERGOINVEST”: tip SFE 11/18 i pogon EPM 255					
1.1.1.	Kompresor za pogon EPM 255	kom	3		
1.1.2.	Teflonska kocka za pogon EPM 255	kom	30		
1.1.3.	Ventil isklopa za pogon EPM 255	kom	9		
1.1.4.	Špula isklopa za pogon EPM 255	kom	6		
1.1.5.	Grijač ventila uklopa za pogon EPM 255	kom	10		
1.1.6.	Grijač ventila isklopa za pogon EPM 255	kom	10		
1.1.7.	Presostat za pogon EPM 255	kom	3		
1.1.8.	Kontakter RAV 8	kom	10		
1.1.9.	Dilataciona membrana za SFE 11/18	kom	3		
1.1.10.	Dilataciona membrana za SFE 14	kom	3		
1.1.11.	Osovina za nosač lijevka	kom	6		
1.1.12.	Nepovratni ventil	kom	30		
1.1.13.	Električni rasteretni ventil	kom	6		
1.1.14.	Drenažni ventil	kom	6		

1.1.15.	Set zaptivki za gasnu zonu SFE 11/18 stari tip	set	3		
1.1.16.	Set zaptivki za gasnu zonu SFE 11/18 novi tip	set	3		
1.1.17.	Set zaptivki za gasnu zonu SFE 11/18, $U_{nom}=170$ kV	set	3		
1.1.18.	Sigurnosni ventil visokog pritiska na glavi kompresora	kom	3		
1.1.19.	Sigurnosni ventil niskog pritiska na glavi kompresora	kom	3		
1.1.20.	Kućište za prekidače	kom	3		
Prekidač „ENERGOINVEST”: tip SFEL 11 i pogon EMOP					
1.1.21.	Set zaptivača za gasnu zonu	set	3		
1.1.22.	Izolator potporni	kom	1		
Prekidač „ENERGOINVEST”: tip HPGE i pogoni CMR 2B, CMR 3B, EMOP-3					
1.1.23.	Zaptivač gornjeg poklopca	kom	10		
1.1.24.	Zapinjač isklopa	kom	3		
1.1.25.	Komutacione četkice	kom	10		
1.1.26.	Osigurač FRA 25, 16 A	kom	30		
1.1.27.	Amortizer isklopa	kom	3		
1.1.28.	Uljokazno staklo	kom	10		
1.1.29.	Vrh kontaktne šipke	kom	6		
1.1.30.	Motor, 950 W	kom	9		
1.1.31.	Špula isklopa, 500 W	kom	15		
1.1.32.	Grijač	kom	5		
TJ Bihać					
Prekidač „ENERGOINVEST”: tip HPGE 11A/15,16 i pogoni CMR					
1.1.33.	Komplet ubrizgavač	kom	10		
1.1.34.	Gornje kontaktno pero	kom	110		
1.1.35.	Iskrište	kom	4		
1.1.36.	Slavina donja	kom	2		
1.1.37.	Zapinjač blok isklopa	kom	2		
1.1.38.	Graničnik tip 1	kom	6		
1.1.39.	Gumeni zaptivač	m	100		
1.1.40.	Zaptivač poklopca	kom	21		
1.1.41.	Graničnik tip 2	kom	7		
Prekidač „ENERGOINVEST”: tip SFEL 11 i SFEL 12 i pogon EMOP2					
1.1.42.	Sklop blokade	kom	10		
1.1.43.	Ventil za punjenje SF6 gasa	kom	3		
1.1.44.	Nepovratni ventil sklop	kom	3		
1.1.45.	Motor za SFEL 11,12	kom	2		

1.1.46.	Sklop zapinjača amortizer blokade	kom	6		
OP Mostar					
Prekidač „ENERGOINVEST“: SFE 11/18H, SFE 16/19H, pogon tip EPM255					
1.2.1.	“O” prsten E43221501	kom	300		
1.2.2.	“O” prsten E43221502	kom	100		
1.2.3.	“O” prsten E43221508	kom	50		
1.2.4.	Teflon kocka E43852600	kom	15		
1.2.5.	Izolator za krak “Y”	kom	1		
1.2.6.	Potporni izolator	kom	1		
1.2.7.	Nepovratni ventil na motokompresoru WRV-12	kom	10		
1.2.8.	“O” prsten na spremniku komprimovanog zraka	kom	90		
OP Sarajevo					
Prekidač „ENERGOINVEST“: tip SFEL 11, SFEL 12 pogon EMOP					
1.3.1.	Nepovratni ventil sklop	kom	3		
1.3.2.	Nastavak	kom	2		
1.3.3.	Čekić	kom	3		
1.3.4.	Ekscentar	kom	6		
1.3.5.	Sklop zapinjača-amortizera blokade	kom	6		
1.3.6.	Sklop blokade uklopa	kom	6		
1.3.7.	Zapinjač gurač	kom	2		
1.3.8.	Osovinica sa kanalom EM 300278	kom	5		
1.3.9.	Sklop motor-reduktor EM 300298, motor Verauxiliar	kom	1		
1.3.10.	Set zaptivača potpornog izolatora i izolatora prekidnog elementa	set	2		
Prekidač „ENERGOINVEST“: tip HPGE 11A/15 i 11A/16; pogon tip CMR					
1.3.11.	Donje kontaktno pero za prekidač HPGE 11/15-16	kom	40		
1.3.12.	Gornje kontaktno pero za prekidač HPGE 11/15-16	kom	55		
1.3.13.	Iskrište za HPGE 11/15-16	kom	5		
1.3.14.	Namotaj isklopa za CMR (samo kalem)	kom	8		

1.3.15.	Zaptivač uljokaza za HPGE 11A/15 HPGE 11/14	kom	12		
1.3.16.	Ubrizgivač komplet za HPGE	kom	12		
1.3.17.	Uljokazno staklo za HPGE 11A/16	kom	10		
1.3.18.	Vrh kontaktne šipke za HPGE 11/15-16	kom	4		
1.3.19.	Namotaj uklopa za CMR (samo kalem)	kom	6		
Prekidač „ENERGOINVEST“: tip SFE 11, 14 i 16; pogon tip EPM 255					
1.3.20.	Sigurnosni ventil na boci pogona EPM 255	kom	5		
1.3.21.	Zaptivač veza kazan-pogon za prekidač veći	kom	5		
1.3.22.	Zaptivač veza kazan-pogon za prekidač manji	kom	5		
1.3.23.	Kompresor za pogon EMP 255	kom	3		
1.3.24.	Set zaptivača za pogon EPM 255	Set	1		
1.3.25.	Teflonska kocka za pogon EPM 255	kom	5		
1.3.26.	Zaptivač vrata Y- veći za prekidač 400 kV SFE 16/19 H-2	kom	8		
1.3.27.	Zaptivač vrata Y- manji za prekidač 400 kV SFE 16/19 H-2	kom	8		
1.3.28.	Grafitna membrana za SFE 16/19 H-4	kom	3		
1.3.29.	Mlaznica za prekidač SFE 14-1 Energoinvest 220 kV	kom	3		
OP Tuzla					
TJ Tuzla					
Prekidač „Energoinvest” 110 kV: tip HPGE 11A/15 i HPGE 11A/16					
1.4.1.	Semering 40x60x10 Poz 105 iz UP 125B	kom	5		
Prekidač „Energoinvest” 110 kV, tip: SFE					
1.4.2.	Set zaptivača za SFE	kom	2		
1.4.3.	Kompresor za pogon EPM 255	kom	2		
1.4.4.	Nepovratni ventil	kom	2		
1.4.5.	Električni rasteretni ventil	kom	2		
Prekidač „Energoinvest” 110 kV, tip: SFEL 11, 12, 13					

1.4.6.	Set zaptivača za SFEL 12	kom	2		
1.4.7.	Set zaptivača za SFEL 11	kom	2		
1.4.8.	Sklop blokade EM 300280	kom	2		
1.4.9.	Osovinica sa kanalom EM 300278	kom	2		
1.4.10.	Sklop zapinjača – amortizer blokade EM 300046	kom	2		
1.4.11.	Okidač uklopne blokade – sklop EM 400710	kom	2		
1.4.12.	Okidač isklonke blokade – sklop EM 400275	kom	2		
Pogon prekidača „Energoinvest” tip: CMR-2B/3B i EMOP /3					
1.4.13.	Špula isklona 110 VDC	kom	5		
1.4.14.	Špula uklopa CMR2B 110 VDC	kom	5		
1.4.15.	Špula isklonke CMR2B 110 VDC	kom	5		
1.4.16.	Motor za CMR2B 110 VDC	kom	1		
UKUPNA CIJENA BEZ PDV-a:					
POPUST (____ %):					
UKUPNA CIJENA SA POPUSTOM BEZ PDV-a:					
IZNOS PDV-a (17%):					
UKUPNA CIJENA SA PDV-om:					

Napomena:

1. Cijene moraju biti jasno izražene u KM (domaći ponuđači) ili EUR (strani ponuđači). Za svaku stavku u ponudi mora se navesti cijena (i jedinična i ukupna), u suprotnom ponuda će biti odbijena kao nepravilna.
2. Cijena ponude se iskazuje u skladu s gore datom formom i mora da sadrži sve naknade koje ugovorni organ treba platiti ponuđaču. Ugovorni organ ne smije imati nikakve dodatne troškove osim onih koji su navedeni u ovom obrascu.
3. U slučaju razlika između jediničnih cijena i ukupnog iznosa, ispravka će se izvršiti u skladu sa jediničnim cijenama.
4. Jedinična cijena stavke se ne smatra računskom greškom, odnosno ne može se ispravljati. Također se ne može ispravljati popust izražen u postotcima, a u slučaju razlike u popustu iskazanom u postotcima i u novčanom iznosu, ispravka će se izvršiti u skladu sa iznosom izraženim u postotcima.
5. Navedene cijene su nepromjenjive za vrijeme trajanja ugovora.

Potpis i pečat ponuđača _____



PRILOG 3 - OBRAZAC ZA CIJENU PONUDE – LOT 2
LOT 2 – „ABB“

NAZIV PONUĐAČA: _____

Broj ponude: _____

Datum: _____

R.b.	Opis robe	Jedinica mjere	Količina	Jedinična cijena po stavki bez PDV-a Valuta	Ukupna cijena po stavki bez PDV-a Valuta
OP Mostar					
Prekidač „ABB“: tip LTB 145D1/B; pogon BLK					
2.1.1.	Grijač 220 V AC za pogon BLK 82	kom	4		
2.1.2.	Grijač za pogon BLK 222 (komplet 2 grijača 220 V AC 70 W 1 kom + 140 W 1 kom)	kom	4		
2.1.3.	Svitak uklopa Y3 za prekidač LTB 145D1/B	kom	4		
2.1.4.	Svitak isklopa Y2 za prekidač LTB 145D1/B	kom	4		
2.1.5.	Set brtvi za prekidač LTB 145D1/B	set	1		
OP Sarajevo					
Prekidač „ABB“: tip LTB 145D1/B; pogon tip FSA1					
2.2.1.	Svitak uklopa Y3 za prekidač LTB 145D1/B	kom	1		
2.2.2.	Svitak isklopa Y2 za prekidač LTB 145D1/B	kom	1		
UKUPNA CIJENA BEZ PDV-a:					
POPUST (____ %):					
UKUPNA CIJENA SA POPUSTOM BEZ PDV-a:					
IZNOS PDV-a (17%):					
UKUPNA CIJENA SA PDV-om:					

Napomena:

1. Cijene moraju biti jasno izražene u KM (domaći ponuđači) ili EUR (strani ponuđači). Za svaku stavku u ponudi mora se navesti cijena (i jedinična i ukupna), u suprotnom ponuda će biti odbijena kao nepravilna.
2. Cijena ponude se iskazuje u skladu s gore datom formom i mora da sadrži sve naknade koje ugovorni organ treba platiti ponuđaču. Ugovorni organ ne smije imati nikakve dodatne troškove osim onih koji su navedeni u ovom obrascu.
3. U slučaju razlika između jediničnih cijena i ukupnog iznosa, ispravka će se izvršiti u skladu sa jediničnim cijenama.
4. Jedinična cijena stavke se ne smatra računskom greškom, odnosno ne može se ispravljati. Također se ne može ispravljati popust izražen u postotcima, a u slučaju razlike u popustu iskazanom u postotcima i u novčanom iznosu, ispravka će se izvršiti u skladu sa iznosom izraženim u postotcima.
5. Navedene cijene su nepromjenjive za vrijeme trajanja ugovora.

Potpis i pečat ponuđača _____

Vlasništvo "Elektroprenos-Elektroprijenos BiH a.d. Banja Luka" Sarajevsko

PRILOG 3 - OBRAZAC ZA CIJENU PONUDE – LOT 3
LOT 3 – „Manodenzostat“

NAZIV PONUĐAČA: _____

Broj ponude: _____

Datum: _____

R.b.	Opis roba	Jedinica mjere	Količina	Jedinična cijena po stavki bez PDV-a Valuta	Ukupna cijena po stavki bez PDV-a Valuta
OP Banja Luka					
Prekidač „ENERGOINVEST“: tipovi SFE 11/18, SFEL 11 i SFEL 12					
3.1.	Manodenzostat za SF6 gas	kom	12		
OP Sarajevo					
Prekidač „ENERGOINVEST“: tipovi SFE 11/16, SFEL 11 i SFEL 12					
3.2.	Manodenzostat za SF6 gas	kom	15		
Prekidač „ENERGOINVEST“: tip SPPE 36 kV					
3.3.	Manodenzostat za SF6 gas	kom	3		
OP Tuzla					
Prekidač „ENERGOINVEST“: tipovi SFEL 11/13					
3.4.	Manodenzostat za SF6 gas	kom	20		
UKUPNA CIJENA BEZ PDV-a:					
POPUST (____ %):					
UKUPNA CIJENA SA POPUSTOM BEZ PDV-a:					
IZNOS PDV-a (17%):					
UKUPNA CIJENA SA PDV-om:					

Napomena:

- Cijene moraju biti jasno izražene u KM (domaći ponuđači) ili EUR (strani ponuđači). Za svaku stavku u ponudi mora se navesti cijena (i jedinična i ukupna), u suprotnom ponuda će biti odbijena kao nepravilna.
- Cijena ponude se iskazuje u skladu s gore datom formom i mora da sadrži sve naknade koje ugovorni organ treba platiti ponuđaču. Ugovorni organ ne smije imati nikakve dodatne troškove osim onih koji su navedeni u ovom obrascu.



3. U slučaju razlika između jediničnih cijena i ukupnog iznosa, ispravka će se izvršiti u skladu sa jediničnim cijenama.
4. Jedinična cijena stavke se ne smatra računskom greškom, odnosno ne može se ispravljati. Također se ne može ispravljati popust izražen u postotcima, a u slučaju razlike u popustu iskazanom u postotcima i u novčanom iznosu, ispravka će se izvršiti u skladu sa iznosom izraženim u postotcima.
5. Navedene cijene su nepromjenjive za vrijeme trajanja ugovora.

Potpis i pečat ponuđača _____

Vlasništvo "Elektroprenos-Elektroprijenos BiH a.d. Banja Luka" Samo za uvid



PRILOG 4 - OBRAZAC ZA POVJERLJIVE INFORMACIJE

Informacija koja je povjerljiva	Brojevi stranica s tim informacijama u ponudi	Razlozi za povjerljivost tih informacija	Vremenski period u kojem će te informacije biti povjerljive

Potpis i pečat ponuđača _____

Napomena:

Povjerljivim informacijama se ne mogu smatrati informacije propisane članom 11. ZJN.

PRILOG 5 - IZJAVA O ISPUNJAVANJU UVJETA IZ ČLANA 45.

stav (1) točaka od a) do d) Zakona o javnim nabavkama („Službeni glasnik BiH“ br. 39/14, 59/22 i 50/24)

Ja, niže potpisani _____ (Ime i prezime), sa osobnom kartom broj: _____ izdanom od _____, u svojstvu predstavnika privrednog društva ili obrta ili srodne djelatnosti _____ (Navesti položaj, naziv privrednog društva ili obrta ili srodne djelatnosti), ID broj: _____, čije sjedište se nalazi u _____ (Grad/općina), na adresi _____ (Ulica i broj), kao ponuđač u otvorenom postupku javne nabave: JN-OP-869/2025 – Rezervni dijelovi VN prekidača, a kojeg provodi ugovorni organ „Elektroprenos – Elektroprijenos BiH“ a.d. Banja Luka, za koje je objavljeno obavještenje o javnoj nabavci broj: _____ u „Službenom glasniku BiH“ broj: _____, a u skladu sa članom 45. stavovima (1) i (4) pod punom materijalnom i kaznenom odgovornošću

IZJAVLJUJEM

Ponuđač _____ u navedenom postupku javne nabave, kojeg predstavljam, nije:

- Pravosnažnom sudskom presudom u kaznenom postupku osuđen za kaznena djela organiziranog kriminala, korupcije, prevare ili pranja novca u skladu s važećim propisima u BiH ili zemlji u kojoj je registriran;
- Pod stečajem ili je predmetom stečajnog postupka ili je pak predmetom postupka likvidacije;
- Propustio ispuniti obaveze u vezi s plaćanjem penzionog i invalidskog osiguranja i zdravstvenog osiguranja u skladu s važećim propisima u BiH ili zemlji u kojoj je registriran;
- Propustio ispuniti obaveze u vezi s plaćanjem direktnih i indirektnih poreza u skladu s važećim propisima u BiH ili zemlji u kojoj je registriran.

U navedenom smislu sam upoznat sa obavezom ponuđača da u slučaju dodjele ugovora dostavi dokumente iz člana 45. stav (2) točke od a) do d) na zahtjev ugovornog organa i u roku kojeg odredi ugovorni organ shodno članu 72. stav (3) točka a).

Nadalje izjavljujem da sam svjestan da krivotvorenje službene isprave, odnosno upotreba neistinite službene ili poslovne isprave, knjige ili spisa u službi ili poslovanju kao da su istiniti predstavlja kazneno djelo predviđeno Kaznenim zakonima u BiH, te da davanje netočnih podataka u dokumentima kojima se dokazuje osobna sposobnost iz člana 45. Zakona o javnim nabavkama predstavlja prekršaj za koji su predviđene novčane kazne od 1.000,00 KM do 10.000,00 KM za ponuđača (pravno lice) i od 200,00 KM do 2.000,00 KM za odgovorno lice ponuđača.

Također izjavljujem da sam svjestan da ugovorni organ koji provodi navedeni postupak javne nabave shodno članu 45. stav (10) Zakona o javnim nabavkama u slučaju sumnje u točnost podataka datih putem ove izjave zadržava pravo provjere točnosti iznesenih informacija kod nadležnih organa.

Mjesto i datum davanja izjave: _____

Izjavu dao: _____

Potpis i pečat nadležnog organa: _____

PRILOG 6 - IZJAVA O ISPUNJAVANJU UVJETA IZ ČLANA 47.

st. (1) točka c) i st. (4) Zakona o javnim nabavkama („Službeni glasnik BiH“ br. 39/14, 59/22 i 50/24)

Ja, niže potpisani _____ (Ime i prezime), sa osobnom kartom broj: _____ izdanom od _____, u svojstvu predstavnika privrednog društva ili obrta ili srodne djelatnosti _____ (Navesti položaj, naziv privrednog društva ili obrta ili srodne djelatnosti), ID broj: _____, čije sjedište se nalazi u _____ (Grad/općina), na adresi _____ (Ulica i broj), kao ponuđač u otvorenom postupku javne nabave: JN-OP-869/2025 – Rezervni dijelovi VN prekidača, a kojeg provodi ugovorni organ „Elektroprenos – Elektroprijenos BiH“ a.d. Banja Luka, za koje je objavljeno obavještenje o javnoj nabavci broj: _____ u „Službenom glasniku BiH“ broj: _____, a u skladu sa članom 47. stavovima (1) i (4) pod punom materijalnom i kaznenom odgovornošću

IZJAVLJUJEM

Dokumenti čije obične kopije dostavlja ponuđač _____ u navedenom postupku javne nabavke, a kojima se dokazuje ekonomska i finansijska sposobnost iz člana 47. stav (1) točka c) Zakona o javnim nabavkama, su identični sa originalima.

U navedenom smislu sam upoznat sa obavezom ponuđača da u slučaju dodjele ugovora dostavi dokumente iz člana 47. stav (1) točke c) na zahtjev ugovornog organa i u roku kojeg odredi ugovorni organ shodno članu 72. stav (3) točka a).

Nadalje izjavljujem da sam svjestan da krivotvorenje službene isprave, odnosno upotreba neistinite službene ili poslovne isprave, knjige ili spisa u službi ili poslovanju kao da su istiniti predstavlja kazneno djelo predviđeno Kaznenim zakonima u BiH, te da davanje netočnih podataka u dokumentima kojima se dokazuje ekonomska i finansijska sposobnost iz člana 47. Zakona o javnim nabavkama predstavlja prekršaj za koji su predviđene novčane kazne od 1.000,00 KM do 10.000,00 KM za ponuđača (pravno lice) i od 200,00 KM do 2.000,00 KM za odgovorno lice ponuđača.

Mjesto i datum davanja izjave:

Izjavu dao:

Potpis i pečat ponuđača: _____

PRILOG 7 - IZJAVA U SKLADU S ČLANOM 52.

stav (10) Zakona o javnim nabavkama („Službeni glasnik BiH“ br. 39/14, 59/22i 50/24)

Ja, niže potpisani _____ (Ime i prezime), sa osobnom kartom broj: _____ izdanom od _____, u svojstvu predstavnika privrednog društva ili obrta ili srodne djelatnosti _____ (Navesti položaj, naziv privrednog društva ili obrta ili srodne djelatnosti), ID broj: _____, čije sjedište se nalazi u _____ (Grad/općina), na adresi _____ (Ulica i broj), kao ponuđač u otvorenom postupku javne nabave: JN-OP-869/2025 – Rezervni dijelovi VN prekidača, a kojeg provodi ugovorni organ „Elektroprenos – Elektroprijenos BiH“ a.d. Banja Luka, za koje je objavljeno obavještenje o javnoj nabavci broj: _____ u „Službenom glasniku BiH“ broj: _____, a u skladu sa članom 52. stav (10) Zakona o javnim nabavkama pod punom materijalnom i kaznenom odgovornošću

IZJAVLJUJEM

- 1) Nisam ponudio mito ni jednom licu uključenom u postupak javne nabave, u bilo kojoj fazi postupka javne nabave.
- 2) Nisam dao, niti obećao dar, ili neku drugu povlasticu službenom ili odgovornom licu u ugovornom organu, uključujući i strano službeno lice ili međunarodnog službenika, u cilju obavljanja u okviru službene ovlasti, radnje koje ne bi trebalo da izvrši, ili se suzdržava od vršenja djela koje treba izvršiti on, ili neko tko posreduje pri takvom podmićivanju službenog ili odgovorna lica.
- 3) Nisam dao ili obećao dar ili neku drugu povlasticu službenom ili odgovornom licu u ugovornom organu uključujući i strano službeno lice ili međunarodnog službenika, u cilju da obavi u okviru svoje službene ovlasti, radnje koje bi trebalo da obavlja, ili se suzdržava od obavljanja radnji, koje ne treba izvršiti.
- 4) Nisam bio uključen u bilo kakve aktivnosti koje za cilj imaju korupciju u javnim nabavkama.
- 5) Nisam sudjelovao u bilo kakvoj radnji koja je za cilj imala korupciju u tijeku predmeta postupka javne nabave.

Davanjem ovu izjave, svjestan sam kaznene odgovornosti predviđene za kaznena djela primanja i davanja mita i kaznena djela protiv službene i druge odgovornosti i dužnosti utvrđene u Kaznenim zakonima Bosne i Hercegovine.

Mjesto i datum davanja izjave: _____

Izjavu dao: _____

Potpis i pečat nadležnog organa: _____

PRILOG 8 - TEHNIČKI ZAHTJEVI I SPECIFIKACIJE - LOT 1
LOT 1 - „ENERGOINVEST“

Stavka	Naziv stavke	Zahtijevane karakteristike	Ponudene karakteristike DA/NE	Proizvođač i tip
OP Banja Luka				
TJ Banja Luka				
Prekidač „ENERGOINVEST“: tip SFE 11/18 i pogon EPM 255				
1.1.1.	Kompresor za pogon EPM 255	Kompresor Prva Petoletka Trstenik, 206-89000, E-21010301, PRILOG 1.1. Un = 220/380 V; f = 50 Hz; n = 1420 o/min; tip motora ZK 90 L-4		
1.1.2.	Teflonska kocka za pogon EPM 255	Za ventil uklopa/isklopa		
1.1.3.	Ventil isklopa za pogon EPM 255	Pozicija 28 fig 1. PRILOGA 1.6. , fig. 7 PRILOGA 1.8.		
1.1.4.	Špula isklopa za pogon EPM 255	- 220 VDC, - kat.br. 797010135 - pozicija 17 Fig 7 PRILOGA 1.8.		
1.1.5.	Grijač ventila uklopa za pogon EPM 255	Pozicija 60 PRILOGA 1.6.		
1.1.6.	Grijač ventila isklopa za pogon EPM 255	Pozicija 62 PRILOGA 1.6.		
1.1.7.	Presostat za pogon EPM 255	Za prekidač SFE, 1.8 MPa E-204273.02, PRILOG 1.5. (slika dole)		
1.1.8.	Kontakter RAV 8	Za kompresorski ormar pogona EPM Špula 380VAC		
1.1.9.	Dilataciona membrana za SFE 11/18	- za prekidač SFE 11/18 - promjer: 110 mm - PRILOG 1.14. (slika dole)		

1.1.10.	Dilataciona membrana za SFE 14	- za prekidač SFE 14 - promjer: 130 mm - PRILOG 1.14. (slika gore)		
1.1.11.	Osovina za nosač lijevka	- sa dvostranim navojem M12 - pozicija 15, fig.8 PRILOGA 1.8.		
1.1.12.	Nepovratni ventil	- Nepovratni ventil – Pozicija 74 PRILOGA 1.4.		
1.1.13.	Električni rasteretni ventil	- za kompresor pogona EPM 255, - 220 VAC PRILOG 1.12.		
1.1.14.	Drenažni ventil	- mehanički - PRILOG 1.13.		
1.1.15.	Set zaptivki tip 1	- za gasnu zonu - za prekidač SFE 11/18 stari tip		
1.1.16.	Set zaptivki tip 2	- za gasnu zonu - za prekidač SFE 11/18 novi tip		
1.1.17.	Set zaptivki tip 4	- za gasnu zonu SFE 11/18 - nazivni napon: 170 kV - god. pr. prekidača: 1998.		
1.1.18.	Sigurnosni ventil visokog pritiska	- na glavi kompresora pogona EPM 255 - nazivni pritisak 21 bar		
1.1.19.	Sigurnosni ventil niskog pritiska	- na glavi kompresora pogona EPM 255 - nazivni pritisak 3 bara		
1.1.20.	Kućište za prekidače	- za pogon EPM 255		
Prekidač „ENERGOINVEST”: tip SFEL 11 i pogon EMOP				
1.1.21.	Set zaptivača za gasnu zonu	- za prekidač SFEL 11		
1.1.22.	Izolator potporni	- za prekidač SFEL 11, PRILOG 1.16.		

Prekidač „ENERGOINVEST”: tip HPGE i pogoni CMR 2B, CMR 3B, EMOP-3				
1.1.23.	Zaptivač gornjeg poklopca	- pozicija 2 PRILOGA 1.10.		
1.1.24.	Zapinjač isklopa	- pozicija 19 PRILOGA 1.9.		
1.1.25.	Komutacione četkice	- za motor pogona CMR		
1.1.26.	Osigurač FRA 25, 16 A	- za pogon CMR 3B: - FRA 25 (16A)		
1.1.27.	Amortizer isklopa	- za pogon CMR		
1.1.28.	Uljkazno staklo	- za prekidač HPGE		
1.1.29.	Vrh kontaktne šipke	- za prekidač HPGE - E411588/01		
1.1.30.	Motor, 950 W	- za pogon CMR-3B - 220 VAC, - 8000 o/min		
1.1.31.	Špula isklopa, 500 W	- komplet za pogon CMR-3B, 220 V DC, 500 W, (72 Ω), E300556		
1.1.32.	Grijač	- za pogon CMR - 500 W, 220 VAC		
TJ Bihać				
Prekidač „ENERGOINVEST”: tip HPGE 11A/15,16 i pogoni CMR				
1.1.33.	Komplet ubrizgavač	Za prekidače HPGE 11/15 i HPGE 11A/16 (E42429981)		
1.1.34.	Gornje kontaktno pero	Za prekidače HPGE 11/15 i HPGE 11A/16 (E41256881)		
1.1.35.	Iskrište	Za prekidače HPGE 11/15 i HPGE 11A/16 (E41267181)		
1.1.36.	Slavina donja	Za prekidače HPGE 11/15 i HPGE 11A/16		

1.1.37.	Zapinjač	- za blok isklopa za CMR (E30073281)		
1.1.38.	Graničnik, tip 1	- za EMP tip CMR; (E402922)		
1.1.39.	Gumeni zaptivač	- na vratima pogona CMR2 i CMR 3B		
1.1.40.	Zaptivač poklopca	- za pogone CMR2 i CMR 3B		
1.1.41.	Graničnik, tip 2	- za isklop - za EMP tip CMR-2B; (E402972); - PRILOG 1.17.		
Prekidač „ENERGOINVEST”: tip SFEL 11 i SFEL 12 i pogon EMOP2				
1.1.42.	Sklop blokade	Sklop isključne blokade (EM-300280)		
1.1.43.	Ventil za punjenje SF6 gasa	- DP-0611		
1.1.44.	Sklop nepovratnog ventila	- EM 400642		
1.1.45.	Motor za SFEL 11,12	-Motor za prekidač SFEL 11,12 - 220 V DC/AC; -940/800 W -8000 o/min		
1.1.46.	Sklop zapinjača amortizer blokade	- EM 300046		
OP Mostar				
Prekidač „ENERGOINVEST”: SFE 11/18H, SFE 16/19H, pogon tip EPM255				
1.2.1.	“O” prsten E43221501	Za pogon EPM 255		
1.2.2.	“O” prsten E43221502	Za pogon EPM 255		

1.2.3.	“O” prsten E43221508	Za pogon EPM 255		
1.2.4.	Teflon kocka E43852600	Za pogon EPM 255		
1.2.5.	Izolator za krak “Y”	Za prekidač SFE 16/19 H		
1.2.6.	Potporni izolator	Za prekidač SFE 16/19 H		
1.2.7.	Nepovratni ventil na motokompresoru WRV-12	Za pogon EPM 255		
1.2.8.	“O” prsten na spremniku komprivanog zraka	Za pogon EPM 255		
OP Sarajevo				
Prekidač „ENERGOINVEST“: tip SFEL 11, SFEL 12, pogon EMOP				
1.3.1.	Nepovratni ventil sklop	Nepovratni ventil sklop EM 400642		
1.3.2.	Nastavak	Nastavak 400054/02		
1.3.3.	Čekić	Čekić EM 400734		
1.3.4.	Ekscentar	Ekscentar EM 400208		
1.3.5.	Sklop zapinjača- amortizera blokade	Sklop zapinjača-amortizera blokade EM 300046		
1.3.6.	Sklop blokade uklopa	Sklop blokade uklopa EM 300280		
1.3.7.	Zapinjač gurač EM 400728	-Za prekidač tip SFEL 11,12, pogon EMOP		
1.3.8.	Osovinica sa kanalom EM 300278	-Za prekidač tip SFEL 11,12, pogon EMOP		



1.3.9.	Sklop motor-reduktor EM 300298, motor Verauxiliar	-Za prekidač tip SFEL 11,12, pogon EMOP		
1.3.10.	Set zaptivača za prekidač SFEL11	Set zaptivača potpornog izolatora i izolatora prekidnog elementa za prekidač SFEL11		
Prekidač „ENERGOINVEST“: tip HPGE 11A/15 i 11A/16; pogon tip CMR				
1.3.11.	Donje kontaktno pero	Donje kontaktno pero za HPGE 11/15-16 E-41142581		
1.3.12.	Gornje kontaktno pero	Gornje kontaktno pero za HPGE 11/15-16 E-4126881		
1.3.13.	Iskrište za prekidač	Iskrište za HPGE 11/15-16 E-41267181		
1.3.14.	Namotaj isklopa za CMR	Namotaj isklopa za CMR (samo kalem)		
1.3.15.	Zaptivač uljokaza za HPGE 11A/15 HPGE 11/14	Zaptivač uljokaza za HPGE 11A/15 HPGE 11/14		
1.3.16.	Ubrizgivač komplet za HPGE	Ubrizgivač komplet za HPGE		
1.3.17.	Uljokazno staklo za HPGE 11a/16	Uljokazno staklo za HPGE 11a/16 E-41137000		
1.3.18.	Vrh kontaktne šipke za HPGE 11/15-16	Vrh kontaktne šipke za HPGE 11/15-16		
1.3.19.	Namotaj uklopa za CMR	Namotaj uklopa za CMR (samo kalem) E-30055107		
Prekidač „ENERGOINVEST“: tip SFE 11, 14 i 16; pogon tip EPM 255				
1.3.20.	Sigurnosni ventil na boci pogona EPM 255	Sigurnosni ventil na boci pogona EPM 255		
1.3.21.	Zaptivač veza kazan-pogon za prekidač veći	Zaptivač veza kazan-pogon za prekidač SFE 11/18 veći za staru seriju		
1.3.22.	Zaptivač veza kazan-pogon	Zaptivač veza kazan-pogon za prekidač SFE 11/18 manji za novu seriju		

	za prekidač manji			
1.3.23.	Kompresor za pogon EMP 255	Kompresor Prva Petoletka Trstenik, 206-89000, E-21010301, Un = 220/380 V; f = 50 Hz; n = 1420 o/min; tip motora ZK 90 L-4		
1.3.24.	Set zaptivača za pogon EPM 255	Set zaptivača za pogon EPM 255 E-8044322 koji sadrži: Teflonski prsten E43864200 -kom 2 Teflonski prsten E43864300 -kom 1 Teflonski klip E43852600 -kom 2 Zaptivač E43221501 -kom 9 Zaptivač E43221502 -kom 3 Zaptivač E43221503 -kom 2 Zaptivač E43221504 -kom 1 Zaptivač E43221505 -kom 1 Zaptivač E43221507 -kom 1 Zaptivač E43221508 -kom 1 Zaptivač E43221509 -kom 2 Zaptivač E43221511 -kom 3 Zaptivač E43221512 -kom 3 Zaptivač E43221513 -kom 2 Zaptivač E43221514 -kom 1 Zaptivač E43221515 -kom 1		

		Zaptivač Ø186,7x780 E00342016 - kom 1 Teflonska manžetna E43396505 - kom 1 Teflonska manžetna E43396506 - kom 1		
1.3.25.	Teflonska kocka za pogon EPM 255	Teflonska kocka za pogon EPM 255		
1.3.26.	Zaptivač vrata Y-veći za prekidač 400 kV SFE 16/19 H-2	Zaptivač vrata Y- veći za prekidač 400 kV SFE 16/2 E- 8032199254		
1.3.27.	Zaptivač vrata Y-manji za prekidač 400 kV SFE 16/19 H-2	Zaptivač vrata Y- manji za prekidač 400 kV SFE 16/2 E- 8032199254		
1.3.28.	Grafitna membrana za SFE 16/19 H-4	Grafitna membrana sa setom zaptivki za SFE 16/19 H-4 (1979g.)		
1.3.29.	Mlaznica za prekidač SFE 14-1	-Za prekidač tip SFE 14-1 Energoinvest 220 kV Kao u Prilogu 2.1.		
OP Tuzla				
TJ Tuzla				
Prekidač „Energoinvest” 110 kV: tip HPGE 11A/15 i HPGE 11A/16				
1.4.1.	Semering 40x60x10 Poz 105 iz UP 125B	- Za prekidač tip HPGE 11A/15, 11A/16 - Proizvođač Energoinvest - Dimenzije 40x60x10		
Prekidač „Energoinvest” 110 kV, tip: SFE				
1.4.2.	Set zaptivača za SFE	- Proizvođač Energoinvest - Tip prekidača: SFE 11 I SFE 16		
1.4.3.	Kompresor za pogon EPM 255	- Za prekidač tip SFE - Kompresor Prva Petoletka Trstenik, 206-89000, E-21010301, Un = 220/380 V; f = 50 Hz; n = 1420 o/min; tip motora ZK 90 L-4		

		PRILOG 1.1.		
1.4.4.	Nepovratni ventil	- Nepovratni ventil - Pozicija 74 PRILOG 1.4.		
1.4.5.	Električni rasteretni ventil	- za kompresor pogona EPM 255, - 220 VAC PRILOG 1.12.		
Prekidač „Energoinvest” 110 kV, tip: SFEL 11/13				
1.4.6.	Set zaptivača za SFEL 12	- Proizvođač Energoinvest - Tip prekidača: SFEL 12		
1.4.7.	Set zaptivača za SFEL 11	- Proizvođač Energoinvest - Tip prekidača: SFEL 11- Lukavica		
1.4.8.	Sklop blokade EM 300280	- Sklop blokade EM 300280		
1.4.9.	Osovinica sa kanalom EM 300278	- Osovinica sa kanalom EM 300278		
1.4.10.	Sklop zapinjača – amortizer blokade EM 300046	- Sklop zapinjača – amortizer blokade EM 300046		
1.4.11.	Okidač uklopne blokade – sklop EM 400710	- Okidač uklopne blokade – sklop EM 400710		
1.4.12.	Okidač isklompne blokade sa mehanizmom za ručni isklomp EM 400275	- Okidač isklompne blokade sa mehanizmom za ručni isklomp EM 400275		
Pogon prekidača „Energoinvest” tip: CMR-2B/3B I EMOP /3				
1.4.13.	Špula isklopa 110 VDC	- Špula isklopa 110 VDC		
1.4.14.	Špula uklopa CMR2B 110 VDC	-Špula uklopa CMR2B 110 VDC		
1.4.15.	Špula isklomp CMR2B 110 VDC	-Špula isklopa CMR2B 110 VDC		
1.4.16.	Motor za CMR2B 110 VDC	-Motor za CMR2B 110 VDC		

PRILOZI TEHNIČKIM SPECIFIKACIJAMA

Prilog 1.1. – Kompresorski agregat 206-89000 - PPT KOČNA TEHNIKA Trstenik

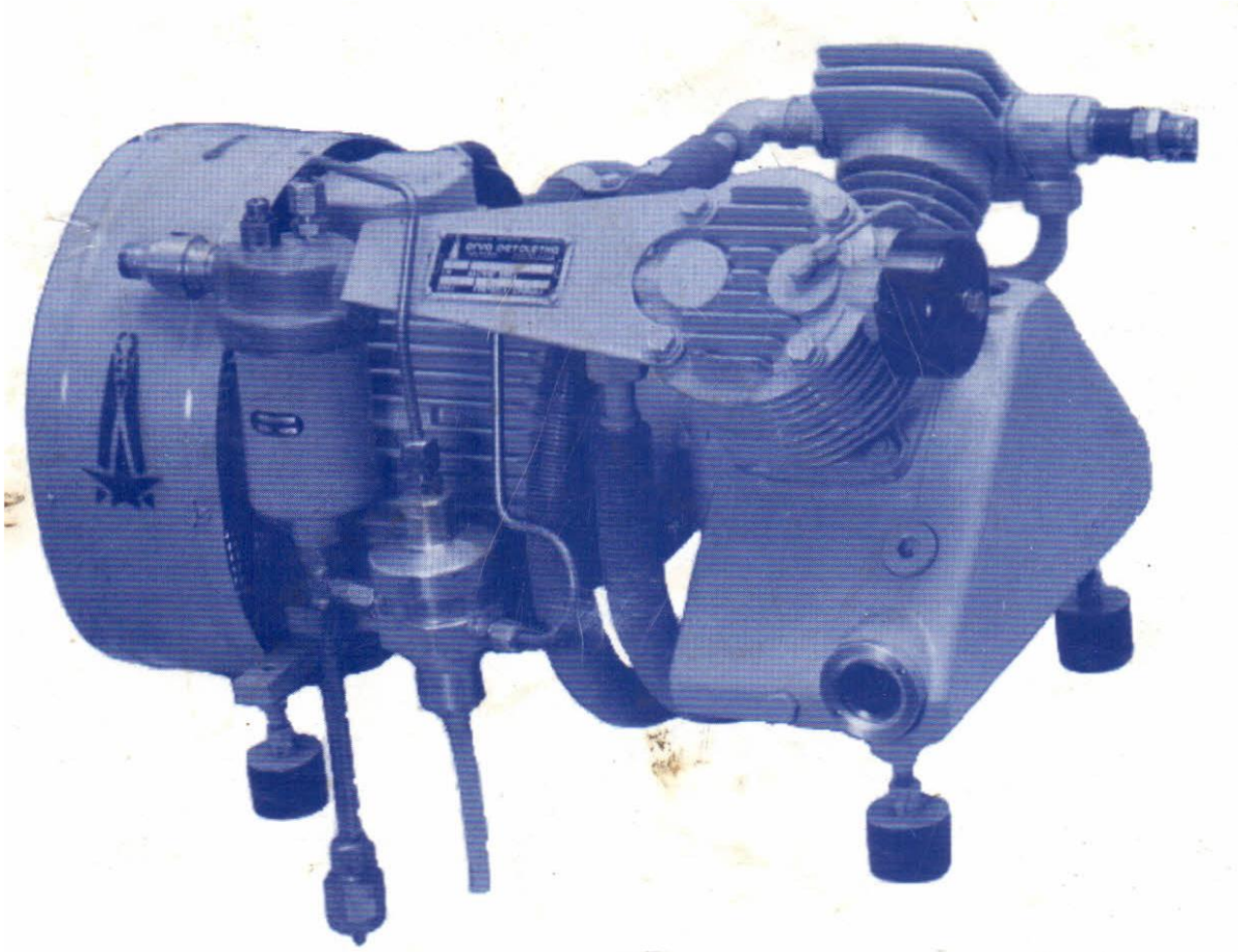

Vlasništvo "Elektroprent"

**Prilog 1.4. – Crtež sastavnih dijelova kompresorskog agregata 206-89000 - PPT KOČNA
TEHNIKA Trstenik**

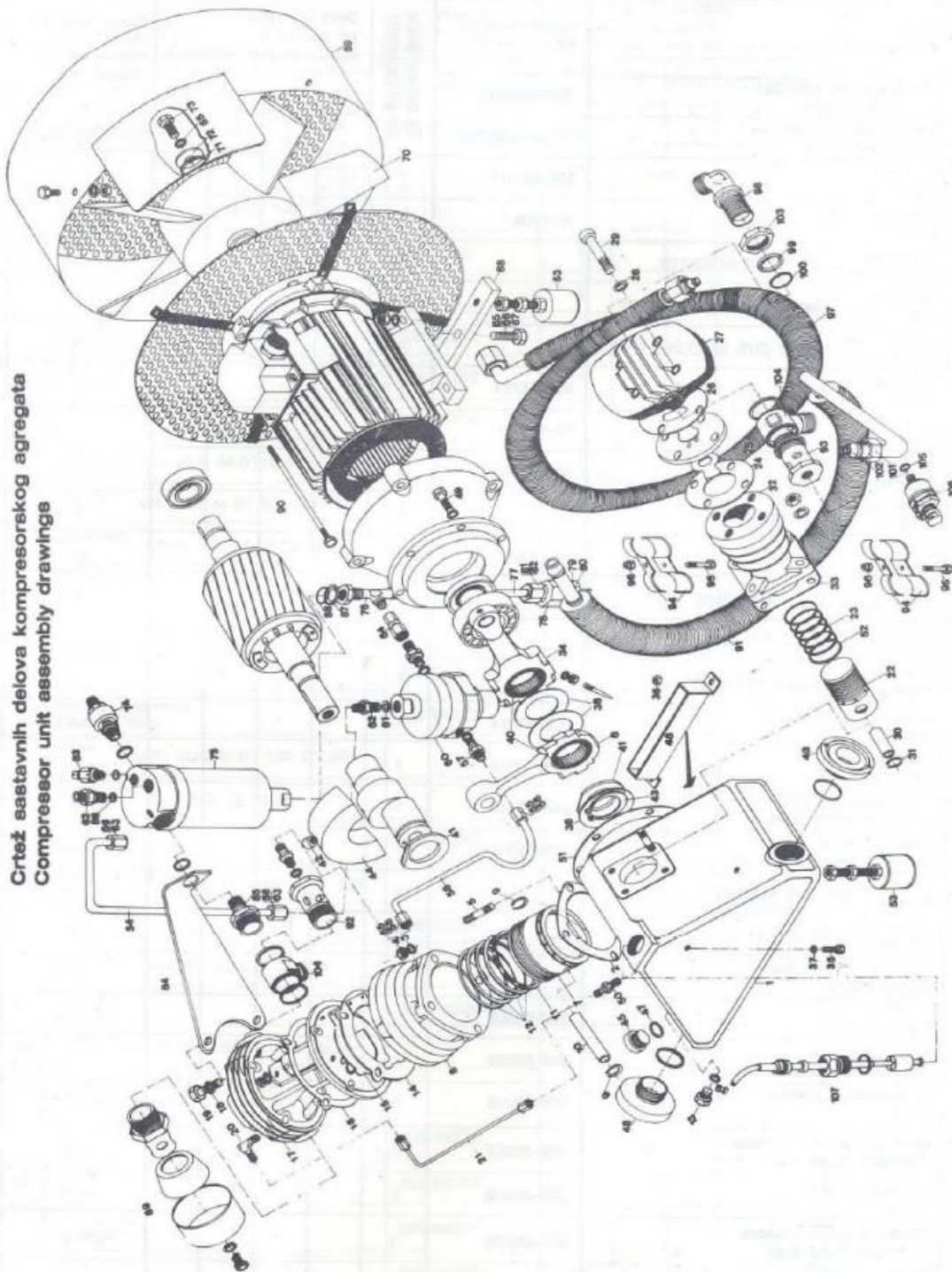



Prilog 1.5. –Presostat za pogon EPM 255

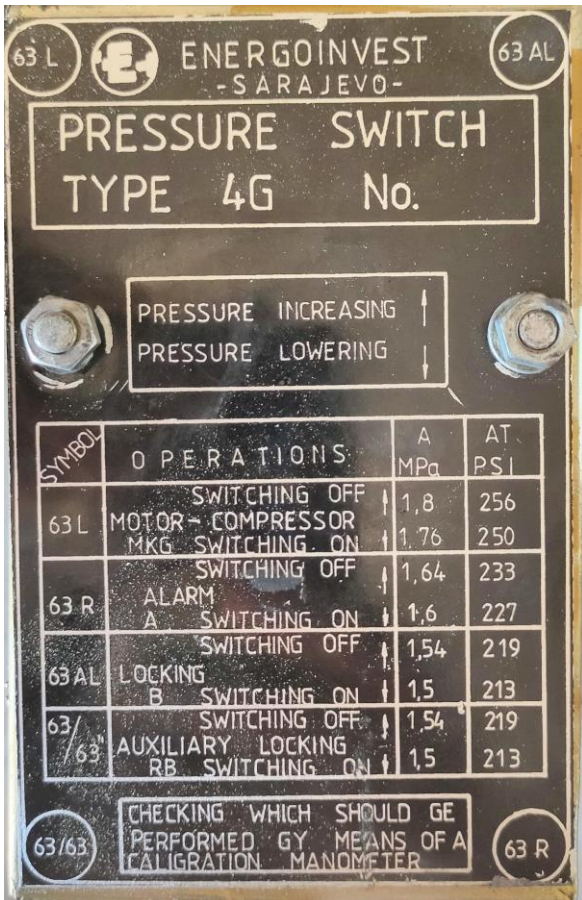

Vlasništvo "Elektroprenos-Elektroprijenos BiH a.d. Banja Luka" Samo za uvid

Prilog 1.6. – Pogon EPM 255 (fig. 1 i 2)

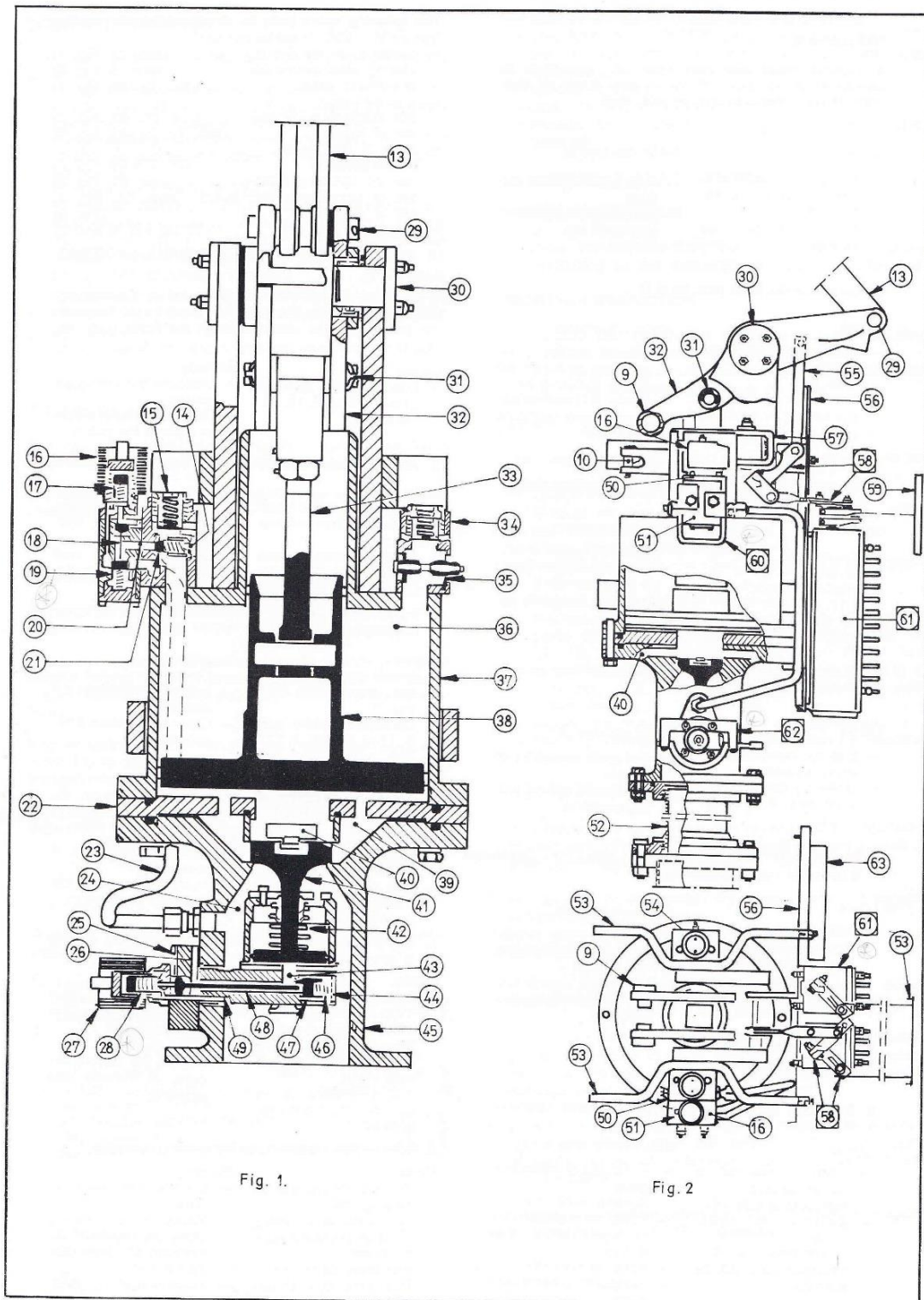

Prilog 1.8. – Pogon EPM 255 (fig. 6, 7 i 8)

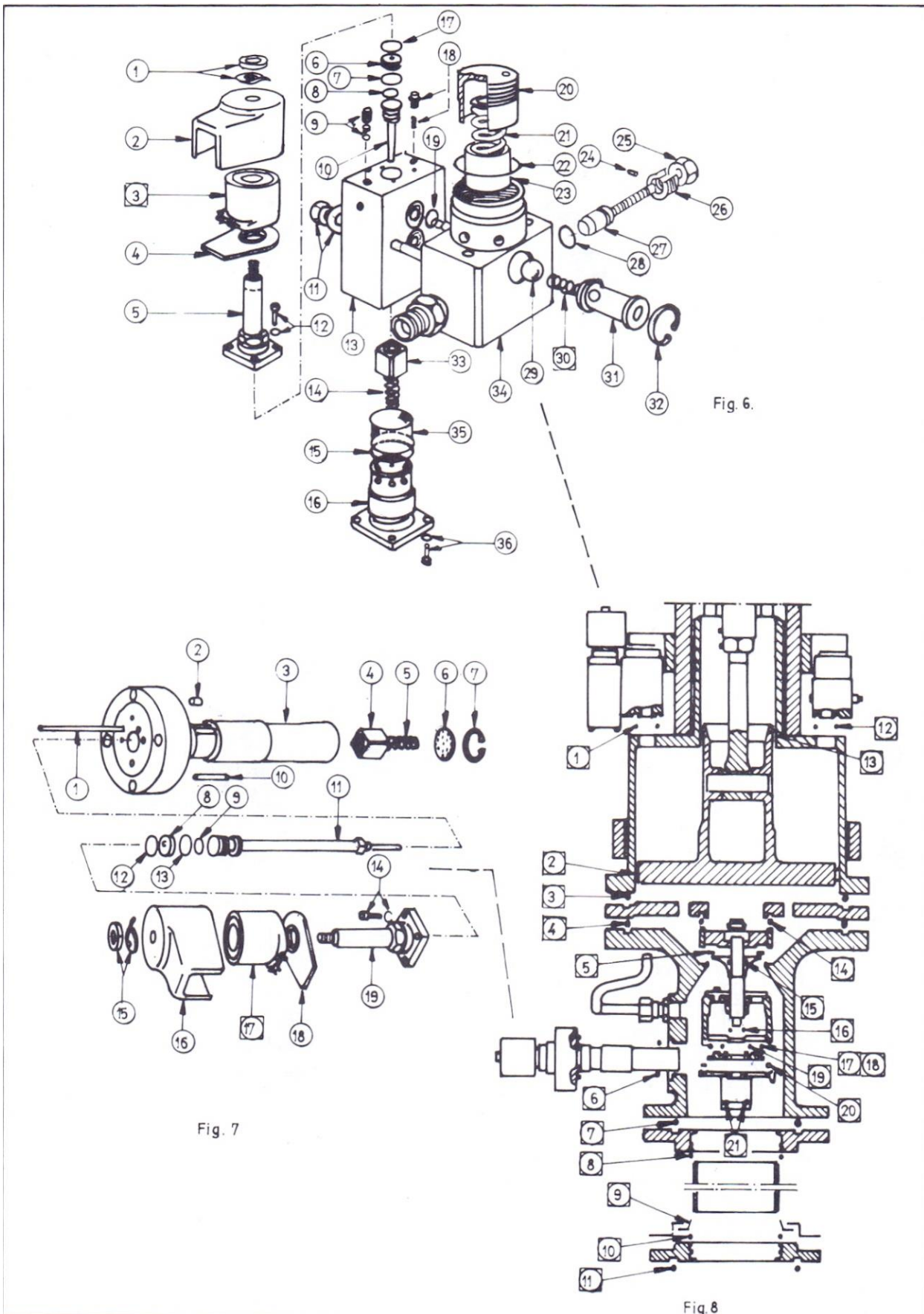

Prilog 1.9. – Pogon CMR 2B

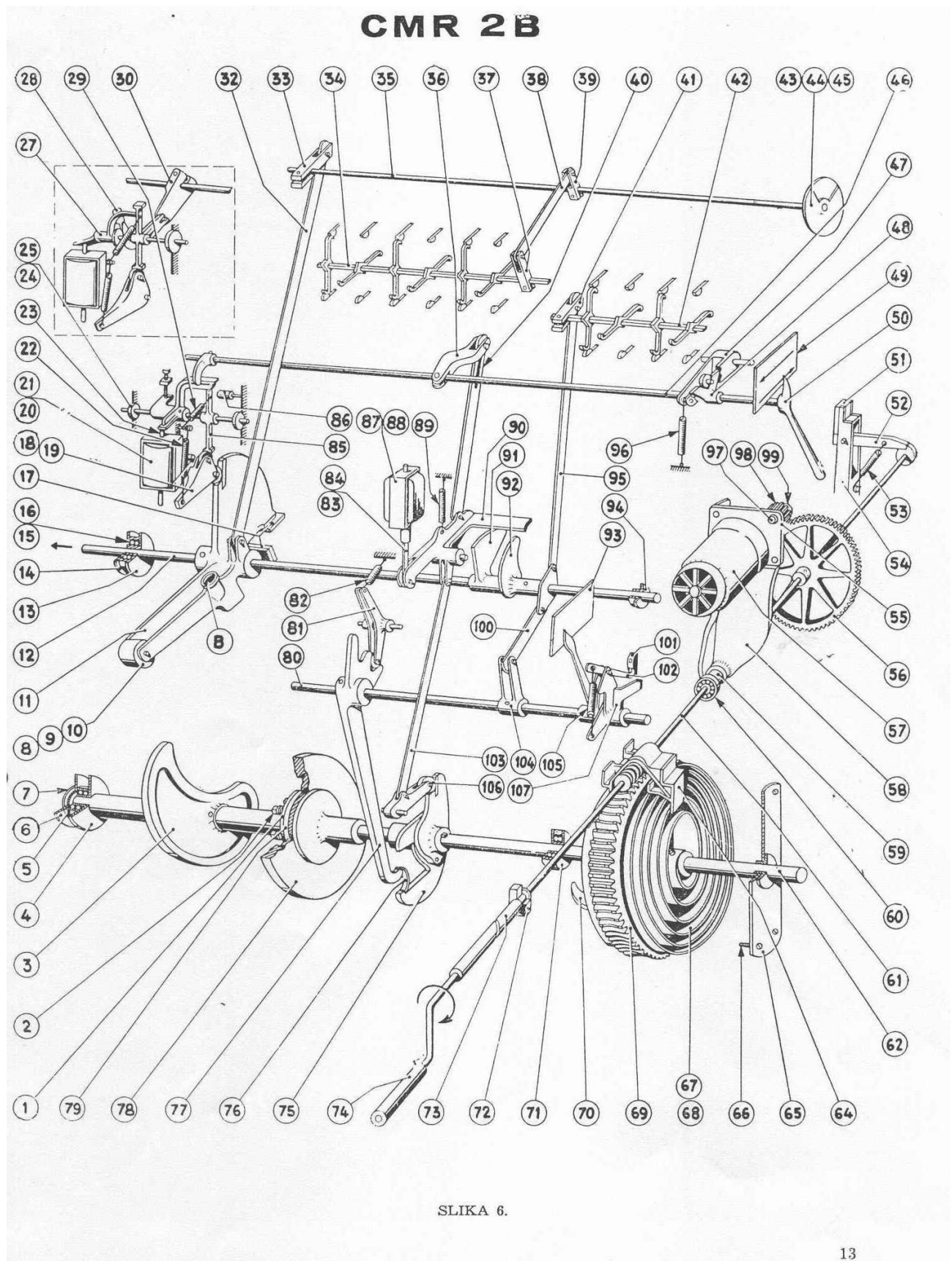

Prilog 1.10. – Prekidač HPGE

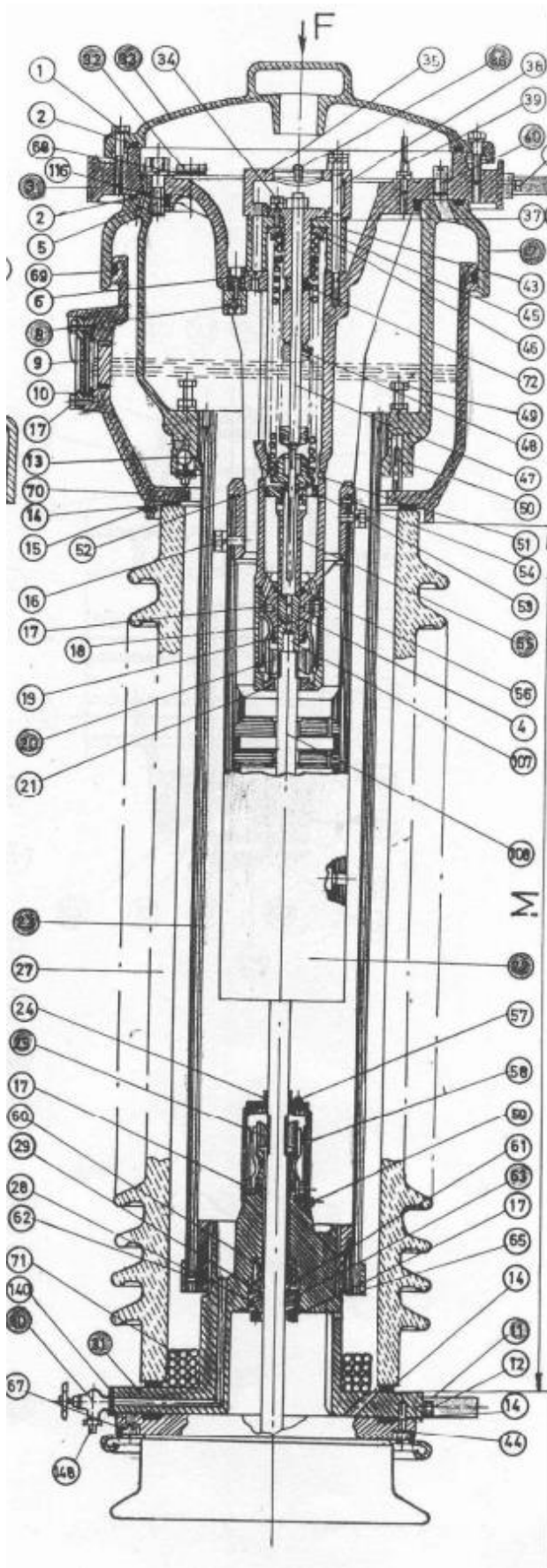

Prilog 1.12. – Elektromagnetni rasteretni ventil

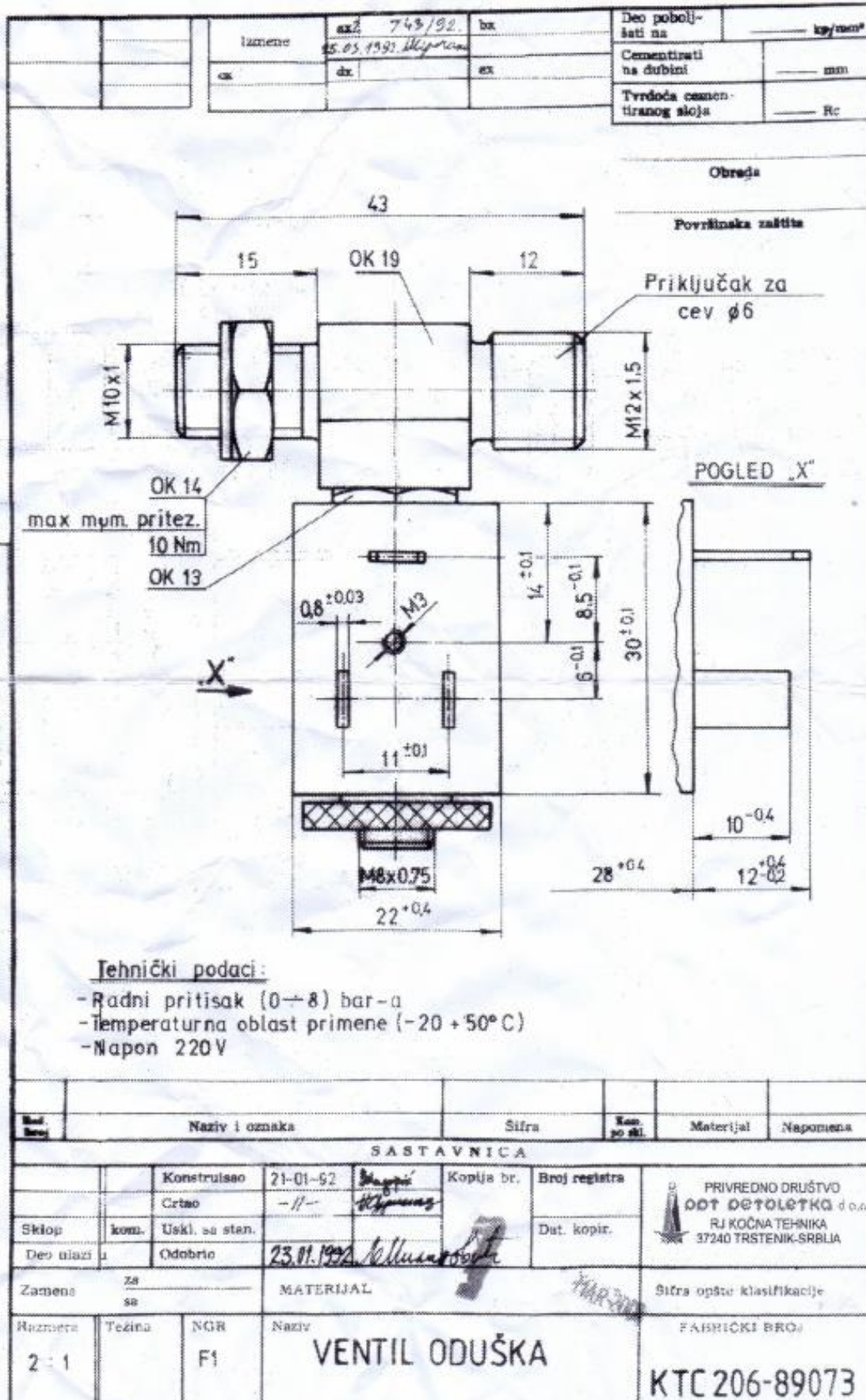

10 za uvid

Prilog 1.13. – Drenažni ventil

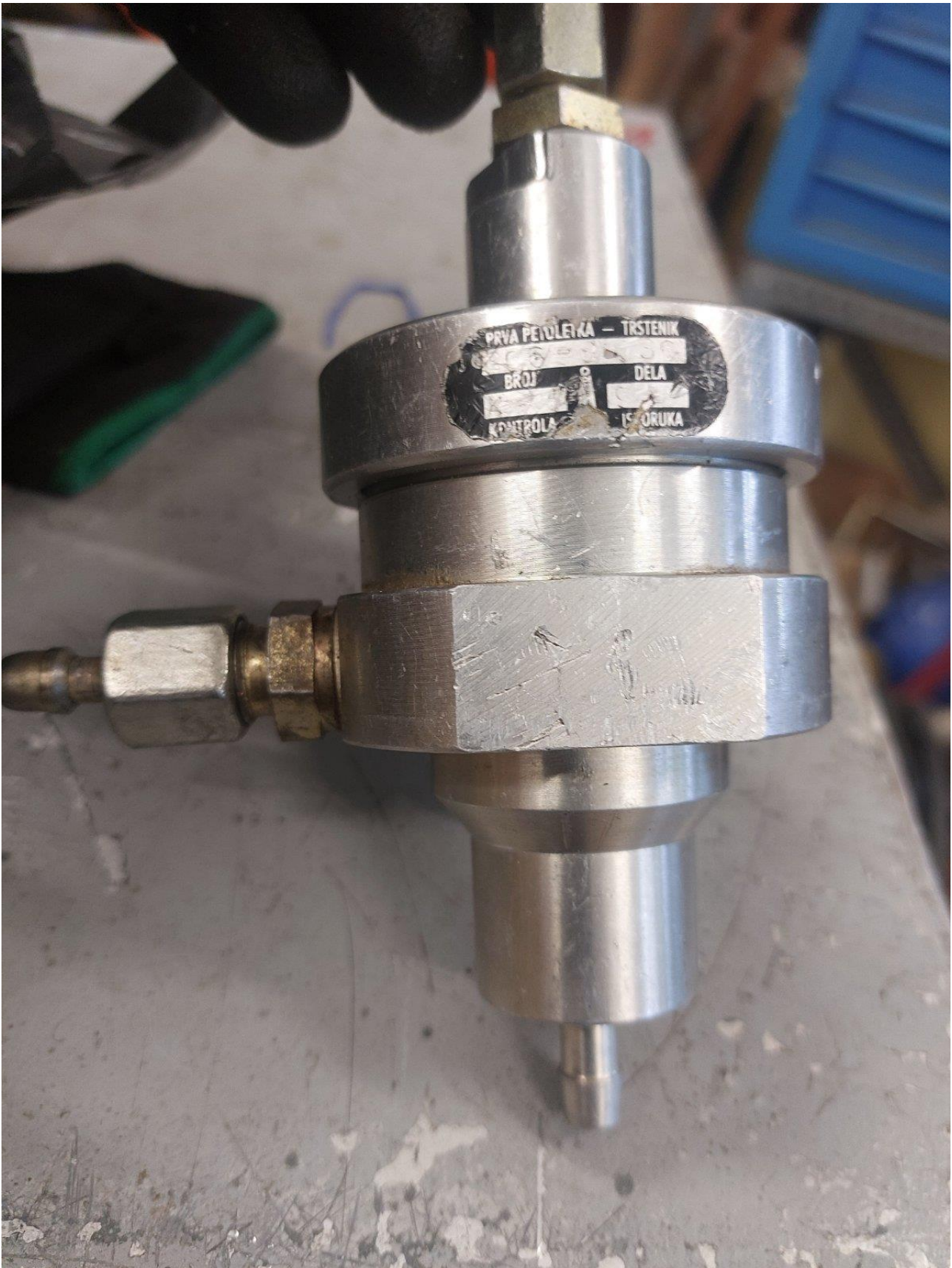

Prilog 1.14 – Dilatazione membrane

Za prekidač SFE 14

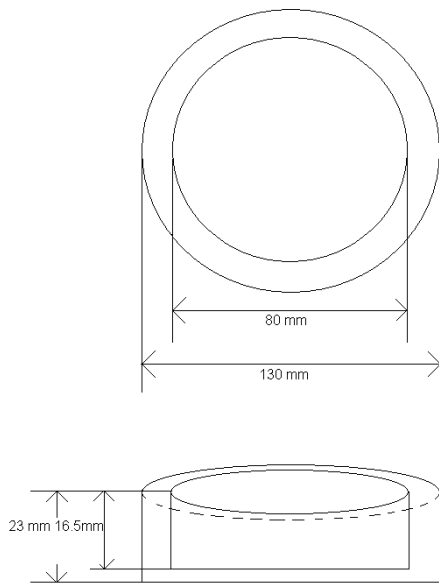

Model : DN 80
Pritisak : 10.0 bar
Temperatura : 20°C

Za prekidač SFE 11/18

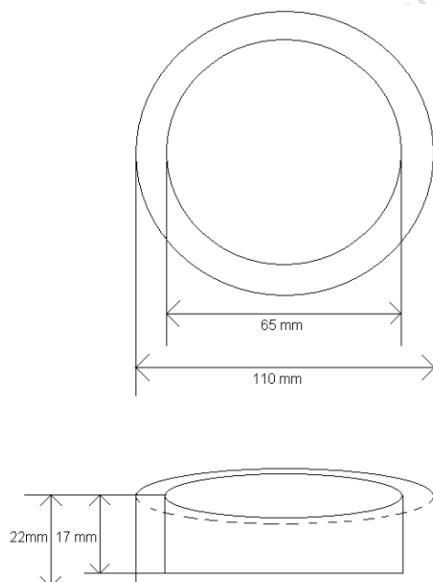

Model : DN 65
Pritisak : 10 bar
Temperatura : 20°C

Prilog 1.16. – Donji (potporni) izolator SFEL 11

za uvid

SFEL 11 "ENERGOINVEST"

DONJI IZOLATOR
26 REBARA (KRILA)

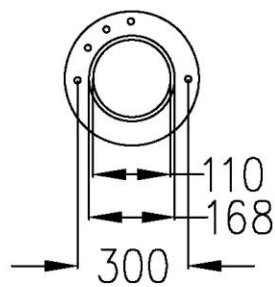
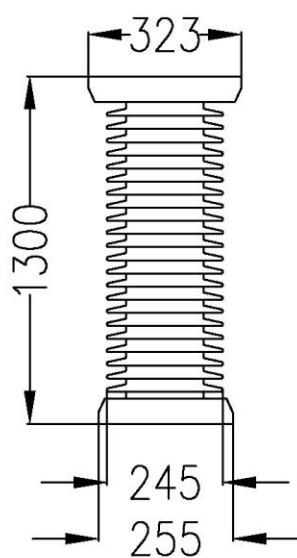

GORNJA FLANSNA 12 RUPA Φ 14 mm

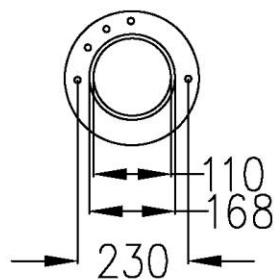

DONJA FLANSNA 12 RUPA M12

Prilog 1.17. Graničnik za EMP tip CMR;(E42966)

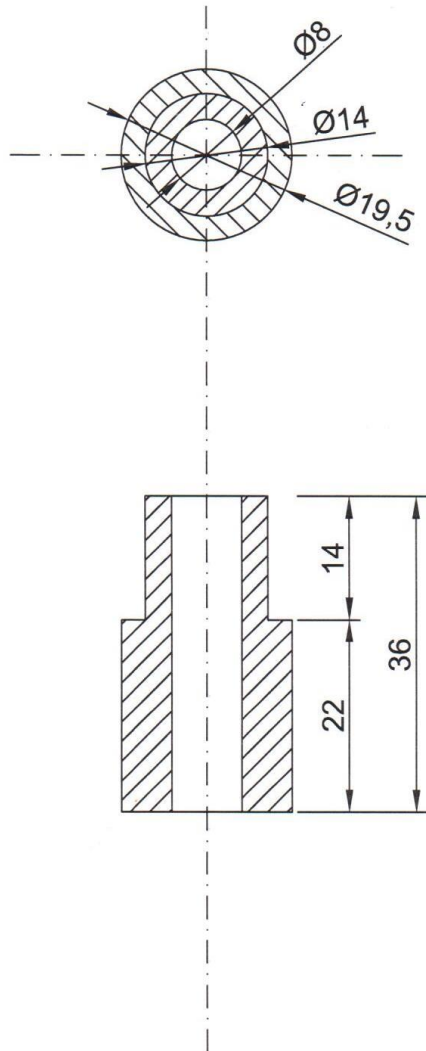

Vlasništvo "E1"

Prilog: 2.1. Mlaznica za prekidač SFE 14-1 Energoinvest 220 kV



Tehnička dokumentacija obavezna za dostavu ponude za LOT 1

Tehnički zahtjevi i specifikacije: **kataloška dokumentacija.**

Napomena: Dobavljač je obavezan u potpunosti ispuniti svaku stavku ovih tehničkih specifikacija, u suprotnome ponuda će mu biti odbijena kao nepravilna.

Potpis i pečat ponuđača _____

PRILOG 8 - TEHNIČKI ZAHTJEVI I SPECIFIKACIJE - LOT 2
LOT 2 – „ABB“

Stavka	Naziv stavke	Zahtijevane karakteristike	Ponudene karakteristike DA/NE	Proizvođač i tip
OP Mostar				
Prekidač „ABB“: tip LTB 145D1/B; pogon BLK				
2.1.1.	Grijač 220 V AC za pogon BLK 82	Za prekidač tip: LTB 145D1/B; pogon BLK 82, Un=145 kV, In=3150 A Serijski broj prekidača: 8425121		
2.1.2.	Grijač za pogon BLK 222 (komplet 2 grijača 220 V AC, 70 W - 1 kom 140 W - 1 kom)	Za prekidač tip: LTB 145D1/B; pogon BLK 222, Un=123 kV, In=3150 A Serijski broj prekidača: 1HSB0713046		
2.1.3.	Svitak uklopa Y3 za prekidač LTB 145D1/B	Svitak uklopa Y3 220 VDC Serijski broj prekidača: 1HSB0713046		
2.1.4.	Svitak isklopa Y2 za prekidač LTB 145D1/B	Svitak isklopa Y2 220 VDC Serijski broj prekidača: 1HSB0713046		
2.1.5.	Set brtvi za prekidač LTB 145D1/B	Prekidač tipa LTB 145D1/B Serijski broj prekidača: 1HSB0713046		
OP Sarajevo				
Prekidač „ABB“: tip LTB 145D1/B; pogon tip FSA1				
2.2.1.	Svitak uklopa Y3 za prekidač LTB 145D1/B	Svitak uklopa Y3 220 VDC Broja dijela EXIN400834-R9 Serijski broj prekidača: 1HSB01710071, Godina proizvodnje: 2017		



2.2.2.	Svitak isklopa Y2 za prekidač LTB 145D1/B	Svitak isklopa Y2 220 VDC broj dijela EXIN400834-R9 Serijski broj prekidača: 1HSB01710071, Godina proizvodnje: 2017		
--------	---	---	--	--

Tehnička dokumentacija obavezna za dostavu ponude za LOT 2

Tehnički zahtjevi i specifikacije: **kataloška dokumentacija.**

Napomena: Dobavljač je obavezan u potpunosti ispuniti svaku stavku ovih tehničkih specifikacija, u suprotnome ponuda će mu biti odbijena kao nepravilna.

Potpis i pečat ponuđača _____

Vlasništvo "Elektroprenos-Elektroprijenos BiH a.d. Banja Luka" Samo za uvid

PRILOG 8 - TEHNIČKI ZAHTJEVI I SPECIFIKACIJE - LOT 3

LOT 3 – „Manodenzostat“

Stavka	Naziv stavke	Zahtijevane karakteristike	Ponudene karakteristike DA/NE	Proizvođač i tip
OP Banja Luka				
Prekidač „ENERGOINVEST“: tipovi SFE 11/18, SFEL 11 i SFEL 12				
3.1.	Manodenzostat za SF6 gas	<ul style="list-style-type: none"> - za nazivni pritisak pri 20°C: 5 bar - sa priključnim kablom min. 2 metra - tip kao WIKA 233.52.100 ili ekvivalent PRILOG 3.1.		
OP Sarajevo				
Prekidač „ENERGOINVEST“: tipovi SFE 11/16, SFEL 11 i SFEL 12				
3.2.	Manodenzostat za SF6 gas	Manodenzostat za prekidač SFEL / SFE Snaga: Pmax 30W / 50 VA Zaštita: IP 65 Punjenje: silikonsko ulje Prirubnica: fi 60 mm (donji priključak na SF6 gasnu instalaciju) Sigurnosno staklo Temperaturno kompenzovana na 20°C <ul style="list-style-type: none"> - Pf=5,0 bar - Pk1=4,5 bar - Pk2=4,0 bar - Pk3 = 4,0 bar - Luk crveni 0-4 bar - Luk žuti 4-4,5 bar - Luk zeleni 4,5-5 bar - Luk crveni 5,5-8 bar PRILOG 3.2.		
Prekidač „ENERGOINVEST“: tipovi SPPE 36 kV				

Stavka	Naziv stavke	Zahtijevane karakteristike	Ponudene karakteristike DA/NE	Proizvođač i tip
3.3.	Manodenzostat za SF6 gas	<p>Manodenzostat za prekidač SPPE Zaštita: IP 65 Punjenje: silikonsko ulje Prirubnica: fi 60 mm (donji priključak na SF6 gasnu instalaciju) Sigurnosno staklo Temperaturno kompenzovana na 20°C</p> <ul style="list-style-type: none"> - Pf=3,0 bar - Pk1=2,7 bar - Pk2=2,3 bar - Luk crveni 1-2,7 bar - Luk zeleni 2,7-3 bar <p>PRILOG 3.3.</p>		
OP Tuzla				
Prekidač „ENERGOINVEST”: tipovi SFEL 11/13				
3.4.	Manodenzostat za SF6 gas	<p>Nazivni pritisak pri 20°C 5 bara, sa priključnim kablom min 2 m Tip: WIKA 233.52.100 (GDM-100) ili ekvivalent Prirubnica od nehrđajućeg čelika prečnika 60 mm sa 4 rupe, 1 na prednjoj strani montirana na G1/4“ Položaj procesnog priključka: donji Punjenje kućišta: Silikonsko ulje AK50 Pritisak punjenja: 5,5 bara Kalibracijski pritisak: 5,0 bara Temperatura okoline: -20°... +60°C Medij: SF 6 gas Staklo: Laminirano sigurnosno staklo ± 1% na temperaturi okoline 20°C PK3 4.5 bara 5-6 opadajuće uključivanje (2) PK2 4.5 bara 3-4 opadajuće uključivanje (2) PK1 5.0 bara 1-2 opadajuće uključivanje (2)</p>		



Stavka	Naziv stavke	Zahtijevane karakteristike	Ponudene karakteristike DA/NE	Proizvođač i tip
		Luk 1: crveni od: 0.0 do 4.5 cmHg/bar Luk2: žuti od: 4.5 do 5.0 bara Luk3: zeleni: od 5.0 do 5.5 bara Luk 4: crveni od: 6.5 do 8.0 bara PRILOG 3.4.		

Vlasništvo "Elektroprenos-Elektroprijenos BiH a.d. Banja Luka" Samo za uvid

PRILOZI TEHNIČKIM SPECIFIKACIJAMA

PRILOG 3.1.

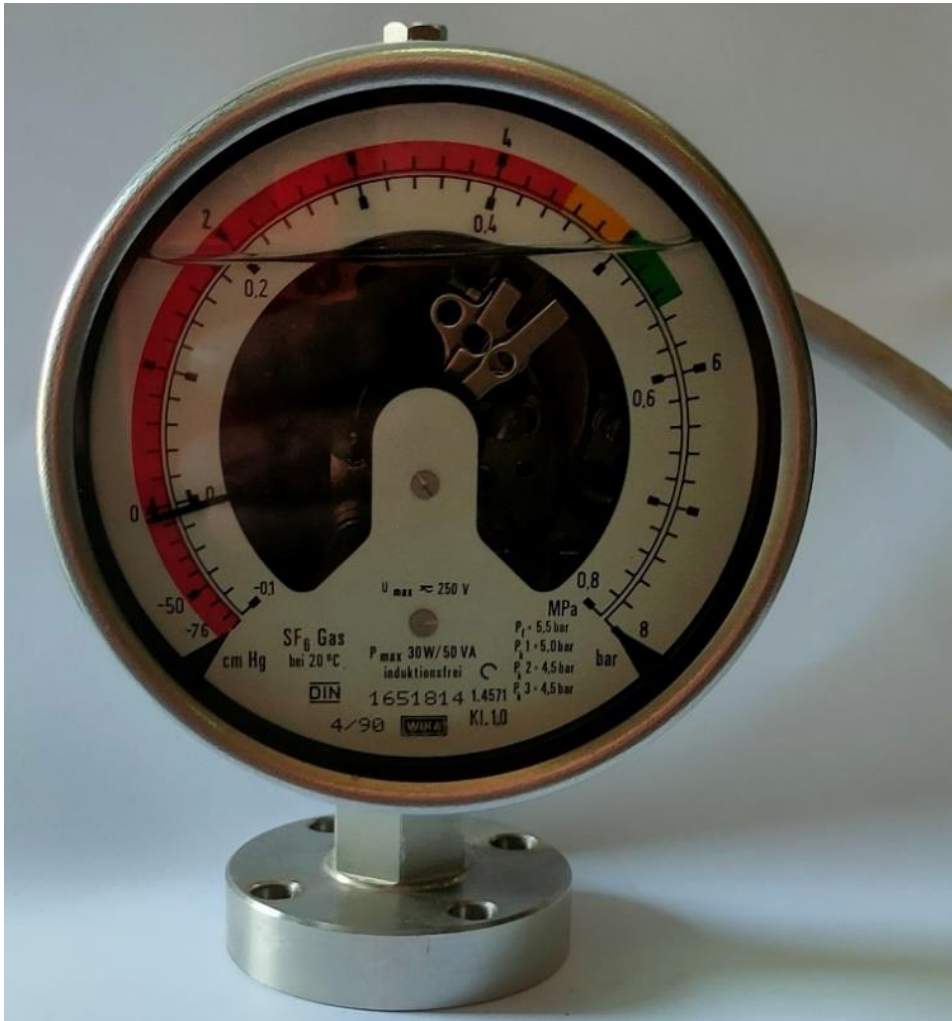

"Luka" Samo za uvid

Vlasništvo "Elektroprijenos BiH"

PRILOG 3.2.

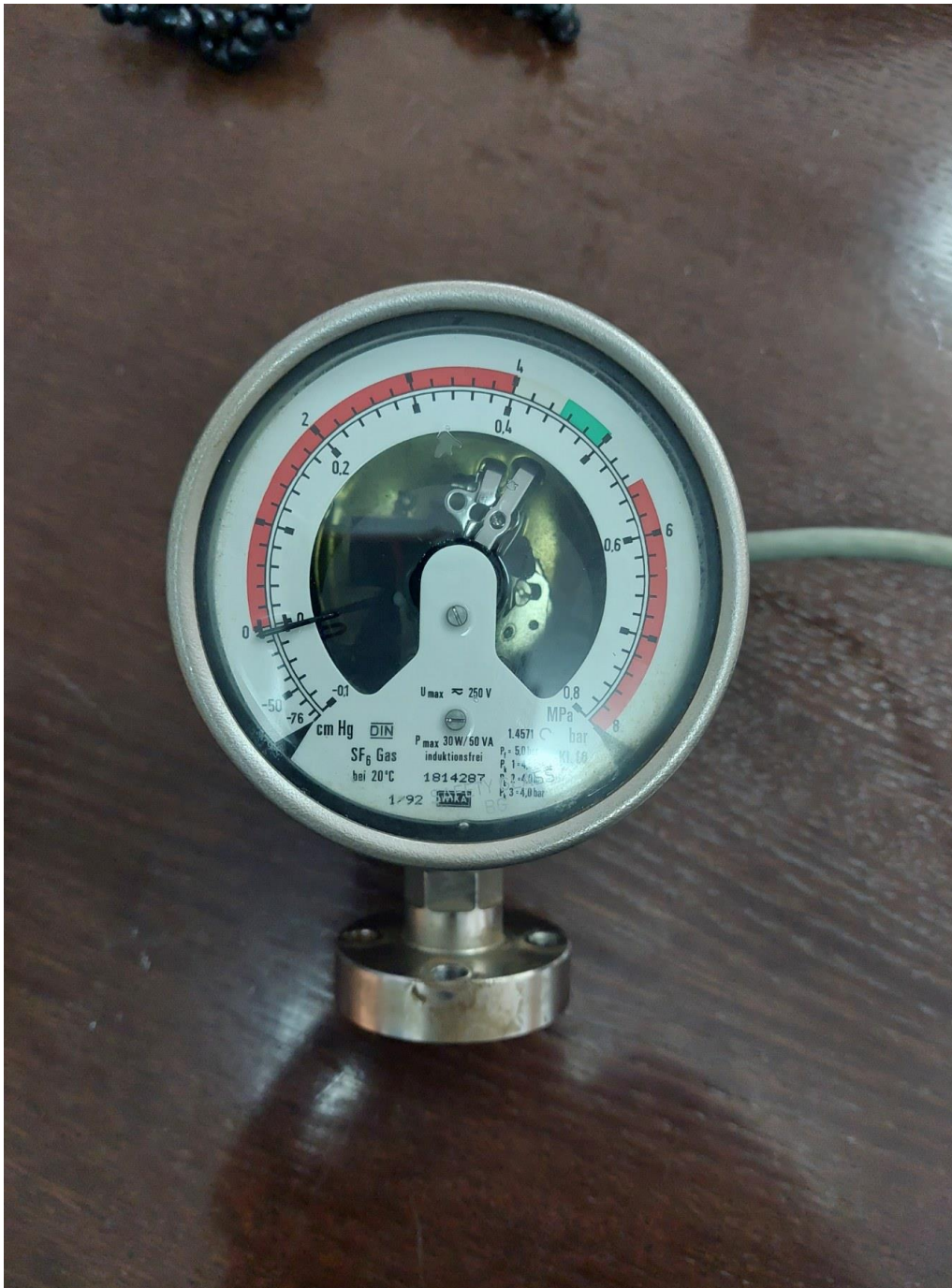

Samo za uvid

Vlasništvo

PRILOG 3.3.



Samo za uvid

Vlasništvo "Elek

PRILOG 3.4.

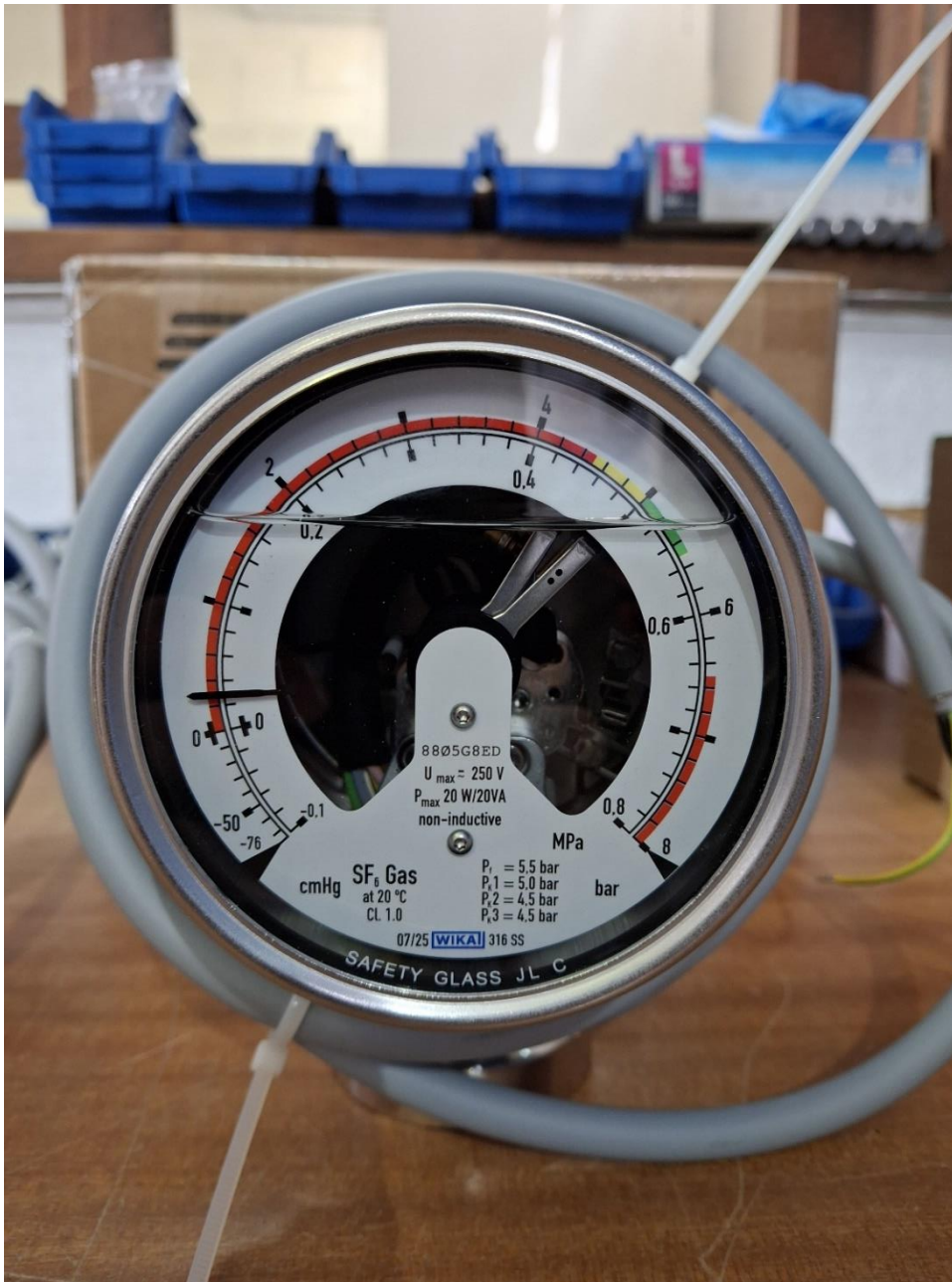

Tehnička dokumentacija obavezna za dostavu ponude za LOT 3

Tehnički zahtjevi i specifikacije: kataloška dokumentacija.

Napomena: Dobavljač je obavezan u potpunosti ispuniti svaku stavku ovih tehničkih specifikacija, u suprotnome ponuda će mu biti odbijena kao nepravilna.

Potpis i pečat ponuđača _____

PRILOG 9 - NACRT UGOVORA

Napomena ponuđačima:

(Nacrt ugovora pripremiti u skladu sa točkom 27. tenderske dokumentacije)

UGOVOR

broj: JN-OP-869-__/2025

LOT 1, LOT 2, LOT 3

ZA NABAVU ROBE

Rezervni dijelovi VN prekidača

zaključen između ugovornih strana:

„ELEKTROPRENOS – ELEKTROPRIJENOS BIH“ a.d. Banja Luka

78000 Banja Luka, Ul. Marije Bursać br. 7a,

koga zastupa generalni direktor dr Miro Džakula i izvršni direktor za rad i održavanje sistema Cvjetko Žepinić dipl.inž.el. u svojstvu supotpisnika,

u daljem tekstu: Naručilac

PDV br. 402369530009

i

KONZORCIJUM (GRUPA PONUĐAČA) /PONUĐAČ -----

zastupan po -----, koga zastupa direktor ----, u daljem tekstu : Dobavljač

PDV broj: -----,

Članovi Konzorcija/Grupe ponuđača:

1. _____ *član, adresa* _____ PDV broj: -----, koga zastupa -----, direktor, u daljem tekstu ovog Ugovora: LIDER/NOSILAC KONZORCIJA/GRUPE PONUĐAČA (glavni Dobavljač)

2. _____ *član, adresa* _____, PDV broj: -----, koga zastupa -----, direktor, u daljem tekstu ovog Ugovora: Konzorcija/Grupe ponuđača (član grupe Dobavljača)

3. -----

I OPĆE ODREDBE**Članak 1.**

- (1) Na osnovu Zakona o javnim nabavkama („Službeni glasnik Bosne i Hercegovine“ br. 39/14, 59/22 i 50/24), obavještenja o nabavci br. --- i Tenderske dokumentacije br. JN-OP-869- /2025 za **Nabavku rezervnih dijelova VN prekidača**, objavljenih na portalu javnih nabavki dana --- godine, proveden je otvoreni postupak javne nabave sa E-aukcijom koja je održana dana ---. Dobavljač je dostavio Ponudu br. --- od --- godine (broj protokola Naručilja: JN-OP-869- /2025 __. __. 2026. godine), čiji dijelovi čine priloge ovog Ugovora.
- (2) Naručilj je na osnovu ponude Dobavljača, održane E-aukcije (*upisati ako je bilo E-aukcije*) i Odluke o izboru najpovoljnijeg ponuđača izabrao Dobavljača za **Nabavku rezervnih dijelova VN prekidača**, a koji su predmet ovog Ugovora.

II PREDMET UGOVORA:**Članak 2.**

- (1) Predmet ovog Ugovora je isporuka: **Rezervni dijelovi VN prekidača – LOT__**, a u svemu prema zahtjevima Naručilja iz Tenderske dokumentacije br. --- i Ponude odabranog Dobavljača br. --- od --- godine (broj protokola Naručilja: JN-OP-869- /2025 __. __. 2026. godine) i nove (niže) cijene ponude u skladu s održanom E-aukcijom, a na osnovu kojih se zaključuje ovaj ugovor.

III VRIJEDNOST UGOVORA:**Članak 3.**

- (1) Ukupna vrijednost robe koja je predmet nabavke, iznosi:

Iznos bez PDV-a	-----
Iznos PDV-a 17%:	-----
UKUPNO SA PDV:	-----

(Slovima: ---)

- (2) Cijena je formirana na bazi vrste i količine robe iz Priloga Ugovora (Obrazac za cijenu ponude) i iskazana je na paritetu DDP (Incoterms 2020), skladišta Naručilja. Porez na dodanu vrijednost je posebno iskazan i uračunat je u ukupnu cijenu.
 - (3) Početna cijena ponude u iznosu od _____, bez PDV-a, nakon održane E-aukcije, umanjena je za _____%, zbog čega su jedinične cijene svih stavki iz obrasca za cijenu ponude umanjene za isti postotak.
- OPCIJA**
- Iznos početne cijene ponude je ---- bez PDV-a. Nakon održane e-aukcije nije bilo umanjenja cijena te je konačna cijena ponude ostala nepromijenjena u odnosu na početnu.
- (4) Umanjenje svih stavki iz obrasca za cijenu ponude za postotak iz stava (3) ovog člana, prikazano je u dokumentu Naručilja, Obrazac za cijenu ponude nakon E – aukcije, a isti je prilog ovog Ugovora.
 - (5) **Ugovor je na bazi fiksnih jediničnih cijena.**

IV UVJETI I NAČIN PLAĆANJA:**Članak 4.**

- (1) Plaćanje ukupno ugovorenog iznosa izvršit će se nakon izvršene kompletne isporuke, bezgotovinski, prijenosom sredstava na račun Dobavljača, u roku od 30 (trideset) dana od dana prijema ispravne dokumentacije za plaćanje.
- (2) Nisu predviđena parcijalna plaćanja.
- (3) Plaćanje se vrši na osnovu sljedeće dokumentacije:
 - ispostavljene poreske fakture Dobavljača, u skladu sa Pravilnikom o primjeni Zakona o PDV-u („Službeni glasnik BiH“, br. 93/05, 21/06, 60/06, 6/07, 100/07, 35/08 i 65/10, 85/17, 44/20, 47/22, 87/22, 62/23 i 25/25),
 - obostrano potpisane Otpremnice sa naznačenim datumom prijema robe,
 - Zapisnika o kvantitativnom i kvalitativnom prijemu robe,
- (4) Dobavljač će na računu kojeg ispostavlja naznačiti: broj, naziv i datum Ugovora, brojeve Otpremnica te naziv organizacijskog dijela Naručitelja na koji se odnosi isporuka.
- (5) Obračun i naplata ugovorne kazne iz ovog ugovora izvršit će se umanjnjem plaćanja računa Dobavljača za vrijednost obračunate kazne.
- (6) Sve dokumente za plaćanje dostaviti na adresu/adrese organizacijskog dijela/organizacijskih dijelova Naručitelja na koji se odnosi isporuka. Dokumente za plaćanje za LOT_ dostaviti u skladu sa Obrascem za cijenu ponude (Prilog 3) i Tehničkim zahtjevima i specifikacijama (Prilog 8) na adrese:

- „Elektroprenos-Elektroprijenos“ BiH a.d. Banja Luka, OP Banja Luka, Ramići bb, Dragočaj, 78000 Banja Luka;
- „Elektroprenos-Elektroprijenos“ BiH a.d. Banja Luka, OP Mostar, Bleiburških žrtava bb, 88000 Mostar;
- „Elektroprenos-Elektroprijenos“ BiH a.d. Banja Luka, OP Sarajevo, Vilsonovo šetalište br. 15, 71000 Sarajevo;
- „Elektroprenos-Elektroprijenos“ BiH a.d. Banja Luka, OP Tuzla, Ljubače bb, 75000 Tuzla.

a sve garancijske dokumente iz članka 7. ovog ugovora nasloviti i dostaviti na adresu sjedišta Naručitelja: „Elektroprenos - Elektroprijenos BiH“ a.d. Banja Luka, Ul. Marije Bursać br. 7a, 78000 Banja Luka (LOT 1).

V PODUGOVARANJE

Članak 5.

- (1) Za izvršenje obaveza iz ovog Ugovora Dobavljač može angažirati podugovarače.
- (2) Naručitelj neće odobriti zaključenje ugovora sa podugovaračem, ako on ne ispunjava uvjete propisane članom 44. ZJN.
- (3) Dobavljač neće sklapati podugovor ni o jednom bitnom dijelu ugovora bez prethodnog pisanog odobrenja od strane Naručitelja. Elementi ugovora koji se podugovaraju i identitet podugovarača obavezno se priopćuju Naručitelju blagovremeno, prije sklapanja podugovora.
- (4) Nakon što Naručitelj odobri podugovaranje, Dobavljač kojemu je dodijeljen ugovor dužan je prije početka realizacije podugovora dostaviti Naručitelju podugovor zaključen s podugovaračem kao osnovu za neposredno plaćanje podugovaraču, a koji obavezno sadrži:
 - a) koje poslove će izvesti podugovarač;
 - b) količinu, vrijednost i rok;

- c) podatke o podugovaraču i to: naziv podugovarača, sjedište, JIB/IDB, broj transakcijskog računa i naziv banke kod koje se vodi.
- (5) U slučaju podugovaranja, odgovornost za uredno izvršavanje ugovora snosi Dobavljač.

VI POREZI I DAŽBINE

Članak 6.

(samo za slučaj ugovora sa inozemnim Dobavljačem)

- (1) Dobavljač će u potpunosti biti odgovoran za sve poreze, takse na obaveze, radne takse, te druge slične dažbine nametnute van zemlje Naručiljta.
- (2) Dobavljač se obavezuje da će sve obaveze po ovom Ugovoru koje se odnose na porez na dodanu vrijednost realizirati u skladu sa Zakonom o porezu na dodanu vrijednost („Službeni glasnik BiH“, br. 09/05, 35/05, 100/08, 33/17, 46/23, 80/23 i 20/25).
- (3) Dobavljač se obavezuje da će u skladu sa Zakonom o porezu na dodanu vrijednost i Pravilnikom o registraciji i upisu u jedinstveni registar obveznika indirektnih poreza, preko svog poreskog punomoćnika za PDV koji ima sjedište u BiH i kod kojeg se registrirao, izvršavati sve obaveze po navedenom Zakonu, a koje proizlaze iz ovog Ugovora i to za robu porijeklom iz Bosne i Hercegovine.
- (4) Dobavljač se obavezuje da, u skladu sa odredbama Zakona o porezu na dobit BiH („Službene novine Federacije BiH“, broj 15/16 i 15/20 i „Službeni glasnik RS“ br. 94/15, 1/17, 58/19 i 48/24) i podzakonskim aktima, nakon obostranog potpisivanja Ugovora, dostavi Naručiljtu:

Varijanta 1 – U slučaju da ima poslovnu jedinicu u skladu sa Zakonom o porezu na dobit Federacije BiH/Zakon o porezu na dobit RS

- Izjavu o postojanju njegove poslovne jedinice u Bosni i Hercegovini
- Rješenje o registraciji poslovne jedinice kod Porezne uprave Federacije BiH/Porezne uprave RS

Ukoliko Dobavljač ima poslovnu jedinicu u BiH poslovna jedinica je u tom slučaju odgovorna za obračun i plaćanje obaveze po osnovu poreza na dobit.

Varijanta 2 – U slučaju da nema poslovnu jedinicu u skladu sa Zakonom o porezu na dobit Federacije BiH/RS

- Izjavu o nepostojanju njegove poslovne jedinice u Bosni i Hercegovini u skladu sa odredbama Zakona o porezu na dobit Federacije BiH/RS,
 - Potvrda o rezidentnosti, izdanu od nadležnog poreskog organa Dobavljač
 - Izjavu da je Dobavljač kao primatelj prihoda, istovremeno krajnji korisnik istog.
- (5) Navedena dokumenta je Dobavljač obavezan dostaviti Naručiljtu, radi reguliranja zakonske obaveze obračuna i isplate poreza po odbitku, koji je Naručiljtu dužan ispoštovati prilikom svake isplate Dobavljaču odnosno od svakog fakturiranog iznosa usluga odbiti 10% na ime poreza.
 - (6) Porez po odbitku se neće obustavljati, ukoliko Dobavljač dostavi navedena dokumenta Naručiljtu i ukoliko je potpisan međudržavni ugovor o izbjegavanju dvostrukog oporezivanja između zemlje Dobavljača i Bosne i Hercegovine, a kojim je utvrđeno neplaćanje poreza po odbitku po uslugama koje su predmet plaćanja.

VII FINACIJSKE GARANCIJE – LOT 1**Članak 7.**

- (1) Garancija za uredno izvršenje ugovora: Dobavljač se obavezuje da Naručitelj nakon obostranog potpisivanja Ugovora, preda bankarsku garanciju na iznos od 10% (deset posto) ukupne ugovorene vrijednosti bez PDV – a, kao garanciju za uredno izvršenje ugovora sa rokom važnosti, rok izvršenja ugovornih obaveza plus 60 (šezdeset) dana. Rok za dostavu Garancije za uredno izvršenje ugovora je petnaest (15) dana od dana obostranog potpisivanja ugovora. Ukoliko Dobavljač ne dostavi garanciju za uredno izvršenje ugovora u ostavljenom roku nakon zaključivanja ugovora, ugovor se smatra apsolutno ništavim, a prijedlog ugovora Naručitelj dostavlja drugo rangiranom ponuđaču (ukoliko on postoji, a u slučaju da nema drugo rangiranog ponuđača, poništava se postupak javne nabavke), izuzev kada je do kašnjenja došlo uslijed djelovanja više sile ili iz drugog opravdanog razloga kojeg će Naručitelj cijeniti u svakom konkretnom slučaju na osnovu podnesenih dokaza. Naručitelj zadržava pravo da od Dobavljača izvrši naplatu Garancije za ozbiljnost ponude. Dobavljač se obavezuje da dostavi produženje Garancije za uredno izvršenje ugovora za slučaj produženja roka realizacije ugovornih obaveza iz bilo kojeg razloga.
- (2) Bankarske garancije moraju biti neopozive, безусловne, plative na prvi poziv, bez prava na prigovor i primjedbe, prema modelu datom u tenderskoj dokumentaciji.
- (3) Naručitelj će sredstva iz finansijskih garancija naplatiti zbog neizvršenja, zakašnjenja ili neurednog izvršavanja ugovornih obaveza Dobavljača. Ako iznos garancije za uredno izvršenje ugovora nije dovoljan da pokrije nastalu štetu Naručitelju, Dobavljač je dužan platiti i razliku do punog iznosa pretrpljene štete. Postojanje i iznos štete Naručitelj mora da dokaže.

VIII ROKOVI, MJESTA ISPORUKE I IZVRŠENJE UGOVORNIH OBAVEZA**Članak 8.**

- (1) Dobavljač se obavezuje da robu iz članka 2. Ugovora isporuči na ugovorenoj destinaciji iz stava (2) ovog člana, u roku od --- (---) kalendarskih dana računajući od dana obostranog potpisa Ugovora.
- (2) Isporuca opreme koja je predmet Ugovora će se vršiti prema LOT-ovima na sljedeća mjesta isporuke:
 - Skladište OP Banja Luka, Ramići bb, Dragočaj, Banja Luka,
 - Skladište OP Sarajevo, Reljevo bb, Sarajevo,
 - Skladište OP Mostar, Raštani bb, Mostar,
 - Skladište OP Tuzla, Ljubače bb, Tuzla.
- (3) Najmanje pet (5) radnih dana prije isporuke Dobavljač će Naručitelju dostaviti obavijest o isporuci.
- (4) Dozvoljena je parcijalna isporuka, pri čemu se datum zadnje isporuke računa kao datum isporuke.
- (5) Rizik i vlasništvo nad robom prelazi na Naručitelja u trenutku potpisivanja „Zapisnika o kvalitativnom i kvantitativnom prijemu“ ukupne ugovorene količine robe sa napomenom da ne postoje vidljiva oštećenja ili nedostaci (bez primjedbi).
- (6) Ugovorne strane su suglasne da se rok isporuke produžava za vrijeme kašnjenja ili smetnji, ako su iste nastale zbog više sile, u skladu sa člankom 13. ovog ugovora.
- (7) Ugovorne strane su suglasne da ukoliko zbog administrativnih i/ili tehničkih smetnji za koje su odgovorni Naručitelj i/ili treća lica, dođe do kašnjenja dobavljača prilikom isporuke robe, a dobavljač dokaže da je poduzeo sve potrebne radnje kako do kašnjenja u izvršenju ugovornih obaveza ne bi došlo, Naručitelj može na osnovu osnovanog zahtjeva

dobavljača produžiti rok za isporuku robe iz stava (1) ovog člana. Osnovanost zahtjeva utvrđuje isključivo Naručitelj.

IX UGOVORNA KAZNA

Članak 9.

- (1) Ukoliko Dobavljač ne izvrši isporuku robe koja je predmet ugovora u ugovorenom roku, dužan je da za svaki kalendarski dan zakašnjenja plati Naručitelju ugovornu kaznu u iznosu 0,40 % (nula,četrdeset posto) od ukupne vrijednosti ugovora bez PDV-a. Ugovorna kazna se obračunava od prvog dana poslije isteka ugovorenog roka isporuke robe.
- (2) Naplata ugovorne kazne od strane Naručitelja neće osloboditi Dobavljača obaveze da izvrši ugovor u potpunosti.
- (3) Ukupan iznos ugovorne kazne ne može preći 10% vrijednosti ugovora bez PDV-a.
- (4) Ukoliko obračunata ugovorna kazna prijeđe iznos od 10% od vrijednosti ugovora Naručitelj zadržava pravo da jednostrano raskine ugovor i zahtijeva isplatu ugovorne kazne.

X OBAVEZE NARUČITELJA

Članak 10.

Naručitelj se obavezuje da:

- (1) izvrši obaveze iz članka 4. Ugovora – Uvjeti i način plaćanja,
- (2) osigura prijem robe na mjestu isporuke iz članka 8. stav (2) ovog Ugovora,
- (3) imenuje Komisiju za kvantitativni i kvalitativni prijem robe, te da sačini Zapisnik o kvalitativnom i kvantitativnom prijemu robe kojim se konstatira broj komada, usuglašenost isporučene opreme sa Tehničkom specifikacijom, kompletnost isporuke i eventualno odstupanje od roka isporuke,
- (4) ovlaštene osobe Naručitelja će prilikom prijema robe, za sve uočene nedostatke, slučajeve postojanja vidljivih oštećenja ili nedostataka, kao i nekompletnost isporučene robe, napraviti Zahtjev za reklamaciju sa opisom oštećenja i/ili nedostataka i bez odlaganja reklamirati Dobavljaču količinu i kvalitetu isporuke,
- (5) obavlja sve radnje za koje je po ovom ugovoru direktno zadužen.

XI OBAVEZE DOBAVLJAČA

Članak 11.

Dobavljač se obavezuje da:

- (1) odgovara za urednu realizaciju Ugovora, štiti interese Naručitelja, te ga obavještava o tijeku realizacije Ugovora,
- (2) blagovremeno dostavi financijske garancije iz članka 7. ovog Ugovora (LOT 1),
- (3) osigura pakovanje robe prema uvjetima iz tehničke specifikacije te da oprema bude tako upakirana da se spriječi oštećenje i propadanje tijekom transporta i da pakovanje bude dovoljno čvrsto da izdrži grube manipulacije tijekom utovara i istovara kao i da pakovanje omogućí ispravnu identifikaciju robe,
- (4) jamči da je isporučena roba nova, nekorištena i da sadrži sve nove dijelove te da odgovara posljednjoj fazi ostvarenog razvoja u oblasti projektiranja, konstrukcija i materijala i da je u obimu, karakteristikama i garantiranim tehničkim parametrima i standardima u svemu prema Tehničkim specifikacijama i ponuđenima karakteristikama u tablicama sa Tehničkim detaljima iz priloga Ugovora,
- (5) isporuči robu koja je predmet ugovora na ugovorenim destinacijama iz članka 8. stav (2) ovog Ugovora,

- (6) o izvršenoj isporuci robe koja je predmet Ugovora sačini Otpremnicu koja se obostrano potpisuje i na kojoj se konstatira vrsta robe, broj komada, kompletnost i datum isporuke, te također na istoj je potrebno navesti broj ugovora i narudžbe i organizacijski dio Naručitelja u koji se vrši isporuka,
- (7) nakon zaprimanja Zahtjeva za reklamaciju Naručitelja sačinjenog prilikom prijema robe, otkloni nedostatke na robi ili istu zamijeni novom, nakon čega će Naručitelj ponovo izvršiti pregled i prijem robe i ukoliko su svi nedostaci otklonjeni sačiniti „Zapisnik o kvalitativnom i kvantitativnom prijemu“, te sva kašnjenja u isporuci do kojih dođe zbog reklamacije, povlači obaveze Dobavljača po članku 9. ovog Ugovora,
- (8) Naručitelju osigura i preda ateste, garancijske listove i drugu dokumentaciju,

XII GARANCIJSKI PERIOD

Članak 12.

- (1) Garancijski period za svu isporučenu robu je --- (---) mjeseci od dana prijema robe.
- (2) Dan prijema robe je dan kada je sačinjen Zapisnik o kvalitativnom i kvantitativnom prijemu robe bez primjedbi.
- (3) Dobavljač odgovara Naručitelju za sve nedostatke vezano za isporučenu opremu, a koji se mogu javiti ili nastati tijekom garancijskog perioda pod uvjetom da se ista koristi i održava u skladu sa preporukama Dobavljača.
- (4) Naručitelj je dužan da odmah pismenim putem obavijesti Dobavljača o bilo kojem zahtjevu po osnovu ove garancije, tijekom garancijskog perioda.
- (5) Dobavljač je dužan da u roku od 72 sata od prijema obavještenja Naručitelja o nedostacima, oštećenju ili skrivenim manama, izvrši pregled robe koja je predmet reklamacije i Naručitelju dostavi zapisnik o uočenim nedostacima sa predloženim rokom za otklanjanje istih. Rok za otklanjanje nedostataka će biti predmet usuglašavanja i odobrenja od strane Naručitelja.
- (6) Ako Dobavljač ne otkloni nedostatke u usuglašenom roku, Naručitelj ima pravo da sam otkloni nedostatke ili da angažira treće lice koje će taj nedostatak otkloniti o trošku Dobavljača i bez štete po bilo koje pravo koje Naručitelj na osnovu Ugovora može da potražuje od Dobavljača.
- (7) Garancijski period se produžuje za period tijekom kojeg se predmetna roba nije mogla koristiti zbog popravke greške ili oštećenja, odnosno garancijski period počinje teći iznova u slučaju zamjene opreme novom opremom.

XIII VIŠA SILA

Članak 13.

- (1) Za svrhe ovog Ugovora, pod „višom silom“ se podrazumijevaju događaji i okolnosti koje se nisu mogle predvidjeti, izbjeći ili otkloniti u vrijeme zaključivanja i realizacije Ugovora i koji ugovorne strane onemogućavaju u izvršenju ugovornih obaveza.
- (2) Nemogućnost bilo koje Ugovorne strane da ispuni bilo koju od svojih ugovornih obaveza neće se smatrati raskidom ugovora ili neispunjavanjem ugovorne obaveze, ukoliko se takva nemogućnost pojavi uslijed djelovanja više sile, s tim da je ugovorna strana koja je pogođena takvim događajem:
 - a) poduzela sve potrebne mjere predostrožnosti i potrebnu pažnju, kako bi izvršila svoje obaveze u rokovima i pod uvjetima iz ovog Ugovora, i
 - b) obavijestila drugu ugovornu stranu na način koji je u datoj situaciji jedino moguć, odmah po nastanku više sile, a najkasnije u roku od 3 (tri) dana od pojave takvog događaja o poduzetim mjerama na otklanjanju štetnih posljedica djelovanja više sile.

- (3) Usljed djelovanja više sile ugovorne obaveze će se prekinuti, te nakon prestanka djelovanja više sile ugovorne strane će utvrditi naknadni rok za izvršenje ugovornih obaveza i otklanjanje drugih posljedica djelovanja više sile na ugovorne odnose i realizaciju ugovora.

XIV RASKID UGOVORA

Članak 14.

- (1) Ugovorne strane mogu sporazumno raskinuti ovaj Ugovor.
- (2) Svaka od ugovornih strana može raskinuti ugovor prostom izjavom, pod uvjetima propisanim zakonima o obligacionim odnosima u Bosni i Hercegovini.
- (3) Ukoliko Dobavljač u ugovorenom roku ne izvrši svoje obaveze iz Ugovora, Naručitelj će dati naknadni primjereni rok za izvršenje obaveza koji ne oslobađa Dobavljača obračuna ugovorne kazne iz članka 9. ovog Ugovora.
- (4) Ako Dobavljač ne izvrši obaveze iz Ugovora ni u naknadnom roku, Ugovor je raskinut, uz obavezu Dobavljača da Naručitelj nadoknadi štetu koju je pretrpio zbog neispunjenja obaveza iz Ugovora.

XV ZAVRŠNE ODREDBE

Članak 15.

- (1) Dobavljač nema pravo zapošljavati u svrhu izvršenja ovog ugovora fizička ili pravna lica koja su sudjelovala u pripremi tenderske dokumentacije ili su bila u svojstvu člana ili stručnog lica koje je angažirala Komisija za nabavke, najmanje šest mjeseci po zaključenju ugovora, odnosno od početka realizacije Ugovora.
- (2) Ovaj Ugovor je zaključen i stupa na snagu danom potpisa obje ugovorne strane.
- (3) Ugovorne strane su suglasne da za sve što u ovom Ugovoru nije precizirano vrijede odredbe Zakona o obligacionim odnosima.
- (4) Sve eventualne sporove, ugovorne strane će rješavati sporazumno, u duhu dobrih poslovnih odnosa u direktnim pregovorima.
- (5) Ukoliko se sporazumno rješenje ne postigne, za rješavanje sporova nadležan je Okružni privredni sud u Banjaluci.
- (6) Ugovor je sačinjen u 6 (šest) istovjetnih primjeraka, 4 (četiri) primjerka zadržava Naručitelj, a 2 (dva) primjerka su za Dobavljača.
- (7) Prilozi ovog ugovora su dijelovi ponude Dobavljača: Prilog 2 (Obrazac za ponudu), Prilog 3 (Obrazac za cijenu ponude), Prilog 8 (Tehnička specifikacija), dokument Naručitelja (Obrazac za cijenu ponude nakon E – aukcije)...



Broj:
Datum:

ZA DOBAVLJAČA

(potpis i pečat ponuđača)

Broj:
Datum:

ZA NARUČITELJA:

Generalni direktor

Dr Miro Džakula

Izvršni direktor za rad i
održavanje sistema

Cvjetko Žepinić, dipl.inž.el.

Vlasništvo "Elektroprenos-Elektroprijenos BiH a.d. Banja Luka. Svi mo za uvid

PRILOG 10 - FORMA GARANCIJE ZA OZBILJNOST PONUDE za LOT 1

(Naziv i Logo Banke)

(Adresa)

(Datum)

Za Ugovorni organ: „Elektroprenos – Elektroprijenos BiH“ a.d. Banja Luka.

GARANCIJA ZA OZBILJNOST PONUDE BROJ _____

Informirani smo da naš klijent, [ime i adresa ponuđača], od sada pa nadalje označen kao Ponuđač, sudjeluje u otvorenom postupku javne nabavke JN-OP-869/2025 Rezervni dijelovi VN prekidača – LOT 1, za nabavku robe, čija je procijenjena vrijednost (159.757,00 KM).

Za sudjelovanje u ovom postupku ponuđač je dužan dostaviti garanciju za ozbiljnost ponude u iznosu od 1,5% procijenjene vrijednosti ugovora, što iznosi (2.396,35 KM) (dvijetisućetrinstodevedesetšest i 35/100 KM).

U skladu sa naprijed navedenim, _____ [ime i adresa banke], se obavezuje neopozivo i bezuvjetno platiti na naznačeni bankovni račun, iznos od _____ KM (riječima:) _____ [naznačiti brojkama i riječima iznos i valutu garancije], u roku od tri (3) radna dana po prijemu Vašeg pisanog zahtjeva, a koji sadrži Vašu izjavu da je Ponuđač učinio jedno od sljedećeg:

1. povukao svoju ponudu prije isteka roka važenja ponuda utvrđenog u tenderskoj dokumentaciji i Obrascu Ponude, ili
2. ako Ponuđač, koji je obaviješten da je njegova ponuda prihvaćena kao najpovoljnija, a u periodu roka važenja ponude:
 - a) odbije potpisati ugovor, ili propusti potpisati ugovor u utvrđenom roku,
 - b) ne dostavi ili dostavi neodgovarajuću garanciju za uredno izvršenje ugovora
 - c) dostavi neistinite izjave vezane za kvalifikaciju kandidata/ponuđača.

Vaš zahtjev za korištenje sredstava pod ovom garancijom prihvatljiv je ako je poslan nama u potpunosti i ispravno kodiran telefaksom/telegrafom od Vaše banke potvrđujući da je Vaš originalni zahtjev poslan i poštom i da vas isti pravno obavezuje. Vaš zahtjev će biti razmotren i adresiran nakon zaprimanja Vašeg pisanog zahtjeva za isplatu, poslanog telefaksom ili telegrafom na adresu:

Ova garancija stupa na snagu dana _____ u _____ sati [naznačiti datum i vrijeme roka za predaju ponuda].

Naša odgovornost prema ovoj garanciji ističe dana _____ u _____ sati. [naznačiti datum i vrijeme, u skladu sa Obavještenjem o javnoj nabavi i tenderskom dokumentacijom, s tim što to razdoblje ne može biti kraće od 30 dana].

Poslije isteka naznačenog roka, garancija po automatizmu postaje nevažeća. Garancija bi trebala biti vraćena kao bespredmetna. Bez obzira da li će nam garancija biti vraćena, ili ne, nakon isteka spomenutog roka smatramo se oslobođenim svake obaveze po garanciji.

Ova garancija je vaša osobno i ne može se prenositi.

Potpis i pečat

(BANKA)

PRILOG 11 - FORMA GARANCIJE ZA UREDNO IZVRŠENJE UGOVORA za LOT 1

(Naziv i Logo Banke)

(Adresa)

(Datum)

Za Ugovorni organ: „Elektroprenos – Elektroprijenos BiH“ a.d. Banja Luka.

GARANCIJA ZA UREDNO IZVRŠENJE UGOVORA BROJ _____

Informirani smo da je naš klijent, _____ (*ime i adresa najuspješnijeg ponuđača*), od sad pa nadalje označen kao Dobavljač, Vašom Odlukom o izboru najpovoljnijeg ponuđača, broj: _____ od _____ [*naznačiti broj i datum odluke*] odabran da potpiše, a potom i realizira ugovor o javnoj nabavci: (*navesti broj i naziv ugovora*), čija je vrijednost _____ KM/EUR.

Također smo informirani da, vi, kao ugovorni organ zahtijevate da se izvršenje ugovora garantira u iznosu od 10% od vrijednosti ugovora bez PDV-a, što iznosi _____ KM/EUR, slovima: _____ (*naznačiti u brojkama i slovima vrijednost i valutu garancije*), da bi se osiguralo poštivanje ugovorenih obaveza u skladu sa dogovorenim uvjetima.

U skladu sa naprijed navedenim, _____ (*ime i adresa banke*), se obavezuje neopozivo i bezuslovno platiti na naznačeni bankovni račun bilo koju sumu koju zahtijevate, s tim što ukupni iznos ne može prijeći _____ (*naznačiti u brojkama i slovima vrijednost i valutu garancije*) u roku od tri (3) radna dana po prijemu Vašeg pisanog zahtjeva, a koji sadrži Vašu izjavu da ponuđač/dobavljač ne ispunjava svoje obaveze iz ugovora, ili ih neuredno ispunjava.

Vaš zahtjev za korištenje sredstava pod ovom garancijom prihvatljiv je ako je poslan u potpunosti i ispravno kodiran telefaksom/telegrafom od Vaše banke potvrđujući da je Vaš originalni zahtjev poslan i poštom i da vas isti pravno obavezuje. Vaš zahtjev će biti razmotren i adresiran nakon zaprimanja Vašeg pisanog zahtjeva za isplatu, poslanog telefaksom ili telegrafom na adresu: _____

Ova garancija stupa na snagu _____ (*navesti datum izdavanja garancije*).

Naša odgovornost prema ovoj garanciji ističe dana _____ (*naznačiti datum i vrijeme garancije shodno uvjetima iz nacrtu ugovora*).

Poslije isteka naznačenog roka, garancija po automatizmu postaje nevažeća. Garancija bi trebala biti vraćena kao bespredmetna. Bez obzira da li će nam garancija biti vraćena, ili ne, nakon isteka spomenutog roka smatramo se oslobođenim svake obaveze po garanciji.

Ova garancija je vaša osobno i ne može se prenositi.

Potpis i pečat

(BANKA)