



ELEKTROPRIJENOS BIH
ЕЛЕКТРОПРЕНОС БИХ

Broj: JN-OP-866-6/2025
Datum: 01.04.2026.godine

TENDERSKA DOKUMENTACIJA ZA NABAVKU RADOVA

Broj javne nabavke: JN-OP-866/2025

Naziv nabavke:

SANACIJA GRAĐEVINSKIH OBJEKATA

OTVORENI POSTUPAK JAVNE NABAVKE

Banja Luka, april 2026. godine

“Elektroprenos Bosne i Hercegovine” a.d. Banja Luka
78000 Banja Luka, Marije Bursać 7a,
Tel. +387 51 246 500, Fax: +387 51 246 550
Operativna područja:
Banja Luka, Sarajevo, Mostar i Tuzla

IB: 402369530009
MB: 11001416
BR: 08-50.3.-01-4/06
Ministarstvo pravde BiH
Sarajevo

Korisničke banke i brojevi računa
Nova Banka a.d. 5550070151342858
UniCredit Bank a.d. B. Luka 5510010003400849
Bosna Bank Int. d.d. Sarajevo 1413065320340257
Atos Bank a.d. Banja Luka 5672411000000702
ASA Banka d.d. Sarajevo 1341051110000221

S A D R Ž A J

| | |
|--|----|
| OPŠTI PODACI..... | 4 |
| 1. Podaci o ugovornom organu | 4 |
| 2. Komunikacija i razmjena informacija | 4 |
| 3. Popis privrednih subjekata sa kojim je ugovorni organ u sukobu interesa | 5 |
| 4. Redni broj nabavke..... | 5 |
| 5. Podaci o postupku javne nabavke | 5 |
| PODACI O PREDMETU NABAVKE | 6 |
| 6. Opis predmeta nabavke | 6 |
| 7. Oznaka i naziv iz JRJN | 6 |
| 8. Količina predmeta nabavke | 6 |
| 9. Tehničke specifikacije | 6 |
| 10. Mjesto izvođenja radova..... | 6 |
| 11. Rok izvođenja radova | 7 |
| USLOVI ZA KVALIFIKACIJU | 7 |
| 12. Lična sposobnost | 7 |
| 13. Sposobnost obavljanja profesionalne djelatnosti..... | 9 |
| 14. Ekonomska i finansijska sposobnost | 10 |
| 15. Tehnička i profesionalna sposobnost..... | 11 |
| 16. Uslovi za grupu ponuđača | 13 |
| PODACI O PONUDI | 15 |
| 17. Sadržaj ponude | 15 |
| 18. Način pripreme ponude | 16 |
| 19. Jezik i pismo ponude | 17 |
| 20. Način dostavljanja ponuda..... | 17 |
| 21. Mjesto, datum i vrijeme za prijem ponuda | 18 |
| 22. Mjesto, datum i vrijeme otvaranja ponuda | 19 |
| 23. Izmjena, dopuna i povlačenje ponuda | 19 |
| 24. Cijena ponude | 20 |
| 25. Kriterijum za dodjelu ugovora..... | 21 |
| 26. Period važenja ponude | 21 |
| 27. Nacrt ugovora | 22 |
| 28. Zaključivanje ugovora | 22 |
| OSTALI PODACI I DODATNE INFORMACIJE..... | 23 |
| 29. Trošak ponude, objava i preuzimanje tenderske dokumentacije | 23 |
| 30. Ispravka i/ili izmjena tenderske dokumentacije, traženje pojašnjenja | 23 |
| 31. Podugovaranje | 24 |
| 32. Ukoliko se kao ponuđač javi fizičko lice (uslovi i dokazi) | 24 |
| 33. Rok za donošenje odluke o izboru..... | 25 |
| 34. Rok, način i uslovi plaćanja izabranom ponuđaču | 25 |
| 35. Povjerljivost dokumentacije privrednih subjekata | 25 |
| 36. Neprirodno niska cijena ponude | 26 |
| 37. Provjera računске ispravnosti ponude | 27 |
| 38. Preferencijalni tretman domaćeg | 27 |
| 39. Sukob interesa..... | 27 |
| 40. Pouka o pravnom lijeku | 28 |
| 41. Licence/ovlaštenja | 29 |
| 42. Garancija za ozbiljnost ponude..... | 29 |
| 43. Garancija za uredno izvršenje ugovora | 30 |

| | |
|---|-----|
| 44. Garancija za obezbjeđenje u garantnom periodu..... | 30 |
| 45. Garancija za avansno plaćanje..... | 30 |
| 46. E – aukcija | 30 |
| PRILOZI..... | 31 |
| PRILOG 1 - POPIS DOKUMENTACIJE | 32 |
| PRILOG 2 - OBRAZAC ZA PONUDU | 33 |
| PRILOG 3 - OBRAZAC ZA CIJENU PONUDE – LOT 1 | 38 |
| Sanacija građevinskih objekata u OP Banja Luka – TJ Banja Luka | 38 |
| PRILOG 3 - OBRAZAC ZA CIJENU PONUDE – LOT 2 | 40 |
| Sanacija građevinskih objekata u OP Sarajevo – TJ Sarajevo | 40 |
| PRILOG 3 – OBRAZAC ZA CIJENU PONUDE – LOT 3 | 45 |
| Sanacija građevinskih objekata u OP Sarajevo – TJ Zenica | 45 |
| PRILOG 3 - OBRAZAC ZA CIJENU PONUDE – LOT 4..... | 47 |
| Sanacija građevinskih objekata u OP Sarajevo – TJ Višegrad..... | 47 |
| PRILOG 3 - OBRAZAC ZA CIJENU PONUDE – LOT 5 | 56 |
| Sanacija građevinskih objekata u OP Mostar – TJ Mostar | 56 |
| PRILOG 3 - OBRAZAC ZA CIJENU PONUDE – LOT 6..... | 81 |
| Sanacija građevinskih objekata sjedište Ugovornog organa Banja Luka | 81 |
| PRILOG 4 - OBRAZAC ZA POVJERLJIVE INFORMACIJE | 84 |
| PRILOG 5 - IZJAVA O ISPUNJAVANJU USLOVA IZ ČLANA 45. | 85 |
| PRILOG 6 - IZJAVA O ISPUNJAVANJU USLOVA IZ ČLANA 47. | 86 |
| PRILOG 7 - IZJAVA U SKLADU S ČLANOM 52. | 87 |
| PRILOG 8 - TEHNIČKI ZAHTJEVI I SPECIFIKACIJE (za sve LOT-ove) | 88 |
| PRILOG 9 - NACRT UGOVORA..... | 133 |
| PRILOG 10 - OBRAZAC ZA ROK IZVOĐENJA RADOVA | 144 |
| PRILOG 11 - OBRAZAC ZA GARANTNI PERIOD | 145 |
| PRILOG 12 - FORMA GARANCIJE ZA OZBILJNOST PONUDE | 146 |
| PRILOG 13 - FORMA GARANCIJE ZA UREDNO IZVRŠENJE UGOVORA..... | 147 |

OPŠTI PODACI

1. Podaci o ugovornom organu

Naziv: „ELEKTROPRENOS–ELEKTROPRIJENOS BIH“ a.d. BANJA LUKA

Adresa: Ul. Marije Bursać 7a, 78000 Banja Luka, BiH

Identifikacioni broj (JIB): 4402369530009

Broj bankovnog računa:

- UniCredit Bank Banja Luka, račun br. 5510010003400849
- Bosna Bank Int. d.d. Sarajevo, račun br. 1413065320340257
- Atos Bank a.d Banja Luka, račun br. 5672411000000702
- Nova Banka a.d, račun br. 5550070151342858
- ASA Banka d.d. Sarajevo, račun br. 1341051110000221

Broj deviznog računa:

UniCredit Bank ad Banja Luka SWIFT BLBABA22, korespondentna banka UniCredit Bank Austria AG, Vienna SWIFT BKAUATWW, IBAN 395517904801164548

Služba protokola javnih nabavki:

Telefon: + 387 (0)51 246 551

Faks: + 387 (0)51 246 550

E-mail: jnprotokol@elprenos.ba

Web stranica: www.elprenos.ba

2. Komunikacija i razmjena informacija

2.1 Cjelokupna komunikacija i razmjena informacija (korespondencija) između ugovornog organa i ponuđača treba se voditi u pisanoj formi, na način da se ista dostavlja poštom ili lično na adresu naznačenu u tački 1. tenderske dokumentacije, izuzev komunikacije koja se vrši putem Portala javnih nabavki BiH (u daljem tekstu Portal JN), kako je to definisano Zakonom o javnim nabavkama („Službeni glasnik Bosne i Hercegovine“, br. 39/14, 59/22 i 50/24), (u daljem tekstu ZJN) i podzakonskim aktima.

2.2 Izuzetno, komunikacija i razmjena informacija (korespondencija) između ugovornog organa i ponuđača može se obavljati putem faksa i/ili e-maila naznačenih u tački 1. ove tenderske dokumentacije, osim ako ovom tenderskom dokumentacijom za pojedine vrste komunikacije nije drugačije određeno. Podnesci dostavljeni Ugovornom organu od **07:00 h do 15:00 h, radnim**

danom (ponedeljak – petak), zaprimiće se tog dana, u suprotnom biće zaprimljeni sljedećeg radnog dana.

3. Popis privrednih subjekata sa kojim je ugovorni organ u sukobu interesa

Kod ugovornog organa nema privrednih subjekata koji ne bi mogli učestvovati u ovom postupku javne nabavke u skladu sa članom 52. ZJN.

4. Redni broj nabavke

4.1 Broj nabavke: JN-OP-866/2025

4.2 Referentni broj iz Plana nabavki: Finansijski plan poslovanja Kompanije za period 2025-2027 godine i plan nabavki za potrebe rada i održavanja za 2025. godinu

Stavka II.12.1 Sanacija građevinskih objekata

5. Podaci o postupku javne nabavke

5.1 Vrsta postupka javne nabavke: OTVORENI POSTUPAK

5.2 Podjela na lotove

U ovom postupku javne nabavke predviđena je podjela na lotove kako slijedi:

LOT 1: Sanacija građevinskih objekata u OP Banja Luka - TJ Banja Luka

LOT 2: Sanacija građevinskih objekata u OP Sarajevo - TJ Sarajevo

LOT 3: Sanacija građevinskih objekata u OP Sarajevo - TJ Zenica

LOT 4: Sanacija građevinskih objekata u OP Sarajevo - TJ Višegrad

LOT 5: Sanacija građevinskih objekata u OP Mostar - TJ Mostar

LOT 6: Sanacija građevinskih objekata u sjedištu Ugovornog organa Banja Luka

5.3 Ukupna procijenjena vrijednost javne nabavke (bez PDV-a): 410.000,00 KM.

Procijenjena vrijednost nabavke po lotovima (bez PDV-a) iznosi:

LOT 1 – Sanacija građevinskih objekata u OP Banja Luka – TJ Banja Luka: 25.000,00 KM

LOT 2 – Sanacija građevinskih objekata u OP Sarajevo – TJ Sarajevo: 80.000,00 KM

LOT 3 – Sanacija građevinskih objekata u OP Sarajevo – TJ Zenica: 50.000,00 KM

LOT 4 – Sanacija građevinskih objekata u OP Sarajevo – TJ Višegrad: 30.000,00 KM

LOT 5 – Sanacija građevinskih objekata u OP Mostar – TJ Mostar: 170.000,00 KM

LOT 6 - Sanacija građevinskih objekata sjedište Ugovornog organa Banja Luka:
55.000,00

5.4 Vrsta ugovora o javnoj nabavci: NABAVKA radova.

5.5 Okvirni sporazum

U ovom postupku javne nabavke ne predviđa se zaključivanje okvirnog sporazuma.

PODACI O PREDMETU NABAVKE

6. Opis predmeta nabavke

6.1 Predmet ovog postupka je nabavka sanacije građevinskih objekata.

7. Oznaka i naziv iz JRJN

7.1 Oznaka i naziv iz JRJN:

LOT 1 - 45262600-7, "Razni građevinski radovi"

LOT 2 - 45262600-7, "Razni građevinski radovi"

LOT 3 - 45262600-7, "Razni građevinski radovi"

LOT 4 - 45262600-7, "Razni građevinski radovi"

LOT 5 - 45262600-7, "Razni građevinski radovi"

LOT 6 - 45262600-7, "Razni građevinski radovi"

8. Količina predmeta nabavke

8.1 Količina predmeta nabavke definisan je Prilogom 3 – Obrazac za cijenu ponude i Prilogom 8 Tehnički zahtjevi i specifikacije.

9. Tehničke specifikacije

9.1 Tehničke specifikacije predmeta nabavke su detaljno navedene u Prilogu 8, koji čini sastavni i neodvojivi dio ove tenderske dokumentacije.

9.2 Sve ponuđene stavke moraju zadovoljiti zahtjeve iz tehničkih specifikacija, u suprotnom ponuda se odbacuje kao nepravilna.

10. Mjesto izvođenja radova

10.1 Mjesto izvođenja radova je:

LOT-1 (trafostanice OP Banja Luka – TJ Banja Luka)

LOT-2 (trafostanice OP Sarajevo – TJ Sarajevo)

LOT-3 (trafostanice OP Sarajevo – TJ Zenica)

LOT-4 (trafostanice OP Sarajevo – TJ Višegrad)

LOT-5 (trafostanice OP Mostar – TJ Mostar)

LOT-6 (sjedište Ugovornog organa – ul. Marije Bursać 7A, Banja Luka)

10.2 **Ponuđačima će biti omogućen obilazak mjesta izvođenja radova** na lokacijama izvođenja radova (trafostanice i dalekovodi). Svi zainteresovani ponuđači su dužni pisanim putem zatražiti obilazak mjesta ili lokacije na način naveden u tački 2.2 tenderske dokumentacije. Ugovorni organ će pisanim putem obavijestiti ponuđača o terminu obilaska mjesta ili lokacije.

Osobe ispred ugovornog organa zadužena za obilazak mjesta ili lokacije su:

- za LOT 1 - OP Banja Luka: Gabriel Relja, e-mail: gabriel.relja@elprenos.ba,

- za LOT 2 - OP Sarajevo – TJ Sarajevo: Haris Mahinić, e-mail: haris.mahinic@elprenos.ba,

- za LOT 3 - OP Sarajevo – TJ Zenica: Haris Mahinić, e-mail: haris.mahinic@elprenos.ba,

- za LOT 4 - OP Sarajevo – TJ Višegrad: Haris Mahinić, e-mail: haris.mahinic@elprenos.ba,
- za LOT 5 - OP Mostar – TJ Mostar: Ivica Tomić, e-mail: ivica.tomic@elprenos.ba,
- za LOT 6 - Sjedište Ugovornog organa Banja Luka: Jovo Grabovac,
e-mail: jovo.grabovac@elprenos.ba.

Obilazak mjesta ili lokacije nije uvjet za dostavljanje ponude. Ponuđači koji nisu obišli mjesto ili lokaciju na kojoj će se izvoditi radovi, mogu dostaviti ponude u roku utvrđenom tenderskom dokumentacijom.

11. Rok izvođenja radova

11.1 Rok za izvođenje radova je maksimalno:

- **180 (stotinu osamdeset) kalendarskih dana (za LOT 1),**
- **120 (stotinu dvadeset) kalendarskih dana (za LOT 2),**
- **120 (stotinu dvadeset) kalendarskih dana (za LOT 3),**
- **90 (devedeset) kalendarskih dana (za LOT 4)**
- **180 (stotinu osamdeset) kalendarskih dana (za LOT 5),**
- **180 (stotinu osamdeset) kalendarskih dana (za LOT 6),**

od dana obostranog potpisivanja ugovora.

11.2 **Zahtijevani garantni period** na izvedene radove je **minimalno 24 (dvadeset i četiri) mjeseca**, i počinje teći od dana otklanjanja nedostataka uočenih prilikom internog tehničkog pregleda.

USLOVI ZA KVALIFIKACIJU

12. Lična sposobnost

12.1 U skladu s članom 45. ZJN, ugovorni organ će odbaciti ponudu ako:

- a) je ponuđač u krivičnom postupku osuđen pravosnažnom presudom za krivična djela organizovanog kriminala, korupciju, prevaru ili pranje novca, u skladu sa važećim propisima u Bosni i Hercegovini ili zemlji u kojoj je registrovan;
- b) je ponuđač pod stečajem ili je predmet stečajnog postupka, osim u slučaju postojanja važeće odluke o potvrdi stečajnog plana ili je predmet postupka likvidacije, odnosno u postupku je obustavljanja poslovne djelatnosti, u skladu sa važećim propisima u Bosni i Hercegovini ili zemlji u kojoj je registrovan;
- c) ponuđač nije ispunio obaveze u vezi sa plaćanjem penzijskog i invalidskog osiguranja i zdravstvenog osiguranja, u skladu sa važećim propisima u Bosni i Hercegovini ili propisima zemlje u kojoj je registrovan;
- d) ponuđač nije ispunio obaveze u vezi sa plaćanjem direktnih i indirektnih poreza, u skladu sa važećim propisima u Bosni i Hercegovini ili zemlji u kojoj je registrovan.

12.2 U svrhu dokazivanja uslova iz tačke 12.1 od a) do d), ponuđač je dužan da dostavi popunjenu, potpisanu (od strane odgovorne osobe ponuđača ili osobe ovlaštene za podnošenje ponude od strane ponuđača) i kod nadležnog organa (organ uprave ili notar) ovjerenu izjavu o ispunjenosti navedenih uslova. Izjava se dostavlja u formi utvrđenoj Prilogom 5 tenderske dokumentacije i

ne može biti starija od datuma objave obavještenja za predmetnu nabavku na portalu javnih nabavki.

12.3 Ukoliko ponudu dostavlja grupa ponuđača, svaki član grupe je dužan dostaviti ovjerenu izjavu iz tačke 12.2.

12.4 U slučaju da se u ponudi ne dostavi navedeni dokument ili se ne dostavi na način kako je naprijed traženo, ponuđač će biti isključen iz daljeg učešća zbog neispunjavanja navedenog uslova za kvalifikaciju.

12.5 Ponuđač koji bude odabran kao najpovoljniji u ovom postupku javne nabavke dužan je dostaviti sljedeće dokaze (original ili ovjerenu kopiju) u svrhu dokazivanja činjenica potvrđenih u izjavi, i to:

- a) uvjerenje stvarno i mjesno nadležnog suda i Suda BiH kojim dokazuje da u krivičnom postupku nije izrečena pravosnažna presuda kojom je osuđen za krivično djelo učešća u kriminalnoj organizaciji, za korupciju, prevaru ili pranje novca, u skladu sa važećim propisima u Bosni i Hercegovini ili zemlji u kojoj je registriran.
- b) uvjerenje nadležnog suda ili organa uprave kod kojeg je ponuđač registrovan kojim se potvrđuje da nije pod stečajem niti je predmet stečajnog postupka, da nije predmet postupka likvidacije, odnosno da nije u postupku obustavljanja poslovne djelatnosti, u skladu sa važećim propisima u Bosni i Hercegovini ili zemlji u kojoj je registrovan;
- c) uvjerenja nadležnih institucija kojim se potvrđuje da je ponuđač izmirio dospjele obaveze, a koje se odnose na doprinose za penzijsko i invalidsko osiguranje i zdravstveno osiguranje.
- d) uvjerenja nadležnih institucija da je ponuđač izmirio dospjele obaveze u vezi s plaćanjem direktnih i indirektnih poreza.

12.6 U slučaju da ponuđači imaju zaključen sporazum o reprogramu obaveza, odnosno odgođenom plaćanju, po osnovu doprinosa za penzijsko-invalidsko osiguranje, zdravstveno osiguranje, direktne i indirektno poreze, dužni su dostaviti potvrdu nadležne institucije/a da ponuđač u predviđenoj dinamici izmiruje svoj reprogramirane obaveze.

12.7 Dokaze o ispunjavanju uslova izabrani ponuđač je dužan da dostavi u roku od pet (5) dana, od dana zaprimanja obavještenja o rezultatima ovog postupka javne nabavke. Dokazi moraju biti fizički dostavljeni na protokol ugovornog organa najkasnije peti dan po prijemu odluke o izboru najpovoljnijeg ponuđača u radnom vremenu ugovornog organa, do 15:00 časova, te za ugovorni organ nije relevantno na koji su način poslani.

Dokazi koji se dostavljaju moraju biti originali ili ovjerene kopije originala (ovjerena kopija originala podrazumjeva kopiju originalnog dokumenta ovjerenu kod nadležnog organa – organ uprave ili notar, u daljem tekstu ovjerena kopija) koji ne mogu biti stariji od tri (3) mjeseca, računajući od dana dostavljanja ponude.

Izabrani ponuđač mora ispunjavati sve uslove u momentu dostavljanja ponude, u protivnom će se smatrati da je dao lažnu izjavu iz člana 45. ZJN.

Napomena:

Ukoliko ponuđač u sastavu ponude uz Izjavu o ispunjenosti uslova iz člana 45. stav (1) tačka a) do d) ZJN (ovjerenu kod nadležnog organa – organ uprave ili notar) dostavi i tražene dokaze koji su navedeni u Izjavi, oslobađa se obaveze naknadnog dostavljanja istih, ako bude izabran. Dostavljeni dokazi moraju biti originali ili ovjerene kopije originala koji ne može biti stariji od tri (3) mjeseca, računajući od dana dostavljanja ponude.

- 12.8 Ukoliko ponudu dostavlja grupa ponuđača, svaki član grupe mora ispunjavati uslove u pogledu lične sposobnosti i dokazi se dostavljaju za svakog člana grupe.
- 12.9 U slučaju sumnje o postojanju okolnosti koje su navedene u tački 12.1 tenderske dokumentacije, ugovorni organ će se obratiti nadležnim organima s ciljem provjere dostavljene dokumentacije i date Izjave iz tačke 12.2.
- 12.10 Za ponuđače čije je sjedište izvan Bosne i Hercegovine ne traži se posebna nadovjera dokumenata koji se zahtijevaju u stavu (2) člana 45. ZJN.
- 12.11 Težak profesionalni propust (član 45. stav (5) ZJN):

Ugovorni organ može na period od 12 mjeseci isključiti iz učešća u postupku nabavke kandidata/ponuđača koji se nađe u bilo kojoj situaciji iz člana 45. st. (5) i (6) ZJN

13. Sposobnost obavljanja profesionalne djelatnosti

- 13.1 Što se tiče sposobnosti za obavljanje profesionalne djelatnosti, u skladu sa članom 46. ZJN, ponuđači moraju biti registrovani za obavljanje djelatnosti koja je predmet javne nabavke.
- 13.2 U svrhu dokazivanja profesionalne sposobnosti ponuđači trebaju uz ponudu dostaviti dokaz o registraciji u odgovarajućem profesionalnom ili drugom registru u zemlji u kojoj su registrovani ili da obezbjede posebnu izjavu ili potvrdu nadležnog organa kojom se dokazuje njihovo pravo da obavljaju profesionalnu djelatnost, koja je u vezi sa predmetom nabavke. Dostavljeni dokazi se priznaju, bez obzira na kojem nivou vlasti su izdati.
Potrebno je dostaviti:
- **za ponuđače iz BIH:** Rješenje o upisu u sudski registar sa svim izmjenama ili Aktuelni Izvod iz sudskog registra kojim su obuhvaćene sve izmjene u sudskom registru,
 - **za ponuđače čije je sjedište izvan BIH:** odgovarajući dokument koji odgovara zahtjevu iz člana 46. ZJN, a koji je izdat od nadležnog organa, sve prema važećim propisima zemlje sjedišta ponuđača / zemlje u kojoj je registrovan ponuđač.
- 13.3 Dokazi koji se dostavljaju moraju biti originali ili ovjerene kopije originala.
- 13.4 U slučaju da se u ponudi ne dostave navedeni dokumenti u vezi sposobnosti obavljanja profesionalne djelatnosti ponuđača (član 46. ZJN) ili se ne dostave na način kako je naprijed traženo, ponuđač će biti isključen iz daljeg učešća zbog neispunjavanja navedenog uslova za kvalifikaciju.
- 13.5 Ukoliko ponudu dostavlja grupa ponuđača, svi članovi grupe zajedno moraju biti registrovani za obavljanje djelatnosti koja je predmet nabavke. Svaki član grupe je dužan dostaviti dokaz o registraciji.

Napomena:

Ukoliko od upisa u sudski registar nije bilo izmjena, ponuđač će uz rješenje o upisu u sudski registar dostaviti izjavu da dostavljeno rješenje odražava stvarno stanje i da privredni subjekat od registracije nije vršio izmjene u sudskom registru. Izjava se daje na memorandumu ponuđača i treba biti

potpisana od strane ponuđača (odgovorne osobe ponuđača ili osobe ovlaštene za podnošenje ponude od strane ponuđača) i ovjerena pečatom ponuđača.

14. Ekonomska i finansijska sposobnost

Napomena: Za lotove: 1, 2, 3, 4 i 6 Ekonomska i finansijska sposobnost se ne traži.

14.1 Što se tiče ekonomske i finansijske sposobnosti, u skladu sa članom 47. ZJN, ponuda će biti odbačena ako nije ispunjen minimalni uslov:

- za LOT 5: da je ostvario ukupan prihod za period ne duži od posljednje tri finansijske godine ili od datuma registracije, odnosno od početka poslovanja, ako je ponuđač registrovan, odnosno počeo sa radom prije manje od tri godine, zbirno minimalno u iznosu procijenjene vrijednosti LOT-a 5 (170.000,00 KM).

14.2 Ocjena ekonomskog i finansijskog stanja ponuđača će se izvršiti na osnovu dostavljene **popunjene Izjave potpisane od strane ponuđača i ovjerene pečatom ponuđača**, koja ne smije biti starija od datuma objave obavještenja za predmetnu nabavku, a dostavlja se u formi utvrđenoj Prilogom 6 tenderske dokumentacije, i na osnovu dostavljenih običnih kopija sljedećih dokumenata:

- **poslovni bilans, odnosno bilans uspjeha** za period ne duži od posljednje tri finansijske godine, ili od datuma registracije, odnosno od početka poslovanja, ako je ponuđač registrovan, odnosno počeo sa radom prije manje od tri godine, ukoliko je objavljivanje poslovnog bilansa zakonska obaveza u zemlji u kojoj je ponuđač registrovan.
- Ako ne postoji zakonska obaveza objave bilansa u zemlji u kojoj je registrovan ponuđač, dužan je dostaviti izjavu ovjerenu od strane nadležnog organa da je ponuđač ostvario prihod za period ne duži od poslednje tri finansijske godine, odnosno od početka poslovanja, ako je ponuđač registrovan, odnosno počeo s radom prije manje od tri godine, zbirno minimalno u iznosu procijenjene vrijednosti LOT-a 5.

14.3 Ponuđač čija ponuda bude izabrana kao najpovoljnija, dužan je u roku ne dužem od pet (5) dana nakon prijema odluke o izboru najpovoljnijeg ponuđača da dostavi originale ili ovjerene kopije dokumenata kojima dokazuje ekonomsku i finansijsku sposobnost. Dokazi moraju biti zaprimljeni na protokol ugovornog organa najkasnije peti dan po prijemu odluke o izboru, u radnom vremenu ugovornog organa do 15:00 časova, te za ugovorni organ nije relevantno na koji su način poslani.

Napomena:

Ponuđači mogu uz Izjavu o ispunjavanju uslova iz tačke 14.1, tj. uz svoju ponudu, odmah dostaviti i originale ili ovjerene kopije traženih dokaza koji su navedeni u Izjavi. Ovim se ponuđač, ako bude izabran, oslobađa obaveze naknadnog dostavljanja originala ili ovjerenih kopija dokaza.

15. Tehnička i profesionalna sposobnost

15.1 Što se tiče tehničke i profesionalne sposobnosti, u skladu sa članom 51. ZJN, ponuda će biti odbačena ako nisu ispunjeni zahtijevani minimalni uslovi:

LOT 1: Uspješno iskustvo ponuđača u izvršenju najmanje jednog (1) ili više ugovora, koji za predmet imaju izvođenje radova čiji su karakter i kompleksnost slični predmetu nabavke, minimalne ukupne ugovorene vrijednosti bez PDV-a od 25.000,00 KM, u posljednjih pet (5) godina zbirno (računajući od dana objave obavještenja o nabavci) ili od datuma registracije, odnosno početka poslovanja, ako je ponuđač registrovan, odnosno počeo sa radom prije manje od pet godina.

LOT 2: Uspješno iskustvo ponuđača u izvršenju najmanje jednog (1) ili više ugovora, koji za predmet imaju izvođenje radova čiji su karakter i kompleksnost slični predmetu nabavke, minimalne ukupne ugovorene vrijednosti bez PDV-a od 80.000,00 KM, u posljednjih pet (5) godina zbirno (računajući od dana objave obavještenja o nabavci) ili od datuma registracije, odnosno početka poslovanja, ako je ponuđač registrovan, odnosno počeo sa radom prije manje od pet godina.

LOT 3: Uspješno iskustvo ponuđača u izvršenju najmanje jednog (1) ili više ugovora, koji za predmet imaju izvođenje radova čiji su karakter i kompleksnost slični predmetu nabavke, minimalne ukupne ugovorene vrijednosti bez PDV-a od 50.000,00 KM, u posljednjih pet (5) godina zbirno (računajući od dana objave obavještenja o nabavci) ili od datuma registracije, odnosno početka poslovanja, ako je ponuđač registrovan, odnosno počeo sa radom prije manje od pet godina.

LOT 4: Uspješno iskustvo ponuđača u izvršenju najmanje jednog (1) ili više ugovora, koji za predmet imaju izvođenje radova čiji su karakter i kompleksnost slični predmetu nabavke, minimalne ukupne ugovorene vrijednosti bez PDV-a od 30.000,00 KM, u posljednjih pet (5) godina zbirno (računajući od dana objave obavještenja o nabavci) ili od datuma registracije, odnosno početka poslovanja, ako je ponuđač registrovan, odnosno počeo sa radom prije manje od pet godina.

LOT 5: Uspješno iskustvo ponuđača u izvršenju najmanje jednog (1) ili više ugovora, koji za predmet imaju izvođenje radova čiji su karakter i kompleksnost slični predmetu nabavke, minimalne ukupne ugovorene vrijednosti bez PDV-a od 170.000,00 KM, u posljednjih pet (5) godina zbirno (računajući od dana objave obavještenja o nabavci) ili od datuma registracije, odnosno početka poslovanja, ako je ponuđač registrovan, odnosno počeo sa radom prije manje od pet godina.

LOT 6: Uspješno iskustvo ponuđača u izvršenju najmanje jednog (1) ili više ugovora, koji za predmet imaju izvođenje radova čiji su karakter i kompleksnost slični predmetu nabavke, minimalne ukupne ugovorene vrijednosti bez PDV-a od 55.000,00 KM, u posljednjih pet (5) godina zbirno (računajući od dana objave obavještenja o nabavci) ili od datuma registracije, odnosno početka poslovanja, ako je ponuđač registrovan, odnosno počeo sa radom prije manje od pet godina.

Pod pojmom „karakter i kompleksnost slični“ podrazumijeva se uspješno izvršenje ugovora koji za predmet imaju izvođenje građevinskih radova.

Ukoliko ponuđač dostavlja ponudu za više lotova, zahtijevana ukupna ugovorena vrijednost bez PDV-a je jednaka zbiru procijenjenih vrijednosti lotova za koje se dostavlja ponuda.

15.2 Ocjena tehničke i profesionalne sposobnosti ponuđača, u skladu sa članom 51. ZJN, će se izvršiti na osnovu sljedećih dokaza:

a) **Spisak izvršenih ugovora o izvedenim radovima čiji su karakter i kompleksnost slični predmetu nabavke**, koji sačinjava sam ponuđač na svom poslovnom memorandumu, potpisan od strane ponuđača i ovjeren pečatom ponuđača, koji sadrži ugovore minimalne ukupne ugovorene vrijednosti bez PDV-a jednake procijenjenoj vrijednosti LOT-a i to:

LOT 1 – 25.000,00 KM
LOT 2 – 80.000,00 KM
LOT 3 – 50.000,00 KM
LOT 4 – 30.000,00 KM
LOT 5 – 170.000,00 KM
LOT 6 – 55.000,00 KM

(ili ukoliko ponuđač dostavlja ponudu za više lotova, minimalne ukupne ugovorene vrijednosti jednake zbiru procijenjenih vrijednosti lotova za koje se dostavlja ponuda), u posljednjih 5 (pet) godina zbirno (računajući od dana objave obavještenja o nabavci), ili od datuma registracije, odnosno početka poslovanja, ako je ponuđač registrovan, odnosno počeo da radi prije manje od pet godina, koji za svaki izvršeni ugovor naveden u spisku obavezno sadrži naziv i sjedište ugovornih strana, predmet ugovora, vrijednost ugovora, vrijeme i mjesto izvršenja ugovora.

b) Uz spisak izvršenih ugovora ponuđač je dužan da dostavi **potvrde o uredno izvršenim ugovorima koje je izdala druga ugovorna strana**, čija je minimalna ukupna ugovorena vrijednost bez PDV-a jednaka procijenjenoj vrijednosti LOT-a i to:

LOT 1 – 25.000,00 KM
LOT 2 – 80.000,00 KM
LOT 3 – 50.000,00 KM
LOT 4 – 30.000,00 KM
LOT 5 – 170.000,00 KM
LOT 6 – 55.000,00 KM

(ili ukoliko ponuđač dostavlja ponudu za više lotova, čija je minimalna ukupna ugovorena vrijednosti jednaka zbiru procijenjenih vrijednosti lotova za koje se dostavlja ponuda), a koje obavezno sadrže: naziv i sjedište ugovornih strana, predmet Ugovora sa opisom i obimom izvedenih radova, vrijednost Ugovora bez PDV-a, vrijeme i mjesto izvršenja ugovora i **navode o urednom izvršenju ugovora**. Potvrda o uredno izvršenom ugovoru treba biti potpisana i ovjerenjena od druge ugovorne strane.

U slučaju da se takva potvrda iz objektivnih razloga ne može dobiti od ugovorne strane koja nije ugovorni organ, važi izjava ponuđača o uredno izvršenim ugovorima, uz predočenje

dokaza o učinjenim pokušajima da se takve potvrde obezbijede. Ukoliko ponuđač uz izjavu o urednom izvršenju ne dostavi dokaz o učinjenim pokušajima da se takva potvrda osigura, ugovorni organ će takvu ponudu odbiti kao neprihvatljivu.

Napomena:

Nije prihvatljivo dostavljanje kopija Ugovora umjesto potvrda o izvršenim ugovorima. Ugovorni organ može prilikom pregleda i ocjene ponuda od ponuđača zatražiti provjeru dokaza sposobnosti ukoliko posumnja u istinitost njegovih dokaza. Ako ponuđač ne može ponovno dokazati svoju sposobnost, ugovorni organ će njegovu ponudu odbiti.

Ako ponuđač nije samostalno učestvovao u izvršenju ugovora za koje dostavlja potvrde, već kao član konzorcijuma, potrebno je da potvrde sadrže podatke o njegovom finansijskom udjelu u izvršenju ugovora i vrsti obavljenih poslova u okviru ugovora.

Ukoliko izdata potvrda ne sadrži podatke o finansijskom udjelu ponuđača u izvršenju ugovora i vrsti obavljenih poslova u okviru ugovora, ponuđač uz ovakvu potvrdu treba da dostavi i izvod iz Konzorcijalnih ugovora ili Izjavu na memorandumu ponuđača datu pod punom materijalnom i krivičnom odgovornošću, iz kojih su vidljivi podaci o njegovom finansijskom udjelu u izvršenju ugovora i vrsti obavljenih poslova u okviru ugovora.

Ugovorni organ zadržava pravo provjere podataka dostavljenih u Izjavi. U slučaju utvrđivanja neistinitosti podataka dostavljenih u Izjavi, predmetna potvrda o urednom izvršenju ugovora neće biti prihvaćena te će Ugovorni organ preduzeti sve druge zakonom predviđene mjere.

- 15.3 Ponuđač je dužan dostaviti u sastavu ponude **originale ili ovjerene kopije dokumenata iz tačke 15.2** kojima dokazuje tehničku i profesionalnu sposobnost.

16. Uslovi za grupu ponuđača

- 16.1 U slučaju da ponudu dostavlja grupa ponuđača, ugovorni organ će ocjenu ispunjenosti kvalifikacionih uslova od strane grupe ponuđača izvršiti na sljedeći način:

- uslove koji su navedeni pod tačkom 12.1 (lična sposobnost) mora ispunjavati svaki član grupe ponuđača pojedinačno, te svaki od članova grupe ponuđača mora dostaviti dokumentaciju kojom dokazuje ispunjavanje postavljenih uslova, na način na koji je predviđeno dostavljanje dokaza;
- svaki član grupe ponuđača je dužan da dostavi ovjerenu izjavu iz tačke 12.2 - Izjava iz člana 45. ZJN (Prilog 5);
- svaki član grupe ponuđača je dužan da dostavi ovjerenu izjavu iz tačke 39.2 tenderske dokumentacije - Izjava iz člana 52. ZJN (Prilog 7);
- grupa ponuđača kao cjelina mora ispuniti uslov koji je naveden pod tačkom 13.1. (sposobnost obavljanja profesionalne djelatnosti), a svaki od članova grupe ponuđača mora dostaviti dokaz o registraciji, na način na koji je predviđeno dostavljanje dokaza;
- grupa ponuđača kao cjelina mora ispuniti uslove koji su navedeni u tačkama 14.1 (ekonomska i finansijska sposobnost) i 15.1 (tehnička i profesionalna sposobnost) tenderske dokumentacije, što znači da grupa ponuđača može zbirno ispunjavati postavljene uslove i dostaviti dokumentaciju kojom dokazuju ispunjavanje postavljenih uslova;

- Izjavu iz člana 47. ZJN (Prilog 6) potrebno je da dostave samo oni članovi grupe ponuđača koji u ponudi dostavljaju dokumente kojima se dokazuje ekonomska i finansijska sposobnost (bilans uspjeha).

16.2 Grupa ponuđača koja učestvuje u ovom postupku javne nabavke i koja bude izabrana kao najpovoljnija, dužna je da dostavi original ili ovjerenu kopiju pravnog akta o udruživanju u grupu ponuđača radi učešća u postupku javne nabavke, u roku ne dužem od 5 (pet) dana od dana prijema odluke o izboru najpovoljnijeg ponuđača.

Navedeni pravni akt mora sadržavati: ko su članovi grupe ponuđača sa tačnim identifikacionim elementima; ko ima pravo istupa, predstavljanja i ovlaštenje za potpisivanje ugovora u ime grupe ponuđača, način plaćanja ugovorne obaveze (lideru ili članovima grupe ponuđača ponaosob prema dijelu ugovora koji izvršava, u kojem slučaju je potrebno navesti koji dio ugovora i u kojem obimu će izvršavati pojedini član grupe ponuđača), kao i utvrđenu solidarnu odgovornost između članova grupe ponuđača za obaveze koje preuzima grupa ponuđača.

Ukoliko u konzorcijalnom ugovoru ne bude jasno definisan način plaćanja, ugovorni organ će plaćanje vršiti prema lideru konzorcijuma. Takođe, ukoliko u konzorcijalnom ugovoru ne bude jasno definisano ko u ime konzorcijuma potpisuje ugovor, ugovorni organ će kao potpisnika ugovora smatrati lidera konzorcijuma i istom će dostaviti ugovor na potpis.

Definisani pravni akt mora biti fizički dostavljen na protokol ugovornog organa najkasnije peti dan po prijemu odluke o izboru najpovoljnijeg ponuđača u radnom vremenu ugovornog organa (od 07:00 do 15:00 sati), te za ugovorni organ nije relevantno na koji je način poslan.

Ukoliko ponuđač ne dostavi pravni akt sa naprijed definisanom sadržinom, ugovor će se dodijeliti sljedećem ponuđaču sa rang liste.

Napomena: Grupa ponuđača može uz svoju ponudu odmah dostaviti original ili ovjerenu kopiju pravnog akta o udruživanju. Ovim se oslobađa obaveza naknadnog dostavljanja originala ili ovjerene kopije ako bude izabrana.

16.3 Ukoliko se ponuđač odlučio da učestvuje u postupku javne nabavke kao član grupe ponuđača, ne može u istom postupku učestvovati i samostalno sa svojom ponudom, niti kao član druge grupe ponuđača, odnosno postupanje suprotno ovom zahtjevu ugovornog organa će imati za posljedicu odbijanje svih ponuda u kojima je taj ponuđač učestvovao.

16.4 Grupa ponuđača ne mora osnovati novo pravno lice da bi učestvovala u ovom postupku javne nabavke.

16.5 Grupa ponuđača solidarno odgovara za sve obaveze.

PODACI O PONUDI

17. Sadržaj ponude

17.1 Ponuda treba sadržavati sljedeće dokumente (sadržaj ponude):

- 1) **Popis dokumentacije** koja je priložena uz ponudu – sadržaj ponude u skladu sa formom koja je data u Prilogu 1 tenderske dokumentacije;
- 2) **Obrazac za ponudu**, popunjen, potpisan i ovjeren u skladu sa formom koja je data u Prilogu 2 tenderske dokumentacije;
- 3) **Obrazac za cijenu ponude**, popunjen, potpisan i ovjeren u skladu sa formom koja je data u Prilogu 3 tenderske dokumentacije;
- 4) **Obrazac za povjerljive informacije**, sa navodima o povjerljivim informacijama ako ih ima (u skladu sa tačkom 35.1 tenderske dokumentacije), ili sa izjašnjenjem da nema povjerljivih informacija, potpisan i ovjeren od strane ponuđača u skladu sa formom koja je data u Prilogu 4 tenderske dokumentacije. Ukoliko ponuđač ne dostavi ovaj obrazac, ili ga dostavi nepopunjenog smatraće se da ponuda ne sadrži povjerljive informacije i neće biti odbačena;
- 5) **Izjave i dokaze o ispunjenosti uslova iz tačaka tenderske dokumentacije:**
 12. Lična sposobnost;
 13. Sposobnost obavljanja profesionalne djelatnosti
 14. Ekonomska i finansijska sposobnost (samo za LOT 5)
 15. Tehnička i profesionalna sposobnost
- 6) **Izjavu ponuđača** u skladu sa članom 52. stav (10) ZJN i tačkom 39.2 tenderske dokumentacije – Sukob interesa, u skladu sa formom koja je data u Prilogu 7 tenderske dokumentacije;
- 7) **Dokumentaciju koja se odnosi na predmet nabavke:**
 1. **Tehnički zahtjevi i specifikacije**, potpisani i ovjereni u skladu sa formom datom u Prilogu 8 – **Tehnički zahtjevi i specifikacije**;
- 8) **Nacrt ugovora** (u skladu sa tačkom 27. tenderske dokumentacije) u skladu sa formom koja je data u Prilogu 9 tenderske dokumentacije;
- 9) **Obrazac za rok izvođenja radova**, popunjen, potpisan i ovjeren u skladu sa formom koja je data u Prilogu 10. tenderske dokumentacije;
- 10) **Obrazac za garantni period** popunjen, potpisan i ovjeren u skladu sa formom koja je data u Prilogu 11. tenderske dokumentacije;
- 11) **Original garancije za ozbiljnost ponude** u obliku безусловne bankovne garancije u skladu sa tačkom 42. tenderske dokumentacije, u skladu sa formom koja je data u Prilogu 12 (samo za LOT 5);
- 12) **Ovlaštenje/ovlaštenja** kojim/a članovi grupe ponuđača ovlašćuju lidera grupe ponuđača da tu grupu predstavlja u toku postupka nabavke, u slučaju da ponudu dostavlja grupa ponuđača;

13) Original ili ovjerena kopija punomoći u slučaju da je ponuđač (odgovorno lice ponuđača) ovlastio drugo lice za podnošenje ponude.

18. Način pripreme ponude

18.1 Ponuđači su obavezni da pripreme ponude u skladu sa uslovima koji su utvrđeni u ovoj tenderskoj dokumentaciji. Ponude koje nisu u skladu sa ovom tenderskom dokumentacijom će biti odbačene kao nepravilne, sve u skladu sa članom 68. ZJN. Ponuđač ne smije mijenjati ili nadopunjavati tekst tenderske dokumentacije.

18.2 Ponude se pripremaju u:

- jednom (1) originalu;
- jednoj (1) štampanoj kopiji (hard – copy) i
- jednoj (1) elektronskoj kopiji na CD-u ili DVD-u ili USB-stiku (skenirana ponuda u pdf formatu).

18.3 Original i jedna (1) štampana kopija kompletne ponude se izrađuju na način da pojedinačno čine cjelinu i trebaju biti otkucani ili napisani neizbrisivom tintom. Eventualne korekcije u tekstu ponude, tokom pripreme iste, moraju biti vidljive, čitljive te potpisane od strane ponuđača i ovjerene pečatom ponuđača, u suprotnom ponuda će biti odbačena. Svi listovi originala ponude (podrazumjeva se kompletna ponuda koja sadrži komercijalni, kvalifikacioni, tehnički i druge tražene dijelove) moraju biti čvrsto uvezani tj. uvezani tako da se sadržaj (listovi) ponude ne mogu nesmetano vaditi ili dopunjavati, a da se pri tome ne ugrozi cjelovitost ponude.

Pod čvrstim uvezom podrazumjeva se ponuda ukoričena u knjigu ili ponuda osigurana jemstvenikom sa naljepnicom i pečatom ponuđača. Original i štampana kopija ponude se uvezuju na gore opisan način.

Dijelove ponude kao što su uzorci, katalogi, mediji za pohranjivanje podataka i slično, koji ne mogu biti uvezani, ponuđač obilježava nazivom i navodi u Popisu dokumentacije kao dio ponude. **CD/DVD/USB na kojem je elektronska kopija ponude, u slučaju da se isti dostavlja u posebnoj koverti stavljenom u kovertu/paket sa originalom ponude ili se eventualno dostavlja zalijepljen/uvezan u original ponude, se ne navodi u Popisu dokumentacije originala ponude jer predstavlja zasebnu elektronsku kopiju ponude.**

Ako zbog obima ili drugih objektivnih okolnosti ponuda ne može biti izrađena na način da čini cjelinu, onda se izrađuje u dva ili više dijelova. U tom slučaju svaki dio se čvrsto uvezuje na prethodno opisan način, a ponuđač mora u sadržaju ponude navesti od koliko se dijelova ponuda sastoji.

18.4 Sve stranice/listovi ponude trebaju biti označene brojem (numerisane) na način da je vidljiv redni broj stranice/lista.

Ako ponuda sadrži štampanu literaturu, brošure, kataloge i sl. koji imaju izvorno numerisane brojeve, onda se ti dijelovi ponude ne numerišu dodatno.

Kada ponuda sadrži više dijelova, stranice/listovi se označavaju na način da svaki sljedeći dio započinje rednim brojem kojim se nastavlja redni broj stranice/lista kojim završava prethodni dio.

Ponuda neće biti odbačena ukoliko se neka, pojedinačna stranica/list ponude omaškom ponuđača ne numerišu, a pri tome su ostale stranice/listovi ponude numerisane na način da je obezbjeđen kontinuitet numerisanja, te će se ovo smatrati manjim odstupanjem koje bitno ne mijenja osnovni zahtjev za numeracijom stranica/listova, naveden u tenderskoj dokumentaciji.

- 18.5 Garancija za ozbiljnost ponude se ne smije bušiti radi ulaganja u ponudu niti oštećivati na bilo koji način. Iz prethodno navedenog razloga, garanciju je potrebno uložiti u PVC košuljicu („U“ fascikla, plastična folija), na košuljici naznačiti broj stranice/lista ponude, na način na koji se naznačava broj stranice/lista u cijeloj ponudi, i istu zatvoriti naljepnicom sa pečatom ponuđača ili zatvoriti jemstvenikom, s tim da se na mjesto vezivanja jemstvenika zalijepi naljepnica sa pečatom ponuđača. Ovako pripremljenu PVC košuljicu sa umetnutom garancijom za ozbiljnost ponude, uvezati u ponudu kao i ostale listove ponude.
- 18.6 **Ponuda mora biti potpisana od strane ponuđača (odgovorne osobe ponuđača ili osobe ovlaštene za podnošenje ponude od strane ponuđača)**, te ovjerena pečatom ponuđača, na mjestima gdje je to u tenderskoj dokumentaciji naznačeno (na mjestima u Izjavama i Prilozima koji se dostavljaju u ponudi gdje piše potpis i pečat ponuđača, na zadnjoj stranici Nacrta ugovora, na mjestu gdje piše „za Izvođača“ i na svim drugim dokumentima koji moraju da se dostave u ponudi, a koji prema zahtjevima tenderske dokumentacije moraju da budu potpisani od strane ponuđača i ovjereni pečatom ponuđača), ako po zakonu države u kojoj je sjedište ponuđača, isti ima pečat ili sadržavati dokaz da po zakonu države u kojoj je sjedište ponuđača, ponuđač nema pečat.
Stranice/listove ponude ne treba parafirati.

19. Jezik i pismo ponude

- 19.1 Ponuda, svi dokumenti i pisana korespondencija u vezi sa ponudom između ponuđača i ugovornog organa mora biti na jednom od službenih jezika u Bosni i Hercegovini i napisana na latiničnom ili ćiriličnom pismu ili na nekom drugom jeziku, ali pod uslovom da je obavezno u ponudi dostavljen i zvanični prevod (ovjeren od strane ovlaštenog sudskog tumača za jezik sa kojeg je izvršen prevod), na jedan od službenih jezika u Bosni i Hercegovini.
Izuzetno, štampana literatura, brošure, nacrti, kataloška dokumentacija proizvođača materijala i opreme i protokoli o tipskim ispitivanjima materijala i opreme, koje ponuđač dostavlja mogu biti napisani na engleskom jeziku, bez obaveze prevoda na neki od službenih jezika u BiH.
Također, štampana literatura, brošure, nacrti, kataloška dokumentacija proizvođača materijala i opreme i protokoli o tipskim ispitivanjima materijala i opreme, koje ponuđač dostavlja mogu biti napisani i na nekom drugom jeziku, ali uz uslov da se dostavi i cjelokupan prevod na jedan od službenih jezika u Bosni i Hercegovini, izvršen od strane ovlaštenog prevodioca.

20. Način dostavljanja ponuda

- 20.1 Ponuda se dostavlja u originalu i jednoj (1) štampanoj kopiji (hard copy) i jednoj (1) elektronskoj kopiji na CD-u ili DVD-u ili USB stiku, zajedno sa originalom. Na originalu i kopijama će čitko pisati „ORIGINAL PONUDE“ i „KOPIJA PONUDE“, respektivno. Kopija ponude sadrži sva dokumenta koja sadrži i original. U slučaju razlike između originala i kopije ponude, vjerodostojan je original ponude.
Štampana kopija ponude se dostavlja zajedno sa originalom u jednoj koverti/paketu, **ako je fizički izvodivo**, ili u više odvojenih koverata/paketa. **Elektronska kopija ponude se dostavlja u posebnoj koverti stavljenoj u kovertu/paket sa originalom ponude ili se dostavlja zalijepljena/uvezana u original ponude.**
- 20.2 Ponuda, bez obzira na način dostavljanja, mora biti zaprimljena na protokol ugovornog organa, na adresi navedenoj u tenderskoj dokumentaciji, do datuma i vremena navedenog u

obavještenju o nabavci i tenderskoj dokumentaciji. Sve ponude zaprimljene nakon tog vremena su neblagovremene i kao takve, neotvorene će biti vraćene ponuđaču.

20.3 Ponude se dostavljaju lično na protokol ugovornog organa ili putem pošte, na adresu ugovornog organa, u zatvorenoj koverti/paketu na kojoj, na prednjoj strani, mora biti navedeno:

- **„Elektroprenos - Elektroprijenos BiH” a.d. Banja Luka**
ul. Marije Bursać 7a, 78000 Banja Luka, Bosna i Hercegovina.
- naziv i adresa ponuđača (grupe ponuđača) – u lijevom gornjem uglu koverta/paketa,
- **PONUĐA ZA NABAVKU:**
- broj nabavke: **JN-OP-866/2025,**
- naziv predmeta nabavke: **SANACIJA GRAĐEVINSKIH OBJEKATA**
- naznaka: **„OTVARA KOMISIJA ZA JAVNU NABAVKU“.**

20.4 Dopuštenost dostave alternativnih ponuda:

Nije dozvoljeno dostavljanje alternativnih ponuda

20.5 Ponuđači mogu dostaviti ponudu za jedan lot, za više lotova ili za sve lotove. Ponuđač za svaki lot može dostaviti samo jednu ponudu. Ponude ponuđača koji dostavi više ponuda, samostalno ili u okviru grupe ponuđača za isti lot, biće odbačene.

Ponude za sve lotove na koje se prijavljuje ponuđač mogu se dostaviti u odvojenim kovertama/paketima na kojima mora biti naznačeno na koji lot se ponuda odnosi ili zajedno u jednoj koverti/paketu, sa naznačenim podacima iz tačke 20.3.

20.6 Bez obzira na koji način se dostavlja ponuda, ponude za više lotova mogu biti fizički uvezane u jednu knjigu ili zasebno uvezane, svaki lot u posebnu knjigu, na način definisan u 18.3.

Ponuđač koji dostavlja ponudu za više lotova može **dokumente koji su zajednički za više lotova** (izjave i dokaze o ispunjavanju uslova za kvalifikaciju, ...) dostaviti: u posebnoj knjizi na kojoj će jasno naznačiti da dostavlja zajedničke dokumente za više lotova ili u jednoj zajedničkoj knjizi za sve lotove na koje se prijavljuje ili u knjizi za prvi lot na koji se prijavljuje ili u posebnim knjigama za svaki lot na koji se prijavljuje.

21. Mjesto, datum i vrijeme za prijem ponuda

21.1 Ponude se dostavljaju na način definisan u tački 20. ove tenderske dokumentacije, na protokol ugovornog organa na sljedeću adresu:

„Elektroprenos - Elektroprijenos BiH“ a.d. Banja Luka
ul. Marije Bursać 7a, 78000 Banja Luka
Bosna i Hercegovina

21.2 **Rok za dostavljanje ponuda je naveden u Obavještenju o nabavci.**

21.3 Ponuda ponuđača mora biti dostavljena do datuma i sata naznačenog u obavještenju o nabavci odnosno tenderskoj dokumentaciji i za ugovorni organ nije relevantno kada je ona poslata niti

na koji način. Ponuđači koji ponude dostavljaju poštom preuzimaju rizik kašnjenja ukoliko ponude ne stignu do krajnjeg roka utvrđenog tenderskom dokumentacijom. Ponude zaprimljene nakon isteka roka za prijem ponuda se vraćaju neotvorene ponuđačima.

22. Mjesto, datum i vrijeme otvaranja ponuda

22.1 Javno otvaranje ponuda će se održati u vrijeme i na mjestu navedenom u Obavještenju o nabavci.

22.2 Ovlašteni predstavnici ponuđača, kao i sva druga zainteresovana lica mogu prisustvovati otvaranju ponuda. Informacije koje se iskazu u toku javnog otvaranja ponuda će se dostaviti svim ponuđačima koji su u roku dostavili ponude putem Zapisnika o otvaranju ponuda, odmah, a najkasnije u roku od 3 dana.

22.3 Na javnom otvaranju ponuda saopštiće se sljedeće informacije:

- naziv ponuđača;
- cijena ponude (bez PDV-a);
- popust naveden u ponudi, ako je posebno iskazan.

22.4 Predstavnici ponuđača moraju imati ovlaštenje za učešće na javnom otvaranju ponuda u ime Ponuđača, ovjereno i potpisano od strane odgovorne osobe ponuđača, da bi mogli potpisati i preuzeti Zapisnik o otvaranju ponuda i vršiti druge pravne radnje zastupanja interesa Ponuđača na otvaranju ponuda. U suprotnom, prisustvovat će otvaranju i smatrat će se ostalim zainteresovanim osobama bez gore navedenih prava.

23. Izmjena, dopuna i povlačenje ponuda

23.1 Do isteka roka za prijem ponuda, ponuđač može svoju ponudu izmjeniti ili dopuniti i to da u posebnoj koverti/paketu, dostavi sve dokumente koji su vezani za izmjene ili dopune, uvezane na način kako se traži ovom tenderskom dokumentacijom, a na koverti/paketu navesti sljedeće:

- **„Elektroprenos - Elektroprijenos BiH” a.d. Banja Luka**
ul. Marije Bursać 7a, 78000 Banja Luka, Bosna i Hercegovina.
- naziv i adresa ponuđača (grupe ponuđača) – u lijevom gornjem uglu koverta/paketa,
- **IZMJENA/DOPUNA PONUDE ZA NABAVKU**
- broj nabavke: **JN-OP-866/2025,**
- naziv predmeta nabavke: **SANACIJA GRAĐEVINSKIH OBJEKATA**
- naznaka: **„OTVARA KOMISIJA ZA JAVNU NABAVKU “.**

23.2 Ponuđač može do isteka roka za prijem ponuda odustati od svoje ponude, na način da dostavi pisanu izjavu da odustaje od ponude, uz obavezno navođenje predmeta nabavke i broja nabavke, i to najkasnije do roka za prijem ponuda. U tom slučaju ponuda će biti vraćena ponuđaču neotvorena.

23.3 Ponuda se ne može mijenjati, dopunjavati, niti povući nakon isteka roka za prijem ponuda.

24. Cijena ponude

- 24.1 Cijena ponude je cijena bez PDV-a, koja je jednaka zbiru cijena bez PDV-a svih stavki navedenih u Obrascu za cijenu ponude – Prilog 3.
- 24.2 Cijena ponude mora biti isto izražena u Obrascu za ponudu – Prilog 2 i Obrascu za cijenu ponude – Prilog 3. U slučaju da se ne slažu cijene iz ova dva obrasca, prednost se daje cijeni ponude iz Obrasca za cijenu ponude – Prilog 3.
- 24.3 Cijena ponude se u Obrascu za ponudu i Obrascu za cijenu ponude navodi bez PDV-a, a zatim se posebno navodi ponuđeni popust, cijena ponude sa uključenim popustom, iznos PDV-a na cijenu ponude sa uključenim popustom i na kraju ukupna cijena ponude sa uključenim popustom (sa PDV-om). Ukupna cijena ponude sa uključenim popustom (sa PDV-om) piše se brojevima i slovima, kako je to predviđeno u Obrascu za ponudu. U slučaju neslaganja iznosa upisanih broječno i slovima, prednost se daje iznosu upisanom slovima. Ukupna cijena ponude sa uključenim popustom (sa PDV-om) se u Obrascu za cijenu ponude ne navodi slovima.
- 24.4 Ponuđači su dužni dostaviti popunjen obrazac za cijenu ponude – Prilog 3, u skladu sa svim zahtjevima koji su u njemu definisani, i ponuđač je dužan dati ponudu za sve stavke koje su navedene u obrascu. U slučaju da ponuđač ne popuni obrazac u skladu sa postavljenim zahtjevima, njegova ponuda će biti odbačena.
- 24.5 Ponuđač iskazuje popust u procentima i u novčanom iznosu. U slučaju da ponuđač ne nudi popust, na mjestima gdje se upisuje pripadajući iznos popusta upisuje 0,00. Ako ponuđač ne iskaže popust na propisan način ili na bilo koji način uslovljava popust, smatraće se da nije ni ponudio popust. U slučaju razlike u popustu iskazanom u procentima i u novčanom iznosu prednost se daje iznosu iskazanom u procentima.
- 24.6 Ukoliko ponuđač nije PDV obveznik u Bosni i Hercegovini, cijenu ponude u Obrascu za ponudu i Obrascu za cijenu ponude navodi bez PDV-a, zatim posebno navodi ponuđeni popust, cijenu ponude sa uključenim popustom bez PDV-a, ne prikazuje PDV (na mjestu gdje se upisuje pripadajući iznos PDV-a upisuje 0,00) i na kraju, na mjestu ukupne cijene ponude upisuje prethodno navedenu cijenu ponude sa uključenim popustom bez PDV-a (u Obrascu za ponudu brojevima i slovima, a u Obrascu za cijenu ponude samo brojevima).
- 24.7 U slučaju stranog ponuđača, isti je dužan da se, ukoliko bude izabran kao najpovoljniji, registruje kod poreskog punomoćnika za PDV koji ima sjedište u BiH, a sve u skladu sa članom 60. Zakona o porezu na dodatu vrijednost („Službeni glasnik Bosne i Hercegovine“, br. 9/05, 35/05, 100/08, 33/17, 46/23, 80/23 i 20/25), (u daljem tekstu: Zakon o PDV-u), i o tome Ugovornom organu dostavi pisani dokaz najkasnije do zaključenja ugovora.
- 24.8 Ponuđena cijena treba biti na paritetu DDP (Incoterms 2020) i treba uključivati sve obaveze vezane za realizaciju ugovora, a naročito:
- sve carinske obaveze ili poreze na uvoz i prodaju ili druge poreze koji su već plaćeni ili koji se mogu platiti na komponente i sirovine koje se koriste u proizvodnji ili sastavljanju robe i opreme;
 - sve carinske obaveze ili poreze na uvoz i prodaju ili druge poreze koji su već plaćeni na direktno uvezene komponente koje se nalaze ili će se nalaziti u toj robi i opremi;

- c) sve pripadajuće indirektnne poreze (odnosi se na carine ali ne na PDV koji se plaća u BiH), poreze na prodaju i druge slične poreze na gotove proizvode koji će se trebati platiti u Bosni i Hercegovini, ako ovaj ugovor bude dodijeljen;
- d) cijenu prevoza i špediterske usluge;
- e) osiguranje;
- f) cijenu popratnih (dodatnih) usluga navedenih u tenderskoj dokumentaciji;
- g) druge troškove u procesu nabavke i isporuke robe.

24.9 Cijena ponude koju navede ponuđač neće se mijenjati u toku izvršenja ugovora i ne podliježe bilo kakvim promjenama. Ugovorni organ će kao nepravilnu odbiti onu ponudu koja sadrži cijenu ponude koja se može prilagođavati, a koja nije u skladu sa ovim stavom.

24.10 Cijena ponude treba biti navedena u konvertibilnim markama (KM). Strani ponuđači mogu cijenu ponude iskazati u eurima (EUR), isključivo na paritetu DDP (Incoterms 2020). Navedeni iznos preračunaće se u KM prema zvaničnom kursu Centralne banke Bosne i Hercegovine na dan otvaranja ponuda i zadržati po istom kursu sve do kraja realizacije ugovora.

25. Kriterijum za dodjelu ugovora

25.1 Kriterijum za dodjelu ugovora je: **Najniža cijena**

25.2 Ugovor se dodjeljuje ponuđaču koji je ponudio najnižu cijenu ponude.

25.3 Ponude koje ne zadovolje tehničke zahtjeve i specifikacije ili nisu u skladu sa opisom predmeta javne nabavke, biće odbijene.

26. Period važenja ponude

26.1 Ponude moraju da važe devedeset (90) dana, računajući od isteka roka za dostavljanje ponuda. Sve dok ne istekne period važenja ponuda, ugovorni organ ima pravo da traži od ponuđača u pisanoj formi da produže period važenja njihovih ponuda do određenog datuma. Svaki ponuđač ima pravo da odbije takav zahtjev i u tom slučaju ne gubi pravo na povrat garancije za ozbiljnost ponude.

Ponuđač koji pristane da produži period važenja svoje ponude i o tome u pisanoj formi obavijesti ugovorni organ, produžiće period važenja ponude i dostaviti produženu garanciju za ozbiljnost ponude sa produženim rokom i to u roku koji odredi ugovorni organ. Ponuda se ne smije mijenjati. Ako ponuđač ne odgovori na zahtjev ugovornog organa u vezi sa produženjem perioda važenja ponude ili ne dostavi produženu garanciju za ozbiljnost ponude, smatrat će se da je ponuđač odbio zahtjev ugovornog organa, te se njegova ponuda neće razmatrati u daljem toku postupka.

26.2 Ponuđeni period važenja ne može biti kraći od perioda traženog u tenderskoj dokumentaciji, a ugovorni organ ne može utvrditi period kraći od 30 dana. Ukoliko ponuđač u ponudi ne navede period njenog važenja, smatra se da ponuda važi za period naznačen u tenderskoj dokumentaciji.

26.3 U slučaju da je period važenja ponude kraći od perioda navedenog u tenderskoj dokumentaciji, ugovorni organ će odbiti takvu ponudu u skladu sa članom 60. stav (1) ZJN.

27. Nacrt ugovora

27.1 Nacrt ugovora je dat u Prilogu 9. ove tenderske dokumentacije. Ponuđač **ne mora da popuni** nacrt ugovora sa svojim podacima i detaljima koji su sadržani u ponudi (tj. cijena i drugi podaci). Ti podaci će biti uvršteni u ugovor prilikom pripreme istog nakon provedenog postupka javne nabavke kojom prilikom će se upisati podaci koje je ponuđač naveo u svojoj ponudi. Nacrt ugovora na njegovoj zadnjoj stranici, treba da bude potpisan od strane **ponuđača (odgovorne osobe ponuđača ili osobe ovlaštene za podnošenje ponude od strane ponuđača)** te ovjeren pečatom ponuđača na za to predviđenom mjestu. Na prethodno opisan način, potpisan i ovjeren nacrt govora čini sastavni dio ponude. U slučaju da ponuđač popuni nacrt ugovora njegova ponuda neće biti odbačena.

28. Zaključivanje ugovora

28.1 Ugovorni organ će dostaviti na potpis izabranom ponuđaču prijedlog ugovora i to nakon isteka roka od petnaest (15) dana, računajući od dana kada su svi ponuđači obaviješteni o izboru najpovoljnijeg ponuđača, osim u slučaju da odluka nije postala konačna zbog uložene žalbe (slučaj odgađanja nastavka postupka) ili je poništena povodom uložene žalbe. Prijedlog ugovora će odgovarati nacrtu ugovora iz tenderske dokumentacije pri čemu Ugovorni organ zadržava pravo prilagođenja prijedloga ugovora u skladu sa predmetom nabavke.

28.2 Ugovor će se zaključiti u skladu sa uslovima iz tenderske dokumentacije, prihvaćene ponude i u skladu sa zakonima o obligacionim odnosima u BiH.

28.3 Ugovorni organ će dostaviti prijedlog ugovora ponuđaču čija je ponuda na rang listi odmah iza ponude izabranog ponuđača, ako izabrani ponuđač:

- propusti da dostavi originale ili ovjerene kopije dokumenata iz člana 45. i 47. ZJN, ne starije od tri mjeseca od dana dostavljanja ponude, u roku od 5 dana od dana obavještenja o izboru najpovoljnijeg ponuđača ili
- propusti da dostavi dokumentaciju koja je bila uslov za potpisivanje ugovora, a koju je bio dužan da dostavi u skladu sa propisima u BiH, ili
- u pisanoj formi odbije dodjelu ugovora, ili
- propusti da dostavi garanciju za uredno izvršenje ugovora u skladu sa uslovima iz tenderske dokumentacije, ili
- propusti da potpiše ugovor o nabavci u roku koji odredi Ugovorni organ ili
- odbije da zaključi ugovor u skladu sa uslovima iz tenderske dokumentacije i ponude koju je dostavio.

28.4 Ugovor se zaključuje za svaki lot posebno.

OSTALI PODACI I DODATNE INFORMACIJE

29. Trošak ponude, objava i preuzimanje tenderske dokumentacije

- 29.1 Trošak pripreme ponude i podnošenja ponude u cjelini snosi ponuđač.
- 29.2 Ugovorni organ objavljuje tendersku dokumentaciju, istovremeno s objavom obavještenja o nabavci, na Portalu javnih nabavki, u skladu sa članom 53. stav (2) ZJN i članom 8. st. (1) i (2) Uputstva o uslovima i načinu objavljivanja obavještenja i dostavljanja izvještaja o postupcima javnih nabavki na Portalu javnih nabavki („Službeni glasnik BiH“, broj: 80/22).
- 29.3 Preuzimanje tenderske dokumentacije vrši se na način da zainteresovani privredni subjekti iz člana 2. stav (1) tačka c) ZJN koji su registrovani Portalu JN, bez naknade, preuzimaju tendersku dokumentaciju objavljenu na Portalu JN. Objavom tenderske dokumentacije na Portalu JN onemogućeno je dostavljanje iste na druge načine. Također, za istu se ne zahtjeva novčana naknada za preuzimanje.
- 29.4 Kompletna tenderska dokumentacija, za uvid, biće objavljena na web stranici Ugovornog organa i to: www.elprenos.ba

30. Ispravka i/ili izmjena tenderske dokumentacije, traženje pojašnjenja

- 30.1 Objavom tenderske dokumentacije na Portalu JN, postavljanje zahtjeva za pojašnjenje tenderske dokumentacije i odgovora s pojašnjenjem može se izvršiti samo u formi i na način kako je definisano na Portalu JN. Izmjene i dopune tenderske dokumentacije se vrše na način da se objavljuje novi dokument na Portalu JN.
- 30.2 Zainteresovani kandidati/ponuđači mogu na Portalu JN tražiti pojašnjenje tenderske dokumentacije blagovremeno, a najkasnije deset (10) dana prije isteka roka za podnošenje zahtjeva za učešće ili ponuda.
- 30.3 Ugovorni organ će putem Portala JN odgovoriti na zahtjev za pojašnjenje tenderske dokumentacije, blagovremeno u roku od tri (3) dana, a najkasnije pet (5) dana prije isteka roka za podnošenje zahtjeva za učešće ili ponuda, a odgovor dostaviti svim kandidatima/ponuđačima koji su preuzeli tendersku dokumentaciju na Portalu JN.
- 30.4 Ukoliko odgovor iz stava (3) ovog člana, dovodi do izmjena tenderske dokumentacije i te izmjene zahtijevaju od kandidata/ponuđača da izvrše znatne izmjene i/ili da prilagode njihove ponude, naručilac je obavezan produžiti rok za podnošenje zahtjeva za učešće ili ponuda, najmanje za sedam (7) dana.
- 30.5 Ukoliko se nakon osiguranja tenderske dokumentacije pokaže da je za pripremu ponuda neophodna posjeta mjestu izvođenja radova, Ugovorni organ je obavezan produžiti rok za prijem ponuda za najmanje sedam (7) dana, kako bi se omogućilo da se svi ponuđači upoznaju sa svim informacijama koje su neophodne za pripremu ponuda, izuzev u slučaju kada je u tenderskoj dokumentaciji već predviđen obilazak mjesta ili lokacije za izvođenje radova.

30.6 Ugovorni organ može napraviti izmjene i dopune tenderske dokumentacije pod uslovom da se one učine dostupnim zainteresovanim kandidatima/ponuđačima istog dana, a najkasnije pet dana prije isteka utvrđenog roka za prijem zahtjeva za učešće ili ponuda.

31. Podugovaranje

31.1 U slučaju da ponuđač u svojoj ponudi (tačka 5. Izjave ponuđača u Obrascu za ponudu - Prilog 2) naznači da će dio ugovora dati podugovaraču, mora se izjasniti koji dio (opisno ili procentualno ili u vrijednosti ponude izraženoj u valuti ponude bez PDV-a) će dati podugovaraču. U Izjavi ne mora identifikovati podugovarača.

31.2 Izabrani ponuđač je dužan, prije nego uvede podugovarača u posao, obratiti se pismeno ugovornom organu za saglasnost za uvođenje podugovarača, sa svim podacima vezano za podugovarača. Ugovorni organ može izvršiti provjeru kvalifikacija podugovarača u skladu s članom 44. ZJN, i u roku od 15 dana od dana prijema obavještenja o podugovaraču, obavijestiti Izvođača o svojoj odluci.

31.3 Ugovorni organ ukoliko odbije dati saglasnost za uvođenje podugovarača za koje je izabrani ponuđač dostavio zahtjev, dužan je pismeno obrazložiti razloge zbog kojih nije dao saglasnost.

31.4 Ponuđač kojem je dodijeljen ugovor dužan je da prije realizacije podugovora dostavi ugovornom organu podugovor koji obavezno sadrži sljedeće elemente propisane članom 73. stav (4) ZJN, i to:

- dio ugovora - koji će realizovati podugovarač;
- naziv, opis i vrijednost dijela ugovora koji će realizovati podugovarač;
- podatke o podugovaraču: naziv podugovarača, sjedište, JIB/IDB, broj transakcionog računa i naziv banke kod koje se vodi.

31.5 Gore navedeni podaci su osnov za direktno plaćanje podugovaraču.

31.6 U slučaju podugovaranja, odgovornost za uredno izvršavanje ugovora snosi izabrani ponuđač.

Napomena:

U skladu sa ZJN podugovarač se ne smatra ponuđačem niti članom grupe ponuđača u smislu postupka javne nabavke.

Ako se ponuđač u Izjavi izjasnio da neće angažovati podugovarača, a u toku realizacije Ugovora se pojavi potreba za angažovanjem podugovarača, Ugovorni organ i Izvođač će postupiti u skladu sa članom 73. ZJN.

Ako ponuđač u Obrascu za ponudu ne zaokruži nijednu od opcija, smatraće se da se izjasnio da neće podugovarati, a ponuda neće biti odbačena.

32. Ukoliko se kao ponuđač javi fizičko lice (uslovi i dokazi)

32.1 U slučaju da ponudu dostavlja fizičko lice u smislu odredbe člana 2. stav (1) tačka c) ZJN, u svrhu dokaza u smislu ispunjavanja uslova lične sposobnosti i sposobnosti obavljanja profesionalne djelatnosti dužan je dostaviti sljedeće dokaze:

- a) izvod/uvjerenje nadležnog suda kojim dokazuje da u krivičnom postupku nije izrečena pravosnažna presuda kojom je osuđen za krivično djelo učešća u kriminalnoj organizaciji, za korupciju, prevaru ili pranje novca, u skladu sa važećim propisima u Bosni i Hercegovini ili zemlji u kojoj je registrovan, koje glasi na ime vlasnika – preduzetnika;
- b) uvjerenje od nadležnog organa uprave da nije u postupku obustavljanja poslovne djelatnosti;
- c) potvrda nadležne poreske uprave da izmiruje doprinose za penziono-invalidsko osiguranje i zdravstveno osiguranje za sebe i zaposlene (ukoliko ima zaposlenih u radnom odnosu),
- d) potvrda nadležne poreske uprave da izmiruje sve poreske obaveze kao fizičko lice registrovano za samostalnu djelatnost;
- e) potvrda nadležnog opštinskog organa da je registrovan i da obavlja djelatnost za koju je registrovan.

32.2 Pored dokaza o ličnoj sposobnosti i sposobnosti obavljanja profesionalne djelatnosti, dužan je dostaviti sve dokaze u pogledu ekonomsko-finansijske sposobnosti i tehničke i profesionalne sposobnosti, koji se traže u tačkama 14. i 15. tenderske dokumentacije.

33. Rok za donošenje odluke o izboru

- 33.1 Ugovorni organ će donijeti odluku o izboru najpovoljnijeg ponuđača ili odluku o poništenju u postupku javne nabavke u roku koji je određen tenderskom dokumentacijom kao rok važenja ponude, a najkasnije u roku od 7 (sedam) dana od dana isteka važenja ponude, odnosno u produženom periodu roka važenja ponude, ukoliko se on produži na zahtjev ugovornog organa. Odluka o rezultatima postupka javne nabavke biće objavljena na web stranici ugovornog organa www.elprenos.ba.
- 33.2 Svi ponuđači će biti obaviješteni o odluci ugovornog organa o rezultatu postupka javne nabavke u roku od 7 (sedam) dana od dana donošenja odluke, i to putem pošte s povratnicom. Uz obavještenje o rezultatima postupka ugovorni organ će dostaviti ponuđačima odluku o izboru najpovoljnijeg ponuđača ili poništenju postupka, kao i zapisnik o ocjeni ponuda.

34. Rok, način i uslovi plaćanja izabranom ponuđaču

- 34.1 Plaćanje izabranom ponuđaču će se vršiti na način definisan u članu 4. Nacrta ugovora, (Prilog 9 ove tenderske dokumentacije).

35. Povjerljivost dokumentacije privrednih subjekata

- 35.1 Ponuđač koji dostavlja ponudu koja sadrži određene informacije/podatke koje su povjerljive treba da u ponudi dostavi spisak povjerljivih informacija/podataka u formi koja je data u Prilogu 4 - Obrazac za povjerljive informacije, potpisan od strane ponuđača i ovjeren pečatom ponuđača ili u slučaju da ponuda ne sadrži povjerljive informacije/podatke, treba da u ponudi dostavi Obrazac za povjerljive informacije potpisan od strane ponuđača i ovjeren pečatom ponuđača, sa izjašnjenjem da nema povjerljivih informacija.
U slučaju postojanja povjerljivih informacija/podataka, uz njihovo navođenje, ponuđač je dužan da naznači brojeve stranica u ponudi na kojoj se nalaze, pravni osnov po kojem se te informacije/podaci smatraju povjerljivim i koliko dugo će biti povjerljive.

- 35.2 Ukoliko ponuđač u ponudi ne dostavi Obrazac za povjerljive informacije ili ga dostavi nepopunjenog smatraće se da ponuda ne sadrži povjerljive informacije i neće biti odbačena.
- 35.3 Povjerljivim podacima ne mogu se smatrati (član 11.ZJN):
- ukupne i pojedinačne cijene iskazane u ponudi;
 - predmet nabavke, odnosno ponuđena roba, usluga ili rad od koje zavisi poređenje sa tehničkom specifikacijom i ocjena da je ponuda u skladu sa zahtjevima iz tehničke specifikacije;
 - dokazi o ličnoj situaciji ponuđača (u smislu odredbi čl. 45.-51. ZJN).
- 35.4 Ako ponuđač označi povjerljivim podatke koji se u skladu sa ovom tačkom tenderske dokumentacije ne mogu proglasiti povjerljivim ili dijelove ponude koji su po svojoj prirodi javne informacije (katalozi, finansijski izvještaji koji su dostupni na web-u, podaci koji se koriste za ocjenu ponude, uvjerenja iz javnih registara i slični dokumenti), ugovorni organ ih neće smatrati povjerljivim, a ponuda ponuđača neće biti odbačena.
- 35.5 Nakon javnog otvaranja ponuda nijedna informacija vezana za ispitivanje, pojašnjenje ili ocjenu ponuda ne smije se otkrivati nijednom učesniku postupka ili trećoj osobi prije nego što se odluka o rezultatu postupka ne saopšti učesnicima postupka.
- 35.6 Učesnici u postupku javne nabavke ni na koji način ne smiju neovlašteno prisvajati, koristiti za svoje potrebe ili proslijediti trećim licima podatke, rješenja ili dokumentaciju (informacije, planove, kompjuterske programe i dr.) koji su mu stavljeni na raspolaganje ili do kojih su došli na bilo koji način u postupku javne nabavke.
- 35.7 Nakon prijema odluke o izboru najpovoljnijeg ponuđača ili odluke o poništenju postupka javne nabavke, a najkasnije do isteka roka za žalbu, ugovorni organ će po prijemu zahtjeva ponuđača, a najkasnije u roku od dva (2) dana od dana prijema zahtjeva, omogućiti uvid u svaku ponudu, uključujući dokumente podnesene u skladu sa članom 45. stav (2) ZJN i pojašnjenja originalnih dokumenata u skladu s članom 68. stav (3) ZJN, osim informacija koje je ponuđač označio kao povjerljive i koje se mogu smatrati povjerljivim u skladu sa ZJN.

36. Neprirrodno niska cijena ponude

- 36.1 Ako ugovorni organ ocijeni da je ponuđena cijena neprirrodno niska, u skladu sa članom 66. ZJN, pismeno će zahtijevati od ponuđača da obrazloži ponuđenu cijenu.
- 36.2 Ponuđač je dužan na zahtjev ugovornog organa da pismeno dostavi detaljne informacije o relevantnim sastavnim elementima ponude, uključujući elemente cijene, odnosno razloge za ponuđenu cijenu. Ugovorni organ će uzeti u razmatranje objašnjenja koja se na primjeren način odnose na:
- ekonomičnost proizvodnog procesa, izvršenih usluga ili građevinske metode;
 - izabrana tehnička rješenja i/ili izuzetno pogodne uslove koje ponuđač ima za dostavu robe, izvršenje usluga ili za izvođenje radova;
 - originalnost robe, usluga ili radova koje je ponuđač ponudio;
 - usklađenost s važećim odredbama koje se odnose na zaštitu na radu i uslove rada na mjestu gdje se isporučuje roba, izvršavaju usluge ili se izvode radovi;

- e) mogućnost da ponuđač prima državnu pomoć, s tim da ponuđač mora dokazati da je državna pomoć dodijeljena u skladu sa važećim propisima.

36.3 Ugovorni organ će obavezno zatražiti obrazloženje neprirodno niske cijene ponude, u sljedećim slučajevima:

- ako je cijena ponude za više od 50 % niža od prosječne cijene preostalih prihvatljivih ponuda, ako su primljene najmanje tri prihvatljive ponude, ili
- ako je cijena ponude za više od 20% niža od cijene drugorangirane prihvatljive ponude.

Ovo pravilo ne sprečava ugovorni organ da zatraži obrazloženje neprirodno niske cijene ponude i iz drugih razloga propisanih članom 66. ZJN.

36.4 Ako ponuđač odbije da dostavi pisano obrazloženje ili dostavi obrazloženje, iz kojeg se ne može utvrditi da će ponuđač biti u mogućnosti da isporuči robu / izvrši usluge / izvede radove po ponuđenoj cijeni, ugovorni organ će takvu ponudu odbaciti.

37. Provjera računске ispravnosti ponude

37.1 Ugovorni organ će ispraviti bilo koju grešku u ponudi koja je čisto aritmetičke prirode, ukoliko se ista otkrije tokom provjere računске ispravnosti ponude. Ugovorni organ će neodložno ponuđaču uputiti obavještenje o svakoj ispravci i može nastaviti sa postupkom ocjene ponude, sa ispravljenom greškom, pod uslovom da je ponuđač pisanim putem prihvatio ispravku u roku koji je odredio ugovorni organ. Ispravljeni iznosi su kao takvi obavezujući za ponuđača. Ako ponuđač ne prihvati predloženu ispravku, ponuda se odbacuje i garancija za ozbiljnost ponude, ukoliko postoji, se vraća ponuđaču.

37.2 Ugovorni organ će ispraviti greške u računanju cijene u sljedećim slučajevima:

- a) ako postoji razlika između jedinične cijene i ukupnog iznosa koji se dobije množenjem jedinične cijene i količine, jedinična cijena koja je navedena će imati prednost i potrebno je ispraviti konačan iznos;
- b) ako postoji greška u ukupnom iznosu u vezi sa sabiranjem podiznosa, podiznos će imati prednost, kada se ispravlja ukupan iznos.

37.3 Jedinična cijena stavke se ne smatra računskom greškom, odnosno ne može se ispravljati.

38. Preferencijalni tretman domaćeg

Ugovorni organ neće primjenjivati preferencijalni tretman domaćeg iz člana 67. ZJN („Službeni glasnik BiH“, broj: 39/14, 59/22 i 50/24), jer je Odluka Savjeta ministara BiH o obaveznoj primjeni preferencijalnog tretmana domaćeg („Službeni glasnik BiH“, br. 34/20), prestala da važi 01.06.2021.god.

39. Sukob interesa

39.1 U skladu sa članom 52. ZJN, kao i sa drugim važećim propisima u BiH, ugovorni organ će odbiti ponudu ukoliko je ponuđač koji je dostavio ponudu, dao ili namjerava dati sadašnjem ili bivšem zaposleniku ugovornog organa mito u vidu novčanog iznosa ili u nekom drugom obliku, u pokušaju da izvrši uticaj na neki postupak ili na odluku ili na sam tok postupka javne nabavke. Ugovorni organ će u pisanoj formi obavijestiti ponuđača i Agenciju za javne nabavke o

odbijanju ponude, te o razlozima za to i o tome će napraviti zabilješku u izvještaju o postupku nabavke.

- 39.2 Ponuđač je dužan da uz ponudu dostavi i posebnu pismenu Izjavu u vezi člana 52. stav (10) ZJN da nije nudio mito niti učestvovao u bilo kakvim radnjama čiji je cilj korupcija u javnoj nabavci i to u formi utvrđenoj Prilogom 7 tenderske dokumentacije, ovjerenu kod organa nadležnog za ovjeru dokumenata, ne stariju od datuma objave obavještenja za predmetnu nabavku. Ako ponudu dostavlja grupa ponuđača svaki član mora dostaviti izjavu po članu 52. ZJN.
- 39.3 Sukob interesa između ugovornog organa i privrednog subjekta obuhvata situacije kada predstavnici ugovornog organa, koji su uključeni u provođenje postupka javne nabavke ili mogu uticati na rezultat tog postupka, imaju, direktno ili indirektno, finansijski, privredni ili bilo koji drugi lični interes koji bi se mogao smatrati štetnim za njihovu nepristrasnost i nezavisnost u okviru postupka, a naročito:
- a) ako predstavnik ugovornog organa istovremeno obavlja upravljačke poslove u privrednom subjektu;
 - b) ako je predstavnik ugovornog organa vlasnik poslovnog udjela, dionica, odnosno drugih prava na osnovu kojih učestvuje u upravljanju, odnosno u kapitalu tog privrednog subjekta s više od 0,5%.

Predstavnikom ugovornog organa, u smislu ovog člana, smatra se:

- a) rukovodilac, te član upravnog, upravljačkog i nadzornog organa ugovornog organa;
- b) član komisije za javnu nabavku;
- c) druga osoba koja je uključena u provođenje ili koja može uticati na odlučivanje ugovornog organa u postupku javne nabavke.

40. Pouka o pravnom lijeku

- 40.1 Svaki ponuđač koji ima opravdan interes za ugovor o javnoj nabavci i smatra da je ugovorni organ u toku postupka javne nabavke izvršio povrede ZJN i/ili podzakonskih akata, ima pravo da uloži žalbu na postupak u roku koji je određen u članu 101. ZJN.
- 40.2 Žalba se izjavljuje Kancelariji za razmatranje žalbi BiH (u daljem tekstu KRŽ) putem ugovornog organa u najmanje tri primjerka, u pisanoj formi direktno, ili preporučenom poštanskom pošiljkom, u rokovima propisanim članom 101. ZJN.
- 40.3 Ugovorni organ je dužan u roku od pet dana od zaprimanja žalbe donijeti odgovarajuću odluku po žalbi u skladu sa članom 100. ZJN.
- 40.4 Ugovorni organ će zaključkom odbaciti žalbu kao neurednu ukoliko u roku za izjavljivanje žalbe žalilac ne dostavi dokaz iz člana 105. stav (1) tačka i) ZJN. Zaključak ugovornog organa kojim se odbacuje žalba kao neuredna je konačan.
- 40.5 Ako ugovorni organ odbaci žalbu zaključkom kao neblagovremenu, nedopuštenu, neurednu (osim u slučaju iz člana 105. stav (1) tačka i) ZJN), izjavljenu od neovlaštenog lica ili izjavljenu od lica koje nema aktivnu legitimaciju, ponuđač može izjaviti žalbu KRŽ u roku od 5 dana, od dana prijema zaključka.

- 40.6 Ako ugovorni organ usvoji žalbu djelimično ili u cjelosti, te svoje rješenje ili odluku zamijeni drugim rješenjem ili odlukom ili poništi postupak nabavke, ponuđač može izjaviti žalbu KRŽ u roku od 10 (deset) dana, od dana prijema rješenja, posredstvom ugovornog organa.
- 40.7 Ako ugovorni organ utvrdi da je žalba blagovremena, dopuštena, uredna, izjavljena od ovlaštenog lica i lica koje ima aktivnu legitimaciju, ali je neosnovana, dužan je u roku od pet dana, od datuma njenog zaprimanja proslijediti žalbu KRŽ, sa svojim izjašnjenjem na navode žalbe, kao i kompletnom dokumentacijom vezano za postupak protiv kojeg je izjavljena žalba.

41. Licence/ovlaštenja

Ne traži se.

42. Garancija za ozbiljnost ponude

Napomena: Za lotove: 1, 2, 3, 4 i 6 Garancija za ozbiljnost ponude se ne traži.

- 42.1 Ponuđači koji učestvuju u postupku javne nabavke dužni su da uz ponudu za LOT 5 dostave originalnu **bezuslovnu bankarsku garanciju** za ozbiljnost ponude. Iznos tražene garancije za ozbiljnost ponude je **1,5% procijenjene vrijednosti nabavke, odnosno:**

- za LOT 5 – 2.550,00 KM (riječima: dvijehiljadepetstotinaipedeset KM)

ili u slučaju stranog ponuđača protiv vrijednost u EUR obračunata po srednjem kursu Centralne banke BiH na dan izdavanja garancije i sa rokom važnosti, period važenja ponude plus trideset (30) dana.

U slučaju da ponuđač daje garanciju za ozbiljnost ponude za više lotova, iznos garancije se može kumulirati (sabitati), uz obavezu da se u kumuliranoj garanciji za ozbiljnost ponude navedu svi pojedinačni iznosi garancija po lotovima na kojima ponuđač učestvuje.

- 42.2 Garancija za ozbiljnost ponude se ne smije bušiti radi ulaganja u ponudu niti oštećivati na bilo koji način. Iz prethodno navedenog razloga, garanciju je potrebno uložiti u PVC košuljicu („U“ fascikla, plastična folija), na košuljici naznačiti broj stranice/lista ponude, na način na koji se naznačava broj stranice/lista u cijeloj ponudi, i istu zatvoriti naljepnicom sa pečatom ponuđača ili zatvoriti jemstvenikom, s tim da se na mjesto vezivanja jemstvenika zaljepi naljepnica sa pečatom ponuđača. Ovako pripremljenu PVC košuljicu sa umetnutom garancijom za ozbiljnost ponude, uvezati u ponudu kao i ostale listove ponude. Garancija za ozbiljnost ponude se dostavlja u formi datoj u Prilogu 12. tenderske dokumentacije.
- 42.3 Ukoliko svi gore navedeni uslovi za dostavljanje garancije ne budu ispunjeni, ponuda će biti odbijena.
- 42.4 Ukoliko garanciju za ozbiljnost ponude dostavlja grupa ponuđača, garanciju za ozbiljnost ponude može dostaviti jedan član grupe, više članova grupe ili svi članovi grupe. U ovom slučaju, garancija se dostavlja u traženom iznosu zbirno, bez obzira da li je dostavlja jedan član, više ili svi članovi grupe ponuđača.

42.5 Postupanje sa garancijom za ozbiljnost ponude vršiće se u skladu sa odredbama **Pravilnika o formi garancije za ozbiljnost ponude i izvršenje ugovora** („Službeni glasnik BiH“ broj 90/14).

43. Garancija za uredno izvršenje ugovora

Napomena: Za lotove: 1, 2, 3, 4 i 6 Garancija za uredno izvršenje ugovora se ne traži.

43.1 Ponuđač koji je izabran kao najpovoljniji dužan je u roku od petnaest (15) dana od dana obostranog potpisivanja ugovora dostaviti Ugovornom organu bezuslovnu bankarsku garanciju za uredno izvršenje ugovora u iznosu od 10% (deset procenata) od ukupne vrijednosti ugovora bez uračunatog PDV-a, sa klauzulom plativo na prvi pisani poziv korisnika garancije i bez prava prigovora, sa rokom važnosti, rok izvršenja ugovornih obaveza plus 60 (šezdeset) dana. Ponuđač prihvata obavezu dostavljanja garancije za uredno izvršenje ugovora, potpisivanjem i ovjeravanjem pečatom ponuđača Izjave ponuđača u Obrascu za ponudu - Prilog 2 tenderske dokumentacije, tačka 7 b (odnosi se na LOT 5).

43.2 Garancija za uredno izvršenje ugovora će biti nominovana u valuti Ugovora i mora biti dostavljena u formi datoj u Prilogu 13 tenderske dokumentacije.

43.3 Iznos garancije za uredno izvršenje ugovora će biti plativ Ugovornom organu kao kompenzacija za bilo koji gubitak koji bi bio prouzrokovan ako Izvođač ne uspije da izvrši svoje ugovorene obaveze. Izvođač će biti dužan da po potrebi dostavi produženje garancije za uredno izvršenje ugovora do završetka ugovornih obaveza.

43.4 Uslovi povrata ili zadržavanja garancije za uredno izvršenje ugovora vršiće se u skladu sa Pravilnikom o obliku garancije za ozbiljnost ponude i izvršenje ugovora („Službeni glasnik BiH“ br. 90/14), odnosno odredbama Zakona o obligacionim odnosima.

44. Garancija za obezbjeđenje u garantnom periodu

44.1 Garancija za obezbjeđenje u garantnom periodu se ne traži.

45. Garancija za avansno plaćanje

45.1 Garancija za avansno plaćanje se ne traži.

46. E – aukcija

Za ovaj postupak javne nabavke nije predviđeno provođenje E – aukcije.

PRILOZI

- Prilog 1 - Popis dokumentacije
- Prilog 2 - Obrazac za ponudu
- Prilog 3 - Obrazac za cijenu ponude
- Prilog 4 - Obrazac za povjerljive informacije
- Prilog 5 - Izjava o ispunjavanju uslova iz člana 45. ZJN
- Prilog 6 - Izjava o ispunjavanju uslova iz člana 47. ZJN
- Prilog 7 - Izjava u skladu s članom 52. ZJN
- Prilog 8 - Tehnički zahtjevi i specifikacije
- Prilog 9 - Nacrt ugovora
- Prilog 10 - Obrazac za rok izvođenja radova
- Prilog 11 - Obrazac za garantni period
- Prilog 12 - Forma garancije za ozbiljnost ponude
- Prilog 13 - Forma garancije za uredno izvršenje ugovora



PRILOG 1 - POPIS DOKUMENTACIJE

| | |
|---------------------|----------------------|
| (Naziv dokumenta 1) | broj stranice ponude |
| (Naziv dokumenta 2) | broj stranice ponude |
| (Naziv dokumenta 3) | broj stranice ponude |

(Naziv dokumenta n) *broj stranice ponude*

Potpis i pečat ponuđača: _____

PRILOG 2 - OBRAZAC ZA PONUDU

Broj i naziv nabavke: JN-OP-866/2025 Sanacija građevinskih objekata

Broj obavještenja sa Portala javnih nabavki: _____

Broj ponude: _____; Datum: ____ . ____ .2026. godine.

**UGOVORNI ORGAN: „Elektroprenos – Elektroprijenos BiH” a.d. Banja Luka,
 Marije Bursać 7a, 78 000 Banja Luka, BiH**
PONUĐAČ:

| | Ponudač (ovlašteni predstavnik grupe ponuđača) | Članovi grupe ponuđača (ukoliko se radi o grupi ponuđača) | |
|--|--|--|------------|
| | | Član grupe | Član grupe |
| Naziv i sjedište ponuđača | | | |
| Adresa | | | |
| IDB/JIB | | | |
| Broj žiro računa | | | |
| PDV | | | |
| Adresa za dostavljanje pošte | | | |
| Članovi grupe ponuđača (ukoliko se radi o grupi ponuđača) | | | |
| | | Član grupe | Član grupe |
| Naziv i sjedište ponuđača | | | |
| Adresa | | | |
| IDB/JIB | | | |
| Broj žiro računa | | | |
| PDV | | | |
| Adresa za dostavljanje pošte | | | |

(Ukoliko ponudu dostavlja grupa ponuđača, upisuju se podaci za sve članove grupe ponuđača, kao i kada ponudu dostavlja samo jedan ponuđač. Podgovarač se ne smatra ponuđačem niti članom grupe ponuđača u smislu postupka javne nabavke.)

KONTAKT OSOBA (za ovu ponudu):

| | |
|---------------|--|
| Ime i prezime | |
| Adresa | |
| Broj telefona | |
| Broj faksa | |
| E-mail adresa | |

IZJAVA PONUDAČA

(ukoliko ponudu dostavlja grupa ponuđača, onda ovu Izjavu popunjava samo predstavnik grupe ponuđača)

U postupku javne nabavke, koju ste pokrenuli objavom obavještenja broj _____
na Portalu javnih nabavki dana: _____ godine, dostavljamo ponudu i izjavljujemo sljedeće:

1. U skladu sa sadržajem i zahtjevima tenderske dokumentacije JN-OP-866-6/2025, ovom izjavom prihvatamo njene odredbe u cijelosti, bez ikakvih rezervi ili ograničenja.
2. Ovom ponudom odgovaramo zahtjevima iz tenderske dokumentacije za nabavku **Sanacija građevinskih objekata**, u skladu s uslovima utvrđenim u tenderskoj dokumentaciji, kriterijumima i utvrđenim rokovima, bez ikakvih rezervi ili ograničenja.

3. Cijena naše ponude za LOT-1 je:

| | Iznos | Valuta |
|--|-------|--------|
| Cijena ponude (bez PDV-a) je: | | |
| Popust koji dajemo na Cijenu ponude (_____ %) je: | | |
| Cijena ponude, sa uključenim popustom (bez PDV-a) je: | | |
| PDV 17% na Cijenu ponude sa uključenim popustom je: | | |
| Ukupna cijena ponude (sa uračunatim PDV-om) je: | | |

(slovima: _____)

Cijena naše ponude za LOT-2 je:

| | Iznos | Valuta |
|--|-------|--------|
| Cijena ponude (bez PDV-a) je: | | |
| Popust koji dajemo na Cijenu ponude (_____ %) je: | | |
| Cijena ponude, sa uključenim popustom (bez PDV-a) je: | | |
| PDV 17% na Cijenu ponude sa uključenim popustom je: | | |
| Ukupna cijena ponude (sa uračunatim PDV-om) je: | | |

(slovima: _____)

Cijena naše ponude za LOT-3 je:

| | Iznos | Valuta |
|--|-------|--------|
| Cijena ponude (bez PDV-a) je: | | |
| Popust koji dajemo na Cijenu ponude (_____ %) je: | | |
| Cijena ponude, sa uključenim popustom (bez PDV-a) je: | | |
| PDV 17% na Cijenu ponude sa uključenim popustom je: | | |
| Ukupna cijena ponude (sa uračunatim PDV-om) je: | | |

(slovima: _____)



| Cijena naše ponude za LOT-4 je: | Iznos | Valuta |
|--|-------|--------|
| Cijena ponude (bez PDV-a) je: | | |
| Popust koji dajemo na Cijenu ponude (____ %) je: | | |
| Cijena ponude, sa uključenim popustom (bez PDV-a) je: | | |
| PDV 17% na Cijenu ponude sa uključenim popustom je: | | |
| Ukupna cijena ponude (sa uračunatim PDV-om) je: | | |

(slovima: _____)

| Cijena naše ponude za LOT-5 je: | Iznos | Valuta |
|--|-------|--------|
| Cijena ponude (bez PDV-a) je: | | |
| Popust koji dajemo na Cijenu ponude (____ %) je: | | |
| Cijena ponude, sa uključenim popustom (bez PDV-a) je: | | |
| PDV 17% na Cijenu ponude sa uključenim popustom je: | | |
| Ukupna cijena ponude (sa uračunatim PDV-om) je: | | |

(slovima: _____)

| Cijena naše ponude za LOT-6 je: | Iznos | Valuta |
|--|-------|--------|
| Cijena ponude (bez PDV-a) je: | | |
| Popust koji dajemo na Cijenu ponude (____ %) je: | | |
| Cijena ponude, sa uključenim popustom (bez PDV-a) je: | | |
| PDV 17% na Cijenu ponude sa uključenim popustom je: | | |
| Ukupna cijena ponude (sa uračunatim PDV-om) je: | | |

(slovima: _____)

U prilogu se nalazi i obrazac za cijenu naše ponude, koji je popunjen u skladu sa zahtjevima iz tenderske dokumentacije. U slučaju razlika u cijenama iz ove izjave i obrasca za cijenu ponude, relevantna je cijena iz obrasca za cijenu ponude.

4. Naša ponuda važi ____ dana (_____), računajući od isteka roka za dostavljanje ponuda, tj. do: _____.

5. Podugovaranje:

Za LOT-1:

a) Imamo namjeru podugovaranja prilikom izvršenja ugovora

Naziv i sjedište podugovarača (nije obavezan podatak): _____

i/ili Dio ugovora koji se namjerava podugovarati (obavezan podatak, navesti opisno ili u procentima ili u vrijednosti ponude izraženoj u valuti ponude bez PDV-a): _____.

b) Nemamo namjeru podugovaranja
(zaokružiti tačku a) ili b), a ako se izjavi namjera podugovaranja popuniti najmanje obavezne podatke).

Za LOT-2:

a) Imamo namjeru podugovaranja prilikom izvršenja ugovora
Naziv i sjedište podugovarača (nije obavezan podatak): _____
i/ili Dio ugovora koji se namjerava podugovarati (obavezan podatak, navesti opisno ili u procentima ili u vrijednosti ponude izraženoj u valuti ponude bez PDV-a):
_____.

b) Nemamo namjeru podugovaranja
(zaokružiti tačku a) ili b), a ako se izjavi namjera podugovaranja popuniti najmanje obavezne podatke).

Za LOT-3:

a) Imamo namjeru podugovaranja prilikom izvršenja ugovora
Naziv i sjedište podugovarača (nije obavezan podatak): _____
i/ili Dio ugovora koji se namjerava podugovarati (obavezan podatak, navesti opisno ili u procentima ili u vrijednosti ponude izraženoj u valuti ponude bez PDV-a):
_____.

b) Nemamo namjeru podugovaranja
(zaokružiti tačku a) ili b), a ako se izjavi namjera podugovaranja popuniti najmanje obavezne podatke).

Za LOT-4:

a) Imamo namjeru podugovaranja prilikom izvršenja ugovora
Naziv i sjedište podugovarača (nije obavezan podatak): _____
i/ili Dio ugovora koji se namjerava podugovarati (obavezan podatak, navesti opisno ili u procentima ili u vrijednosti ponude izraženoj u valuti ponude bez PDV-a):
_____.

b) Nemamo namjeru podugovaranja
(zaokružiti tačku a) ili b), a ako se izjavi namjera podugovaranja popuniti najmanje obavezne podatke).

Za LOT-5:

a) Imamo namjeru podugovaranja prilikom izvršenja ugovora
Naziv i sjedište podugovarača (nije obavezan podatak): _____
i/ili Dio ugovora koji se namjerava podugovarati (obavezan podatak, navesti opisno ili u procentima ili u vrijednosti ponude izraženoj u valuti ponude bez PDV-a):
_____.

b) Nemamo namjeru podugovaranja
(zaokružiti tačku a) ili b), a ako se izjavi namjera podugovaranja popuniti najmanje obavezne podatke).

Za LOT-6:

a) Imamo namjeru podugovaranja prilikom izvršenja ugovora



Naziv i sjedište podugovarača (nije obavezan podatak): _____
i/ili Dio ugovora koji se namjerava podugovarati (obavezan podatak, navesti opisno ili u procentima ili u vrijednosti ponude izraženoj u valuti ponude bez PDV-a):
_____.

b) Nemamo namjeru podugovaranja
(zaokružiti tačku a) ili b), a ako se izjavi namjera podugovaranja popuniti najmanje obavezne podatke).

6. Garancija za ozbiljnost ponude je dostavljena u skladu sa zahtjevima iz tenderske dokumentacije (odnosi se na LOT 5).

7. Ako naša ponuda bude najuspješnija u ovom postupku javne nabavke, obavezujemo se da ćemo:

a) dostaviti dokaze o kvalifikovanosti, u pogledu lične sposobnosti, ekonomske i finansijske sposobnosti, te tehničke i profesionalne sposobnosti koji su traženi tenderskom dokumentacijom i u roku koji je utvrđen, a što potvrđujemo izjavama u ovoj ponudi.

b) dostaviti garanciju za uredno izvršenje ugovora u skladu sa zahtjevima iz tenderske dokumentacije (odnosi se na LOT 5).

Ime i prezime osobe koja je ovlaštena da predstavlja ponuđača: [.....]

Potpis ovlaštene osobe: [.....]

Mjesto i datum: [.....]

Pečat ponuđača:

PRILOG 3 - OBRAZAC ZA CIJENU PONUDE – LOT 1
Sanacija građevinskih objekata u OP Banja Luka – TJ Banja Luka

NAZIV PONUDAČA: _____

Broj ponude: _____

Datum: _____

LOT 1 – Sanacija građevinskih objekata u OP Banja Luka – TJ Banja Luka

| R.br. | Opis radova | Jed. mjere | Količina | Jedinična cijena po stavki bez PDV-a Valuta | Ukupna cijena po stavki bez PDV-a Valuta |
|---------------------------------|---|----------------|----------|--|---|
| 1. | TS Banja Luka 6 | | | | |
| 1.1. | Izrada nosećeg sloja od asfalt betona u debljini od 6 cm prema "Tehničkim uslovima za izradu asfalt betona". Završni sloj se valja vibracionim sredstvima sa tačnošću ± 5 mm. | m ² | 125,00 | | |
| 1.2. | Ugradnja ivičnjaka debljine 8 cm u sloju betona u već pripremljene rovove. U cijenu uračunati sav potreban materijal i opremu. | m | 40,00 | | |
| 1.3. | Izrada i ugradnja klizne kapije iz dva dijela na hali u krugu sjedišta TJ Banja Luka, u svemu prema detaljima iz grafičkog priloga. Kapija se sastoji iz dva pokretna dijela veličine 560/200 cm. Kapija se nalazi na točkovima i kliže po podnoj vodilici – V šina, koju je prethodno potrebno montirati na betonsku podlogu. U cijenu uračunati sve potrebne elemente uključujući klizače i graničnike, sav spojni material i antikorozivnu zaštitu kapije. | kg | 600,00 | | |
| 1.4. | Izrada i ugradnja montažno/demontažne kapije iz dva dijela na hali u krugu sjedišta TJ Banja Luka, u svemu prema detaljima iz grafičkog priloga. Kapija se sastoji iz dva montažno/demontažna dijela veličine 460/200 cm. U cijenu uračunati sve potrebne elemente za montažu kapije na već postoleće stubove i trakaste temelje, sav spojni material i antikorozivnu zaštitu kapije. | kg | 400,00 | | |
| 1.5. | Nabavka materijala i izrada spušenog stropa na plafonima od mineralnih ploča, debljina 15 mm, položenih u čeličnu podkonstrukciju. Vješanje spušenog stropa izvesti postavljanjem montažne i nosive podkonstrukcije za nosivi dio konstrukcije objekta. Boja po izboru investitora. U cijenu uračunati sav potreban materijal, ovjes, pribor, spojna sredstva, ugaoni profili na spoju sa zidovima te sve radnje i pribor. | m ² | 200,00 | | |
| UKUPNA CIJENA BEZ PDV-a: | | | | | |



REKAPITULACIJA

| LOT 1 – OP Banja Luka – TJ Banja Luka | | |
|--|------------------------|--|
| Redni broj | Opis | Ukupna cijena po tablicama (bez PDV-a (_____)*) |
| 1. | TS Banja Luka 6 | |
| UKUPNA CIJENA BEZ PDV-a: | | |
| POPUST (____) %: | | |
| UKUPNA CIJENA SA POPUSTOM BEZ PDV-a: | | |
| IZNOS PDV (17%): | | |
| UKUPNA CIJENA SA PDV-om: | | |

* - Valuta u kojoj se nudi cijena usluga

Napomena:

1. Cijene moraju biti jasno izražene u KM (domaći ponuđači) ili EUR (strani ponuđači). Za svaku stavku u ponudi mora se navesti cijena (i jedinična i ukupna), u suprotnom ponuda će biti odbijena kao nepravilna.
2. Cijena ponude se iskazuje u skladu s gore datom formom i mora da sadrži sve naknade koje ugovorni organ treba platiti ponuđaču. Ugovorni organ ne smije imati nikakve dodatne troškove osim onih koji su navedeni u ovom obrascu.
3. U slučaju razlika između jediničnih cijena i ukupnog iznosa, ispravka će se izvršiti u skladu sa jediničnim cijenama.
4. Jedinična cijena stavke se ne smatra računskom greškom, odnosno ne može se ispravljati. Takođe se ne može ispravljati popust izražen u procentima, a u slučaju razlike u popustu iskazanom u procentima i u novčanom iznosu, ispravka će se izvršiti u skladu sa iznosom izraženim u procentima.
5. Navedene cijene su nepromjenljive za vrijeme trajanja ugovora.

Potpis i pečat ponuđača _____

PRILOG 3 - OBRAZAC ZA CIJENU PONUDE – LOT 2
Sanacija građevinskih objekata u OP Sarajevo – TJ Sarajevo

NAZIV PONUĐAČA: _____

Broj ponude: _____

Datum: _____

LOT 2 – Sanacija građevinskih objekata u OP Sarajevo – TJ Sarajevo

| R. broj | Opis radova | Jed. mjere | Količina | Jedinična cijena po stavki bez PDV-a Valuta | Ukupna cijena po stavki bez PDV-a Valuta |
|-----------|--|--|---|---|--|
| 1. | TS Sarajevo 4 - Sanacija krova na komandnoj zgradi | | | | |
| 1.1 | Demontaža opreme za gromobransku zaštitu sa postojećeg lima dvovodnog krova. Demontiranu opremu deponovati u objektu te nakon izrade novog krova istu ponovo montirati. - Čelična pocinčana traka FeZn 25x4 mm, težina 0.785 kg/m - Potpora za krovni vod, NGO 26, - Ukrsni komad prolazne trake, NGO 52; 58x58 mm - Ukrsni komad prolazne trake, NGO 52; 58x58 mm - Potpora za krovni zid, NGO 20; 280x120 mm - Obujmica za slivnik, NGO 15 A 120; - Stezaljka za oluk, NGO 8, | m ¹ kom. kom. kom. kom. kom. kom. | 65,00 40,00 12,00 14,00 21,00 8,00 8,00 | | |
| 1.2 | Demontaža postojećeg pokrova i opšava od aluminijskog lima, kompletne krovne konstrukcije dvovodnog krova komandne zgrade sa spuštanjem sa objekta i odvozom u skladište Investitora. | m ² | 360,00 | | |
| 1.3 | Nabavka materijala, transport, izrada i montaža krovne konstrukcije na komandnoj zgradi od jelove građe II klase sa potrebnim spojnim sredstvima /metalne obujmice, klanfe i ekseri/. Krov izvesti na dvije vode sa nagibom od cca 10 % /6°/ prema nacrtima u prologu ovog predmjera. - 0,027 m ³ građe / m ² krova | m ² | 360,00 | | |
| 1.4 | Nabavka materijala, transport i pokivanje krova na dvije vode daskom /colarica/ debljine 2,5 cm preko krovne konstrukcije /rogova/. Nastavak daske ostvariti isključivo na rogovima. - daska debljine 2,5 cm - 9,37 m ³ | m ² | 360,00 | | |
| 1.5 | Nabavka materijala, transport i letvisanje letvom 3x5 cm po rogovima /vertikalno/ i letvom 5x8 cm na razmaku 50-60 cm. | m ² | 360,00 | | |

| R. broj | Opis radova | Jed. mjere | Količina | Jedinična cijena po stavki bez PDV-a Valuta | Ukupna cijena po stavki bez PDV-a Valuta |
|---------|---|--|----------------------------------|---|--|
| 1.6 | Nabavka, transport ugradnja krovne folije. Krovna polietilenska folija vodonepropusna, paropropusna. | m ² | 360,00 | | |
| 1.7 | Nabavka, transport i ugradnja bojeno pocinčanog, plastificiranog, trapezno profilisanog lima debljine 0,60 mm. Visina rebra 30 mm. Lim se pričvršćuje za letve sa posebnim samonarezujućim vijcima oznake SŠV 4,8x70 mm. Dužina lima je do cca 9,20 m i ugraditi ga iz jednog dijela. Na lim ugraditi tačkaste snijegobrane. Sve podužne spojeve na limovima zadihtovati odgovarajućom silikonskom masom. Boja lima po izboru nadzornog organa. | m ² | 370,00 | | |
| 1.8 | Nabavka, transport i ugradnja sljemena /boja kao i osnovni pokrov/ istog proizvođača. | m ¹ | 20,00 | | |
| 1.9 | Nabavka materijala, transport, izrada i montaža horizontalnih oluka od bojeno pocinčanog, plastificiranog ravnog lima debljine 0,50 mm, dimenzija Ø 120 mm, razvijene širine 40 cm sa nosačima od pljosnog željeza ugrađenih na svaki rog. Boja oluka kao i osnovni pokrov. | m ¹ | 40,00 | | |
| 1.10 | Nabavka materijala, transport, izrada i montaža vertikalnih oluka od bojeno pocinčanog, plastificiranog ravnog lima debljine 0,50 mm, dimenzija Ø 100 mm, razvijene širine 65 cm sa nosačima fiksiranim za objekat na svakih 150 cm. Boja oluka kao i osnovni pokrov. | m ¹ | 20,00 | | |
| 1.11 | Nabavka, transport i ugradnja obujmica od pljosnog željeza ≠ 40x3 mm za fiksiranje vezova na drvenoj konstrukciji (veza ležeća greda-stub) i ferum ankera FC 12 mm (metalni tipl, navojna šipka dužine 25 cm, podloška i matica) za fiksiranje ležeće grede za betonsku ploču - poz.2 ≠ 40x3 x 750 mm - ferum ankeri FC 12 - vijak za drvo Ø 6x60 mm (za obujmice) | kom. kom. kom. | 42,00 84,00 168,00 | | |
| 1.12 | Nabavka, transport i ugradnja daske debljine 25 mm između horizontalnih oluka i rogova-streha, daska za zabatne strane i čeona daska. - streha, širine cca 30 cm - čeona daska visine cca 25 cm - daska za zabatne strane debljine 25 mm, promjenljive visine /u prosjeku cca 85 cm/. - letva 5x8 cm, po betonskom vijencu | m ² m ¹ m ² m ¹ | 12,00 40,00 23,00 27,00 | | |

| R. broj | Opis radova | Jed. mjere | Količina | Jedinična cijena po stavki bez PDV-a Valuta | Ukupna cijena po stavki bez PDV-a Valuta |
|-----------------------------------|---|--|------------------------|---|--|
| 1.13 | Nabavka, materijala transport i ugradnja-zatvaranje po dasci otvora između betonskog vijenca i krovne konstrukcije /zabat/ bojeno pocinčanim, plastificiranim limom debljine 0,50 mm koji se pričvršćuje samonarezujućim vijcima oznake 1,8x35 mm. Sve spojeve na limovima zadihtovati silikonskom masom. Boja lima kao i osnovni pokrov. U cijenu uračunati i potrebnu skelu. Visina objekta cca 4,50 m. - promjenljiva visina lima - prosjeka 85 cm | m ² | 23,00 | | |
| 1.14 | Nabavka materijala, transport, izrada i montaža opšava od bojeno pocinčanog, plastificiranog ravnog lima debljine 0,50 mm koji se pričvršćuje samonarezujućim vijcima oznake 1,8x25 mm, sa odgovarajućim nosačima. Sve spojeve na limovima zadihtovati odgovarajućom silikonskom masom. Boja opšavnog lima kao i osnovni pokrov. U cijenu uračunati i potrebnu skelu. Visina objekta cca 4,50 m. - opšav strehe sa čeonom daskom, razvijena širina cca 75 cm - opšav na spoju sa pogonskom zgradom, razvijena širina cca 40 cm - opšav po osnovnom pokrovu i zabatnom zidu, razvijena širina cca 45 cm | m ¹ m ¹ m ¹ | 40,00 9,50 27,00 | | |
| 1.15 | Nabavka, transport i ugradnja uz opšavni lim na spoju sa pogonskom zgradom odgovarajuće završne lajsne na spoju nižeg sa većim dijelom komandno-pogonske zgrade i na spoju dvovodnog sa jednovodnim krovom. | m ¹ | 9,50 | | |
| 1.16 | Nabavka, transport i ugradnja /zabatne strane/ ventilacionih otvora- plastična fiksna žaluzina sa zaštitnom mrežom radi ventilacije kosog krova. - žaluzina vel. cca 40x30 cm | kom. | 3,00 | | |
| 1.17 | Nabavka materijala, transport i ugradnja: - sitni montažni materijal, tiplovi šarafi matice, kalaj i dr. za ugradnju gromobranske zaštite iz stavke 1. ovog predmjera - klanfe i eksere koristiti u dogovoru sa nadzornim organom kao dodatna sredstva za pričvršćenje konstrukcije | paušal | | | |
| UKUPNA CIJENA BEZ PDV-a 1: | | | | | |

| R. broj | Opis radova | Jed. mjere | Količina | Jedinična cijena po stavki bez PDV-a Valuta | Ukupna cijena po stavki bez PDV-a Valuta |
|-----------------------------------|---|----------------|----------|--|---|
| 2. | PTZ TJ Sarajevo-Laboratorija | | | | |
| 2.1 | Nabavka materijala, transport i bojenje poludisperzivnom bojom uz mjestimično gletovanje. | m ² | 500,00 | | |
| 2.2 | Skidanje postojećeg oštećenog i dotrajalog poda (itisona) te nabavka, transport i ugradnja podne obloge u pločama dimenzija min. 50x50 cm. Debljina podne obloge min. 5,00 mm. Potka od vinila ojačana staklenim vlaknima a pile vlakana 100% polipropilen. Boja podne obloge po izboru nadzornog organa. | m ² | 30,00 | | |
| UKUPNA CIJENA BEZ PDV-a 2: | | | | | |

**REKAPITULACIJA**

| Redni broj | Opis | Ukupna cijena po tablicama (bez PDV-a) ()* |
|--|-------------------------------------|---|
| | OP Sarajevo - TJ Sarajevo | |
| 1. | TS Sarajevo 4 | |
| 2. | PTZ TJ Sarajevo-Laboratorija | |
| UKUPNA CIJENA BEZ PDV-a: | | |
| POPUST ()%: | | |
| UKUPNA CIJENA SA POPUSTOM BEZ PDV-a | | |
| IZNOS PDV-a (17%): | | |
| UKUPNA CIJENA SA PDV-om: | | |

* - Valuta u kojoj se nudi cijena usluga

Napomena:

1. Cijene moraju biti jasno izražene u KM (domaći ponuđači) ili EUR (strani ponuđači). Za svaku stavku u ponudi mora se navesti cijena (i jedinična i ukupna), u suprotnom ponuda će biti odbijena kao nepravilna.
2. Cijena ponude se iskazuje u skladu s gore datom formom i mora da sadrži sve naknade koje ugovorni organ treba platiti ponuđaču. Ugovorni organ ne smije imati nikakve dodatne troškove osim onih koji su navedeni u ovom obrascu.
3. U slučaju razlika između jediničnih cijena i ukupnog iznosa, ispravka će se izvršiti u skladu sa jediničnim cijenama.
4. Jedinična cijena stavke se ne smatra računskom greškom, odnosno ne može se ispravljati. Takođe se ne može ispravljati popust izražen u procentima, a u slučaju razlike u popustu iskazanom u procentima i u novčanom iznosu, ispravka će se izvršiti u skladu sa iznosom izraženim u procentima.
5. Navedene cijene su nepromjenljive za vrijeme trajanja ugovora.

Potpis i pečat ponuđača _____

PRILOG 3 – OBRAZAC ZA CIJENU PONUDE – LOT 3
Sanacija građevinskih objekata u OP Sarajevo – TJ Zenica

NAZIV PONUĐAČA: _____

Broj ponude: _____

Datum: _____

LOT 3 – Sanacija građevinskih objekata u OP Sarajevo – TJ Zenica

| R. br. | Opis radova | Jed. Mjere | Količina | Jedinična cijena po stavki bez PDV-a Valuta | Ukupna cijena po stavki bez PDV-a Valuta |
|---|--|----------------|----------|---|--|
| 1. | TS Zenica 1 – Sanacija betonskih stubova portala | | | | |
| | Napomena: Količine izražene za jedan betonski stub portal | | | | |
| 1.1 | Montaža fasadne skele (dvostrano) visine cca. 10 m (2x 25 m ²). | m ² | 50,00 | | |
| 1.2 | Obijanje oštećenih, nevezanih betonskih površina na stubovima portala (5-10 % od ukupne površine). | m ² | 4,00 | | |
| 1.3 | Čišćenje površine stubova od slabo vezanih materijala, naslaga prljavštine, masnoća, mahovina, lišajeva i slično. Čišćenje izvršiti ručno čeličnim četkama ili visokotlačnim peraćima toplom vodom. | m ² | 35,00 | | |
| 1.4 | Premazivanje kompletne površine sredstvom koji poboljšava vezu stari-novi beton (vezivni most) i korozivno štiti armaturu. | m ² | 35,00 | | |
| 1.5 | Popunjavanje rupa u trupu nakon obijanja slabo vezanog materijala sa reparaturnim malterom. | m ² | 4,00 | | |
| 1.6 | Nabavka, sječenje i ugradnja rabić pletiva od pocinčane žice debljine cca. 0,8 mm sa okcima max. 25x12 mm na trup stuba. Rabić pletivo omotati oko cijelog trupa stupa, između betonskih prstenova, uz preklop od 10 cm te fiksirati za stub pocinčanom žicom. | m ² | 25,00 | | |
| 1.7 | Nanošenje reparaturnog cementnog maltera sa dodatkom propilenskih vlakana u sloju debljine minimalno 5 mm na kompletnu površinu. | m ² | 35,00 | | |
| UKUPNA CIJENA BEZ PDV-a: | | | | | |
| SVE UKUPNO ZA 10 BETONSKIH STUBOVA PORTALA (ukupna cijena bez PDV-a x 10): | | | | | |

REKAPITULACIJA

| LOT 3 - OP Sarajevo - TJ Zenica | | |
|---|--|--|
| Redni broj | Opis | Ukupna cijena po tablicama (bez PDV-a ()*) |
| 1. | TS Zenica 1 - Sanacija 10 betonskih stubova portala | |
| UKUPNA CIJENA BEZ PDV-a: | | |
| POPUST ()%: | | |
| UKUPNA CIJENA SA POPUSTOM BEZ PDV-a: | | |
| IZNOS PDV (17%): | | |
| UKUPNA CIJENA SA PDV-om: | | |

* - Valuta u kojoj se nudi cijena usluga

Napomena:

1. Cijene moraju biti jasno izražene u KM (domaći ponuđači) ili EUR (strani ponuđači). Za svaku stavku u ponudi mora se navesti cijena (i jedinična i ukupna), u suprotnom ponuda će biti odbijena kao nepravilna.
2. Cijena ponude se iskazuje u skladu s gore datom formom i mora da sadrži sve naknade koje ugovorni organ treba platiti ponuđaču. Ugovorni organ ne smije imati nikakve dodatne troškove osim onih koji su navedeni u ovom obrascu.
3. U slučaju razlika između jediničnih cijena i ukupnog iznosa, ispravka će se izvršiti u skladu sa jediničnim cijenama.
4. Jedinična cijena stavke se ne smatra računskom greškom, odnosno ne može se ispravljati. Takođe se ne može ispravljati popust izražen u procentima, a u slučaju razlike u popustu iskazanom u procentima i u novčanom iznosu, ispravka će se izvršiti u skladu sa iznosom izraženim u procentima.
5. Navedene cijene su nepromjenljive za vrijeme trajanja ugovora.

Potpis i pečat ponuđača _____

PRILOG 3 - OBRAZAC ZA CIJENU PONUDE – LOT 4
Sanacija građevinskih objekata u OP Sarajevo – TJ Višegrad

NAZIV PONUĐAČA: _____

Broj ponude: _____

Datum: _____

LOT 4 – Sanacija građevinskih objekata u OP Sarajevo – TJ Višegrad

| R.broj | Opis pozicije | Jed. mjere | Količina | Jedinična cijena po stavki bez PDV-a Valuta | Ukupna cijena po stavki bez PDV-a Valuta |
|-----------|---|----------------|----------|---|--|
| 1. | TS Sokolac – Sanacija prostorije i predprostora aku baterije | | | | |
| 1.1. | Otprašivanje, mjestimično struganje i gletovanje plafona (do 30 %), te nabavka materijala i bojenje istih 2 x poludisperzivnom bojom. Boja po izboru Investitora. Svjetla visina prostorija je h = 2,80 m.U cijenu uračunati svu potrebnu pripremu (struganje, gletovanje i otprašivanje), kao nabavku materijala i bojenje plafona sa potrebnom skelom. Obračun po m ² obojenog plafona. | | | | |
| | Prostorija AKU Baterija (4,70 x 2,50) = 11,75 m ² | | | | |
| | Predprostor AKU Baterija (2,00 x 2,50) = 5,00 m ² | m ² | 16,75 | | |
| 1.2. | Demontaža postojećih unutrašnjih metalnih vrata i prozora. U cijenu uračunati demontažu postojećih vrata i prozora, utovar šuta i odvoz istog na deponiju. Obračun po komadu demontiranih vrata i prozora. | | | | |
| | Vrata dimenzije 100/200+50 cm | kom | 2,00 | | |
| | Portal dimenzije 230/90 cm | kom | 1,00 | | |
| | Portal dimenzije 180/90 cm | kom | 1,00 | | |

| R.broj | Opis pozicije | Jed. mjere | Količina | Jedinična cijena po stavki bez PDV-a Valuta | Ukupna cijena po stavki bez PDV-a Valuta |
|--------|--|----------------|----------|---|--|
| 1.3. | <p>Nabavka, transport i ugradnja novih unutrašnjih PVC vrata sa nadsvjetlom i portala. Nova PVC vrata su od PVC profila, krilo ispunjeno PVC panelom, opremljena svim potrebnim okovima (šarke, šildovi i šteke), kao i cilindrom za zaključavanje. I nadsvjetlo ustakljeno termo staklom. Portal je PVC trokrilni, gdje su krajnja krila fiksna a srednje se otvara na oberliht, ustakljen termo staklom i opremljeno potrebnim okovom. Vrata i portal su u bijeloj boji i sa 2 termo prekida. Nakon ugradnje novih PVC vrata i portala obraditi špalete (sa unutrašnje i vanjske strane), kao i obrada praga na vratima.</p> <p>Tačne mjere otvora uzeti na licu mjesta prije izrade i ugradnje istih. U cijenu uračunati nabavku, transport, ugradnju novih PVC vrata i portala, kao i obradu svih špaleta i pragova na istim. Obračun po komadu ugrađenih vrata i portala.</p> | | | | |
| | Vrata dimenzije 100/210+40 cm | kom | 2,00 | | |
| | Portal dimenzije 230/90 cm | kom | 1,00 | | |
| | Portal dimenzije 180/90 cm | kom | 1,00 | | |
| 1.4. | <p>Nabavka, transport i ugradnja zidnih keramičkih pločica preko postojećih zidnih keramičkih pločica, sa svim potrebnim predradnjama, nanošenjem prajmera. Keramičke pločice dimenzija 50/30 cm, se ugrađuju u fleksibilnom ljepilu, fuga na fugu, boja i dezen po izboru investitora. Visina zidnih keramičkih pločica je h=260 cm. U cijenu uračunati nabavku, transport i ugradnju svog potrebnog materijala. Obračun po m² ugrađenih pločica.</p> | | | | |
| | <p>Prostorija AKU Baterija (4,70 x 2,60)x2 +(2,50 x 2,60)x2 = 37,44 m²</p> | m ² | 37,44 | | |
| | <p>Predprostor AKU Baterija (2,00 x 2,60)x2 +(2,50 x 2,60)x2 = 23,40 m²</p> | m ² | 23,40 | | |

| R.broj | Opis pozicije | Jed. mjere | Količina | Jedinična cijena po stavki bez PDV-a Valuta | Ukupna cijena po stavki bez PDV-a Valuta |
|-----------------------------------|--|----------------|----------|---|--|
| 1.5. | Nabavka, transpor i ugradnja podnih keramičkih pločica preko postojećih podnih keramičkih pločica, sa svim potrebnim predradnjama, nanošenjem prajmera. Keramičke pločice dimenzija 50/30 cm, se ugrađuju u fleksibilnom ljepilu, fuga na fugu, boja i dezen po izboru investitora. U cijenu uračunati nabavku, transport i ugradnju svog potrebnog materijala. Obračun po m ² ugrađenih pločica. | | | | |
| | Prostorija AKU Baterija (4,70 x 2,50) = 11,75 m ² | m ² | 11,75 | | |
| | Predprostor AKU Baterija (2,00 x 2,50) = 5,00 m ² | m ² | 5,00 | | |
| UKUPNA CIJENA BEZ PDV-a 1: | | | | | |

| R.broj | Opis pozicije | Jed. mjere | Količina | Jedinična cijena po stavki bez PDV-a Valuta | Ukupna cijena po stavki bez PDV-a Valuta |
|-----------|---|----------------|----------|---|--|
| 2. | TS Foča – Sanacija prostorije i predprostora aku baterije, te kuhinje | | | | |
| | Prostorija i predprostor aku baterije | | | | |
| 2.1. | Otprašivanje, mjestimično struganje i gletovanje plafona (do 30 %), te nabavka materijala i bojenje istih 2 x poludisperzivnom bojom. Boja po izboru Investitora. Svjetla visina prostorija je h = 2,80 m.U cijenu uračunati svu potrebnu pripremu (struganje, gletovanje i otprašivanje), kao nabavku materijala i bojenje plafona sa potrebnom skelom. Obračun po m ² obojenog plafona. | | | | |
| | Prostorija AKU Baterija (4,50 x 2,50) = 11,25 m ² | | | | |
| | Predprostor AKU Baterija (2,40 x 2,50) = 6,00 m ² | m ² | 17,25 | | |

| R.broj | Opis pozicije | Jed. mjere | Količina | Jedinična cijena po stavki bez PDV-a Valuta | Ukupna cijena po stavki bez PDV-a Valuta |
|--------|---|----------------|----------|---|--|
| 2.2. | Demontaža postojećih unutrašnjih metalnih vrata i prozora. U cijenu uračunati demontažu postojećih vrata i prozora, utovar šuta i odvoz istog na deponiju. Obračun po komadu demontiranih vrata i prozora. | | | | |
| | Vrata dimenzije 100/200+50 cm | kom | 2,00 | | |
| | Portal dimenzije 250/60 cm | kom | 1,00 | | |
| 2.3. | Nabavka, transport i ugradnja novih unutrašnjih PVC vrata sa nadsvjetlom i portala. Nova PVC vrata su od PVC profila, krilo ispunjeno PVC panelom, opremljena svim potrebnim okovima (šarke, šildovi i šteke), kao i cilindrom za zaključavanje. I nadsvjetlo ustakljeno termo staklom. Portal je PVC trokrilni, gdje su krajnja krila fiksna a srednje se otvara na oberliht, ustakljen termo staklom i opremljeno potrebnim okovom. Vrata i portal su u bijeloj boji i sa 2 termo prekida. Nakon ugradnje novih PVC vrata i portala obraditi špalete (sa unutrašnje i vanjske strane), kao i obrada praga na vratima. Tačne mjere otvora uzeti na licu mjesta prije izrade i ugradnje istih. U cijenu uračunati nabavku, transport, ugradnju novih PVC vrata i portala, kao i obradu svih špaleta i pragova na istim. Obračun po komadu ugrađenih vrata i portala. | | | | |
| | Vrata dimenzije 100/210+40 cm | kom | 2,00 | | |
| | Portal dimenzije 250/60 cm | kom | 1,00 | | |
| 2.4. | Nabavka, transport i ugradnja zidnih keramičkih pločica preko postojećih zidnih keramičkih pločica, sa svim potrebnim predradnjama, nanošenjem prajmera. Keramičke pločice dimenzija 50/30 cm, se ugrađuju u fleksibilnom ljepilu, fuga na fugu, boja i dezen po izboru investitora. Visina zidnih keramičkih pločica je h=260 cm. U cijenu uračunati nabavku, transport i ugradnju svog potrebnog materijala. Obračun po m ² ugrađenih pločica. | | | | |
| | Prostorija AKU Baterija (4,50 x 2,60)x2 +(2,50 x 2,60)x2 = 36,40 m ² | m ² | 36,40 | | |
| | Predprostor AKU Baterija (2,40 x 2,60)x2 +(2,50 x 2,60)x2 = 25,48 m ² | m ² | 25,48 | | |

| R.broj | Opis pozicije | Jed. mjere | Količina | Jedinična cijena po stavki bez PDV-a Valuta | Ukupna cijena po stavki bez PDV-a Valuta |
|--------|--|----------------|----------|---|--|
| 2.5. | Nabavka, transpor i ugradnja podnih keramičkih pločica preko postojećih podnih keramičkih pločica, sa svim potrebnim predradnjama, nanošenjem prajmera. Keramičke pločice dimenzija 50/30 cm, se ugrađuju u fleksibilnom ljepilu, fuga na fugu, boja i dezen po izboru investitora. U cijenu uračunati nabavku, transport i ugradnju svog potrebnog materijala. Obračun po m ² ugrađenih pločica. | | | | |
| | Prostorija AKU Baterija (4,50 x 2,50) = 11,25 m ² | m ² | 11,25 | | |
| | Predprostor AKU Baterija (2,40 x 2,50) = 6,00 m ² | m ² | 6,00 | | |
| | Kuhinja | | | | |
| 2.6. | Otprašivanje, mjestimično struganje i gletovanje plafona (do 30 %), te nabavka materijala i bojenje istih 2 x poludisperzivnom bojom. Boja po izboru Investitora. Svjetla visina prostorija je h = 2,80 m. U cijenu uračunati svu potrebnu pripremu (struganje, gletovanje i otprašivanje), kao nabavku materijala i bojenje plafona sa potrebnom skelom. Obračun po m ² obojenog plafona. | | | | |
| | Prostorija (4,30 x 2,80) = 12,04 m ² | m ² | 12,04 | | |
| 2.7. | Otprašivanje, mjestimično struganje i gletovanje zidova (do 30 %), te nabavka materijala i bojenje istih 2 x poludisperzivnom bojom. Boja po izboru Investitora. Svjetla visina prostorija je h = 2,80 m. U cijenu uračunati svu potrebnu pripremu (struganje, gletovanje i otprašivanje), kao nabavku materijala i bojenje zidova sa potrebnom skelom. Obračun po m ² obojenog zida. | | | | |
| | Prostorija (4,30 x 2,80) x 2 + (2,80 x 2,80) x 2 = 6,88 = 33,12 m ² | m ² | 33,12 | | |
| 2.8. | Demontaža postojećih unutrašnjih metalnih vrata. U cijenu uračunati demontažu postojećih vrata, utovar šuta i odvoz istog na deponiju. Obračun po komadu demontiranih vrata . | | | | |

| R.broj | Opis pozicije | Jed. mjere | Količina | Jedinična cijena po stavki bez PDV-a Valuta | Ukupna cijena po stavki bez PDV-a Valuta |
|--------|--|----------------|----------|---|--|
| | Vrata dimenzije 100/200+50 cm | kom | 1,00 | | |
| 2.9. | <p>Nabavka, transport i ugradnja novih unutrašnjih PVC vrata sa nadsvjetlom. Nova PVC vrata su od PVC profila, krilo ispunjeno PVC panelom, opremljena svim potrebnim okovima (šarke, šildovi i šteke), kao i cilindrom za zaključavanje. I nadsvjetlo ustakljeno termo staklom.</p> <p>Vrata su u bijeloj boji i sa 2 termo prekida. Nakon ugradnje novih PVC vrata obraditi špaleta (sa unutrašnje i vanjske strane), kao i obrada praga na vratima.</p> <p>Tačne mjere otvora uzeti na licu mjesta prije izrade i ugradnje istih. U cijenu uračunati nabavku, transport, ugradnju novih PVC vrata i portala, kao i obradu svih špaleta i pragova na istim. Obračun po komadu ugrađenih vrata i portala.</p> | | | | |
| | Vrata dimenzije 100/210+40 cm | kom | 1,00 | | |
| 2.10. | <p>Nabavka, transport i ugradnja zidnih keramičkih pločica na mjestu gdje dolaze kuhinjski elementi. Keramičke pločice dimenzija 50/30 cm, boja i dezen po izboru investitora. Keramičke pločice se postavljaju u ljepilu, fuga na fugu. U cijenu uračunati nabavku, transport i ugradnju svog potrebnog materijala. Obračun po m² ugrađenih pločica. (3,30 x 1,60) + (1,00 x 1,60) = 6,88 m²</p> | m ² | 6,88 | | |
| 2.11. | <p>Nabavka, transport i ugradnja podnih PVC obloga na zaključavanje (kao laminat) dimenzije podnih PVC obloga cca 30/60 cm.Boja i dezen podnih PVC obloga po izboru investitora. Podne PVC obloge se postavljaju na ranije pripremljenu podlogu, a prema uputstvu proizvođača.. U cijenu uračunati nabavku, transport i ugradnju svog potrebnog materijala kao i cokolajnsni. Obračun po m² ugrađenih PVC podnih obloga. (4,30 x 2,80) = 12,04 m²</p> | m ² | 12,04 | | |

| R.broj | Opis pozicije | Jed. mjere | Količina | Jedinična cijena po stavki bez PDV-a Valuta | Ukupna cijena po stavki bez PDV-a Valuta |
|--------|---|------------|----------|---|--|
| 2.12. | Nabavka, transport i ugradnja kuhinjskih elemenata, trpezarijskog stola i stolica, ugradbenog el šporeta (rerna + ringle), slavina, el bojler 10 l.Donji djelovi kuhinje su pod jednom radnom pločom min. Debljine d = 30 mm, boja i dezen kuhinjskih elemenata su po izboru investitora.Obračun po komadu ugrađenog elementa. | | | | |
| | Kuhinjski element donji za ugradnju el. Rerne i ringli D 60 UR | kom | 1,00 | | |
| | Kuhinjski element donji sa 4 ladice D 40 4F | kom | 1,00 | | |
| | Kuhinjski element donji za sudoperu D 80 S | kom | 1,00 | | |
| | Kuhinjski element gornji V 60 | kom | 1,00 | | |
| | Kuhinjski element gornji V 120 | kom | 1,00 | | |
| | Kuhinjski element gornji V 60 | kom | 1,00 | | |
| | Sudopera ugradbena desna sa sifonom | kom | 1,00 | | |
| | Ugradbena slavina za sudoperu T/H (labud) za prot. Bojler, sa potrebnim crijevima za priključak i ventilom | kom | 1,00 | | |
| | Bojler 10 l (ispod sudopere) | kom | 1,00 | | |
| | Ugradbena rerna | kom | 1,00 | | |
| | Ugradbena ravna ploča sa 2 ringle | kom | 1,00 | | |
| | Trpezarijski sto za 6 osoba | kom | 1,00 | | |
| | Trpezarijske stolice | kom | 6,00 | | |
| 2.13. | Nabavka materijala i izrada elektro instalacije od najbliže razvodne kutije do mjesta priključka električnog špeta (rerne + ringle) Priključak izvesti za trofaznu utičnicu i priključka za frižider i el. Bojler 10 l na monofaznu utičnicu. U cijenu uračunati nabavku svog potrebnog materijala, ugradnju istog, štemanje i krpjenje zida za razvod od priključka do potrošača, Obračun po komadu priključku. | | | | |
| | Trofazna utičnica za el šporet | kom | 1,00 | | |
| | Monogazna utičnica za frižider | kom | 1,00 | | |
| | Monogazna utičnica za bojler 10 l | kom | 1,00 | | |



| R.broj | Opis pozicije | Jed. mjere | Količina | Jedinična cijena po stavki bez PDV-a Valuta | Ukupna cijena po stavki bez PDV-a Valuta |
|--------|---|------------|----------|---|--|
| 2.14. | Nabavka materijala i izrada priključka slavine na sudoperi i bojlera 10 l na vodovodnu instalaciju. Priključak je doveden u prostoriju i sa istog uraditi razvod za slavinu i bojler, ka i ostvariti priključak odvoda sudopere. U cijenu uračunati sav potreban materijal, rad potreban za priključak. Obračun po komadu priključku. | | | | |
| | Priključak slavine | kom | 1,00 | | |
| | Priključak bojlera 10 l | kom | 1,00 | | |
| | Priključak odvoda sudopere | kom | 1,00 | | |
| | UKUPNA CIJENA BEZ PDV-a 2: | | | | |

**REKAPITULACIJA**

| LOT 4 - OP Sarajevo - TJ Višegrad | | |
|---|-------------------|--|
| Redni broj | Opis | Ukupna cijena po tablicama (bez PDV-a ()*) |
| 1. | TS Sokolac | |
| 2. | TS Foča | |
| UKUPNA CIJENA BEZ PDV-a: | | |
| POPUST ()%: | | |
| UKUPNA CIJENA SA POPUSTOM BEZ PDV-a: | | |
| IZNOS PDV (17%): | | |
| UKUPNA CIJENA SA PDV-om: | | |

* - Valuta u kojoj se nudi cijena usluga

Napomena:

1. Cijene moraju biti jasno izražene u KM (domaći ponuđači) ili EUR (strani ponuđači). Za svaku stavku u ponudi mora se navesti cijena (i jedinična i ukupna), u suprotnom ponuda će biti odbijena kao nepravilna.
2. Cijena ponude se iskazuje u skladu s gore datom formom i mora da sadrži sve naknade koje ugovorni organ treba platiti ponuđaču. Ugovorni organ ne smije imati nikakve dodatne troškove osim onih koji su navedeni u ovom obrascu.
3. U slučaju razlika između jediničnih cijena i ukupnog iznosa, ispravka će se izvršiti u skladu sa jediničnim cijenama.
4. Jedinična cijena stavke se ne smatra računskom greškom, odnosno ne može se ispravljati. Takođe se ne može ispravljati popust izražen u procentima, a u slučaju razlike u popustu iskazanom u procentima i u novčanom iznosu, ispravka će se izvršiti u skladu sa iznosom izraženim u procentima.
5. Navedene cijene su nepromjenljive za vrijeme trajanja ugovora.

Potpis i pečat ponuđača _____

PRILOG 3 - OBRAZAC ZA CIJENU PONUDE – LOT 5
Sanacija građevinskih objekata u OP Mostar – TJ Mostar

NAZIV PONUĐAČA: _____

Broj ponude: _____

Datum: _____

LOT 5 – Sanacija građevinskih objekata u OP Mostar – TJ Mostar

| R.br. | Opis radova | Jedinica mjerne | Količina | Jedinična cijena po stavki bez PDV-a Valuta | Ukupna cijena po stavki bez PDV-a Valuta |
|-----------|--|-----------------|----------|--|---|
| 1. | Građevinski i zanatski radovi na objektu TS 110/X kV Posušje | | | | |
| 1.1. | Rezanje asfalta/betona debljine 15 cm za iskop kanala širine 40 cm, odvoz istog na deponiju, te betoniranje nakon polaganja instalacije i nabijanja materijala iz iskopa. Obračun po m ¹ . | m ¹ | 20 | | |
| 1.2. | Iskop temelja dubine 80 cm, širine 20 cm, duljine 1150cm za vodilicu nove kapije, iskop tri stope za nosače kapije dimenzija 50cm x 80cm dubine 80cm, nabava i postavljanje vodilice od L profila te betoniranje istih sa MB30, detalj armiranja u prilogu 1, pozicija 1. Obračun komplet. | komplet | 1 | | |
| 1.3. | Ručni i strojni iskop kanala dubine 60 cm, širine 40 cm u materijalu III. i IV. kategorije, te zatrpavanje nakon polaganja instalacija. Ostatak materijala nakon zatrpavanja odvesti na deponiju. Obračun po m ¹ . | m ¹ | 50,00 | | |
| 1.4. | Dobava, doprema i ugradnja tipskih kliznih kolnih vrata visine 1950 mm i osnog razmaka stupova 6600 mm s ručnim otvaranjem. Vrata se pričvršćuju na stupove od čeličnih cijevi □ 40/60/3. Okviri vrata su od čeličnih cijevi □ 40/60/3, s ispunom od čeličnih cijevi □ 20/40/3. Izrada elemenata vrata i detalja pričvršćenja prema radioničkim nacrtima proizvođača ograde, u zavarenoj izvedbi. Metalni dijelovi ograde su zaštićeni od korozije vrućim cinčanjem. Stupovi vrata | komplet | 1 | | |

| R.br. | Opis radova | Jedinica mjerne | Količina | Jedinična cijena po stavki bez PDV-a Valuta | Ukupna cijena po stavki bez PDV-a Valuta |
|-------|--|-----------------|----------|--|---|
| 1. | Građevinski i zanatski radovi na objektu TS 110/X kV Posušje | | | | |
| | temelje se u blok temelje u kojima se ostavljaju rupe 10x10 cm dubine 50 cm koje se po montaži ograde zapune cementnim mortom M-10. Detalj zatvaranja prema tipskom rješenju proizvođača ograde. Na svaki stup vrata zavariti pločicu ≠100x100x6 za uzemljenje. Detalj uzemljenja vrata prema projektu uzemljenja. Sve prema nacrtima. U opisanim kolskim vratima ugraditi pješačka vrata širine 1000 mm, sa cilindričnom bravom za interfon s tri ključa i štekom. U cijenu uključeno sve komplet, svi materijali i radovi do potpune funkcionalnosti. Nacrt u prilogu 1, pozicija 2. Obračun po kompletu. | | | | |
| 1.5. | Nabava, doprema i ugradnja industrijskog motora na daljinsko upravljanje, letve, instalacije i video interfona za klizna kolna vrata visine 1950 mm i duljine 6600 mm. Duljina instalacije 70 m, interfon 7" u boji sa širokokutnom kamerom, 5 daljinskih upravljača. U cijenu uključeno sve komplet, svi materijali i radovi do potpune funkcionalnosti. Obračun komplet. Karakteristike motora: -Za vrata do 1500 kg težine -Motor i automatika za klizna vrata težine do 1500kg -Brzina otvaranja 13m/min -Za intenzivnu upotrebu -Lagani start/stop -D-Track detekcija prepreke -Mehanički limit prekidač -treba sadržavati motor i ključ za deblokadu motora -Motor 24V / 400W -Radni napon periferija (blic lampa, fotoćelije...) 24V -Stupanj zaštite IP24 | komplet | 1 | | |

| R.br. | Opis radova | Jedinica mjere | Količina | Jedinična cijena po stavki bez PDV-a Valuta | Ukupna cijena po stavki bez PDV-a Valuta |
|-------|--|----------------|----------|--|---|
| 1. | Građevinski i zanatski radovi na objektu TS 110/X kV Posušje | | | | |
| | -Nivo buke ≤ 70 dB -Radna temperatura $-20^{\circ}\text{C} \sim +55^{\circ}\text{C}$ | | | | |
| 1.6. | Iskop, utovar i odvoz zemlje (III. kategorija) na deponiju. Duljina 30m, širina 2m, dubina 0,7m. Obračun po m^3 . | m^3 | 42,00 | | |
| 1.7. | Nasipanje šljunka debljine 30cm na mjesto gdje je iskopana zemlja iz prethodne stavke, sa postavljanjem geotekstila $500\text{g}/\text{m}^2$ ispod. Obračun po m^3 . | m^3 | 18,00 | | |
| 1.8. | Demontaža postojećeg, te nabava i ugradnja novog rasvjetnog tijela za rasvjetu u SN postrojenju, unutarnja nadgradna led svjetiljka dimenzija 120cm x 30cm. Obračun po komadu ugrađene svjetiljke. | kom. | 14 | | |
| 1.9. | Demontaža postojećih, odvoz na deponiju, te nabava i ugradnja novih zidnih lampi sa novim nosačima (lampe kao na uličnoj gradskoj rasvjeti, sa metalnim kućištem, zidna montaža, sa klasičnim grlom i LED žaruljom). U cijenu uračunati sve radove i materijale do potpune funkcionalnosti. Obračun po komadu ugrađene svjetiljke. | kom. | 4 | | |
| 1.10. | Demontaža postojećih, odvoz na deponiju, te nabava i ugradnja novih stupnih lampi na postojeće stupove (lampe kao na uličnoj gradskoj rasvjeti, sa metalnim kućištem, stupna montaža, sa klasičnim grlom i LED žaruljom). U cijenu uračunati sve radove i materijale do potpune funkcionalnosti. Obračun po komadu ugrađene svjetiljke. | kom. | 4 | | |
| 1.11. | Izvedba novog, minimalno sedmocomornog PVC otvora – vrata sa čeličnim kutijastim profilom unutar PVC obloge kao ojačanje, sa tri brtvljenja u dimenzijama: svijetli otvor 88cm x 254cm, a prema shemi iz priloga 1, pozicija 3. Boja bijela. Izbor uz suglasnost investitora. Ispuna panel bijeli, 3 baglame, brava sa cilindrom i tri ključa. U cijenu uračunati demontažu postojećeg otvora sa | kom. | 1 | | |

| R.br. | Opis radova | Jedinica mjere | Količina | Jedinična cijena po stavki bez PDV-a Valuta | Ukupna cijena po stavki bez PDV-a Valuta |
|------------------------------------|--|----------------|----------|--|---|
| 1. | Građevinski i zanatski radovi na objektu TS 110/X kV Posušje | | | | |
| | odvozom na deponiju, izradu novog, dobavu, okov, čišćenje i kompletnu ugradnju na gradilištu. Sve mjere obvezatno provjeriti na licu mjesta. Nakon završetka montaže zidarski obraditi špalete s obje strane vrata. Silikonirati sve sastave sa zidom i podom iznutra i izvana, te prostor ispod praga zapuniti ljepilom i silikonom da ne „šuška“. U cijenu uračunati sve materijale i radove do potpune funkcionalnosti. Prije početka izmjere otvora donijeti nadzoru na uvid uzorak PVC profila sa ojačanjem. Obračun po komadu montiranog otvora. | | | | |
| UKUPNA CIJENA BEZ PDV-a 1.: | | | | | |

| R.br. | Opis radova | Jedinica mjere | Količina | Jedinična cijena po stavki bez PDV-a Valuta | Ukupna cijena po stavki bez PDV-a Valuta |
|-------|--|----------------|----------|--|---|
| 2. | Građevinski i zanatski radovi na objektu TS 110/X kV Livno | | | | |
| 2.1. | Prilagodba (demontaža, te ponovna montaža nakon završenih fasaderskih radova) postojećih gromobraskih traka, vertikalnih olučnih cijevi, antena, klima uređaja (za dva klima uređaja potrebni novi nosači, da bi se klima uređaji pomjerali od zgrade zbog postavljanja termofasade debljine 8cm), rasvjetnih svjetiljki, raznih nosača, te drugih sl. uređaja i instalacija na pročelju komandne zgrade. Jediničnom cijenom obuhvatiti sve materijale i radove do potpune funkcionalnosti. Obračun komplet. | komplet | 1 | | |
| 2.2. | Izvedba novog, minimalno sedmocomornog PVC vanjskog prozora sa čeličnim kutijastim profilom unutar PVC obloge kao ojačanje u dimenzijama 450x180cm, sa 4 vertikalna ojačanja, sa fiksnom komaricom a prema | kom. | 1 | | |

| R.br. | Opis radova | Jedinica mjere | Količina | Jedinična cijena po stavki bez PDV-a Valuta | Ukupna cijena po stavki bez PDV-a Valuta |
|-------|--|----------------|----------|--|---|
| 2. | Građevinski i zanatski radovi na objektu TS 110/X kV Livno | | | | |
| | shemi iz priloga 2, pozicija 1. Boja bijela. Izbor uz suglasnost investitora. Staklo IZO trostruko. U cijenu uračunati demontažu postojećeg otvora sa odvozom na deponiju, izradu novog, dobavu, okov, čišćenje i kompletnu ugradnju na gradilištu. Sve mjere obvezatno provjeriti na licu mjesta. Nakon završetka montaže zidarski obraditi špalete. U cijenu uračunati sve materijale i radove do potpune funkcionalnosti. Prije početka izmjere otvora donijeti nadzoru na uvid uzorak PVC profila sa ojačanjem. Obračun po komadu montiranog otvora. | | | | |
| 2.3. | Izvedba novog, minimalno sedmocomornog PVC otvora – dvorilna vrata sa čeličnim kutijastim profilom unutar PVC obloge kao ojačanje, sa tri brtvljenja u dimenzijama 160cm x 265cm (svijetli otvor većeg krila 90 cm), a prema shemi iz priloga 2, pozicija 2. Boja bijela. Izbor uz suglasnost investitora. Ispuna IZO staklo trostruko i panel bijeli, 3 baglame po krilu, brava sa cilindrom i tri ključa. U cijenu uračunati demontažu postojećeg otvora sa odvozom na deponiju, izradu novog, dobavu, okov, čišćenje i kompletnu ugradnju na gradilištu. Sve mjere obvezatno provjeriti na licu mjesta. Nakon završetka montaže zidarski obraditi špalete s obje strane vrata. Silikonirati sve sastave sa zidom i podom iznutra i izvana, te prostor ispod praga zapuniti ljepilom i silikonom da ne „šuška“. U cijenu uračunati sve materijale i radove do potpune funkcionalnosti. Prije početka izmjere otvora donijeti nadzoru na uvid uzorak PVC profila sa ojačanjem. Obračun po komadu montiranog otvora. | kom. | 1 | | |
| 2.4. | Izvedba novog, minimalno sedmocomornog PVC vanjskog prozora sa čeličnim kutijastim profilom unutar PVC obloge kao ojačanje u dimenzijama 150x150cm, sa fiksnom komaricom, a prema shemi iz priloga 2, | kom. | 1 | | |

| R.br. | Opis radova | Jedinica mjere | Količina | Jedinična cijena po stavki bez PDV-a Valuta | Ukupna cijena po stavki bez PDV-a Valuta |
|-------|---|----------------|----------|--|---|
| 2. | Građevinski i zanatski radovi na objektu TS 110/X kV Livno | | | | |
| | <p>pozicija 3. Boja bijela. Izbor uz suglasnost investitora. Staklo IZO trostruko. U cijenu uračunati demontažu postojećeg otvora sa odvozom na deponiju, izradu novog, dobavu, okov, čišćenje i kompletnu ugradnju na gradilištu. Sve mjere obvezatno provjeriti na licu mjesta. Nakon završetka montaže zidarski obraditi špalete.</p> <p>U cijenu uračunati sve materijale i radove do potpune funkcionalnosti.</p> <p>Prije početka izmjere otvora donijeti nadzoru na uvid uzorak PVC profila sa ojačanjem.</p> <p>Obračun po komadu montiranog otvora.</p> | | | | |
| 2.5. | <p>KOMANDNA ZGRADA - TERMOFASADA:</p> <p>Montaža fasadne skele, nabavka materijala, transport i izvedba TERMO FASADE na komandnoj zgradi. Postojeću fasadnu površinu potrebno je oprati vodom pod pritiskom minimalno 80 bara, prethodno sanirati od površinskih pukotina, oštećenja od mehaničkih udara te ostrugati potpuhane površine. Tako saniranu fasadnu površinu potrebno je prije nanošenja temeljne žbuke impregnirati UNIGRUND-om. Postavljanje aluminijskog perforiranog "Socklprofia" pričvršćenog nehrđajućim vijcima na razmaku 50cm. Ljepljenje izolacijskih ploča (kao "Röfix EPS-F 040") d=80mm mineralnom masom za ljepljenje kao "Röfix W50" (ili jednakovrijedno). Prije nanošenja prve temeljne žbuke sa armaturom potrebno je izolacijske ploče pričvrstiti teleskopskim pričvrstnicama, prekontrolirati ravnost te eventualno obrusiti neravnine. Temeljnu žbuku nanositi zupčastim gletrom R12. Nakon nanošenja temeljne žbuke postaviti mrežicu za armiranje P50 neposredno na gornji sloj temeljne žbuke laganim potapanjem sa preklapanjem od 10 cm. Nakon ugradnje svih potrebnih kutnih elemenata (OBVEZNO KORISTITI:</p> | m ² | 150,00 | | |

| R.br. | Opis radova | Jedinica mjere | Količina | Jedinična cijena po stavki bez PDV-a Valuta | Ukupna cijena po stavki bez PDV-a Valuta |
|-------|--|----------------|----------|--|---|
| 2. | Građevinski i zanatski radovi na objektu TS 110/X kV Livno | | | | |
| | KUTNU LAJSNU S MREŽICOM , PROZORSKI PROFIL S MREŽICOM-AP LAJSNU, OKAPNA LAJSNU SA MREŽICOM NA ISTACIMA) pristupa se nanošenju drugog sloja polimerno-cementnog ljepila (nadzor daje odobrenje za drugi sloj ljepila, a nakon sušenja prvog sloja). Na kutovima prozora potrebno je dijagonalno postaviti mrežice vel.30x40cm. Nakon ugradnje svih potrebnih kutnih elemenata pristupa se nanošenju drugog sloja polimerno-cementnog ljepila. Najranije 5-7 dana pristupiti nanošenju završne žbuke u ovom slučaju SISIPUTZ 1,5mm (ili jednakovrijedno) u boji po izboru investitora (svijetle boje). Jediničnom cijenom obuhvatiti fasadnu skelu, uklanjanje svih istaka na fasadi, te sve druge radove i materijale do potpune funkcionalnosti. Obračun po m ² . | | | | |
| 2.6. | KOMANDNA ZGRADA – FASADA: Montaža fasadne skele, nabavka materijala, transport i izvedba FASADE na komandnoj zgradi. Postojeću fasadnu površinu potrebno je oprati vodom pod pritiskom minimalno 80 bara, prethodno sanirati od površinskih pukotina, oštećenja od mehaničkih udara te ostrugati potpuhane površine. Tako saniranu fasadnu površinu potrebno je prije nanošenja temeljne žbuke impregnirati UNIGRUND-om. Temeljnu žbuku nanositi zupčastim gleterom R12. Nakon nanošenja temeljne žbuke postaviti mrežicu za armiranje P50 neposredno na gornji sloj temeljne žbuke laganim potapanjem sa preklapanjem od 10 cm. Nakon ugradnje svih potrebnih kutnih elemenata (OBVEZNO KORISTITI: KUTNU LAJSNU S MREŽICOM , PROZORSKI PROFIL S MREŽICOM-AP LAJSNU, OKAPNA LAJSNU SA MREŽICOM NA ISTACIMA) pristupa se nanošenju drugog sloja polimerno- | m ² | 52,00 | | |

| R.br. | Opis radova | Jedinica mjere | Količina | Jedinična cijena po stavki bez PDV-a Valuta | Ukupna cijena po stavki bez PDV-a Valuta |
|-------|---|----------------|----------|--|---|
| 2. | Građevinski i zanatski radovi na objektu TS 110/X kV Livno | | | | |
| | cementnog ljepila (nadzor daje odobrenje za drugi sloj ljepila, a nakon sušenja prvog sloja). Na kutovima prozora potrebno je dijagonalno postaviti mrežice vel.30x40cm. Nakon ugradnje svih potrebnih kutnih elemenata pristupa se nanošenju drugog sloja polimerno-cementnog ljepila. Najranije 5-7 dana pristupiti nanošenju završne žbuke u ovom slučaju SISIPUTZ 1,5mm (ili jednakovrijedno) u boji po izboru investitora (tamne boje). Jediničnom cijenom obuhvatiti fasadnu skelu, uklanjanje svih istaka na fasadi, te sve druge radove i materijale do potpune funkcionalnosti. Obračun po m ² . | | | | |
| 2.7. | Nabava, doprema i ugradnja kamenih klupica, debljine d=2cm, na pripremljenu podlogu. U cijenu uključeno sve komplet, svi materijali i radovi, demontaža postojećih klupčica te odvoz istih na deponiju. Silikonirati rub klupica-otvor. Kamen po izboru investitora. Sve mjere obvezatno provjeriti na licu mjesta. Jediničnom cijenom obuhvatiti sve radove i materijale do potpune funkcionalnosti. Obračun po m ² finalno postavljene klupice. | m ² | 10,50 | | |
| 2.8. | Demontaža postojećih, odvoz na deponiju, te nabava i ugradnja novih zidnih lampi sa novim nosačima (lampe kao na uličnoj gradskoj rasvjeti, sa metalnim kućištem, zidna montaža, sa klasičnim grlom i LED žaruljom). Ugradnja novog kabela 3x1,5mm ² podžbukno 10 m ¹ po svjetiljki. U cijenu uračunati sve radove i materijale do potpune funkcionalnosti. Obračun po komadu ugrađene svjetiljke. | kom. | 10 | | |
| 2.9. | Nabava, transport te ugradnja itisona (boje i kvalitete po izboru investitora). Podlogu očistiti i pripremiti i na istu zalijepiti novi itison. Skidanje starog itisona i odvoz na deponiju. Jediničnom cijenom obuhvatiti sve radove i materijale do potpune | m ² | 70,00 | | |

| R.br. | Opis radova | Jedinica mjere | Količina | Jedinična cijena po stavki bez PDV-a Valuta | Ukupna cijena po stavki bez PDV-a Valuta |
|-------|---|----------------|----------|--|---|
| 2. | Građevinski i zanatski radovi na objektu TS 110/X kV Livno | | | | |
| | funkcionalnosti, kao što su skidanje starog itisona, ljepljenje novog, pomjeranje namještaja i TA peći, uklapanje u postojeće pultove, ljepljenje preko poklopaca kablaskih kanala, obrublivanje, postavljanje obrubnih holкера od itisona. Obračun po m ² ugrađenog itisona. | | | | |
| 2.10. | Ličenje zidova i stropova bojom po izboru investitora u 2 premaza. U cijenu stavke uračunati grundiranje, te minimalno brušenje i gletanje (cca. 10% ukupne površine), te zaštitu poda i opreme koja se nalazi u prostorijama PVC folijom, i čišćenje na kraju. Obračun prema m ² finalno obojane površine. | m ² | 230,00 | | |
| 2.11. | Nabava i ugradnja ventilatora kao Vortice F10/4" ili jednakovrijedno u kuhinji. U cijenu uračunati bušenje dvije rupe Ø120mm kroz zid debljine 30 cm, 4,5 m PVC cijevi Ø120mm i rozetnu Ø120mm, te sve radove i materijale do potpune funkcionalnosti. Obračun komplet. | komplet | 1 | | |
| 2.12. | Izrada četverokutnog poklopca za šaht dimenzija 100cm x 100cm debljine 15 cm, armiranog sa Q257 u dvije zone. Jediničnom cijenom obuhvatiti postavljanje novog poklopca uz prilagodbu na terenu, te sve druge radove i materijale do potpune funkcionalnosti. Obračun po komadu ugrađenog poklopca. | kom. | 1 | | |
| 2.13. | Nabava i montaža trakastih zavjesa u komandi u dimenzijama: 3,0m x 2,0m..... 1 komad 2,0m x 2,0m..... 1 komad Obračun po m ² . | m ² | 10,00 | | |
| 2.14. | Detaljno završno čišćenje komplet objekata-komandna zgrada, (iznutra i izvana) nakon završetka svih radova na zgradi (čišćenje, ribanje, glancanje prozora, vrata, podova, utovar te odvoz otpadnog i viška materijala sa lokalne deponije-krug postrojenja te svog | komplet | 1 | | |

| R.br. | Opis radova | Jedinica mjere | Količina | Jedinična cijena po stavki bez PDV-a Valuta | Ukupna cijena po stavki bez PDV-a Valuta |
|------------------------------------|---|----------------|----------|--|---|
| 2. | Građevinski i zanatski radovi na objektu TS 110/X kV Livno | | | | |
| | nepotrebnog materijala i smeća iz kruga objekta). Obračun komplet. | | | | |
| UKUPNA CIJENA BEZ PDV-a 2.: | | | | | |

| R.br. | Opis radova | Jedinica mjere | Količina | Jedinična cijena po stavki bez PDV-a Valuta | Ukupna cijena po stavki bez PDV-a Valuta |
|-------|--|----------------|----------|--|---|
| 3. | Građevinski i zanatski radovi na objektu TS 110/X kV Mostar 1 (Raštani) | | | | |
| 3.1. | Izvedba novog, minimalno sedmocomornog PVC otvora – jednokrila vrata sa čeličnim kutijastim profilom unutar PVC obloge kao ojačanje, sa tri brtvljenja u dimenzijama 80cm x 205cm, a prema shemi iz priloga 3, pozicija 1. Boja bijela. Izbor uz suglasnost investitora. Ispuna panel bijeli, 3 baglame, brava sa cilindrom i tri ključa. U cijenu uračunati demontažu postojećeg otvora sa odvozom na deponiju, izradu novog, dobavu, okov, čišćenje i kompletnu ugradnju na gradilištu. Sve mjere obvezatno provjeriti na licu mjesta. Nakon završetka montaže zidarski obraditi špalete s obje strane vrata. Silikonirati sve sastave sa zidom i podom iznutra i izvana, te prostor ispod praga zapuniti ljepilom i silikonom da ne „šuška“. U cijenu uračunati sve materijale i radove do potpune funkcionalnosti. Prije početka izmjere otvora donijeti nadzoru na uvid uzorak PVC profila sa ojačanjem. Obračun po komadu montiranog otvora. | kom. | 1 | | |
| 3.2. | Izvedba novog, minimalno sedmocomornog PVC otvora – jednokrila vrata sa čeličnim kutijastim profilom unutar PVC obloge kao ojačanje, sa tri brtvljenja u dimenzijama 70cm x 205cm, a prema shemi iz priloga 3, | kom. | 2 | | |

| R.br. | Opis radova | Jedinica mjere | Količina | Jedinična cijena po stavki bez PDV-a Valuta | Ukupna cijena po stavki bez PDV-a Valuta |
|------------------------------------|---|----------------|----------|--|---|
| 3. | Građevinski i zanatski radovi na objektu TS 110/X kV Mostar 1 (Raštani) | | | | |
| | pozicija 2. Boja bijela. Izbor uz suglasnost investitora. Ispuna panel bijeli, 3 baglame, brava sa cilindrom i tri ključa. U cijenu uračunati demontažu postojećeg otvora sa odvozom na deponiju, izradu novog, dobavu, okov, čišćenje i kompletnu ugradnju na gradilištu. Sve mjere obvezatno provjeriti na licu mjesta. Nakon završetka montaže zidarski obraditi špalete s obje strane vrata. Silikonirati sve sastave sa zidom i podom iznutra i izvana, te prostor ispod praga zapuniti ljepilom i silikonom da ne „šuška“. U cijenu uračunati sve materijale i radove do potpune funkcionalnosti. Prije početka izmjere otvora donijeti nadzoru na uvid uzorak PVC profila sa ojačanjem. Obračun po komadu montiranog otvora. | | | | |
| UKUPNA CIJENA BEZ PDV-a 3.: | | | | | |

| R.br. | Opis radova | Jedinica mjere | Količina | Jedinična cijena po stavki bez PDV-a Valuta | Ukupna cijena po stavki bez PDV-a Valuta |
|-------|--|----------------|----------|--|---|
| 4. | Građevinski i zanatski radovi na objektu TS 110/X kV Mostar 3 (Jasenica) | | | | |
| 4.1. | Izrada četverokutnih poklopaca kablskih kanala u zoni 1 od MB 30 i konstruktivno armiranih sa Q524. Jediničnom cijenom obuhvatiti skidanje postojećih poklopaca, odvoz istih na deponiju, postavljanje novih poklopaca uz prilagodbu na terenu, te sve druge radove i materijale do potpune funkcionalnosti. Obračun po komadu ugrađenog poklopca. | | | | |
| | 110cm x 40cm debljine 8cm | kom. | 20 | | |
| | 90cm x 50cm debljine 8cm | kom. | 20 | | |
| 4.2. | FASADA: | m ² | 60,00 | | |

| R.br. | Opis radova | Jedinica mjere | Količina | Jedinična cijena po stavki bez PDV-a Valuta | Ukupna cijena po stavki bez PDV-a Valuta |
|-------|--|----------------|----------|--|---|
| 4. | Građevinski i zanatski radovi na objektu TS 110/X kV Mostar 3 (Jasenica) | | | | |
| | Montaža fasadne skele, nabavka materijala, transport i izvedba FASADE na dijelu komandne zgrade. Postojeću fasadnu površinu potrebno je oprati vodom pod pritiskom minimalno 80 bara, prethodno sanirati od površinskih pukotina, oštećenja od mehaničkih udara te ostrugati potpuhane površine. Tako saniranu fasadnu površinu potrebno je prije nanošenja temeljne žbuke impregnirati UNIGRUND-om. Temeljnu žbuku nanositi zupčastim gleterom R12. Nakon nanošenja temeljne žbuke postaviti mrežicu za armiranje P50 neposredno na gornji sloj temeljne žbuke laganim potapanjem sa preklapanjem od 10 cm. Nakon ugradnje svih potrebnih kutnih elemenata (OBVEZNO KORISTITI: KUTNU LAJSNU S MREŽICOM , PROZORSKI PROFIL S MREŽICOM-AP LAJSNU, OKAPNA LAJSNU SA MREŽICOM NA ISTACIMA) pristupa se nanošenju drugog sloja polimerno-cementnog ljepila (nadzor daje odobrenje za drugi sloj ljepila, a nakon sušenja prvog sloja). Na kutovima prozora potrebno je dijagonalno postaviti mrežice vel.30x40cm. Nakon ugradnje svih potrebnih kutnih elemenata pristupa se nanošenju drugog sloja polimerno-cementnog ljepila. Najranije 5-7 dana pristupiti nanošenju završne žbuke u ovom slučaju SISIPUTZ 1,5mm (ili jednakovrijedno) u boji po izboru investitora (tamne boje). Jediničnom cijenom obuhvatiti fasadnu skelu, uklanjanje svih istaka na fasadi, te sve druge radove i materijale do potpune funkcionalnosti. Obračun po m ² . | | | | |
| 4.3. | Montaža skele (visina cca. 4m), nabavka materijala i izvođenje radova u unutarnjim prostorijama. Sanirati postojeće pukotine na sastavima nosivih i nenosivih elemenata (stupova, greda i zidova) te ostrugati komplet | m ² | 70,00 | | |

| R.br. | Opis radova | Jedinica mjere | Količina | Jedinična cijena po stavki bez PDV-a Valuta | Ukupna cijena po stavki bez PDV-a Valuta |
|------------------------------------|--|----------------|----------|--|---|
| 4. | Građevinski i zanatski radovi na objektu TS 110/X kV Mostar 3 (Jasenica) | | | | |
| | <p>površinu od dosadašnjih slojeva bojanja. Tako saniranu zidnu površinu potrebno je prije nanošenja temeljne žbuke impregnirati UNIGRUND-om. Temeljnu žbuku nanositi zupčastim gleterom R12. Nakon nanošenja temeljne žbuke postaviti mrežicu za armiranje P50 neposredno na gornji sloj temeljne žbuke laganim potapanjem sa preklapanjem od 10 cm. Nakon sušenja pristupa se nanošenju drugog sloja polimerno-cementnog ljepila (nadzor daje odobrenje za drugi sloj ljepila, a nakon sušenja prvog sloja). Zidnu površinu nakon naprijed opisanih radnji gletati, brusiti i obojiti bijelom bojom. U cijenu stavke uračunati zaštitu poda i opreme koja se nalazi u prostorijama PVC folijom, i čišćenje na kraju.</p> <p>Jediničnom cijenom obuhvatiti sve radove i materijale do potpune funkcionalnosti.</p> <p>Obračun po m².</p> | | | | |
| UKUPNA CIJENA BEZ PDV-a 4.: | | | | | |

| R.br. | Opis radova | Jedinica mjere | Količina | Jedinična cijena po stavki bez PDV-a Valuta | Ukupna cijena po stavki bez PDV-a Valuta |
|-------|--|----------------|----------|--|---|
| 5. | Građevinski i zanatski radovi na objektu TS 110/X kV Mostar 4 (Čule) | | | | |
| 5.1. | <p>Zamjena postojećih brtvi na aluminijskim otvorima sa novim brtvama. Pored navedenog jediničnom cijenom obuhvatiti sve izmjene okova, bravarske popravke, silikoniranje, kao i sve ostale radove i materijale do potpune funkcionalnosti.</p> <p>Obračun po m¹ novougrađenih brtvi i komadu novog okova prozora .</p> | | | | |
| | Prozori | m ¹ | 42,00 | | |

| R.br. | Opis radova | Jedinica mjere | Količina | Jedinična cijena po stavki bez PDV-a Valuta | Ukupna cijena po stavki bez PDV-a Valuta |
|------------------------------------|--|----------------|----------|--|---|
| 5. | Građevinski i zanatski radovi na objektu TS 110/X kV Mostar 4 (Čule) | | | | |
| | Novi okov prozora | kom | 6 | | |
| 5.2. | Ispumpavanje vode iz uljne jame (20m ³), te pričvršćivanje postojeće vertikalne izolacije (TPO membrana Sikaplan WT 6200-20C) na vertikalnu betonsku podlogu sa novim čeličnim pravokutnim cijevima 40mmx20mmx2mm (24m ¹ cijevi) sa anker vijcima i podloškama na razmaku od 40cm. Obračun komplet. | komplet | 1 | | |
| 5.3. | Varenje spoja postojeće membrane toplim zrakom. Obračun po m ¹ . | m ¹ | 15,00 | | |
| 5.4 | Demontaža postojećih, te izrada novih vanjskih, ulaznih vrata SN postrojenja dimenzija 200cm x 335cm, a prema shemi iz priloga 4, pozicija 1. Nakon demontaže postojećih potrebno je napraviti nova vrata istih dimenzija. Otvaranje prema vani. Materijal: čelični cijevni profili 50mm x 50mm x 3mm i čelični lim debljine 1 mm. Limene table nitnovati sa obje strane vrata a između limova postaviti kamenu vunu debljine 5 cm. U donjoj četvrtini vrata ukomponirati gravitacijsku aluminijsku rešetku dimenzija 50 cm x 50 cm (sve kao na nacrtu). Vrata opremiti sa 4 baglame po krilu, bravom sa cilindrom, štekom, te iznad šteke robusnom ručkom (ploča 20cm x 15 cm). Nakon izrade, vrata je potrebno obojati 2× temeljnom bojom te lakirati ih (bijela boja). Sve mjere obvezatno provjeriti na licu mjesta. Nakon završetka montaže zidarski obraditi špalete. Jediničnom cijenom obuhvatiti sve radove i materijale do potpune funkcionalnosti. Obračun po komadu komplet ugrađenih vrata. | kom. | 1 | | |
| UKUPNA CIJENA BEZ PDV-a 5.: | | | | | |

| R.br. | Opis radova | Jedinica mjere | Količina | Jedinična cijena po stavki bez PDV-a Valuta | Ukupna cijena po stavki bez PDV-a Valuta |
|-----------|---|----------------|----------|--|---|
| 6. | Građevinski i zanatski radovi na objektu TS 110/X kV Jablanica | | | | |
| 6.1. | <p>Izvedba novog, minimalno sedmocomornog PVC otvora – dvorilna vrata (komandavanjska) sa čeličnim kutijastim profilom unutar PVC obloge kao ojačanje, sa tri brtvljenja u dimenzijama 195cm x 247cm, a prema shemi iz priloga 5, pozicija 1. Boja bijela. Izbor uz suglasnost investitora. Ispuna panel bijeli i IZO troslojno staklo, 4 baglame, brava sa cilindrom i tri ključa. U cijenu uračunati demontažu postojećeg otvora sa odvozom na deponiju, izradu novog, dobavu, okov, čišćenje i kompletnu ugradnju na gradilištu. Sve mjere obvezatno provjeriti na licu mjesta. Nakon završetka montaže zidarski obraditi špalete s obje strane vrata. Silikonirati sve sastave sa zidom i podom iznutra i izvana, te prostor ispod praga zapuniti ljepilom i silikonom da ne „šuška“.</p> <p>U cijenu uračunati sve materijale i radove do potpune funkcionalnosti.</p> <p>Prije početka izmjere otvora donijeti nadzoru na uvid uzorak PVC profila sa ojačanjem.</p> <p>Obračun po komadu montiranog otvora.</p> | kom. | 1 | | |
| 6.2. | <p>Izvedba novog, minimalno sedmocomornog PVC otvora – dvorilna vrata (komandunutarinja) sa čeličnim kutijastim profilom unutar PVC obloge kao ojačanje, sa tri brtvljenja u dimenzijama 144cm x 246cm, svijetli otvor šireg krila 90cm, a prema shemi iz priloga 5, pozicija 2. Boja bijela. Izbor uz suglasnost investitora. Ispuna panel bijeli i IZO troslojno staklo, 4 baglame, brava sa cilindrom i tri ključa. U cijenu uračunati demontažu postojećeg otvora sa odvozom na deponiju, izradu novog, dobavu, okov, čišćenje i kompletnu ugradnju na gradilištu. Sve mjere obvezatno provjeriti na licu mjesta. Nakon završetka montaže zidarski obraditi špalete s obje strane vrata. Silikonirati sve sastave sa zidom i podom</p> | kom. | 1 | | |

| R.br. | Opis radova | Jedinica mjere | Količina | Jedinična cijena po stavki bez PDV-a Valuta | Ukupna cijena po stavki bez PDV-a Valuta |
|-------|---|----------------|----------|--|---|
| 6. | Građevinski i zanatski radovi na objektu TS 110/X kV Jablanica | | | | |
| | iznutra i izvana,te prostor ispod praga zapuniti ljepilom i silikonom da ne „šuška“. U cijenu uračunati sve materijale i radove do potpune funkcionalnosti. Prije početka izmjere otvora donijeti nadzoru na uvid uzorak PVC profila sa ojačanjem. Obračun po komadu montiranog otvora. | | | | |
| 6.3. | Izvedba novog, minimalno sedmocomornog PVC otvora – jednokrila vrata sa čeličnim kutijastim profilom unutar PVC obloge kao ojačanje, sa tri brtvljenja u dimenzijama 80cm x 205cm, a prema shemi iz priloga 5, pozicija 3. Boja bijela. Izbor uz suglasnost investitora. Ispuna panel bijeli, 3 baglame, brava sa cilindrom i tri ključa. U cijenu uračunati demontažu postojećeg otvora sa odvozom na deponiju, izradu novog, dobavu, okov, čišćenje i kompletnu ugradnju na gradilištu. Sve mjere obvezatno provjeriti na licu mjesta. Nakon završetka montaže zidarski obraditi špalete s obje strane vrata. Silikonirati sve sastave sa zidom i podom iznutra i izvana,te prostor ispod praga zapuniti ljepilom i silikonom da ne „šuška“. U cijenu uračunati sve materijale i radove do potpune funkcionalnosti. Prije početka izmjere otvora donijeti nadzoru na uvid uzorak PVC profila sa ojačanjem. Obračun po komadu montiranog otvora. | kom. | 1 | | |
| 6.4. | Izvedba novog, minimalno sedmocomornog PVC otvora – fiksna stijenka sa čeličnim kutijastim profilom unutar PVC obloge kao ojačanje u dimenzijama 175cm x 250cm, a prema shemi iz priloga 5, pozicija 4. Boja bijela. Izbor uz suglasnost investitora. Ispuna panel bijeli i IZO troslojno staklo. U cijenu uračunati demontažu postojećeg otvora (kopelit staklo) sa odvozom na deponiju, izradu novog, dobavu, okov, čišćenje i kompletnu ugradnju na gradilištu. Sve mjere obvezatno provjeriti na licu mjesta. Nakon završetka montaže zidarski obraditi špalete s | kom. | 1 | | |

| R.br. | Opis radova | Jedinica mjere | Količina | Jedinična cijena po stavki bez PDV-a Valuta | Ukupna cijena po stavki bez PDV-a Valuta |
|-------|--|----------------|----------|--|---|
| 6. | Građevinski i zanatski radovi na objektu TS 110/X kV Jablanica | | | | |
| | <p>obje strane vrata. Silikonirati sve sastave sa zidom i podom iznutra i izvana, te prostor ispod praga zapuniti ljepilom i silikonom da ne „šuška“.</p> <p>U cijenu uračunati sve materijale i radove do potpune funkcionalnosti.</p> <p>Prije početka izmjere otvora donijeti nadzoru na uvid uzorak PVC profila sa ojačanjem.</p> <p>Obračun po komadu montiranog otvora.</p> | | | | |
| 6.5. | <p>Izvedba novog, minimalno sedmocomornog PVC otvora – prozor sa čeličnim kutijastim profilom unutar PVC obloge kao ojačanje, sa tri brtvljenja, sa fiksnom komaricom u dimenzijama 117cm x 60cm, a prema shemi iz priloga 5, pozicija 5. Boja bijela. Izbor uz suglasnost investitora. Ispuna troslojno IZO staklo. Sve mjere obvezatno provjeriti na licu mjesta. Nakon završetka montaže zidarski obraditi špalete s obje strane vrata. Silikonirati sve sastave sa zidom iznutra i izvana.</p> <p>U cijenu uračunati sve materijale i radove do potpune funkcionalnosti.</p> <p>Prije početka izmjere otvora donijeti nadzoru na uvid uzorak PVC profila sa ojačanjem.</p> <p>Obračun po komadu montiranog otvora.</p> | kom. | 1 | | |
| 6.6. | <p>Izvedba novog, minimalno sedmocomornog PVC otvora – prozor sa čeličnim kutijastim profilom unutar PVC obloge kao ojačanje, sa tri brtvljenja, sa fiksnom komaricom u dimenzijama 70cm x 60cm, a prema shemi iz priloga 5, pozicija 6. Boja bijela. Izbor uz suglasnost investitora. Ispuna troslojno IZO staklo. Sve mjere obvezatno provjeriti na licu mjesta. Nakon završetka montaže zidarski obraditi špalete s obje strane vrata. Silikonirati sve sastave sa zidom iznutra i izvana.</p> <p>U cijenu uračunati sve materijale i radove do potpune funkcionalnosti.</p> <p>Prije početka izmjere otvora donijeti nadzoru na uvid uzorak PVC profila sa ojačanjem.</p> | kom. | 1 | | |

| R.br. | Opis radova | Jedinica mjere | Količina | Jedinična cijena po stavki bez PDV-a Valuta | Ukupna cijena po stavki bez PDV-a Valuta |
|-------|--|----------------|----------|--|---|
| 6. | Građevinski i zanatski radovi na objektu TS 110/X kV Jablanica | | | | |
| | - Obračun po komadu montiranog otvora. | | | | |
| 6.7. | Izvedba novog, minimalno sedmocomornog PVC otvora – prozor sa čeličnim kutijastim profilom unutar PVC obloge kao ojačanje, sa tri brtvljenja, roletnom (4 odvojene roletne) i fiksnom komaricom u dimenzijama 445cm x 180cm, a prema shemi iz priloga 5, pozicija 7. Boja bijela. Izbor uz suglasnost investitora. Ispuna troslojno IZO staklo. Sve mjere obvezatno provjeriti na licu mjesta. Nakon završetka montaže zidarski obraditi špalete s obje strane vrata. Silikonirati sve sastave sa zidom iznutra i izvana. U cijenu uračunati sve materijale i radove do potpune funkcionalnosti. Prije početka izmjere otvora donijeti nadzoru na uvid uzorak PVC profila sa ojačanjem. Obračun po komadu montiranog otvora. | kom. | 2 | | |
| 6.8. | Ličenje zidova i stropova bojom po izboru investitora u 2 premaza. U cijenu stavke uračunati sve neophodne predradnje (odmašćivanje, gletanje, brušenje, brušenje zidova premazivanih masnim bojama, otprašivanje, grundiranje i sve potrebne zidarske popravke), te zaštitu poda i opreme koja se nalazi u prostorijama PVC folijom, i čišćenje na kraju. U cijenu uključiti uslugu pomjaranja i nošenja namještaja kao i vrijednost svih potrebnih radova i materijala. (Sve prostorije komandne zgrade). Obračun prema m ² finalno obojane površine. | m ² | 150,00 | | |
| 6.9. | Nabava, transport te ugradnja itisona (boje i kvalitete po izboru investitora). Podlogu očistiti i pripremiti i na istu zalijepiti novi itison. Skidanje starog itisona i odvoz na deponiju. Jediničnom cijenom obuhvatiti sve radove i materijale do potpune funkcionalnosti, kao što su skidanje starog itisona, ljepljenje novog, pomjaranja namještaja i TA peći, uklapanje u postojeće | m ² | 40,00 | | |

| R.br. | Opis radova | Jedinica mjere | Količina | Jedinična cijena po stavki bez PDV-a Valuta | Ukupna cijena po stavki bez PDV-a Valuta |
|-------|---|----------------|----------|--|---|
| 6. | Građevinski i zanatski radovi na objektu TS 110/X kV Jablanica | | | | |
| | pultove, ljepljenje preko poklopaca kablskih kanala, obrublivanje, postavljanje obrubnih holкера od itisona. Obračun po m ² . | | | | |
| 6.10. | Demontaža postojećih dvokrilnih aluminijskih vrata na hodniku te odvoz istih na deponiju. Uraditi zidarsku popravku nakon demontaže ukoliko dođe do oštećenja. Obračun komplet. | komplet | 1 | | |
| 6.11. | Nabava, doprema i ugradnja kamenih klupica, debljine d=2cm, na pripremljenu podlogu. U cijenu uključeno sve komplet, svi materijali i radovi. Silikonirati rub klupica-otvor. Kamen po izboru investitora. Sve mjere obvezatno provjeriti na licu mjesta. Jediničnom cijenom obuhvatiti sve radove i materijale do potpune funkcionalnosti. Obračun po m ² finalno postavljene klupice. | m ² | 5,10 | | |
| 6.12. | Nabava i ugradnja rasvjetnog tijela za rasvjetu unutarnja nadgradna svjetiljka dimenzija 60cm x 60cm sa 4 led žarulje, sa pomakom radi novog rasporeda, instalacija podžbukno, kabel 3x1,5mm ² , podžbukno. Obračun komplet po komadu montiranih svjetiljki. | kom. | 9 | | |
| 6.13. | Nabava i ugradnja rasvjetnog tijela za rasvjetu unutarnja nadgradna okrugla plafonjera promjera Ø 40cm, sa led žaruljom min 12 W, sa pomakom radi novog rasporeda, kabel 3x1,5mm ² , podžbukno. Obračun komplet po komadu montiranih svjetiljki. | kom. | 4 | | |
| 6.14. | Nabava i ugradnja nove panik svjetiljke istih karakteristika kao postojeća. Obračun po komadu. | kom. | 4 | | |
| 6.15. | Nabava i montaža trakastih zavjesa u komandi u dimenzijama: 4,40mx1,70m x 2komada Obračun po m ² . | m ² | 15,00 | | |
| 6.16. | Detaljno završno čišćenje komplet objekata-komandna zgrada, (iznutra i izvana) nakon završetka svih radova na zgradi (čišćenje, | Komplet | 1 | | |

| R.br. | Opis radova | Jedinica mjere | Količina | Jedinična cijena po stavki bez PDV-a Valuta | Ukupna cijena po stavki bez PDV-a Valuta |
|------------------------------------|---|----------------|----------|--|---|
| 6. | Građevinski i zanatski radovi na objektu TS 110/X kV Jablanica | | | | |
| | ribanje, glancanje prozora, vrata, podova, utovar te odvoz otpadnog i viška materijala sa lokalne deponije-krug postrojenja te svog nepotrebnog materijala i smeća iz kruga objekta). Obračun komplet. | | | | |
| UKUPNA CIJENA BEZ PDV-a 6.: | | | | | |

| R.br. | Opis radova | Jedinica mjere | Količina | Jedinična cijena po stavki bez PDV-a Valuta | Ukupna cijena po stavki bez PDV-a Valuta |
|-------|---|----------------|----------|--|---|
| 7. | Građevinski i zanatski radovi na objektu RS 220/X kV Jablanica | | | | |
| 7.1. | Izvedba novog, minimalno sedmocomornog PVC otvora – ulazna staklena stijenka sa dvokrilnim vratima, sa čeličnim kutijastim profilom unutar PVC obloge kao ojačanje, sa tri brtvljenja u dimenzijama 220cm x 270cm (svijetli otvor većeg krila 90 cm), a prema shemi iz priloga 6, pozicija 1. Boja bijela. Izbor uz suglasnost investitora. Ispuna IZO staklo dvostruko i panel bijeli, 3 baglame po krilu, brava sa cilindrom i tri ključa. U cijenu uračunati demontažu postojećeg otvora sa odvozom na deponiju, izradu novog, dobavu, okov, čišćenje i kompletnu ugradnju na gradilištu. Sve mjere obvezatno provjeriti na licu mjesta. Nakon završetka montaže zidarski obraditi i obojiti špaletu s obje strane vrata. Silikonirati sve sastave sa zidom i podom iznutra i izvana, te prostor ispod praga zapuniti ljepilom i silikonom da ne „šuška“. U cijenu uračunati sve materijale i radove do potpune funkcionalnosti. Prije početka izmjere otvora donijeti nadzoru na uvid uzorak PVC profila sa ojačanjem. Obračun po komadu montiranog otvora. | kom. | 1 | | |

| R.br. | Opis radova | Jedinica mjere | Količina | Jedinična cijena po stavki bez PDV-a Valuta | Ukupna cijena po stavki bez PDV-a Valuta |
|-------|--|----------------|----------|--|---|
| 7. | Građevinski i zanatski radovi na objektu RS 220/X kV Jablanica | | | | |
| 7.2. | Izvedba novog, minimalno sedmocomornog PVC otvora – dvokrilna vrata (sporedni ulaz), sa čeličnim kutijastim profilom unutar PVC obloge kao ojačanje, sa tri brtvljenja u dimenzijama 173cm x 270cm (svijetli otvor većeg krila 90 cm), a prema shemi iz priloga 6, pozicija 2. Boja bijela. Izbor uz suglasnost investitora. Ispuna IZO staklo dvostruko i panel bijeli, 3 baglame po krilu, brava sa cilindrom i tri ključa. U cijenu uračunati demontažu postojećeg otvora sa odvozom na deponiju, izradu novog, dobavu, okov, čišćenje i kompletnu ugradnju na gradilištu. Sve mjere obvezatno provjeriti na licu mjesta. Nakon završetka montaže zidarski obraditi i obojiti špalete s obje strane vrata. Silikonirati sve sastave sa zidom i podom iznutra i izvana, te prostor ispod praga zapuniti ljepilom i silikonom da ne „šuška“. U cijenu uračunati sve materijale i radove do potpune funkcionalnosti. Prije početka izmjere otvora donijeti nadzoru na uvid uzorak PVC profila sa ojačanjem. Obračun po komadu montiranog otvora. | kom. | 1 | | |
| 7.3. | Izvedba novog, minimalno sedmocomornog PVC vanjskog prozora (fiksna stijenka) sa čeličnim kutijastim profilom unutar PVC obloge kao ojačanje u dimenzijama 190x270cm, a prema shemi iz priloga 6, pozicija 3. Boja bijela. Izbor uz suglasnost investitora. Staklo IZO dvostruko. U cijenu uračunati demontažu postojećeg otvora sa odvozom na deponiju, izradu novog, dobavu, okov, čišćenje i kompletnu ugradnju na gradilištu. Sve mjere obvezatno provjeriti na licu mjesta. Nakon završetka montaže zidarski obraditi i obojiti špalete. U cijenu uračunati sve materijale i radove do potpune funkcionalnosti. Obračun po komadu montiranog otvora. | kom. | 1 | | |
| 7.4. | Izrada i ugradnja sekcijских vrata u dimenzijama 210 cm x 333cm, a prema | kom. | 1 | | |



| R.br. | Opis radova | Jedinica mjere | Količina | Jedinična cijena po stavki bez PDV-a Valuta | Ukupna cijena po stavki bez PDV-a Valuta |
|------------------------------------|--|----------------|----------|--|---|
| 7. | Građevinski i zanatski radovi na objektu RS 220/X kV Jablanica | | | | |
| | shemi iz priloga 6, pozicija 4. Otvaranje ručno i preko elektromotora sa daljinskim upravljanjem. Sa vratima isporučiti i daljinske upravljače (3 komada). Vodilice su od čeličnih "U" profila. Boja bijela. U cijenu uračunati demontažu postojećeg otvora sa odvozom na deponiju, izradu novog, dobavu, okov, čišćenje i kompletnu ugradnju na gradilištu. Sve mjere obvezatno provjeriti na licu mjesta. Nakon završetka montaže zidarski obraditi i obojiti špalete. U cijenu uračunati sve radove i materijale do potpune funkcionalnosti. Obračun po komadu. | | | | |
| 7.5. | Nabava, izrada i ugradnja fiksne komarice dimenzija 100cm x 50 cm. U cijenu uključiti sve radove i materijale do potpune funkcionalnosti. Obračun po komadu. | kom. | 4 | | |
| UKUPNA CIJENA BEZ PDV-a 7.: | | | | | |

| R.br. | Opis radova | Jedinica mjere | Količina | Jedinična cijena po stavki bez PDV-a Valuta | Ukupna cijena po stavki bez PDV-a Valuta |
|------------------------------------|---|----------------|----------|--|---|
| 8. | Građevinski i zanatski radovi na objektu TS 110/X kV Konjic | | | | |
| 8.1. | <p>Nabava, doprema i ugradnja industrijskog motora na daljinsko upravljanje, letve, instalacije i video interfona za klizna kolna vrata visine 1950 mm i duljine 6600 mm. Duljina instalacije 70 m, interfon 7" u boji sa širokokutnom kamerom, 5 daljinskih upravljača. U cijenu uključeno sve komplet, svi materijali i radovi do potpune funkcionalnosti. Obračun komplet.</p> <p>Karakteristike motora:</p> <ul style="list-style-type: none"> -Za vrata do 1500 kg težine -Motor i automatika za klizna vrata težine do 1500kg -Brzina otvaranja 13m/min -Za intenzivnu upotrebu -Lagani start/stop -D-Track detekcija prepreke -Mehanički limit prekidač -treba sadržavati motor i ključ za deblokadu motora -Motor 24V / 400W -Radni napon periferija (blic lampa, fotoćelije...) 24V -Stupanj zaštite IP24 -Nivo buke ≤70dB -Radna temperatura -20°C~+55°C | komplet | 1 | | |
| 8.2. | <p>Ručni i strojni iskop kanala dubine 60 cm, širine 40 cm u materijalu II. i III. kategorije, te zatrpavanje nakon polaganja instalacija. Obračun po m¹.</p> | m ¹ | 50,00 | | |
| 8.3. | <p>Rezanje asfalta/betona debljine 15 cm za iskop kanala širine 40 cm, odvoz istog na deponiju, te betoniranje nakon polaganja instalacije i nabijanja materijala iz iskopa. Obračun po m¹.</p> | m ¹ | 50,00 | | |
| UKUPNA CIJENA BEZ PDV-a 8.: | | | | | |

| R.broj | Opis radova | Jedinica mjere | Količina | Jedinična cijena po stavki bez PDV-a Valuta | Ukupna cijena po stavki bez PDV-a Valuta |
|------------------------------------|---|----------------|----------|--|---|
| 9. | Građevinski i zanatski radovi na objektu TS 110/X kV Čapljina | | | | |
| 9.1. | <p>Nabava, doprema i ugradnja industrijskog motora na daljinsko upravljanje, letve, instalacije i video interfona za klizna kolna vrata visine 1950 mm i duljine 6600 mm. Duljina instalacije 70 m, interfon 7" u boji sa širokokutnom kamerom, 5 daljinskih upravljača. U cijenu uključeno sve komplet, svi materijali i radovi do potpune funkcionalnosti. Obračun komplet.</p> <p>Karakteristike motora:</p> <ul style="list-style-type: none"> -Za vrata do 1500 kg težine -Motor i automatika za klizna vrata težine do 1500kg -Brzina otvaranja 13m/min -Za intenzivnu upotrebu -Lagani start/stop -D-Track detekcija prepreke -Mehanički limit prekidač -treba sadržavati motor i ključ za deblokadu motora -Motor 24V / 400W -Radni napon periferija (blic lampa, fotoćelije...) 24V -Stupanj zaštite IP24 -Nivo buke ≤70dB -Radna temperatura -20°C~+55°C | komplet | 1 | | |
| 9.2. | <p>Ručni i strojni iskop kanala dubine 60 cm, širine 40 cm u materijalu II. i III. kategorije, te zatrpavanje nakon polaganja instalacija. Obračun po m¹.</p> | m ¹ | 50,00 | | |
| 9.3. | <p>Rezanje asfalta/betona debljine 15 cm za iskop kanala širine 40 cm, odvoz istog na deponiju, te betoniranje nakon polaganja instalacije i nabijanja materijala iz iskopa. Obračun po m¹.</p> | m ¹ | 50,00 | | |
| UKUPNA CIJENA BEZ PDV-a 9.: | | | | | |

**REKAPITULACIJA**

| LOT 5 - OP Mostar - TJ Mostar | | |
|---|------------------------|---|
| Redni broj | Opis | Ukupna cijena po tablicama (bez PDV-a ()*) |
| 1. | TS POSUŠJE | |
| 2. | TS LIVNO | |
| 3. | TS MOSTAR 1 (RAŠTANI) | |
| 4. | RS MOSTAR 3 (JASENICA) | |
| 5. | TS MOSTAR 4 (ČULE) | |
| 6. | TS JABLANICA | |
| 7. | RS JABLANICA | |
| 8. | TS KONJIC | |
| 9. | TS ČAPLJINA | |
| UKUPNA CIJENA BEZ PDV-a: | | |
| POPUST ()%: | | |
| UKUPNA CIJENA SA POPUSTOM BEZ PDV-a: | | |
| IZNOS PDV (17%): | | |
| UKUPNA CIJENA SA PDV-om: | | |

* - Valuta u kojoj se nudi cijena usluga

Napomena:

- Cijene moraju biti jasno izražene u KM (domaći ponuđači) ili EUR (strani ponuđači). Za svaku stavku u ponudi mora se navesti cijena (i jedinična i ukupna), u suprotnom ponuda će biti odbijena kao nepravilna.
- Cijena ponude se iskazuje u skladu s gore datom formom i mora da sadrži sve naknade koje ugovorni organ treba platiti ponuđaču. Ugovorni organ ne smije imati nikakve dodatne troškove osim onih koji su navedeni u ovom obrascu.
- U slučaju razlika između jediničnih cijena i ukupnog iznosa, ispravka će se izvršiti u skladu sa jediničnim cijenama.
- Jedinična cijena stavke se ne smatra računskom greškom, odnosno ne može se ispravljati. Takođe se ne može ispravljati popust izražen u procentima, a u slučaju razlike u popustu iskazanom u procentima i u novčanom iznosu, ispravka će se izvršiti u skladu sa iznosom izraženim u procentima.
- Navedene cijene su nepromjenljive za vrijeme trajanja ugovora.

Potpis i pečat ponuđača _____

PRILOG 3 - OBRAZAC ZA CIJENU PONUDE – LOT 6
Sanacija građevinskih objekata sjedište Ugovornog organa Banja Luka

NAZIV PONUĐAČA: _____

Broj ponude: _____

Datum: _____

LOT 6 – Sanacija građevinskih objekata sjedište Ugovornog organa Banja Luka

| R.br. | Opis pozicije | Jed. mjere | Količina | Jedinična cijena po stavki bez PDV-a Valuta _____ | Ukupna cijena po stavki bez PDV-a Valuta _____ |
|-------|--|------------|----------|--|---|
| 1. | Prostorije – sjedište ugovornog organa | | | | |
| 1.1 | Nabavka i ugradnja novih dasaka od keramike za wc školjke u sanitarnim čvorovima. Dimenzije u skladu sa postojećim. Boja po izboru Investitora. Otpadni materijal odvesti na deponiju. | kom. | 5,00 | | |
| 1.2. | Obijanje postojećih zidnih keramičkih pločica u mokrom čvoru. Otpadni materijal odvesti na deponiju. | m2 | 10,00 | | |
| 1.3. | Nabavka, dovoz i oblaganje unutrašnjim zidnim keramičkim pločicama, glazirane glatke površine sintetizirane vrste, I klase, ugrađene u sloju ljepila. Ugradnju vodootporne fugirane mase na zidnim pločicama. Boja i vrsta pločica, kao i fugirana masa po izboru Investitora. | m2 | 10,00 | | |
| 1.4. | Demontaža postojećih, nabavka i montaža novih zidnih pisoara. Otpadni materijal odvesti na deponiju. | kom. | 3,00 | | |



| R.br. | Opis pozicije | Jed. mjere | Količina | Jedinična cijena po stavki bez PDV-a Valuta | Ukupna cijena po stavki bez PDV-a Valuta |
|---------------------------------|--|------------|----------|---|--|
| 1. | Prostorije – sjedište ugovornog organa | | | | |
| 1.5. | Nabavka plafonskih lampi. -LED lampa DULUX T/E 26 LED 10W/4000K 230V HF GX24Q-3 LEDVANCE „ili ekvivalent“ | kom. | 8 | | |
| | -LED lampa DULUX T/E LED HF 7W/4000K GX24Q-2 – LEDVANCE „ili ekvivalent“ | kom. | 8 | | |
| | -LED cijev T5 AC HE14 PERFORMANCE 549mm 7W/6500K „ili ekvivalent“ | kom. | 7 | | |
| | -LED lampa DULUX LED D/E26 HF & AC MAINS 10W/4000K G24Q-3,LEDVANCE „ili ekvivalent“ | kom. | 7 | | |
| 1.6 | Nabavka materijala i bojenje površina stropova i zidova prostora u zgradi poludisperzivnim i disperzivnim (masnim) bojama na neutraliziranu podlogu. U cijenu uračunati struganja stare boje koja je odvojena od zidnih i stropnih površina, popravku svih oštećenja na zidnim i stropnim površinama odgovarajućim masama, kao i sve pripremne radove. Također, u cijenu uračunati pomjeranje i zaštitu stvari od prljanja. | m2 | 7543,00 | | |
| UKUPNA CIJENA BEZ PDV-a: | | | | | |

REKAPITULACIJA

| LOT 6 – Sjedište Ugovornog organa Banja Luka | | |
|---|---|--|
| Redni broj | Opis | Ukupna cijena po tablicama (bez PDV-a ()*) |
| 1. | Sjedište Ugovornog organa Banja Luka | |
| UKUPNA CIJENA BEZ PDV-a: | | |
| POPUST ()%: | | |
| UKUPNA CIJENA SA POPUSTOM BEZ PDV-a: | | |
| IZNOS PDV (17%): | | |
| UKUPNA CIJENA SA PDV-om: | | |

* - Valuta u kojoj se nudi cijena usluga

Napomena:

1. Cijene moraju biti jasno izražene u KM (domaći ponuđači) ili EUR (strani ponuđači). Za svaku stavku u ponudi mora se navesti cijena (i jedinična i ukupna), u suprotnom ponuda će biti odbijena kao nepravilna.
2. Cijena ponude se iskazuje u skladu s gore datom formom i mora da sadrži sve naknade koje ugovorni organ treba platiti ponuđaču. Ugovorni organ ne smije imati nikakve dodatne troškove osim onih koji su navedeni u ovom obrascu.
3. U slučaju razlika između jediničnih cijena i ukupnog iznosa, ispravka će se izvršiti u skladu sa jediničnim cijenama.
4. Jedinična cijena stavke se ne smatra računskom greškom, odnosno ne može se ispravljati. Takođe se ne može ispravljati popust izražen u procentima, a u slučaju razlike u popustu iskazanom u procentima i u novčanom iznosu, ispravka će se izvršiti u skladu sa iznosom izraženim u procentima.
5. Navedene cijene su nepromjenljive za vrijeme trajanja ugovora.

Potpis i pečat ponuđača _____



PRILOG 4 - OBRAZAC ZA POVJERLJIVE INFORMACIJE

| Informacija koja je povjerljiva | Brojevi stranica s tim informacijama u ponudi | Razlozi za povjerljivost tih informacija | Vremenski period u kojem će te informacije biti povjerljive |
|---------------------------------|---|--|---|
| | | | |
| | | | |
| | | | |
| | | | |

Potpis i pečat ponuđača _____

Napomena:

Povjerljivim informacijama se ne mogu smatrati informacije propisane članom 11. ZJN.

PRILOG 5 - IZJAVA O ISPUNJAVANJU USLOVA IZ ČLANA 45.

stav (1) tačka od a) do d) Zakona o javnim nabavkama („Službeni glasnik BiH“ broj: 39/14, 59/22 i 50/24)

Ja, niže potpisani _____ (*Ime i prezime*), sa ličnom kartom broj: _____ izdatom od _____, u svojstvu predstavnika privrednog društva ili obrta ili srodne djelatnosti _____ (*Navesti položaj, naziv privrednog društva ili obrta ili srodne djelatnosti*), ID broj: _____, čije sjedište se nalazi u _____ (*Grad/opština*), na adresi _____ (*Ulica i broj*), kao ponuđač u otvorenom postupku javne nabavke: JN-OP-866/2025 - Sanacija građevinskih objekta, a kojeg provodi ugovorni organ „Elektroprenos – Elektroprijenos BiH“ a.d. Banja Luka, za koje je objavljeno obavještenje o javnoj nabavci broj: _____ u „Službenom glasniku BiH“ broj: _____, a u skladu sa članom 45. stavovima (1) i (4) pod punom materijalnom i kaznenom odgovornošću

IZJAVLJUJEM

Ponuđač _____ u navedenom postupku javne nabavke, kojeg predstavljam, nije:

46.1.1.1. Pravosnažnom sudskom presudom u kaznenom postupku osuđen za kaznena djela organiziranog kriminala, korupcije, prevare ili pranja novca u skladu s važećim propisima u BiH ili zemlji u kojoj je registriran;

46.1.1.2. Pod stečajem ili je predmetom stečajnog postupka ili je pak predmetom postupka likvidacije;

46.1.1.3. Propustio ispuniti obaveze u vezi s plaćanjem penzionog i invalidskog osiguranja i zdravstvenog osiguranja u skladu s važećim propisima u BiH ili zemlji u kojoj je registriran;

46.1.1.4. Propustio ispuniti obaveze u vezi s plaćanjem direktnih i indirektnih poreza u skladu s važećim propisima u BiH ili zemlji u kojoj je registriran.

U navedenom smislu sam upoznat sa obavezom ponuđača da u slučaju dodjele ugovora dostavi dokumente iz člana 45. stav (2) tačke od a) do d) na zahtjev ugovornog organa i u roku kojeg odredi ugovorni organ shodno članu 72. stav (3) tačka a).

Nadalje izjavljujem da sam svjestan da krivotvorenje službene isprave, odnosno upotreba neistinite službene ili poslovne isprave, knjige ili spisa u službi ili poslovanju kao da su istiniti predstavlja kazneno djelo predviđeno Kaznenim zakonima u BiH, te da davanje netačnih podataka u dokumentima kojima se dokazuje lična sposobnost iz člana 45. Zakona o javnim nabavkama predstavlja prekršaj za koji su predviđene novčane kazne od 1.000,00 KM do 10.000,00 KM za ponuđača (pravno lice) i od 200,00 KM do 2.000,00 KM za odgovorno lice ponuđača.

Također izjavljujem da sam svjestan da ugovorni organ koji provodi navedeni postupak javne nabavke shodno članu 45. stav (10) Zakona o javnim nabavkama u slučaju sumnje u tačnost podataka datih putem ove izjave zadržava pravo provjere tačnosti iznesenih informacija kod nadležnih organa.

Mjesto i datum davanja izjave:

Izjavu dao:

Potpis i pečat nadležnog organa: _____

PRILOG 6 - IZJAVA O ISPUNJAVANJU USLOVA IZ ČLANA 47.

st. (1) tačka c) i st. (4) Zakona o javnim nabavkama („Službeni glasnik BiH“ broj 39/14, 59/22 i 50/24)

Ja, niže potpisani _____ (Ime i prezime), sa ličnom kartom broj: _____ izdatom od _____, u svojstvu predstavnika privrednog društva ili obrta ili srodne djelatnosti _____ (Navesti položaj, naziv privrednog društva ili obrta ili srodne djelatnosti), ID broj: _____, čije sjedište se nalazi u _____ (Grad/opština), na adresi _____ (Ulica i broj), kao ponuđač u otvorenom postupku javne nabavke: JN-OP-866/2025 - Sanacija građevinskih objekta, a kojeg provodi ugovorni organ „Elektroprenos – Elektroprijenos BiH“ a.d. Banja Luka, za koje je objavljeno obavještenje o javnoj nabavci broj: _____ u „Službenom glasniku BiH“ broj: _____, a u skladu sa članom 47. stavovima (1) i (4) pod punom materijalnom i kaznenom odgovornošću

IZJAVLJUJEM

Dokumenti čije obične kopije dostavlja ponuđač _____ u navedenom postupku javne nabavke, a kojima se dokazuje ekonomska i finansijska sposobnost iz člana 47. stav (1) tačka c) Zakona o javnim nabavkama, su identični sa originalima.

U navedenom smislu sam upoznat sa obavezom ponuđača da u slučaju dodjele ugovora dostavi dokumente iz člana 47. stav (1) tačke c) na zahtjev ugovornog organa i u roku kojeg odredi ugovorni organ shodno članu 72. stav (3) tačka a).

Nadalje izjavljujem da sam svjestan da krivotvorenje službene isprave, odnosno upotreba neistinite službene ili poslovne isprave, knjige ili spisa u službi ili poslovanju kao da su istiniti predstavlja kazneno djelo predviđeno Kaznenim zakonima u BiH, te da davanje netačnih podataka u dokumentima kojima se dokazuje ekonomska i finansijska sposobnost iz člana 47. Zakona o javnim nabavkama predstavlja prekršaj za koji su predviđene novčane kazne od 1.000,00 KM do 10.000,00 KM za ponuđača (pravno lice) i od 200,00 KM do 2.000,00 KM za odgovorno lice ponuđača.

Mjesto i datum davanja izjave:

Izjavu dao:

Potpis i pečat ponuđača: _____

PRILOG 7 - IZJAVA U SKLADU S ČLANOM 52.

stav (10) Zakona o javnim nabavkama („Službeni glasnik BiH“ broj: 39/14, 59/22 i 50/24)

Ja, niže potpisani _____ (Ime i prezime), sa ličnom kartom broj: _____ izdatom od _____, u svojstvu predstavnika privrednog društva ili obrta ili srodne djelatnosti _____ (Navesti položaj, naziv privrednog društva ili obrta ili srodne djelatnosti), ID broj: _____, čije sjedište se nalazi u _____ (Grad/opština), na adresi _____ (Ulica i broj), kao ponuđač u otvorenom postupku javne nabavke: JN-OP-866/2025 Sanacija građevinskih objekata, a kojeg provodi ugovorni organ „Elektroprenos – Elektroprijenos BiH“ a.d. Banja Luka, za koje je objavljeno obavještenje o javnoj nabavci broj: _____ u „Službenom glasniku BiH“ broj: _____, a u skladu sa članom 52. stav (10) Zakona o javnim nabavkama pod punom materijalnom i kaznenom odgovornošću

IZJAVLJUJEM

- 1) Nisam ponudio mito ni jednom licu uključenom u proces javne nabavke, u bilo kojoj fazi procesa javne nabavke.
- 2) Nisam dao, niti obećao dar, ili neku drugu povlasticu službenom ili odgovornom licu u ugovornom organu, uključujući i strano službeno lice ili međunarodnog službenika, u cilju obavljanja u okviru službene ovlasti, radnje koje ne bi trebalo da izvrši, ili se suzdržava od vršenja djela koje treba izvršiti on, ili neko ko posreduje pri takvom podmićivanju službenog ili odgovorna lica.
- 3) Nisam dao ili obećao dar ili neku drugu povlasticu službenom ili odgovornom licu u ugovornom organu uključujući i strano službeno lice ili međunarodnog službenika, u cilju da obavi u okviru svoje službene ovlasti, radnje koje bi trebalo da obavlja, ili se suzdržava od obavljanja radnji, koje ne treba izvršiti.
- 4) Nisam bio uključen u bilo kakve aktivnosti koje za cilj imaju korupciju u javnim nabavkama.
- 5) Nisam sudjelovao u bilo kakvoj radnji koja je za cilj imala korupciju u toku predmeta postupka javne nabavke.

Davanjem ovu izjave, svjestan sam kaznene odgovornosti predviđene za kaznena djela primanja i davanja mita i kaznena djela protiv službene i druge odgovornosti i dužnosti utvrđene u Kaznenim zakonima Bosne i Hercegovine.

Mjesto i datum davanja izjave:

Izjavu dao:

Potpis i pečat nadležnog organa: _____

PRILOG 8 - TEHNIČKI ZAHTJEVI I SPECIFIKACIJE (za sve LOT-ove)

GRAĐEVINSKI DIO

UVOD

Predmet ove javne nabavke je izvođenje građevinsko-zanatskih radova definisanih Predmjerima te tehničkim specifikacijama za:

OP Banja Luka – TJ Banja Luka (LOT 1),
OP Sarajevo – TJ Sarajevo (LOT 2),
OP Sarajevo – TJ Zenica (LOT 3),
OP Sarajevo – TJ Višegrad (LOT 4),
OP Mostar – TJ Mostar (LOT 5),
Sjedište Ugovornog organa Banja Luka (LOT 6).

UVODNE NAPOMENE

OPĆE

Građevinski radovi će se izvoditi u skladu sa nacionalnim zakonima, standardima i propisima Bosne i Hercegovine, kao i ostalim standardima koji su u upotrebi u Bosni i Hercegovini, kako je navedeno u ovom odjeljku, a posebna pažnja se mora posvetiti lokalnim opštinskim propisima. Izvođač je dužan organizovati i prijaviti gradilište u skladu sa zakonskom regulativom.

Smatraće se da je Ponuđač obišao gradilišta prije izrade ponude da bi utvrdio lokalne uslove u kojima će se vršiti radovi i da bi se uvjerio da je raspoloživa sva potrebna radna snaga, postrojenja i materijal. Izvođač će takodje biti dužan da poštuje lokalne zakone i nabavlja saglasnosti i dozvole, kada to ne učini Naručilac, od svih relevantnih organa vlasti, prije početka izgradnje.

Nakon usvajanja njegove ponude, a prije nego što Naručilac odobri početak radova na gradilištu, Izvođač će pripremiti i predati Naručiocu na saglasnost detaljni program građevinskih radova. Nakon što program dobije saglasnost, od istog se ne smije odstupati bez saglasnosti Naručioca.

Naručilac može u svakom trenutku da zatraži uzorke materijala i načina izrade koji se predlažu, a Izvođač će iste dostaviti bez odlaganja. Kada Naručilac da saglasnost na uzorke, svi materijali i izrada koji ne odgovaraju kvalitetu i karakteru tih uzoraka biće odbijeni. Na zahtjev Naručioca prije naručivanja materijala, Izvođač će predati na saglasnost imena predloženih proizvođača ili isporučilaca. Na zahtjev Naručioca, Izvođač će obezbijediti ateste proizvođača ili dokazne certifikate. Ako Naručilac procijeni da je to potrebno, može poslati inspekciju u prostorije proizvođača ili isporučioca, radi ispitivanja materijala prije upućivanja na gradilište. Smatra se da su troškovi takve inspekcije obuhvaćeni Ugovorom.

INSTALACIJE

Izvođač će biti odgovoran za snabdijevanje električnom energijom, vodom, kanalizacijom i drugim instalacijama, u obimu i kapacitetu neophodnom za propisno izvršenje radova, u skladu sa uputama Naručioca.

OBAVJEŠTAVANJE

Prije početka radova ili nekog njihovog dijela, Izvođač će predati na saglasnost metodologiju koja mora da obuhvata sve relevantne crteže i proračune za sve predložene privremene radove.

Bez obzira na saglasnost Naručioca na Izvođačev program, nijedan važan postupak se neće vršiti bez pismene saglasnosti Naručioca, ili bez potpunog i kompletnog obavještenja, takodje pismenog, koje

će biti dostavljeno Naručiocu u razumnom roku prije takvog postupka da bi mogao da izvrši sve neophodne pripreme za inspekciju.

Izvođač će obavijestiti Naručioca najmanje 24 sata ranije o svojoj namjeri da izvrši iskolčavanje svih važnih dijelova radova, ili da izvrši betoniranje, da bi se organizovala provjera i/ili uzimanje probnih uzoraka.

Izvođač će obezbijediti pismeno odobrenje Naručioca prije bilo kakvog betoniranja, injektiranja i sl.

DOZVOLA ZA ISKOPAVANJE

Prije početka iskopavanja na gradilištu, Izvođač će obavijestiti Naručioca i obezbijediti pismenu "Dozvolu za iskopavanje". Ako se ne mogu precizno locirati instalacije na gradilištu, Izvođač će pažljivo izvršiti radove kada je upozoren na mogućnost da postoje instalacije na gradilištu. Izvođač će takodje skrenuti Naručiocu pažnju na sve instalacije koje su izložene tokom izgradnje.

Izvođač će takodje obezbijediti pismenu "Dozvolu za radove" od Naručioca kad god predloži da pristupi radovima u zonama gde su u upotrebi postrojenja, cijevi, kablovi, razvodna postrojenja ili drugi elektromašinski uređaji. Slične dozvole će biti potrebne prije priključenja na postojeće instalacije kao što je vodovod, kanalizacija, gasovod, itd.

Izvođač će predavati zahtjeve za sve takve dozvole u dovoljno ranijem roku.

RADOVI NA ZATRPAVANJU

Prije zatrpavanja betonskih radova, kanalizacije, itd., Izvođač će obavijestiti Naručioca 24 sata ranije, sa molbom da obezbijedi kontrolu radova koji se zatrpavaju. Radovi se ne smiju zatrpavati bez pismene dozvole nadzornog organa (Naručioca).

POSTOJEĆE INSTALACIJE

Izvođač će biti odgovoran za izmještanje bilo kakvih postojećih instalacija sa lokacije za izgradnju TS (elektrodistributivni vodovi, vodovodne i kanalizacione instalacije, telefonske i druge instalacije), neophodno za početak izvođenja radova. Izvođač će izmještanje ovih instalacija izvršiti isključivo u saglasnosti i prema smjernicama dobijenim od nadležnog preduzeća.

Sve instalacije zatečene tokom radova a koje ne ometaju izvođenje radova ostaće u istom položaju i pažljivo poduprte i zaštićene od oštećenja, da bi ostale u punoj upotrebi do završetka radova, ili dok više ne budu potrebne.

Izvođač je odgovoran da nabavi od relevantnih organa podatke o svim postojećim instalacijama. Troškove nadoknade štete snosiće Izvođač u skladu sa lokalnim propisima i ovim specifikacijama.

GRADILIŠNA EVIDENCIJA

Izvođač je dužan da na gradilištu obezbijedi uredno čuvanje i vođenje gradilišne dokumentacije: građevinskog dnevnika, građevinske knjige i knjige inspekcije i ostale dokumentacije u skladu sa Zakonom.

Naručiocu će gradilišna dokumentacija biti na raspolaganju za čitavo vrijeme izvođenja radova i isti je dužan vršiti redovno ovjeravanje i uzimanje svog primjerka iste u skladu sa Zakonom i dinamikom izvođenja radova.

Izvođač će predavati Naručiocu na kraju svake sedmice izvještaje o radnoj snazi, postrojenjima i materijalu upotrijebljenom tokom te sedmice na svakom gradilištu, prikazujući broj i djelatnost radnika angažovanih svakog dana, detaljni spisak postrojenja na gradilištu i kompletne pojedinosti o svim materijalima isporučenim na gradilište tokom te sedmice. Istovremeno će predavati izvještaje o napredovanju radova u formi koju odobri Naručilac.

VAŽNE NAPOMENE PONUĐAČIMA:

- **Razne pripremne radove vršiti u dogovoru sa investitorom. Sve radove potrebno je izvesti u skladu sa važećim normativima, pravilnicima i standardima za kompletan završetak određene pozicije rada.**
- **Svo ugrađeno armaturno željezo potrebno je međusobno povariti te propisno povezati (preko adekvatnih spojnica) za uzemljivač postrojenja (raster) kako bi se ostvarilo izjednačavanje potencijala u postrojenju. Ako se građevinska armatura ugrađuje u temelje stubova vanjske ograde postrojenja ili slično onda se ista povezuje na uzemljivač vanjske ograde.**
- **Za slučaj izvođenja radova u blizini napona Izvođač radova je svjestan da se za izvršenje predviđenih radova mora zatražiti isključenje pojedinog dijela postrojenja koje se dobiva u skladu sa stanjem u elektro energetsom sistemu. Zahtjev se upućuje najmanje 72 sata unaprijed, a isključenje se odobrava po mogućnosti. Isključenje se može dobiti, pored radnih dana i subotom te nedjeljom te u noćnim satima.**

Potpis i pečat Ponuđača _____

LOT – 2 - TEHNIČKI OPIS I PRILOZI

- TJ Sarajevo

Opšti uslovi za izvođenje, građevinske materijale, tehnički zahtjevi i opisi:

Opšti uslovi izvođenja:

Sve stavke predmjera radova podrazumjevaju izvođenje svake stavke stručno, precizno i u svemu prema crtežima iz projektne dokumentacije, tehničkim opisima i opisima u predmjeru radova. Prilikom izvođenja svih građevinsko zanatskih radova uslovljava se angažovanje stručne radne snage i upotreba materijala koji odgovaraju važećim standardima i propisima. Sav materijal za koji Nadzorni organ investitora konstatuje da ne odgovara opisima iz projektne dokumentacije i nije u skladu sa propisanim standardima Izvođač je dužan da ukloni sa gradilišta.

Opšti uslovi za građevinske materijale:

Građevinski materijali-proizvodi koji se ugrađuju moraju imati tehnička svojstva i druge zahtjeve određene normama te moraju imati dokumente o usklađenosti shodno odredbama „**Pravilnika o certifikaciji građevinskih proizvoda, materijala i opreme koji su u upotrebi odnosno koji se ugrađuju**“. Dokumentacija s kojom se isporučuje građevinski materijal mora sadržavati podatke kojim se osigurava sljedivost identifikacije građevinskog proizvoda i sertifikat o usklađenosti. Materijal, oprema i radovi moraju biti u skladu sa normama i tehničkim propisima navedenim u projektnoj dokumentaciji. Ako nisu navedene norme koriste se BAS i EN ili ekvivalent.

Krovovi i tesarski radovi:

Sve tesarske i krovopokrivačke radova moraju da izvode kvalifikovani i stručni radnici. Sve dimenzije pojedinih elemenata krovne konstrukcije moraju biti u svemu prema projektnoj dokumentaciji kao i nagibi krovne konstrukcije. Za vrijeme izvođenja radova drvena građa treba biti ispravno lagerovana i zaštićena od vlage.

Prostor između stropne konstrukcije i pokrova mora se ventilirati tj. mora imati dovode zraka. U prostoru između stropne konstrukcije i krovnog pokrivača ne smiju završavati nikakvi ventilacioni kanali, dimnjaci i slično. Svi prodori kroz krovni pokrivač moraju biti izvedeni na tehnički ispravan način i zaštićeni od prodora atmosferilija.

Krovnna konstrukcija izrađena od jelove/smrčeve građe, četverobridno rezana iz trupaca II klase, bez ispadajućih čvorova. Plohe krova moraju biti ravne bez progiba. Sljeme ravno bez talasa. Krov treba u potpunosti da zaštiti objekat od atmosferskih uticaja te treba da bude otporan na dejstvo vjetrova i snijega.

Materijal, oprema i radovi moraju biti u skladu sa normama i tehničkim propisima navedenim u projektnoj dokumentaciji. Ako nisu navedene norme koriste se BAS i EN ili ekvivalent.

Vodovod i kanalizacija:

Prostori za smještaj vodovodnih instalacija moraju biti pristupačni za izvođenje i održavanje te zaštićeni od mržnjenja i mehaničkog oštećenja.

Vodovodne cijevi polažu se pravolinijski, hohizontalno i vertikalno korištenjem fazonskih dijelova. Prolaz cijevi kroz zidove, betonske grede i ploče riješiti kroz otvore veće od promjera cijevii ugraditi prolazne cijevi a međuprostor zapuniti trajno elastičnim kitom. Ukopavanje u zid mora biti takvo da spriječi pojavu kondezata. Debljina maltera između ugrađene cijevi i gotove plohe zida treba da bude minimalno 2 cm. Cijevi moraju da budu umotane materijalom za upijanje kondezata odnosno sprječavanje agresivnog uticaja maltera na cijevi. Van zgrade mreža se polaže u rovove i to u sloju

pijeska. Cijevi se izoliraju upotrebom tvorničkih traka. Ispitivanje vodovodne mreže na tlak vrši na pritisak koji je 50 % viši od maksimalnog radnog pritiska. Vrijeme trajanja ispitivanja iznosi minimalno 2 sata. Zapisnik o ispitivanju vodovodne mreže potpisuje Nadzorni organ. Poslije završetka vodovodne mreže mora se izvršiti ispiranje i dezinfekcija. Voda iz mreže mora se dati na hemijsko-biološku analizu. U slučaju povoljne analize voda se može koristiti za piće. U koliko analiza vode ne zadovoljava propisane standarde o ispravnosti vode za piće postupak ispiranja i dezinfekcije se ponavlja do povoljnih rezultata analize vode.

Instalacije kanalizacije treba da što kraćim putem otpadne vode izvedu iz objekta. Proračunom kućne kanalizacije treba da se dobiju takvi prečnici odvodnih cijevi koji omogućavaju brzo odvođenje otpadnih voda iz svih sanitarnih uređaja. Svaka kanalizaciona vertikalna mora imati ventilacioni vod. Kanalizacione cijevi polažu se u rov u sloju pijeska a u slučaju slabo nosivog tla na betonsku podlogu. Zatrpavanje se izvodi u slojevima po 30 cm uz propisno nabijanje do propisanog modula stišljivosti.

Keramičarski radovi:

Keramički radovi se moraju izvoditi stručno i precizno uz korištenje prvoklasnih materijala. Keramičke pločice moraju biti u skladu sa opisima iz predmjera radova te nove, pravilnih dimenzija, bez oštećenje i ujednačene boje.

Prije nego se počnu polagati keramičke pločice mora se provjeriti ispravnost podloge tj. provjeriti ravnost i vertikalnost omalterisanih zidova. Oblaganje zidnih površina treba izvesti potpuno ravni i vertikalno bez talasa, ispupčenja i udubljenja. Oblaganje podnih površina treba izvesti ravno sa određenim nagibima prema podnim slivnicima. Ne smije biti udubljenja u podnoj površini u kojoj bi se zadržavala voda. Na mjestima prodora instalacija pločice moraju biti precizno ukrojene.

Tehnički opis

TS Sarajevo 4 – sanacija krova komandne zgrade

Planirana je zamjena krova komandne zgrade uslijed dotrajalosti krovne konastrukcije. Postojeći krov je izgrađen 2000-te godine. Krov je jednostavne izrade, po rogovima su postavljene letve a preko letvi trapezno profilisani, rebrasti lim. Trenutno stanje je takvo da jači vjetar podiže dijelove pokrova od trapezno profilisanog čeličnog lima zajedno sa letvama. Novi krov će biti složenije izrade pa će se po rogovima postaviti dasčani pokrov i krovna folija a zatim letve u dva smjera i trapezno profilisani, rebrasti lim. Krovna folija će imati ulogu sekundarnog pokrova i neće dozvoliti prodor vlage i vode do krovne konstrukcije. Prostor između dasčanog pokrova i lima obezbjediće strujanje vazduha čime će se spriječiti stvaranje kondeza.

PTZ TJ Sarajevo -Laboratorija – sanacija prostorija

Planirano je farbanje laboratorije uz mjestimično gletovanje, te zamjena postojeće podne obloge sa novom.

Potpis i pečat Ponuđača _____

Grafički prilog:

OSNOVA I PRESJEK KROVA - TS SARAJEVO 4

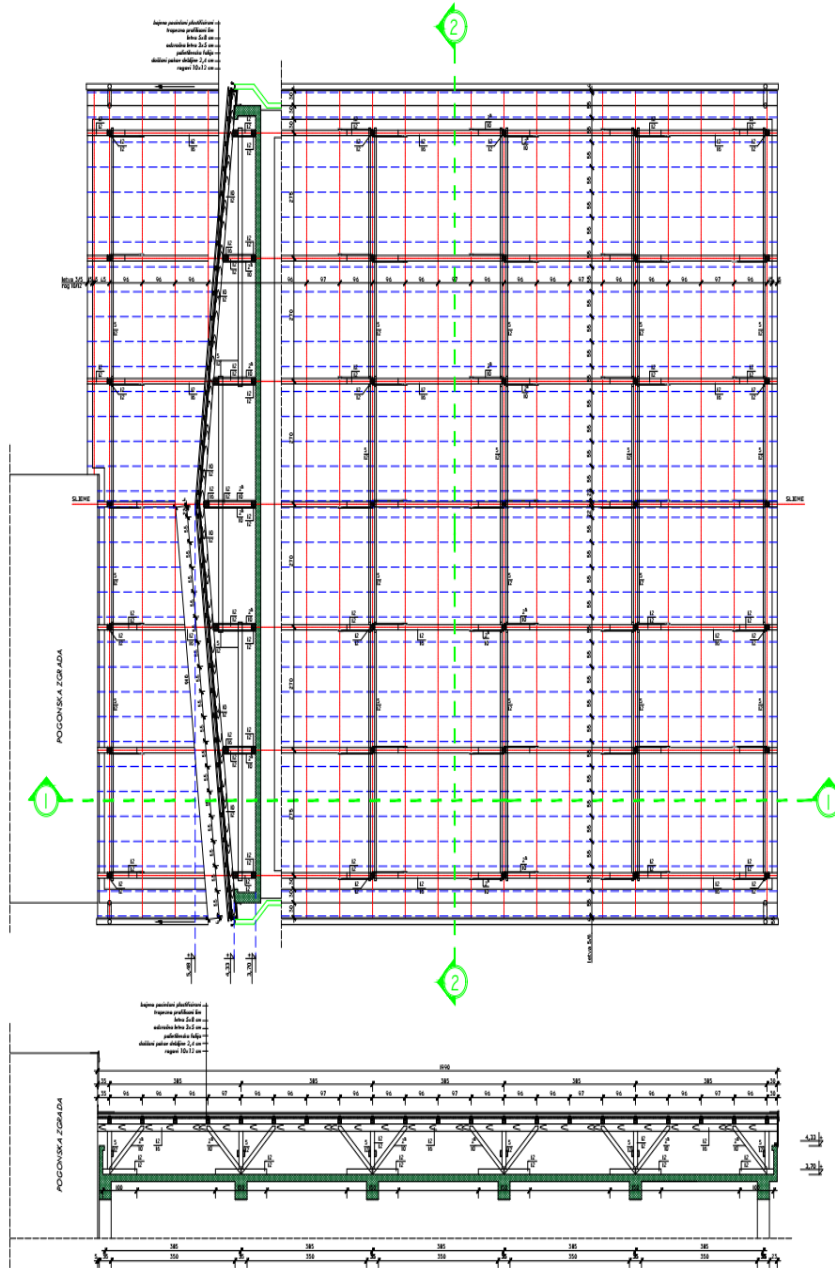

LOT – 3 - TEHNIČKI OPIS I PRILOZI

- TJ Zenica

Opšti uslovi izvođenja:

Sve stavke predmjera radova podrazumjevaju izvođenje svake stavke stručno, precizno i u svemu prema crtežima iz projektne dokumentacije, tehničkim opisima i opisima u predmjeru radova. Prilikom izvođenja svih građevinsko zanatskih radova uslovljava se angažovanje stručne radne snage i upotreba materijala koji odgovaraju važećim standardima i propisima. Sav materijal za koji Nadzorni organ investitora konstatuje da ne odgovara opisima iz projektne dokumentacije i nije u skladu sa propisanim standardima Izvođač je dužan da ukloni sa gradilišta.

Opšti uslovi za građevinske materijale:

Građevinski materijali-proizvodi koji se ugrađuju moraju imati tehnička svojstva i druge zahtjeve određene normama te moraju imati dokumente o usklađenosti shodno odredbama „**Pravilnika o certifikaciji građevinskih proizvoda, materijala i opreme koji su u upotrebi odnosno koji se ugrađuju**“. Dokumentacija s kojom se isporučuje građevinski materijal mora sadržavati podatke kojim se osigurava sljedivost identifikacije građevinskog proizvoda i sertifikat o usklađenosti. Materijal, oprema i radovi moraju biti u skladu sa normama i tehničkim propisima navedenim u projektnoj dokumentaciji. Ako nisu navedene norme koriste se BAS i EN ili ekvivalent.

Tehnički opis

TS Zenica 1

Sanacija betonskih portala

Potrebno je izvršiti sanaciju armiranobetonskih portala u DV poljima. Portali su u prilično lošem stanju i u okviru sanacije planirano je da se oštećeni dijelovi saniraju reparaturnim malterom uz upotrebu pletiva od pocinčane žice. Priprema površine se sastoji od uklanjanja slabo vezanih materijala, čišćenja naslaga prljavštine, masnoća, mahovina, lišajeva i slično. Čišćenje izvršiti ručno čeličnim četkama ili visokotlačnim peraćima toplom vodom. Preduvjet za dobru vezu podloge i reparaturnog maltera je zadovoljavajuća hrapavost podloge. Maksimalna debljina nanošenja reparaturnog maltera je 30 mm po sloju. Izvršiti završnu obradu cijele površine reparaturnim cementnim malterom sa dodatkom propilenskih vlakana u sloju debljine minimalno 5 mm. Sve raditi prema uputama odabranog proizvođača.

Portali se sastoje od stubova visine 10 m i stubova visine 7 m. Svaki stub se sastoji od dva pojedinačna okrugla stuba izrađena od centrifugalnog betona radijusa cca. 45 cm pri dnu i nešto manjeg radijusa pri vrhu koji su međusobno vezani betonskim obujmnicama. Za izvođenje radova potrebna je građevinska skela.

Potpis i pečat Ponuđača _____

Grafički prilog









LOT – 4 - TEHNIČKI OPIS I PRILOZI

- TJ Višegrad

Opšti uslovi izvođenja:

Sve stavke predmjera radova podrazumjevaju izvođenje svake stavke stručno, precizno i u svemu prema crtežima iz projektne dokumentacije, tehničkim opisima i opisima u predmjeru radova. Prilikom izvođenja svih građevinsko zanatskih radova uslovljava se angažovanje stručne radne snage i upotreba materijala koji odgovaraju važećim standardima i propisima. Sav materijal za koji Nadzorni organ investitora konstatuje da ne odgovara opisima iz projektne dokumentacije i nije u skladu sa propisanim standardima Izvođač je dužan da ukloni sa gradilišta.

Opšti uslovi za građevinske materijale:

Građevinski materijali-proizvodi koji se ugrađuju moraju imati tehnička svojstva i druge zahtjeve određene normama te moraju imati dokumente o usklađenosti shodno odredbama „Pravilnika o certifikaciji građevinskih proizvoda, materijala i opreme koji su u upotrebi odnosno koji se ugrađuju“. Dokumentacija s kojom se isporučuje građevinski materijal mora sadržavati podatke kojim se osigurava sljedivost identifikacije građevinskog proizvoda i sertifikat o usklađenosti. Materijal, oprema i radovi moraju biti u skladu sa normama i tehničkim propisima navedenim u projektnoj dokumentaciji. Ako nisu navedene norme koriste se BAS i EN ili ekvivalent.

ŠEMA PVC STOLARIJE U TS 110/x kV SOKOLAC

Nabavka, transport i ugradnja novih unutrašnjih PVC vrata sa nadsvjetlom. Nova PVC vrata su od PVC profila, krilo ispunjeno PVC panelom, opremljena svim potrebnim okovima (šarke, šildovi i šteke), kao i cilindrom za zaključavanje. dok je nadsvjetlo opremljeno termo staklom.

Vrata su u braon boji i sa 2 termo prekida. Nakon ugradnje novih PVC vrata obraditi špalete (sa unutrašnje i vanjske strane), kao i obrada praga na vratima.

Tačne mjere otvora uzeti na licu mjesta prije izrade i ugradnje istih. U cijenu uračunati nabavku, transport, ugradnju novih PVC vrata, kao i obradu svih špaleta i praga na istim. Obračun po komadu ugrađenih vrata.

| IZGLED VRATA | Otvaranje Lijevo / desno | Dimenzije | komada |
|--------------|--------------------------------|-----------|--------|
|--------------|--------------------------------|-----------|--------|

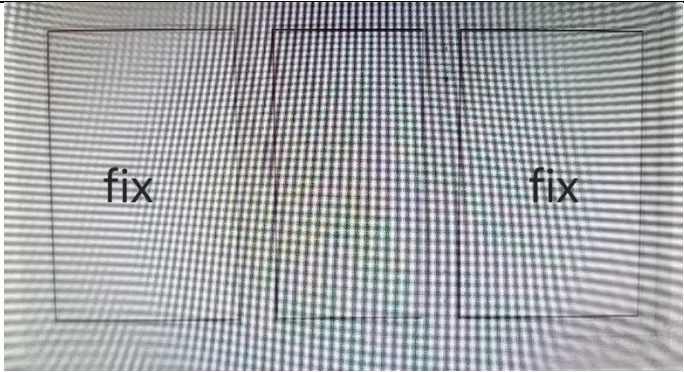
| | | | |
|---|---|----------------------|---------------|
|  | Provjeriti na licu mjesta otvaranje Desna/Lijeva | 100/210+40 | 2 |
| Unutrašnja PVC vrata sa nadsvjjetlom Nabavka, transport i ugradnja novog vanjskog PVC portala. Novi PVC portal je od PVC profila, krilo ispunjeno dvoslojnim termo staklom, opremljena svim potrebnim okovima (šarke, šildovi i šteke), dok fiksni dijelovi opremljeno termo staklom. Portal je u braon boji i sa 2 termo prekida. Nakon ugradnje novog PVC portala obraditi špalete (sa unutrašnje i vanjske strane), kao i obrada praga na vratima. Tačne mjere otvora uzeti na licu mjesta prije izrade i ugradnje istih. U cijenu uračunati nabavku, transport, ugradnju novih PVC portala, kao i obradu svih špaleta i nabavku i ugradnju vanjske i unutrašnje klupice. Obračun po komadu ugrađenih portala. | | | |
| IZGLED PORTALA | Otvaranje Lijevo / desno | Dimenzije | komada |
|  <p style="text-align: center;">Vanjski PVC trokrilni portal</p> | Provjeriti na licu mjesta otvaranje Desna/Lijeva | 230/90 180/90 | 1 1 |

ŠEMA PVC STOLARIJE U TS. 110/x kV FOČA

Nabavka, transport i ugradnja novih unutrašnjih PVC vrata sa nadsvjjetlom. Nova PVC vrata su od PVC profila, krilo ispunjeno PVC panelom, opremljena svim potrebnim okovima (šarke, šildovi i šteke), kao i cilindrom za zaključavanje. dok je nadsvjjetlo opremljeno termo staklom.

Vrata su u bijeloj boji i sa 2 termo prekida. Nakon ugradnje novih PVC vrata obraditi špalete (sa unutrašnje i vanjske strane), kao i obrada praga na vratima. Tačne mjere otvora uzeti na licu mjesta prije izrade i ugradnje istih. U cijenu uračunati nabavku, transport, ugradnju novih PVC vrata, kao i obradu svih špaleta i praga na istim. Obračun po komadu ugrađenih vrata.

| IZGLED VRATA | Otvaranje Lijevo / desno | Dimenzije | komada |
|--|---|------------------|---------------|
|  <p>Unutrašnja PVC vrata sa nadsvijetlom</p> | Provjeriti na licu mjesta otvaranje Desna/Lijeva | 100/210+40 | 2 |
| <p>Nabavka, transport i ugradnja novog vanjskog PVC portala. Novi PVC portal je od PVC profila, krilo ispunjeno dvoslojnim termo staklom, opremljena svim potrebnim okovima (šarke, šildovi i šteke), dok fiksni dijelovi opremljeno termo staklom.</p> <p>Portal je u bijeloj boji i sa 2 termo prekida. Nakon ugradnje novog PVC portala obraditi špalete (sa unutrašnje i vanjske strane), kao i obrada praga na vratima. Tačne mjere otvora uzeti na licu mjesta prije izrade i ugradnje istih. U cijenu uračunati nabavku, transport, ugradnju novih PVC portala, kao i obradu svih špaleta i nabavku i ugradnju vanjske i unutrašnje klupice. Obračun po komadu ugrađenog portala.</p> | | | |
| IZGLED PORTALA | Otvaranje Lijevo / desno | Dimenzije | komada |

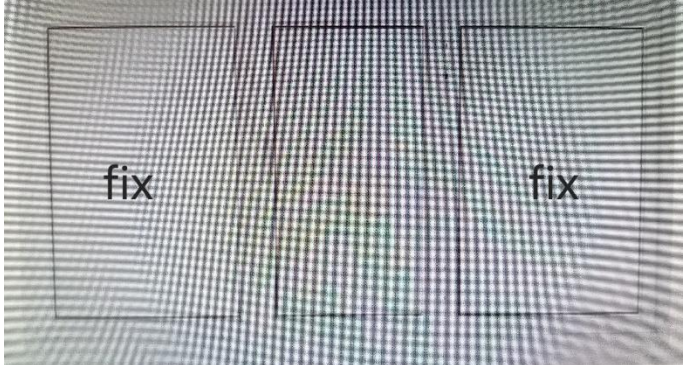
| | | | |
|---|---|--------|---|
|  | Provjeriti na licu mjesta otvaranje Desna/Lijeva | 250/60 | 1 |
| Vanjski PVC trokrilni portal | | | |

ŠEMA PVC STOLARIJE U TS. 110/x kV FOČA - KUHINJA

Nabavka, transport i ugradnja novih unutrašnjih PVC vrata sa nadsvjetlom. Nova PVC vrata su od PVC profila, krilo ispunjeno PVC panelom, opremljena svim potrebnim okovima (šarke, šildovi i šteke), kao i cilindrom za zaključavanje. dok je nadsvjetlo opremljeno termo staklom.

Vrata su u bijeloj boji i sa 2 termo prekida. Nakon ugradnje novih PVC vrata obraditi špalete (sa unutrašnje i vanjske strane), kao i obrada praga na vratima. Tačne mjere otvora uzeti na licu mjesta prije izrade i ugradnje istih. U cijenu uračunati nabavku, transport, ugradnju novih PVC vrata, kao i obradu svih špaleta i praga na istim. Obračun po komadu ugrađenih vrata.

| IZGLED VRATA | Otvaranje Lijevo / desno | Dimenzije | komada |
|---|---|------------|--------|
|  | Provjeriti na licu mjesta otvaranje Desna/Lijeva | 100/210+40 | 1 |
| Unutrašnja PVC vrata sa nadsvjetlom | | | |

PRILOZI ZA TS. 110/x kV FOČA - KUHINJA

| | |
|---|--|
|  | <p>IZGLED ZIDNIH KERAM. PLOČICA</p> |
|  | <p>IZGLED PVC PODNIH OBLOGA (KLIK – KLAK ili ZAKLJUČAVANJE)</p> |
|  | <p>IZGLED RAVNE UGRADBENE PLOČE SA 2 RINGLE</p> |



IZGLED UGRADBENE
RERNE

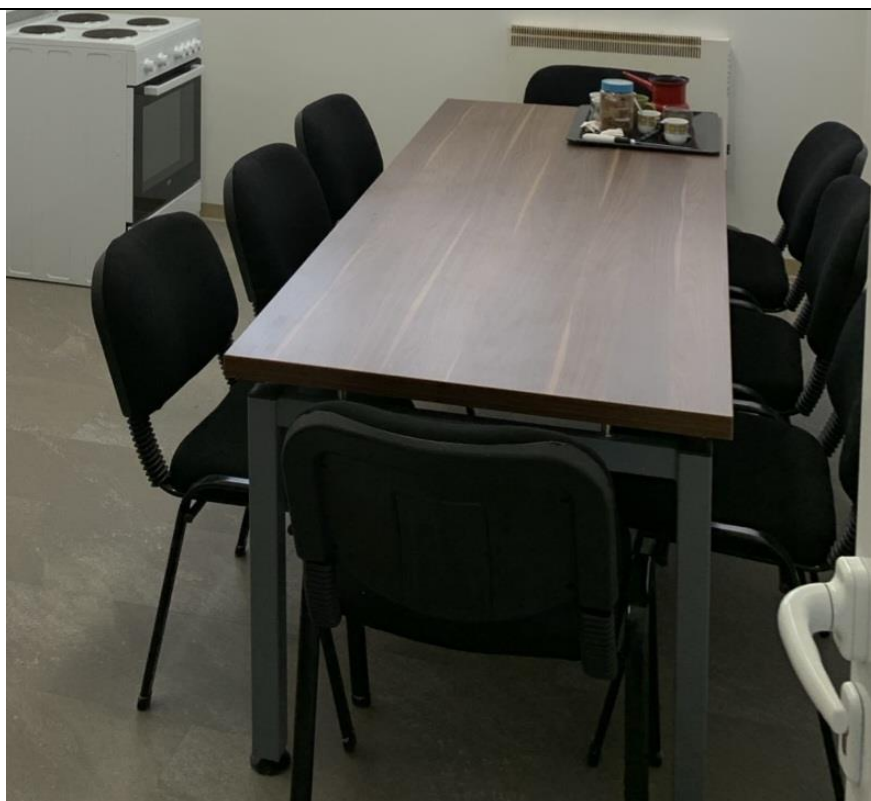

IZGLED
TRPEZARIJSKOG
STOLA
I STOLICA – 6
KOMADA



LOT – 5 - TEHNIČKI OPIS I PRILOZI

**PRILOG 1
TS POSUŠJE**

PRILOG 1, POZICIJA 1 - TLOCRT TEMELJA

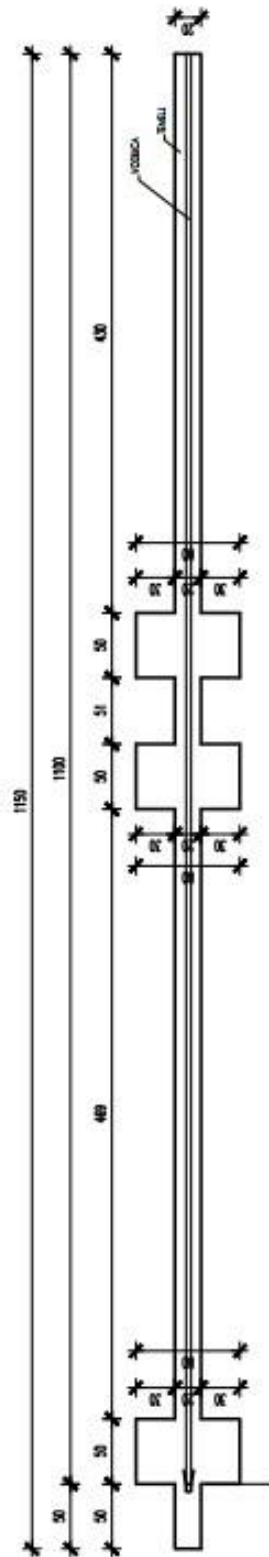

TLOCRT KAPIJE



ARMATURA TEMELJA

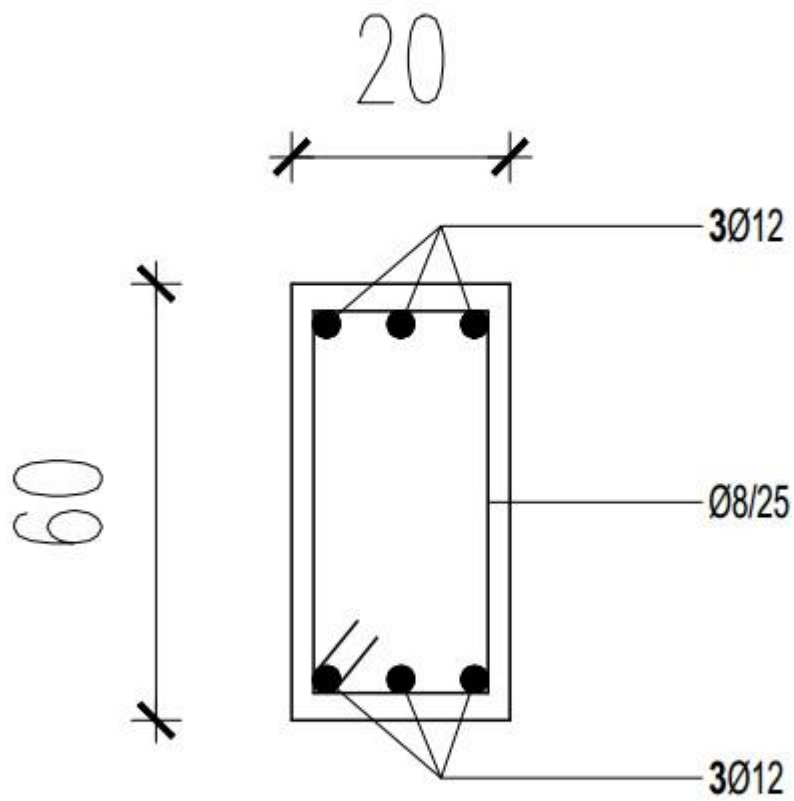

PRILOG 1
POZICIJA 3

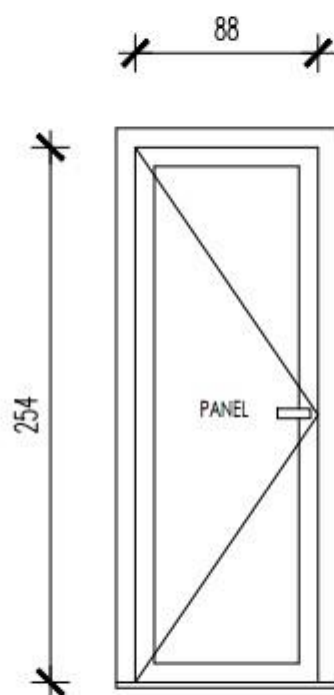

НАПОМЕНА: SVIJETLI OTVOR 88cm x 254cm



PRILOG 2 TS LIVNO

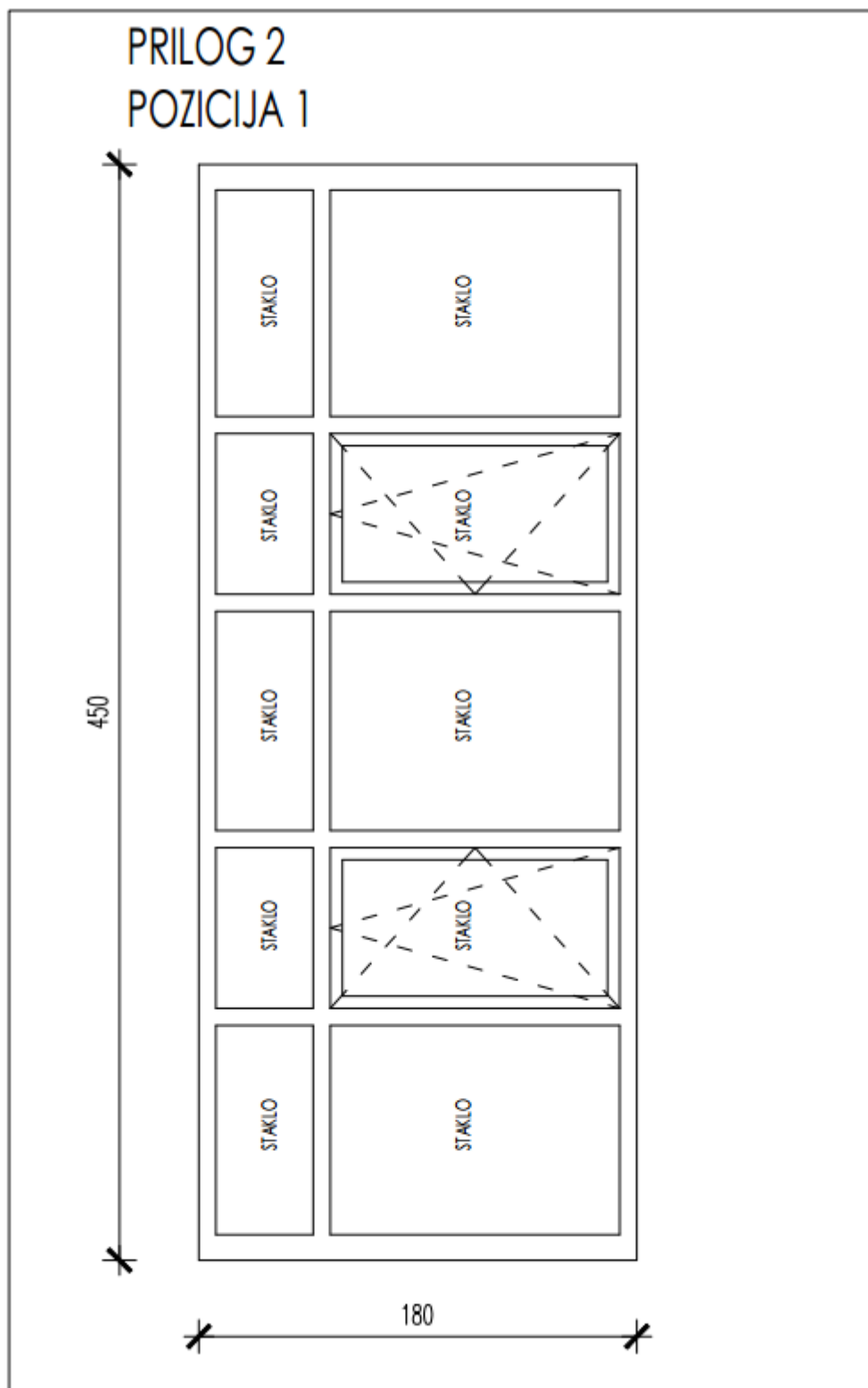

PRILOG 2
POZICIJA 2

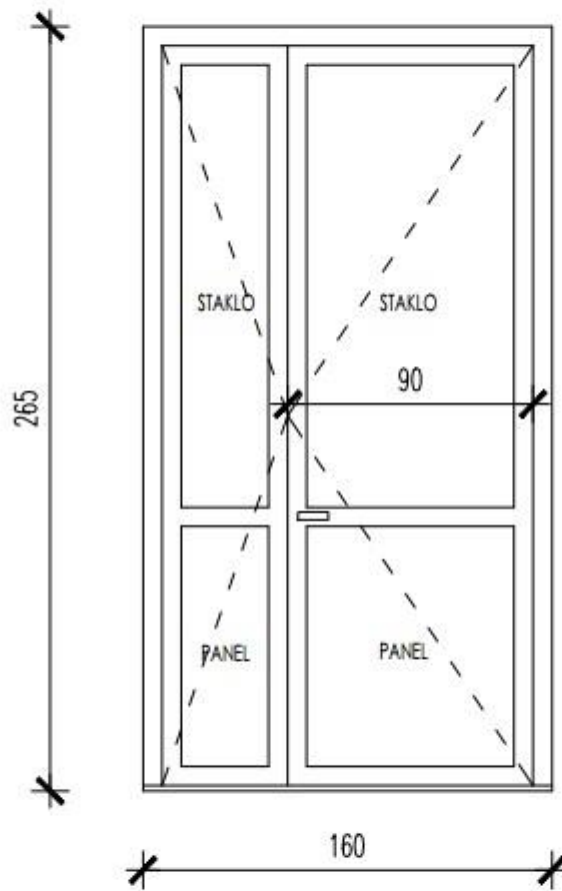

PRILOG 2
POZICIJA 3

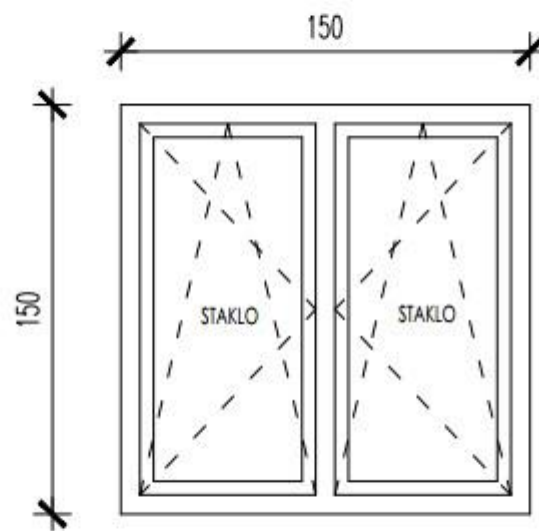



PRILOG 3

MOSTAR 1 (RAŠTANI)

PRILOG 3
POZICIJA 1

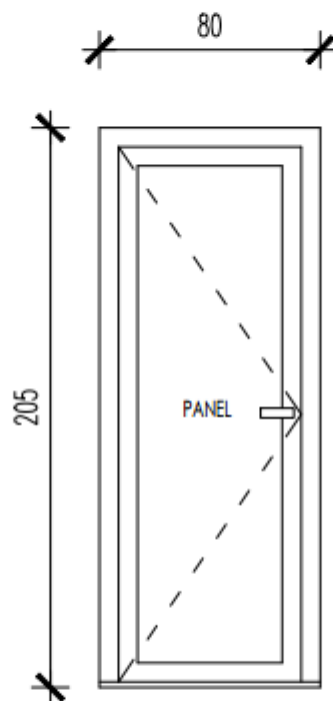

PRILOG 3
POZICIJA 2

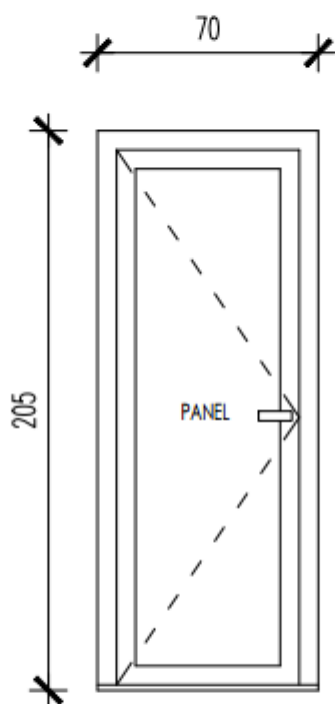



PRILOG 4 MOSTAR 4 (ČULE)



PRILOG 5

TS JABLANICA

PRIOG 5
POZICIJA 1

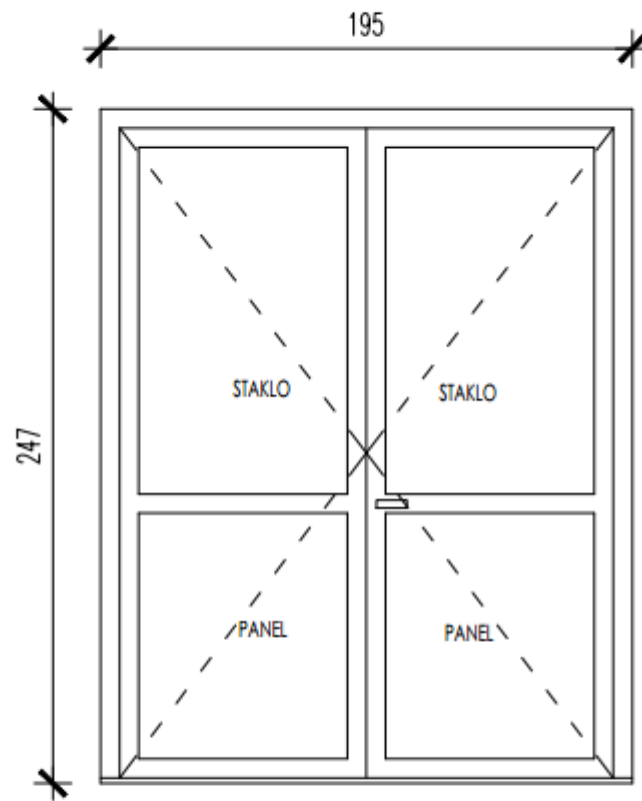

PRILOG 5
POZICIJA 2

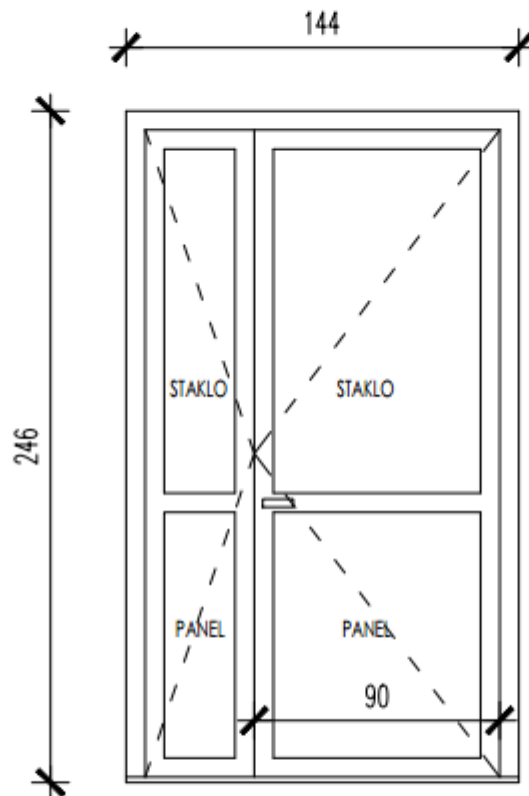

PRILOG 5
POZICIJA 3

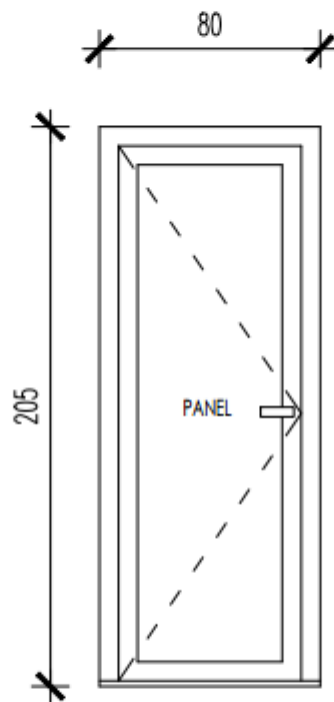

PRILOG 5
POZICIJA 4

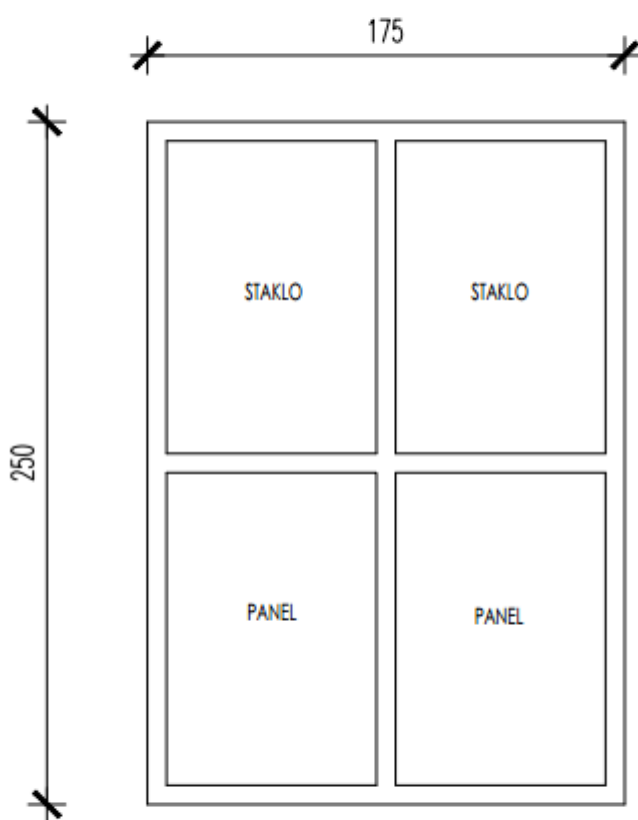

PRILOG 5
POZICIJA 5

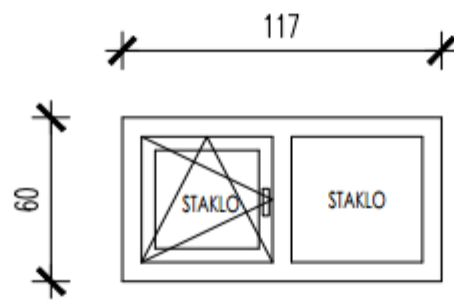

PRILOG 5
POZICIJA 6

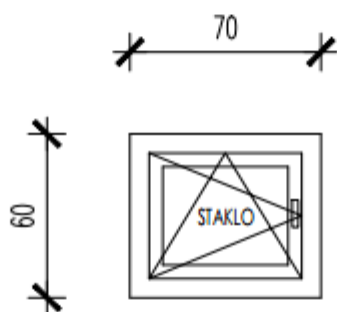

PRILOG 5
POZICIJA 7

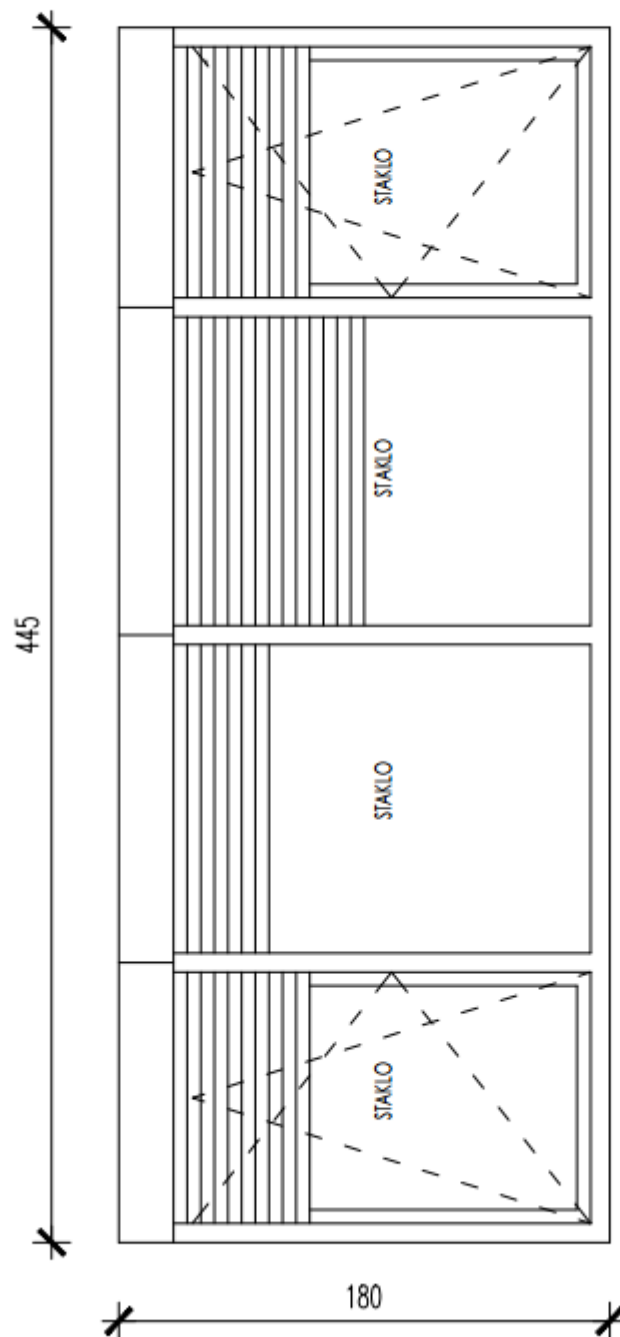



PRILOG 6

RS JABLANICA

PRILOG 6
POZICIJA 1

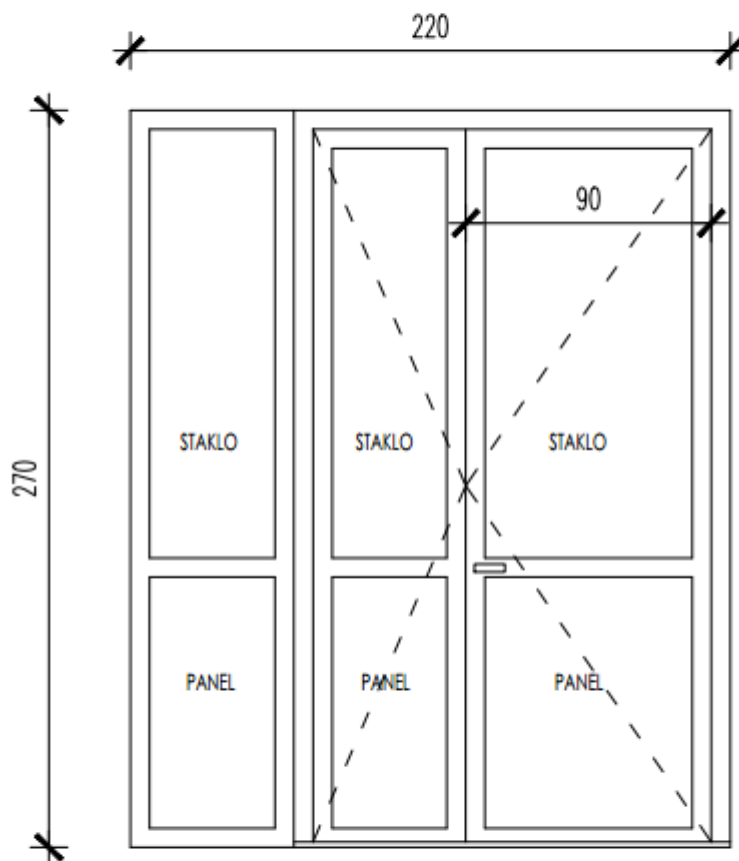

PRILOG 6
POZICIJA 2

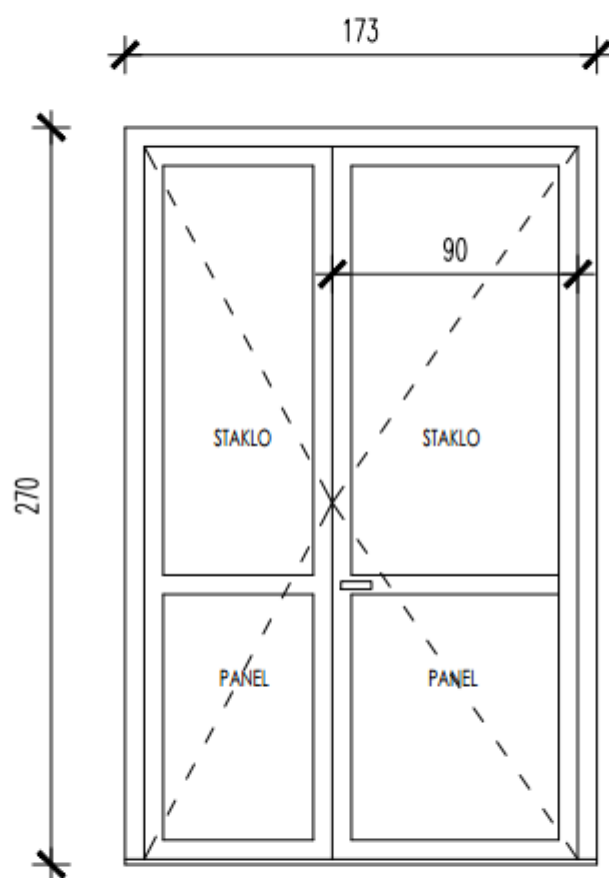

PRILOG 6
POZICIJA 3

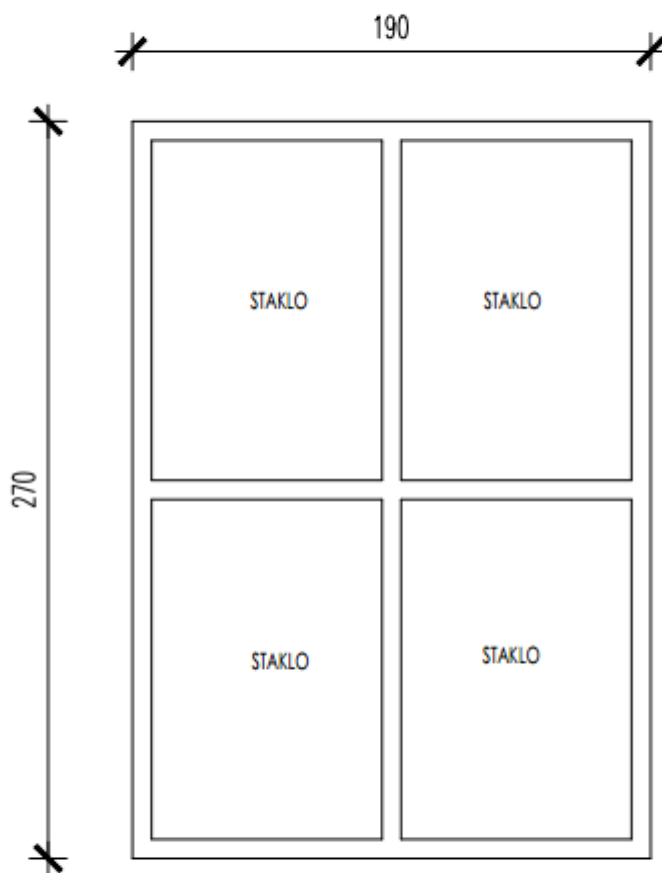

PRIOLOG 6
POZICIJA 4

210

333

| |
|--|
| |
| |
| |
| |
| |
| |
| |
| |

Potpis i pečat Ponuđača _____

LOT – 6 - TEHNIČKI OPIS I PRILOZI

LOT 6 – Sjedište Ugovornog organa Banja Luka

Opšti uslovi izvođenja:

Sve stavke predmjera radova podrazumjevaju izvođenje svake stavke stručno, precizno i u svemu prema opisima u predmjeru radova. Prilikom izvođenja svih građevinsko zanatskih radova uslovljava se angažovanje stručne radne snage i upotreba materijala koji odgovaraju važećim standardima i propisima. Sav materijal za koji Nadzorni organ investitora konstatuje da ne odgovara i nije u skladu sa propisanim standardima Izvođač je dužan da ukloni sa gradilišta.

Opšti uslovi za građevinske materijale:

Građevinski materijali-proizvodi koji se ugrađuju moraju imati tehnička svojstva i druge zahtjeve određene normama te moraju imati dokumente o usklađenosti shodno odredbama „**Pravilnika o certifikaciji građevinskih proizvoda, materijala i opreme koji su u upotrebi odnosno koji se ugrađuju**“. Dokumentacija s kojom se isporučuje građevinski materijal mora sadržavati podatke kojim se osigurava sljedivost identifikacije građevinskog proizvoda i sertifikat o usklađenosti. Materijal, oprema i radovi moraju biti u skladu sa normama i tehničkim propisima. Ako nisu navedene norme koriste se BAS i EN ili ekvivalent.

Molerski radovi:

Izvođač će obezbijediti svu radnu snagu, materijale, skele, alate i prateći materijal potreban za pripremu površina, nanošenje disperzivnih boja, popravljanje grešaka i čišćenje mrlja od boja. Svi materijali će biti takvog kvaliteta da obezbjeđuju prvoklasne i trajne završne slojeve. Detaljni podaci o predloženim materijalima i proizvođačima biće predati Naručiocu na saglasnost. Osim ukoliko Naručilac drugačije odobri, sve različite boje koji čine dio sistema nanijetog na određenu površinu biće isporučene od strane istog proizvođača. Osnovni namazi upotrebjeni za oblaganje površina komponenti koje su prethodno premazane biće izuzeti iz ovih zahtjeva.

Sanitarni uređaji:

Keramička konzolna šolja i pisoari treba da odgovaraju standardima tipa "Geberit", "Valaders", "Inker" i sl. Potrebno je predvidjeti svu nosivu konstrukciju i elemente za ugradnju istih.

Potpis i pečat Ponuđača _____

PRILOG 9 - NACRT UGOVORA

Napomena ponuđačima:

(Nacrt ugovora pripremiti u skladu sa tačkom 27. tenderske dokumentacije)

UGOVOR

broj: JN-OP-866-__/2025

ZA NABAVKU RADOVA

SANACIJA GRAĐEVINSKIH OBJEKATA

LOT ____ (1-6)

zaključen između ugovornih strana:

„ELEKTROPRENOS – ELEKTROPRIJENOS BIH“ a.d. Banja Luka

78000 Banja Luka, Ul. Marije Bursać br. 7a,

koga zastupa generalni direktor Dr Miro Džakula i izvršni direktor za rad i održavanje sistema Cvjetko Žepinić, dipl.ing.el, u svojstvu supotpisnika, u daljem tekstu: Naručilac
PDV br. 402369530009

KONZORCIJUM (GRUPA PONUĐAČA) /PONUĐAČ -----

zastupan po -----, koga zastupa direktor ----, u daljem tekstu: Izvođač

PDV broj: -----,

Članovi Konzorcijuma/Grupe ponuđača:

1. član, adresa PDV broj: -----, koga zastupa -----, direktor, u daljem tekstu ovog Ugovora: LIDER/NOSILAC KONZORCIJUMA/GRUPE PONUĐAČA (glavni Izvođač)

2. član, adresa , PDV broj: -----, koga zastupa -----, direktor, u daljem tekstu ovog Ugovora: član Konzorcijuma/Grupe ponuđača (član grupe Izvođača)

3. -----

I OPŠTE ODREDBE**Član 1.**

- (1) Na osnovu Zakona o javnim nabavkama („Službeni glasnik Bosne i Hercegovine“ broj 39/14, 59/22 i 50/24), obavještenja o nabavci br. _____ i Tenderske dokumentacije br. JN-OP-866-6/2025 za SANACIJU GRAĐEVINSKIH OBJEKATA, objavljenih na portalu javnih nabavki dana _____ godine, proveden je otvoreni postupak javne nabavke sa E-aukcijom koja je održana dana _____. Izvođač je dostavio Ponudu br. _____ od _____ godine (broj protokola Naručioca _____ od _____ godine), čiji dijelovi čine priloge ovog Ugovora.
- (2) Naručilac je na osnovu ponude Izvođača, održane E-aukcije i Odluke o izboru najpovoljnijeg ponuđača izabrao Izvođača za Sanaciju građevinskih objekta LOT _____, a koji je predmet ovog Ugovora.

II PREDMET UGOVORA:**Član 2.**

- (1) Predmet ovog Ugovora je nabavka izvođenje građevinskih, zanatskih i elektro radova na sanaciji trafostanica u svemu prema zahtjevima Naručioca iz Tenderske dokumentacije br. ----- i Ponude odabranog Izvođača br. ----- od ----- godine i nove (niže) cijene ponude u skladu s održanom E-aukcijom, a na osnovu kojih se zaključuje ovaj ugovor.
- (2) Ugovor obuhvata sve poslove predviđene Obrascem za cijenu ponude (Prilog _ ovog Ugovora) koji su potrebni za sanaciju TS _____ iz prethodnog stava do kompletnog završetka, odnosno do potpune funkcionalnosti objekta.

III VRIJEDNOST UGOVORA:**Član 3.**

- (1) Ukupna vrijednost radova koji su predmet ovog Ugovora iznosi:

Iznos bez PDV-a -----
Iznos PDV-a 17%: -----
UKUPNO SA PDV: -----

(Slovima: -----)

- (2) U navedenu cijenu uključeni su svi troškovi potrebnih saglasnosti, dozvola, elaborata i projektne dokumentacije, troškovi za korištenje zemljišta za organizaciju gradilišta, za privremene priključke gradilišta na komunalnu infrastrukturu, za prekomjerno korištenje saobraćajnica, troškovi pripremnih radova i iskolčenja objekta, privremenog uvoza i izvoza opreme, alata i materijala za izvođenje radova, zatim svi troškovi rada, materijala i opreme, rada mašina, transporta, pomoćnih poslova, ispitivanje i dokazivanje kvalitete, troškovi geodetskog snimanja izvedenog objekta, te takse, porezi, plate, režijski troškovi, troškovi osiguranja i svi drugi izdaci Izvođača za završetak radova do potpune funkcionalnosti i primopredaje objekta Naručiocu na upotrebu.

- (3) Cijena je formirana na bazi vrste i količine radova iz priloga ovog Ugovora – Obrazac za cijenu ponude i data je na paritetu DDP (Incoterms 2020), predmetni objekat Naručioca. Ugovor za kompletno ponuđene radove je na bazi fiksnih jediničnih cijena.
- (4) Početna cijena ponude u iznosu od _____, bez PDV-a, nakon održane e-aukcije, umanjena je za ____%, zbog čega su, jedinične cijene svih stavki iz obrasca za cijenu ponude umanjene se za isti procenat.
OPCIJA
Iznos početne cijene ponude je ---- bez PDV-a. Nakon održane e-aukcije nije bilo umanjnja cijena te je konačna cijena ponude ostala nepromijenjena u odnosu na početnu.
- (5) Umanjenje svih stavki iz obrasca za cijenu ponude za procenat iz stava (4), prikazano je u dokumentu Naručioca, Obrazac za cijenu ponude nakon E – aukcije, a isti je prilog ovog Ugovora.
- (6) Pored stavki iskazanih u prilogu ovog Ugovora – Obrazac za cijenu ponude, ukupna cijena iz ugovora uključuje i sav sitni nespecificirani materijal i opremu, te usluge i radove potrebne za dovođenje objekta u funkcionalno stanje.
- (7) Konačna vrijednost radova utvrdiće se obračunom izvršenih radova između ugovornih strana i na osnovu stvarno izvršenih radova uz primjenu ugovornih cijena do maksimalno ukupne ugovorene vrijednosti.

IV USLOVI I NAČIN PLAĆANJA:

Član 4.

- (1) Plaćanje ukupno ugovorenog iznosa izvršiće se bezgotovinski, prenosom sredstava na račun Izvođača na sljedeći način:
 - 90% ugovorene vrijednosti Naručilac će Izvođaču plaćati po privremenim situacijama ispostavljenim, u skladu sa Pravilnikom o primjeni Zakona o PDV-u, po stepenu gotovosti, koje se sastoje u skladu sa opisom materijala, opreme, usluga i radova u Obrascu za cijenu ponude, u roku od 30 (trideset) dana od dana ovjere situacije od strane Nadzornog organa, a na osnovu sljedeće dokumentacije:
 - Ispostavljene privremene situacije Izvođača u skladu sa Pravilnikom o primjeni Zakona o PDV-u („Službeni glasnik BiH“, broj 93/05, 21/06, 60/06, 6/07, 100/07, 35/08, 65/10, 85/17, 44/20, 47/22, 87/22, 62/23 i 25/25),
 - Građevinskog dnevnika i Građevinske knjige ovjerenih od strane Nadzornog organa.
 - 10% ugovorene vrijednosti – zadržani dio, Naručilac će platiti po okončanoj situaciji ispostavljenoj, u skladu sa Pravilnikom o primjeni Zakona o PDV-u, u roku od 30 (trideset) dana, a na osnovu sljedeće dokumentacije:
 - Zahtjeva za isplatu zadržanih sredstava, ispostavljenog od strane Izvođača,
 - Zapisnika o izvršenom internom tehničkom pregledu i Izvještaja o otklanjanju nedostataka po Zapisniku o internom tehničkom pregledu (ukoliko je bilo nedostataka).
- (2) Privremene i okončana situacija moraju biti potpisane i ovjerene od strane odgovornog rukovodioca radova i odgovornog lica Izvođača, te Nadzornog organa Naručioca i Direktora Operativnog područja za čije se potrebe radovi izvode.
- (3) Obračun i naplata ugovorne kazne iz ovog ugovora izvršiće se umanjem plaćanja računa Izvođača za vrijednost obračunate kazne.
- (4) Sve dokumente za plaćanje dostaviti na adrese organizacionih dijelova Naručioca na koji se odnosi izvođenje radova:

- „Elektroprenos - Elektroprijenos BiH“ a.d. Banja Luka, Ul. Marije Bursać br. 7a, 78000 Banja Luka;
- „Elektroprenos-Elektroprijenos“ BiH a.d. Banja Luka, OP Banja Luka, Ramići bb, Dragočaj, 78000 Banja Luka;
- „Elektroprenos-Elektroprijenos“ BiH a.d. Banja Luka, OP Mostar, Bleiburških žrtava bb, 88000 Mostar;
- „Elektroprenos-Elektroprijenos“ BiH a.d. Banja Luka, OP Sarajevo, Vilsonovo šetalište br. 15, 71000 Sarajevo;

a garantni dokument iz člana 7. ovog ugovora (za LOT 5) nasloviti i dostaviti na adresu sjedišta Naručioca: „Elektroprenos - Elektroprijenos BiH“ a.d. Banja Luka, Ul. Marije Bursać br. 7a, 78000 Banja Luka.

V PODUGOVARANJE

Član 5.

- (1) Za izvršenje obaveza iz ovog Ugovora Izvođač može angažovati podugovarače.
- (2) Naručilac neće odobriti zaključenje ugovora sa podugovaračem, ako on ne ispunjava uslove propisane članom 44. ZJN.
- (3) Izvođač neće sklapati podugovor ni o jednom bitnom dijelu ugovora bez prethodnog pisanog odobrenja od strane Naručioca. Elementi ugovora koji se podugovaraju i identitet podugovarača obavezno se saopštavaju Naručiocu blagovremeno, prije sklapanja podugovora.
- (4) Nakon što Naručilac odobri podugovaranje, Izvođač kojemu je dodijeljen ugovor dužan je prije početka realizacije podugovora dostaviti Naručiocu podugovor zaključen s podugovaračem kao osnovu za neposredno plaćanje podugovaraču, a koji obavezno sadrži:
 - a) koje poslove će izvesti podugovarač;
 - b) količinu, vrijednost i rok;
 - c) podatke o podugovaraču i to: naziv podugovarača, sjedište, JIB/IDB, broj transakcijskog računa i naziv banke kod koje se vodi.
- (5) U slučaju podugovaranja, odgovornost za uredno izvršavanje ugovora snosi Izvođač.

VI POREZI I DADŽBINE

Član 6.

(samo za slučaj ugovora sa inostranim Izvođačem)

- (1) Izvođač će u potpunosti biti odgovoran za sve poreze, takse na obaveze, radne takse, te druge slične dažbine nametnute van zemlje Naručioca.
- (2) Izvođač se obavezuje da će sve obaveze po ovom Ugovoru, koje se odnose na porez na dodatu vrijednost realizovati u skladu sa Zakonom o porezu na dodatu vrijednost („Službeni glasnik BiH“, broj 09/05, 35/05, 100/08, 33/17, 46/23, 80/23 i 20/25)
- (3) Izvođač se obavezuje da će u skladu sa Zakonom o porezu na dodatu vrijednost i Pravilnikom o registraciji i upisu u jedinstveni registar obveznika indirektnih poreza, preko svog poreskog punomoćnika za PDV koji ima sjedište u BiH i kod kojeg se registrovao, izvršavati sve obaveze po navedenom Zakonu, a koje proizilaze iz ovog Ugovora i to za radove porijeklom iz Bosne i Hercegovine.

- (4) Izvođač se obavezuje da, u skladu sa odredbama Zakona o porezu na dobit BiH („Službene novine Federacije BiH“, broj 15/16 i 15/20 i „Službeni glasnik RS“ broj 94/15, 1/17, 58/19 i 48/24) i podzakonskim aktima, nakon obostranog potpisivanja Ugovora dostavi Naručiocu:

Varijanta 1 – U slučaju da ima poslovnu jedinicu u skladu sa Zakonom o porezu na dobit Federacije BiH/Zakon o porezu na dobit RS

- Izjavu o postojanju njegove poslovne jedinice u Bosni i Hercegovini
- Rješenje o registraciji poslovne jedinice kod Porezne uprave Federacije BiH/Porezne uprave RS

Ukoliko Izvođač ima poslovnu jedinicu u BiH poslovna jedinica je u tom slučaju odgovorna za obračun i plaćanje obaveze po osnovu poreza na dobit.

Varijanta 2 – U slučaju da nema poslovnu jedinicu u skladu sa Zakonom o porezu na dobit Federacije BiH/RS

- Izjavu o nepostojanju njegove poslovne jedinice u Bosni i Hercegovini u skladu sa odredbama Zakona o porezu na dobit Federacije BiH/RS,
- Potvrda o rezidentnosti, izdatu od nadležnog poreskog organa Izvođača
- Izjavu da je Izvođač kao primatelj prihoda, istovremeno krajnji korisnik istog.

- (5) Navedena dokumenta je Izvođač obavezan dostaviti Naručiocu, radi regulisanja zakonske obaveze obračuna i isplate poreza po odbitku, koji je Naručilac dužan ispoštovati prilikom svake isplate Izvođaču, odnosno od svakog fakturisanog iznosa usluga odbiti 10% na ime poreza.
- (6) Porez po odbitku se neće obustavljati, ukoliko Izvođač dostavi navedena dokumenta Naručiocu i ukoliko je potpisan međudržavni ugovor o izbjegavanju dvostrukog oporezivanja između zemlje Izvođača i Bosne i Hercegovine, a kojim je utvrđeno neplaćanje poreza po odbitku po uslugama koje su predmet plaćanja.

VII FINANSIJSKE GARANCIJE

Član 7.

- (1) Garancija za uredno izvršenje ugovora (odnosi se na LOT 5): Izvođač se obavezuje da Naručiocu nakon obostranog potpisivanja Ugovora, preda bankarsku garanciju na iznos od 10% (deset posto) ukupne ugovorene vrijednosti bez PDV – a, kao garanciju za uredno izvršenje ugovora sa rokom važnosti ugovoreni rok za realizaciju ugovora plus 60 (šezdeset) dana. Rok za dostavu Garancije za uredno izvršenje ugovora je petnaest (15) dana od dana obostranog potpisivanja ugovora. Ukoliko Izvođač ne dostavi garanciju za uredno izvršenje ugovora u ostavljenom roku nakon zaključivanja ugovora, ugovor se smatra apsolutno ništavim, a prijedlog ugovora Naručilac dostavlja drugorangiranom ponuđaču (ukoliko on postoji, a u slučaju da nema drugorangiranog ponuđača, poništava se postupak javne nabavke), izuzev kada je do kašnjenja došlo usljed dejstva više sile ili iz drugog opravdanog razloga kojeg će Naručilac cijeniti u svakom konkretnom slučaju na osnovu podnesenih dokaza. Naručilac zadržava pravo da od Izvođača izvrši naplatu Garancije za ozbiljnost ponude. Izvođač se obavezuje da dostavi produženje Garancije za

uredno izvršenje ugovora za slučaj produženja roka realizacije ugovornih obaveza iz bilo kojeg razloga.

- (2) Bankarske garancije moraju biti neopozive, bezuslovne, plative na prvi poziv, bez prava na prigovor i primjedbe, prema modelu datom u tenderskoj dokumentaciji.
- (3) Naručilac će sredstva iz finansijskih garancija naplatiti zbog neizvršenja, zakašnjenja ili neurednog izvršavanja ugovornih obaveza Izvođača. Ako iznos garancije za uredno izvršenje ugovora nije dovoljan da pokrije nastalu štetu Naručiocu, Izvođač je dužan platiti i razliku do punog iznosa pretrpljene štete. Postojanje i iznos štete Naručilac mora da dokaže.

VIII ROK ZA REALIZACIJU UGOVORA

Član 8.

- (1) Rok za završetak radova i predaju objekata Naručiocu je --- (-----) kalendarskih dana od dana obostranog potpisa Ugovora.
- (2) Dan uvođenja Izvođača u posao predstavlja dan kada je načinjen Zapisnik o uvođenju u posao između Naručioca i Izvođača i Izvođaču predata investiciono tehnička dokumentacija definisana u tenderskoj dokumentaciji. Uvođenje Izvođača u posao će se obaviti najkasnije 7 dana od dana obostranog potpisa ugovora. Dan početka radova će se konstatovati upisom u građevinski dnevnik.
- (3) Datum završetka radova na pojedinačnom objektu je datum naveden u Izvještaju o otklanjanju nedostataka po Zapisniku o internom tehničkom pregledu svakog pojedinačnog objekta, bez primjedbi.
- (4) Datum posljednjeg Izvještaja o otklanjanju nedostataka ili Zapisnika o internom tehničkom pregledu bez primjedbi, će se računati kao datum završetka svih radova (datum realizacije svih ugovornih obaveza).
- (5) Plan izvršenja ugovora (detaljan dinamički plan) Izvođač će napraviti prije početka izvođenja radova, uz saglasnost Naručioca.
- (6) Ugovorne strane su saglasne da se ugovorni rok produžava za vrijeme kašnjenja ili smetnji, ako su iste nastale zbog više sile, u skladu sa članom 15. ovog ugovora.
- (7) Ugovorne strane su saglasne da ukoliko zbog administrativnih i/ili tehničkih smetnji za koje su odgovorni Naručilac i/ili treća lica, dođe do kašnjenja Izvođača prilikom izvođenja radova, a Izvođač dokaže da je preduzeo sve potrebne radnje kako do kašnjenja u izvršenju ugovornih obaveza ne bi došlo, Naručilac može na osnovu osnovanog zahtjeva izvođača produžiti rok za izvođenje radova iz stava (1). Osnovanost zahtjeva utvrđuje isključivo Naručilac.

IX UGOVORNA KAZNA

Član 9.

- (1) Ukoliko Izvođač ne izvede radove koji su predmet ugovora u ugovorenom roku, dužan je da za svaki kalendarski dan zakašnjenja plati Naručiocu ugovornu kaznu u iznosu:
 - 0,4% od ukupne vrijednosti ugovora bez PDV-a za LOT 1, LOT 5 i LOT 6,
 - 0,5% od ukupne vrijednosti ugovora bez PDV-a za LOT 2 i LOT 3,
 - 0,6% od ukupne vrijednosti ugovora bez PDV-a za LOT 4.Ugovorna kazna se obračunava od prvog dana poslije isteka ugovorenog roka za izvođenje radova.

- (2) Naplata ugovorne kazne od strane Naručioca neće osloboditi Izvođača obaveze da izvrši ugovor u potpunosti.
- (3) Ukupan iznos ugovorne kazne ne može preći 10% vrijednosti ugovora bez PDV-a.
- (4) Ukoliko obračunata ugovorna kazna pređe iznos od 10% od vrijednosti ugovora Naručilac zadržava pravo da jednostrano raskine ugovor i zahtijeva isplatu ugovorne kazne.

X OBAVEZE NARUČIOCA

Član 10.

Naručilac se obavezuje da:

- (1) izvrši obaveze iz člana 4. Ugovora – Uslovi i način plaćanja,
- (2) obezbijedi potrebna isključenja kako bi omogućio Izvođaču bezbjedan rad u postrojenju, ako je tako zahtijevano u tenderskoj dokumentaciji,
- (3) omogući Izvođaču nesmetan ulazak mjestu izvođenja radova,
- (4) blagovremeno uvede Izvođača u posao i posjed gradilišta o čemu se sastavlja zapisnik koji potpisuju ovlaštene predstavnici Naručioca i Izvođača,
- (5) odluči o zahtjevu Izvođača o podugovaraču u roku od 15 dana od dana zaprimanja zahtjeva,
- (6) preda Izvođaču investiciono tehničku dokumentaciju koja je definisana u tenderskoj dokumentaciji,
- (7) imenuje Komisiju za interni tehnički pregled i da isti organizuje,
- (8) imenuje stručna i ovlaštena lica koja će u njegovo ime biti odgovorni rukovodioci radova za sve faze rada u TS,
- (9) odredi stručno lice koje će vršiti nadzor nad izvođenjem radova i koje će ovjeravati dokumentaciju (nadzor se određuje za sve faze ugovorenih radova),
- (10) u toku izvođenja radova obezbijedi potrebne manipulacije u cilju bezbjednog rada,
- (11) da saglasnost na odabranu opremu,
- (12) obavlja sve radnje za koje je po ovom Ugovoru direktno zadužen.

XI OBAVEZE IZVOĐAČA :

Član 11.

Izvođač se obavezuje da:

- (1) odgovara za urednu realizaciju Ugovora, štiti interese Naručioca, te ga obavještava o toku realizacije Ugovora,
- (2) blagovremeno dostavi finansijsku garanciju iz člana 7. ovog Ugovora,
- (3) obezbijedi sve potrebne licence/ovlaštenja za izvođenje svih faza radova i usluga potrebnih za realizaciju Ugovora, u skladu sa zakonskom regulativom koja uređuje predmetnu oblast,
- (4) ugovorene radove izvrši u skladu sa tehničkom dokumentacijom, važećim tehničkim propisima, standardima i preporukama i u skladu sa instrukcijama Nadzornog organa,
- (5) sve ugovorene radove izvrši u obimu i kvalitetu prema ugovoru pridržavajući se ugovorenih rokova za izvođenje radova,
- (6) odgovara za kvalitet izvršenih radova i za kvalitet materijala koji je upotrebljen prilikom izvođenja radova,
- (7) odgovara za sve materijalne i nematerijalne štete, nastale Naručiocu i trećim licima krivicom Izvođača/bilo koga člana Konzorcijuma, kao i sve štete nastale od opasne stvari i opasne djelatnosti, tokom izvođenja radova koje su predmet ovog ugovora i u toku garantnog perioda,

- (8) izvrši poslove izvoznog i uvoznog carinjenja potrebne opreme, ukoliko je ponuda na paritetu DDP,
- (9) dostavi Naručiocu zahtjev za odobravanje zaključenja podugovora sa konkretnim podugovaračem, uz detaljno navođenje koji dio ugovora namjerava podugovarati, u kojem obimu i identitet podugovarača,
- (10) snosi punu odgovornost za realizaciju kompletnog ugovora, bez obzira na dio koji je podugovorom prenio na podugovarača, članovi Konzorcijuma solidarno odgovaraju za izvršenje svih obaveza iz ovog Ugovora,
- (11) podugovarače angažovane za izvođenje predmetnih radova mijenja samo uz saglasnost Naručioca,
- (12) obezbijedi svu potrebnu opremu, alat, materijal i kvalifikovanu radnu snagu za izvođenje predmetnih radova,
- (13) snosi sve troškove izrade pristupnih puteva i odgovara za sve štete koje nastanu u toku izvođenja radova, osim šteta koje nastanu zbog radnji ili propusta Naručioca,
- (14) odredi stručna lica koja će rukovoditi izvođenjem radova za sve faze,
- (15) imenuje jednog ili više rukovodioca radova na izvođenju građevinskih i elektromontažnih radova i funkcionalnog ispitivanja,
- (16) radnike koji će izvoditi radove na izradi prethodno upozna sa Uputstvom za kretanje i rad u visokonaponskim elektroenergetskim postrojenjima dostavljeno od strane Naručioca,
- (17) rukovodilac radova potpiše Izjavu odgovornog lica izvođača radova koji rukovodi radovima u elektroenergetskom postrojenju dostavljenu od strane Naručioca,
- (18) radnici koji će izvoditi radove potpišu Izjavu za radnike koji rade na izvođenju radova u elektroenergetskom postrojenju dostavljenu od strane Naručioca,
- (19) izvrši prijavu gradilišta nadležnom organu u skladu sa zakonom i podzakonskim aktima i da vodi građevinsku knjigu i građevinski dnevnik, a iste moraju biti obostrano i svakodnevno potpisane od strane ovlaštenih lica Naručioca i Izvođača,
- (20) dokumentaciju iz prethodne tačke Izvođač je obavezan da ima na gradilištu,
- (21) na objektu preduzima sve mjere radi obezbjeđenja sigurnosti objekta i radnika koji izvode radove,
- (22) omogući nadzornom organu stalni nadzor nad radovima i kontrolu količina i kvaliteta upotrijebljenog materijala,
- (23) obavi sva funkcionalna ispitivanja potrebna za dovođenje objekta u funkcionalno stanje i da o istim izradi odgovarajuće Izveštaje, kako bi bili obavljani interni i tehnički pregled i puštanje u rad unutar postojećeg EE sistema,
- (24) po završetku svih ugovorenih radova sa gradilišta ukloni preostali materijal, opremu, sredstva za rad, te ga očisti od građevinskog i drugog otpada.

XII INTERNI TEHNIČKI PREGLED

Član 12.

- (1) Izvođač će odmah po završetku radova na svakom pojedinačnom objektu (trafostanice), u pisanoj formi obavijestiti Naručioca, da su sve ugovorene obaveze završene i da je objekat spreman za interni tehnički pregled.
- (2) Ovlašteni predstavnici Naručioca uz prisustvo nadzornog organa i Izvođača vrše interni tehnički pregled objekta i tehničke dokumentacije. Ako se prilikom internog tehničkog pregleda objekta i pripadajuće dokumentacije uoče nedostaci Naručilac će, uz konsultaciju sa Izvođačem, odrediti Izvođaču primjereni rok za otklanjanje svih uočenih nedostataka. Nakon završenog internog tehničkog pregleda sastaviće se Zapisnik o internom tehničkom

pregledu. Nakon otklanjanja nedostataka utvrđenih tokom internog tehničkog pregleda i dostavljanja Izjave Izvođača o otklanjanju nedostataka sa internog tehničkog pregleda, sačinice se Izvještaj o otklanjanju nedostataka po Zapisniku o internom tehničkom pregledu objekta i pripadajuće dokumentacije.

XIII OBIM RADOVA

Član 13.

- (1) Izvođač je obavezan da realizuje Ugovor u potpunosti kako bi obezbijedio funkcionalnost izvedenog objekta čak i ako određena sitna oprema, materijali, radovi i usluge potrebne za funkcionalnost objekta nisu navedeni u tehničkim specifikacijama i obrascu za cijenu ponude, te Izvođač nema pravo od Naručioca zahtijevati plaćanje istih.
- (2) Ukoliko se u toku realizacije ovog ugovora pojavi potreba za izvođenjem naknadnih radova (radovi koji nisu ugovoreni i nisu nužni za ispunjenje ugovora), Izvođač je dužan da zastane sa tom vrstom radova i da pismeno obavijesti Naručioca, nakon čega će Naručilac ukoliko zahtjeva da se isti izvedu, postupati u skladu sa ZJN i drugim relevantnim propisima.

XIV GARANTNI PERIOD

Član 14.

- (1) Garantni period za svu ugrađenu opremu i izvedene radove je -- (--) godine, računajući od dana otklanjanja nedostataka po Zapisniku o internom tehničkom pregledu navedenog u Izvještaju o otklanjanju nedostataka po Zapisniku o internom tehničkom pregledu.
- (2) Naručilac mora prije isteka garantnog perioda izvršiti inspekcijski pregled cijelog objekta, u vezi s tim sačiniti zapisnik i u pisanoj formi zahtijevati od Izvođača da otkloni sve utvrđene greške i manjkavosti.
- (3) Izvođač je obavezan da izvrši sve popravke i otkloni sve vidljive i skrivene nedostatke, na pisani zahtjev Naručioca koji će biti dostavljen Izvođaču najkasnije do isteka garantnog perioda. Zavisno od obima utvrđenih nedostataka Naručilac će, uz konsultaciju sa Izvođačem, odrediti primjeren rok za njihovo otklanjanje.
- (4) U slučaju da Izvođač ne otkloni nedostatke u zadatom roku, Naručilac može ugovoriti otklanjanje grešaka i manjkavosti sa drugim izvođačem koji će taj nedostatak otkloniti o trošku Izvođača i bez štete po bilo koje pravo koje Naručilac na osnovu Ugovora može da potražuje od Izvođača.
- (5) Izvođač mora na pisani zahtjev Naručioca i po uputstvima nadzornog organa, istražiti sve manjkavosti i kvarove. Troškovi istraživanja terete Izvođača, osim u slučaju kada je za ustanovljene kvarove i greške odgovoran Naručilac, u kom slučaju svi troškovi padaju na njegov teret.
- (6) Za opremu vrijede garantni periodi proizvođača koje nudi Izvođač, a koji ne može biti manji od garantnog perioda za objekat u cjelini, utvrđenog u stavu 1. ovog člana. Izvođač će u utvrđenom roku i o svom trošku otkloniti nedostatke koji se pokažu za vrijeme garantnog perioda na opremi ili opremu zamjeniti novom, u kom slučaju garantni period se produžava za onoliko koliko je Naručilac bio lišen upotrebe, odnosno u slučaju zamjene opreme novom, garantni period počinje teći iznova od zamjene.
- (7) Članovi Konzorcijuma Naručiocu su solidarno odgovorni za kvalitetu realizacije predmeta ugovora u garantnom periodu. U slučaju da u garantnom periodu dođe do prestanka rada, odnosno stečaja ili likvidacije nad članom Konzorcijuma, odgovornost preuzimaju pravni sljedbenici člana Konzorcijuma sa ostalim članovima Konzorcijuma.

Ukoliko ne postoji pravni sljedbenik člana Konzorcijuma koji je prestao sa radom, preostali članovi Konzorcijuma odgovaraju Naručiocu solidarno za kvalitetu predmeta ugovora u garantnom periodu.

XV VIŠA SILA

Član 15.

- (1) Za svrhe ovog Ugovora, pod „višom silom“ se podrazumijevaju događaji i okolnosti koje se nisu mogle predvidjeti, izbjeći ili otkloniti u vrijeme zaključenja i realizacije Ugovora i koji ugovorne strane onemogućavaju u izvršenju ugovornih obaveza.
- (2) Nemogućnost bilo koje Ugovorne strane da ispuni bilo koju od svojih ugovornih obaveza neće se smatrati raskidom ugovora ili neispunjavanjem ugovorne obaveze, ukoliko se takva nemogućnost pojavi usljed dejstva više sile, s tim da je ugovorna strana koja je pogođena takvim događajem:
 - a) preduzela sve potrebne mjere predostrožnosti i potrebnu pažnju, kako bi izvršila svoje obaveze u rokovima i pod uslovima iz ovog Ugovora, i
 - b) obavijestila drugu ugovornu stranu na način koji je u datoj situaciji jedino moguć, odmah po nastanku više sile, a najkasnije u roku od 3 (tri) dana od pojave takvog događaja o preduzetim mjerama na otklanjanju štetnih posljedica dejstva više sile.
- (3) Usljed dejstva više sile ugovorne obaveze će se prekinuti, te nakon prestanka dejstva više sile ugovorne strane će utvrditi naknadni rok za izvršenje ugovornih obaveza i otklanjanje drugih posljedica dejstva više sile na ugovorne odnose i realizaciju ugovora.

XVI RASKID UGOVORA

Član 16.

- (1) Ugovorne strane mogu sporazumno raskinuti ovaj Ugovor.
- (2) Svaka od ugovornih strana može raskinuti ugovor prostom izjavom, pod uslovima propisanim zakonima o obligacionim odnosima u Bosni i Hercegovini.
- (3) Ukoliko Izvođač u ugovorenom roku ne izvrši svoje obaveze iz Ugovora, Naručilac će dati naknadni primjereni rok za izvršenje obaveza koji ne oslobađa Izvođača obračuna ugovorne kazne iz člana 9. ovog Ugovora.
- (4) Ako Izvođač ne izvrši obaveze iz Ugovora ni u naknadnom roku, Ugovor je raskinut, uz obavezu Izvođača da Naručiocu nadoknadi štetu koju je pretrpio zbog neispunjenja obaveza iz Ugovora.
- (5) U slučaju raskida ugovora Izvođač je dužan da svu opremu koja je plaćena, a nije ugrađena na objekat isporuči na skladište Naručioca.

XVII ZAVRŠNE ODREDBE

Član 17.

- (1) Izvođač nema pravo zapošljavati u svrhu izvršenja ovog ugovora fizička ili pravna lica koja su učestvovala u pripremi tenderske dokumentacije ili su bila u svojstvu člana ili stručnog lica koje je angažovala Komisija za nabavke, najmanje šest mjeseci po zaključenju ugovora, odnosno od početka realizacije Ugovora.
- (2) Ovaj Ugovor je zaključen i stupa na snagu danom potpisa obje ugovorne strane.



- (3) Ugovorne strane su saglasne da za sve što u ovom Ugovoru nije precizirano vrijede odredbe Zakona o obligacionim odnosima.
- (4) Sve eventualne sporove, ugovorne strane će rješavati sporazumno, u duhu dobrih poslovnih odnosa u direktnim pregovorima.
- (5) Ukoliko se sporazumno rješenje ne postigne, za rješavanje sporova nadležan je Okružni privredni sud u Banjaluci.
- (6) Ugovor je sačinjen u 6 (šest) istovjetnih primjeraka, 4 (četiri) primjerka zadržava Naručilac, a 2 (dva) primjerka su za Izvođača.
- (7) Prilozi ovog ugovora su dijelovi ponude izvođača: Prilog 2 (Obrazac za ponudu), Prilog 3 (Obrazac za cijenu ponude), Prilog 8 (Tehnička specifikacija), dokument Naručioca (Obrazac za cijenu ponude nakon E – aukcije)

Broj:
Datum:

ZA IZVOĐAČA

(potpis i pečat ponuđača)

Broj:
Datum:

ZA NARUČIOCA:

Generalni direktor

Dr Miro Džakula

Izvršni direktor za rad i
održavanje sistema

Cvjetko Žepinić dipl.inž.el.

PRILOG 10 - OBRAZAC ZA ROK IZVOĐENJA RADOVA

| Rok izvođenja | | | |
|----------------------|-------------|--|--|
| R.br. | Opis radova | Maksimalni rok Izvođenja radova (kalendarski dani) | Ponuđeni rok Izvođenja radova (kalendarski dani) |
| 1. | LOT 1 | 180 | |
| 2. | LOT 2 | 120 | |
| 3. | LOT 3 | 120 | |
| 4. | LOT 4 | 90 | |
| 5. | LOT 5 | 180 | |
| 6. | LOT 6 | 180 | |

Potpis i pečat ponuđača _____

PRILOG 11 - OBRAZAC ZA GARANTNI PERIOD

| Garantni period | | | |
|------------------------|-------------|--|---|
| R.br. | Opis radova | Minimalni garantni period na izvedene radove | Ponudeni garantni period na izvedene radove |
| 1. | LOT 1 | 24 mjeseca | |
| 2. | LOT 2 | 24 mjeseca | |
| 3. | LOT 3 | 24 mjeseca | |
| 4. | LOT 4 | 24 mjeseca | |
| 5. | LOT 5 | 24 mjeseca | |
| 6. | LOT 6 | 24 mjeseca | |

Potpis i pečat ponuđača _____

PRILOG 12 - FORMA GARANCIJE ZA OZBILJNOST PONUDE

(Naziv i Logo Banke)

(Adresa)

(Datum)

Za Ugovorni organ: „Elektroprenos – Elektroprijenos BiH“ a.d. Banja Luka.

GARANCIJA ZA OZBILJNOST PONUDE BROJ _____

Informisani smo da naš klijent, _____ [ime i adresa ponuđača], od sada pa nadalje označen kao Ponuđač, učestvuje u otvorenom postupku javne nabavke radova _____ (*navesti broj i naziv nabavke*), čija je procijenjena vrijednost _____ (*navesti iznos u KM*).

Za učestvovanje u ovom postupku ponuđač je dužan dostaviti garanciju za ozbiljnost ponude u iznosu od 1,5% procijenjene vrijednosti ugovora, što iznosi _____ (*navesti iznos u KM*) (*navesti slovima KM*).

U skladu sa naprijed navedenim, _____ [ime i adresa banke], se obavezuje neopozivo i bezuslovno platiti na naznačeni bankovni račun, iznos od _____ KM (riječima: _____) [naznačiti brojkama i riječima iznos i valutu garancije], u roku od tri (3) radna dana po prijemu Vašeg pisanog zahtjeva, a koji sadrži Vašu izjavu da je Ponuđač učinio jedno od sljedećeg:

1. povukao svoju ponudu prije isteka roka važenja ponuda utvrđenog u tenderskoj dokumentaciji i Obrascu Ponude, ili
2. ako Ponuđač, koji je obaviješten da je njegova ponuda prihvaćena kao najpovoljnija, a u periodu roka važenja ponude:
 - a) odbije potpisati ugovor, ili propusti potpisati ugovor u utvrđenom roku,
 - b) ne dostavi ili dostavi neodgovarajuću garanciju za uredno izvršenje ugovora
 - c) dostavi neistinite izjave vezane za kvalifikaciju kandidata/ponuđača.

Vaš zahtjev za korištenje sredstava pod ovom garancijom prihvatljiv je ako je poslan nama u potpunosti i ispravno kodiran telefaksom/telegrafom od Vaše banke potvrđujući da je Vaš originalni zahtjev poslan i poštom i da vas isti pravno obavezuje. Vaš zahtjev će biti razmotren i adresiran nakon zaprimanja Vašeg pisanog zahtjeva za isplatu, poslanog telefaksom ili telegrafom na adresu:

Ova garancija stupa na snagu dana _____ u _____ sati [naznačiti datum i vrijeme roka za predaju ponuda].

Naša odgovornost prema ovoj garanciji ističe dana _____ u _____ sati. [naznačiti datum i vrijeme, u skladu sa Obavještenjem o javnoj nabavi i tenderskom dokumentacijom, s tim što to razdoblje ne može biti kraće od 30 dana].

Poslije isteka naznačenog roka, garancija po automatizmu postaje nevažeća. Garancija bi trebala biti vraćena kao bespredmetna. Bez obzira da li će nam garancija biti vraćena, ili ne, nakon isteka pomenutog roka smatramo se oslobođenim svake obaveze po garanciji.

Ova garancija je vaša lično i ne može se prenositi.

Potpis i pečat
(BANKA)

PRILOG 13 - FORMA GARANCIJE ZA UREDNO IZVRŠENJE UGOVORA

(Naziv i Logo Banke)

(Adresa)

(Datum)

Za Ugovorni organ: „Elektroprenos – Elektroprijenos BiH“ a.d. Banja Luka.

GARANCIJA ZA UREDNO IZVRŠENJE UGOVORA BROJ _____

Informisani smo da je naš klijent, _____ (*ime i adresa najuspješnijeg ponuđača*), od sad pa nadalje označen kao Dobavljač, Vašom Odlukom o izboru najpovoljnijeg ponuđača, broj: _____ od _____ [*naznačiti broj i datum odluke*] odabran da potpiše, a potom i realizuje ugovor o javnoj nabavci: (*navesti broj i naziv ugovora*), čija je vrijednost _____ KM/EUR.

Također smo informisani da, vi, kao ugovorni organ zahtijevate da se izvršenje ugovora garantuje u iznosu od 10% od vrijednosti ugovora bez PDV-a, što iznosi _____ KM/EUR, slovima: _____ (*naznačiti u brojkama i slovima vrijednost i valutu garancije*), da bi se osiguralo poštovanje ugovorenih obaveza u skladu sa dogovorenim uslovima.

U skladu sa naprijed navedenim, _____ (*ime i adresa banke*), se obavezuje neopozivo i bezuslovno platiti na naznačeni bankovni račun bilo koju sumu koju zahtijevate, s tim što ukupni iznos ne može preći _____ (*naznačiti u brojkama i slovima vrijednost i valutu garancije*) u roku od tri radna dana po prijemu Vašeg pisanog zahtjeva, a koji sadrži Vašu izjavu da ponuđač/dobavljač ne ispunjava svoje obaveze iz ugovora, ili ih neuredno ispunjava.

Vaš zahtjev za korištenje sredstava pod ovom garancijom prihvatljiv je ako je poslan u potpunosti i ispravno kodiran telefaksom/telegrafom od Vaše banke potvrđujući da je Vaš originalni zahtjev poslan i poštom i da vas isti pravno obavezuje. Vaš zahtjev će biti razmotren i adresiran nakon zaprimanja Vašeg pisanog zahtjeva za isplatu, poslanog telefaksom ili telegrafom na adresu: _____

Ova garancija stupa na snagu _____ (*navesti datum izdavanja garancije*) .

Naša odgovornost prema ovoj garanciji ističe dana _____ (*naznačiti datum i vrijeme garancije shodno uslovima iz nacrtu ugovora*).

Poslije isteka naznačenog roka, garancija po automatizmu postaje nevažeća. Garancija bi trebala biti vraćena kao bespredmetna. Bez obzira da li će nam garancija biti vraćena, ili ne, nakon isteka pomenutog roka smatramo se oslobođenim svake obaveze po garanciji.

Ova garancija je vaša lično i ne može se prenositi.

Potpis i pečat
(BANKA)