



ELEKTROPRIJENOS BIH  
ЕЛЕКТРОПРЕНОС БИХ

Broj: JN-OP-654-6/2022  
Datum: 15.07.2022. godine

## TENDERSKA DOKUMENTACIJA ZA NABAVKU ROBE

Broj javne nabavke: JN-OP-654/2022

Naziv nabavke:  
Ovjesni i spojni materijal

OTVORENI POSTUPAK JAVNE NABAVKE

Mostar, srpanj 2022. godine

"Elektroprenos Bosne i Hercegovine" a.d. Banja Luka IB: 402369530009  
78000 Banja Luka, Marije Bursać 7a,  
Tel. +387 51 246 500, Fax: +387 51 246 550  
Operativna područja:  
Banja Luka, Sarajevo, Mostar i Tuzla

MB: 11001416  
BR: 08-50.3.-01-4/06  
Ministarstvo pravde BiH  
Sarajevo

Korisničke banke i brojevi računa  
UniCredit Bank a.d. B. Luka 5510010003400849  
Raiffeisen Bank 1610450028020039  
Atos Bank a.d. 5672411000000702  
Nova Banka a.d. 5550070151342858  
NLB Banka 1320102011989379

## S A D R Ž A J

OPĆI PODACI.....	4
1. Podaci o ugovornom tijelu .....	4
2. Komunikacija i razmjena informacija.....	4
3. Popis privrednih subjekata sa kojim je ugovorno tijelo u sukobu interesa.....	5
4. Redni broj nabavke .....	5
5. Podaci o postupku javne nabavke .....	5
PODACI O PREDMETU NABAVKE.....	6
6. Opis predmeta nabavke .....	6
7. Oznaka i naziv iz JRJN .....	6
8. Količina predmeta nabavke.....	6
9. Tehničke specifikacije.....	6
10. Mjesto isporuke robe .....	6
11. Rok isporuke robe i jamstveni periodi .....	6
USLOVI ZA KVALIFIKACIJU .....	6
12. Lična sposobnost .....	6
13. Sposobnost obavljanja profesionalne djelatnosti .....	8
14. Ekonomska i finansijska sposobnost.....	9
15. Tehnička i profesionalna sposobnost .....	10
16. Uslovi za grupu ponuđača .....	11
PODACI O PONUDI.....	13
17. Sadržaj ponude .....	13
18. Način pripreme ponude .....	14
19. Jezik i pismo ponude .....	15
20. Način dostavljanja ponuda .....	15
21. Mjesto, datum i vrijeme za prijem ponuda.....	16
22. Mjesto, datum i vrijeme otvaranja ponuda .....	16
23. Izmjena, dopuna i povlačenje ponuda .....	17
24. Cijena ponude.....	17
25. Kriterijum za dodjelu ugovora .....	19
26. Period važenja ponude.....	19
27. Nacrt ugovora .....	19
28. Zaključivanje ugovora.....	19
OSTALI PODACI I DODATNE INFORMACIJE .....	21
29. Trošak ponude, objava i preuzimanje tenderske dokumentacije.....	21
30. Ispravka i/ili izmjena tenderske dokumentacije, traženje pojašnjenja .....	21
31. Podugovaranje .....	22
32. Ukoliko se kao ponuđač javi fizičko lice (uslovi i dokazi) .....	23
33. Rok za donošenje odluke o izboru .....	23
34. Rok, način i uslovi plaćanja izabranom ponuđaču .....	23
35. Povjerljivost dokumentacije privrednih subjekata .....	23
36. Neprirodno niska cijena ponude.....	24
37. Provjera računске ispravnosti ponude.....	25
38. Sukob interesa .....	25
39. Pouka o pravnom lijeku.....	26
40. Jamstvo za uredno izvršenje ugovora.....	26
41. Jamstvo za osiguranje u jamstvenom periodu.....	27
42. E aukcija.....	27

PRILOZI .....	29
PRILOG 1 - POPIS DOKUMENTACIJE .....	30
PRILOG 2 - OBRAZAC ZA PONUDU .....	31
PRILOG 3 - OBRAZAC ZA CIJENU PONUDE .....	34
PRILOG 4 - OBRAZAC ZA POVJERLJIVE INFORMACIJE.....	39
PRILOG 5 - IZJAVA O ISPUNJAVANJU UVJETA IZ ČLANA 45. ....	40
PRILOG 6 - IZJAVA O ISPUNJAVANJU UVJETA IZ ČLANA 47. ....	41
PRILOG 7 - IZJAVA U SKLADU S ČLANOM 52. ....	42
PRILOG 8 - TEHNIČKI ZAHTJEVI I SPECIFIKACIJE.....	43
PRILOG 9 - NACRT UGOVORA .....	89
PRILOG 10 - FORMA JAMSTVA ZA UREDNO IZVRŠENJE UGOVORA .....	97
PRILOG 11 - FORMA JAMSTVA ZA OSIGURANJE U JAMSTVENOM PERIODU.....	98

Vlasništvo "Elektroprenos - Elektroprivreda BiH" a.d. Banja Luka - Samo za uvid

## OPĆI PODACI

### **1. Podaci o ugovornom tijelu**

Naziv: ELEKTROPRENOS "ELEKTROPRIJENOS BIH" a.d. BANJA LUKA

Adresa: Ul. Marije Bursać 7a, 78000 Banja Luka, BiH

Identifikacijski broj (JIB): 4402369530009

Broj bankovnog računa:

- UniCredit Bank Banja Luka, račun br. 5510010003400849
- Raiffeisen Bank, račun br. 1610450028020039
- Atos Bank a.d, račun br. 5672411000000702
- Nova Banka a.d, račun br. 5550070151342858
- NLB Banka, račun br. 1320102011989379

Broj deviznog računa:

UniCredit Bank ad Banja Luka SWIFT BLBABA22, korespondentna banka UniCredit Bank Austria AG, Vienna SWIFT BKAUATWW, IBAN 395517904801164548

### **Služba protokola javnih nabavki:**

Telefon: + 387 (0)51 246 551

Faks: + 387 (0)51 246 550

E-mail: jnprotokol@elprenos.ba

Web stranica: www.elprenos.ba

### **2. Komunikacija i razmjena informacija**

- 2.1 Cjelokupna komunikacija i razmjena informacija (korespondencija) između ugovornog tijela i ponuđača treba se voditi u pisanoj formi, na način da se ista dostavlja poštom ili osobno na adresu naznačenu u točki 1. tenderske dokumentacije, osim komunikacije koja se vrši kroz sustav „E nabavke“, kako je to definirano Zakonom o javnim nabavkama („Službeni glasnik Bosne i Hercegovine“, broj 39/14), (u daljem tekstu ZJN) i podzakonskim aktima.
- 2.2 Izuzetno, komunikacija i razmjena informacija (korespondencija) između ugovornog tijela i ponuđača može se obavljati putem faksa i/ili e-maila naznačenih u točki 1. ove tenderske dokumentacije, osim ako ovom tenderskom dokumentacijom za pojedine vrste komunikacije nije drugačije određeno. Podnesci dostavljeni Ugovornom tijelu od **07:00 h do 15:00 h, radnim danom (ponedeljak – petak)**, zaprimiti će se tog dana, u suprotnom biti će zaprimljeni sljedećeg radnog dana.

### **3. Popis gospodarskih subjekata sa kojim je ugovorno tijelo u sukobu interesa**

Kod ugovornog tijela nema gospodarskih subjekata koji ne bi mogli sudjelovati u ovom postupku javne nabavke u skladu sa članom 52. stav (4) ZJN.

### **4. Redni broj nabavke**

4.1 Broj nabavke: JN-OP-654/2022

4.2 Referentni broj iz Plana nabavki: Plan nabavki kompanije za 2022. broj UO-48-4/2022 od 23.6.2022. godine, Odluka o pokretanju postupka javne nabavke, u skladu sa članom 17. stav (1) Zakona o javnim nabavkama, broj: JN-OP-654-2/2022 od 16.05.2022. godine i posebna odluka o pokretanju javnih nabavki broj U-19-4/2022 od 29.03.2022. godine, I.3.1. Ovjesci i spojni materijal.

### **5. Podaci o postupku javne nabavke**

5.1 Vrsta postupka javne nabavke: Otvoreni postupak

5.2 Podjela na lotove *NE*

5.3 Procijenjena vrijednost javne nabavke (bez PDV-a): 95.000,00 KM

5.4 Vrsta ugovora o javnoj nabavci: NABAVKA ROBE

5.5 U ovom postupku javne nabavke ne predviđa se zaključivanje okvirnog sporazuma.

## **PODACI O PREDMETU NABAVKE**

### **6. Opis predmeta nabavke**

6.1 Predmet ovog postupka je Ovjesni spojni materijal za potrebe rada i održavanja u "Elektroprivreda Elektroprivreda BiH" a.d. Banja Luka, OP Mostar prema detaljnom opisu iz Priloga 8 TD Tehnička specifikacija.

### **7. Oznaka i naziv iz JRJN**

7.1 Oznaka i naziv iz JRJN: 43132400-1 Oprema za vodove

### **8. Količina predmeta nabavke**

8.1 Količina predmeta nabavke definirana je Prilogom 3 Obrazac za cijenu ponude i uvjetima iz Tehničke specifikacije Prilog 8.

### **9. Tehničke specifikacije**

9.1 Tehničke specifikacije predmeta nabavke su detaljno navedene u Prilogu 8, koji čini sastavni i neodvojivi dio ove tenderske dokumentacije.

9.2 Sve ponuđene stavke moraju zadovoljiti zahtjeve iz tehničkih specifikacija, u suprotnom ponuda se odbacuje kao neprihvatljiva.

### **10. Mjesto isporuke robe**

10.1 Mjesto isporuke robe je OP Mostar Centralno skladište OP Mostar, Raštani bb, Mostar.

### **11. Rok isporuke robe i jamstveni periodi**

11.1 Rok za isporuku robe je maksimalno 90 (devedeset) dana od dana obostranog potpisivanja ugovora.

11.2 **Zahtijevani jamstveni period** na isporučenu robu je **minimalno 36 mjeseci** i počinje teći od dana primopredaje robe.

## **UVJETI ZA KVALIFIKACIJU**

### **12. Osobna sposobnost**

12.1 U skladu s članom 45. ZJN, ugovorno tijelo će odbaciti ponudu ako:

- a) je ponuđač u krivičnom postupku osuđen pravomoćnom presudom za krivična djela organiziranog kriminala, korupciju, prevaru ili pranje novca, u skladu sa važećim propisima u Bosni i Hercegovini ili zemlji u kojoj je registriran;
- b) je ponuđač pod stečajem ili je predmet stečajnog postupka, osim u slučaju postojanja važeće odluke o potvrdi stečajnog plana ili je predmet postupka likvidacije, odnosno u postupku je obustavljanja poslovne djelatnosti, u skladu sa važećim propisima u Bosni i Hercegovini ili zemlji u kojoj je registriran;
- c) ponuđač nije ispunio obaveze u vezi sa plaćanjem mirovinskog i invalidskog osiguranja i zdravstvenog osiguranja, u skladu sa važećim propisima u Bosni i Hercegovini ili propisima zemlje u kojoj je registriran;

- d) ponuđač nije ispunio obaveze u vezi sa plaćanjem direktnih i indirektnih poreza, u skladu sa važećim propisima u Bosni i Hercegovini ili zemlji u kojoj je registriran.

12.2 U svrhu dokazivanja uvjeta iz točke 12.1 od a) do d), ponuđač je dužan da dostavi popunjenu, potpisanu (od strane odgovorne osobe ponuđača ili osobe ovlaštene za podnošenje ponude od strane ponuđača) i kod nadležnog tijela (tijelo uprave ili notar) ovjerenu izjavu o ispunjenosti navedenih uvjeta. Izjava se dostavlja u formi utvrđenoj Prilogom 5 tenderske dokumentacije i ne može biti starija od datuma objave obavještenja za predmetnu nabavku na portalu javnih nabavki.

12.3 Ukoliko ponudu dostavlja grupa ponuđača, svaki član grupe je dužan dostaviti ovjerenu izjavu iz točke 12.2.

12.4 U slučaju da se u ponudi ne dostavi navedeni dokument ili se ne dostavi na način kako je naprijed traženo, ponuđač će biti isključen iz daljeg sudjelovanja zbog neispunjavanja navedenog uvjeta za kvalifikaciju.

12.5 Ponuđač koji bude odabran kao najpovoljniji u ovom postupku javne nabavke dužan je dostaviti sljedeće dokaze (original ili ovjerenu kopiju) u svrhu dokazivanja činjenica potvrđenih u izjavi, i to:

- a) uvjerenje stvarno i mjesno nadležnog suda i Suda BiH kojim dokazuje da u krivičnom postupku nije izrečena pravomoćna presuda kojom je osuđen za krivično djelo učešća u kriminalnoj organizaciji, za korupciju, prevaru ili pranje novca, u skladu sa važećim propisima u Bosni i Hercegovini ili zemlji u kojoj je registriran;
- b) uvjerenje nadležnog suda ili tijela uprave kod kojeg je ponuđač registriran kojim se potvrđuje da nije pod stečajem niti je predmet stečajnog postupka, da nije predmet postupka likvidacije, odnosno da nije u postupku obustavljanja poslovne djelatnosti, u skladu sa važećim propisima u Bosni i Hercegovini ili zemlji u kojoj je registriran;
- c) uvjerenja nadležnih institucija kojim se potvrđuje da je ponuđač izmirio dospjele obaveze, a koje se odnose na doprinose za penzijsko i invalidsko osiguranje i zdravstveno osiguranje.
- d) uvjerenja nadležnih institucija da je ponuđač izmirio dospjele obaveze u vezi s plaćanjem direktnih i indirektnih poreza.

12.6 U slučaju da ponuđači imaju zaključen sporazum o reprogramu obaveza, odnosno odgođenom plaćanju, po osnovu doprinosa za penzijsko-invalidsko osiguranje, zdravstveno osiguranje, direktne i indirektno poreze, dužni su dostaviti potvrdu nadležne institucije/a da ponuđač u predviđenoj dinamici izmiruje svoj reprogramirane obaveze.

12.7 Dokaze o ispunjavanju uvjeta izabrani ponuđač je dužan da dostavi u roku od pet (5) dana, od dana zaprimanja obavještenja o rezultatima ovog postupka javne nabavke. Dokazi moraju biti fizički dostavljeni na protokol ugovornog tijela najkasnije peti dan po prijemu odluke o izboru najpovoljnijeg ponuđača u radnom vremenu ugovornog tijela, do 15:00 časova, te za ugovorno tijelo nije relevantno na koji su način poslani.

Dokazi koji se dostavljaju moraju biti originali ili ovjerene kopije originala (ovjerena kopija originala podrazumijeva kopiju originalnog dokumenta ovjerenu kod nadležnog tijela – tijelo uprave ili notar, u daljem tekstu ovjerena kopija) koji ne mogu biti stariji od tri (3) mjeseca, računajući od dana dostavljanja ponude.

Izabrani ponuđač mora ispunjavati sve uvjete u trenutku dostavljanja ponude, u protivnom će se smatrati da je dao lažnu izjavu iz člana 45. ZJN.

**Napomena:**

Ukoliko ponuđač u sastavu ponude uz Izjavu o ispunjenosti uvjeta iz člana 45. stav (1) točka a) do d) ZJN (ovjerenu kod nadležnog tijela organ uprave ili notar) dostavi i tražene dokaze koji su navedeni u Izjavi, oslobađa se obaveze naknadnog dostavljanja istih, ako bude izabran. Dostavljeni dokazi moraju biti originali ili ovjerene kopije originala koji ne može biti stariji od tri (3) mjeseca, računajući od dana dostavljanja ponude.

12.8 Ukoliko ponudu dostavlja grupa ponuđača, svaki član grupe mora ispunjavati uvjete u pogledu osobne sposobnosti i dokazi se dostavljaju za svakog člana grupe.

12.9 U slučaju sumnje o postojanju okolnosti koje su navedene u točki 12.1 tenderske dokumentacije, ugovorno tijelo će se obratiti nadležnim tijelima s ciljem provjere dostavljene dokumentacije i date Izjave iz točke 12.2.

12.10 Za ponuđače čije je sjedište izvan Bosne i Hercegovine ne traži se posebna nadovjera dokumenata koji se zahtijevaju u stavu (2) člana 45. ZJN.

12.11 Težak profesionalni propust (član 45. stav (5) ZJN):

Ponuda će biti odbijena ako ugovorno tijelo, na bilo koji način, dokaže da je ponuđač bio kriv za težak profesionalni propust počinjen tokom perioda od tri godine prije početka postupka (objave obavještenja o nabavci na portalu javnih nabavki), posebno, značajni i/ili nedostaci koji se ponavljaju u izvršenju bitnih zahtjeva ugovora koji su doveli do njegovog prijevremenog raskida, nastanka štete ili drugih sličnih posljedica koje su rezultat namjere ili nemara tog privrednog subjekta (dokazi u skladu sa postojećim propisima u Bosni i Hercegovini).

**13. Sposobnost obavljanja profesionalne djelatnosti**

13.1 Što se tiče sposobnosti za obavljanje profesionalne djelatnosti, u skladu sa članom 46. ZJN, ponuđači moraju biti registrirani za obavljanje djelatnosti koja je predmet javne nabavke.

13.2 U svrhu dokazivanja profesionalne sposobnosti ponuđači trebaju uz ponudu dostaviti dokaz o registraciji u odgovarajućem profesionalnom ili drugom registru u zemlji u kojoj su registrirani ili osigurati posebnu izjavu ili potvrdu nadležnog tijela kojom se dokazuje njihovo pravo da obavljaju profesionalnu djelatnost, koja je u vezi sa predmetom nabavke. Dostavljeni dokazi se priznaju, bez obzira na kojem nivou vlasti su izdani.

Potrebno je dostaviti:

- **za ponuđače iz BIH:** Rješenje o upisu u sudski registar sa svim izmjenama ili Aktualni Izvod iz sudskog registra kojim su obuhvaćene sve izmjene u sudskom registru,
- **za ponuđače čije je sjedište izvan BIH:** odgovarajući dokument koji odgovara zahtjevu iz člana 46. ZJN, a koji je izdan od nadležnog tijela, sve prema važećim propisima zemlje sjedišta ponuđača / zemlje u kojoj je registriran ponuđač.

13.3 Dokazi koji se dostavljaju moraju biti originali ili ovjerene kopije originala.

13.4 U slučaju da se u ponudi ne dostave navedeni dokumenti u vezi sposobnosti obavljanja profesionalne djelatnosti ponuđača (član 46. ZJN) ili se ne dostave na način kako je naprijed



traženo, ponuđač će biti isključen iz daljeg sudjelovanja zbog neispunjavanja navedenog uvjeta za kvalifikaciju.

13.5 Ukoliko ponudu dostavlja grupa ponuđača, svi članovi grupe zajedno moraju biti registrirani za obavljanje djelatnosti koja je predmet nabavke. Svaki član grupe je dužan dostaviti dokaz o registraciji.

**Napomena:**

Ukoliko od upisa u sudski registar nije bilo izmjena, ponuđač će uz rješenje o upisu u sudski registar dostaviti izjavu da dostavljeno rješenje odražava stvarno stanje i da privredni subjekt od registracije nije vršio izmjene u sudskom registru. Izjava se daje na memorandumu ponuđača i treba biti potpisana od strane ponuđača (odgovorne osobe ponuđača ili osobe ovlaštene za podnošenje ponude od strane ponuđača) i ovjerena pečatom ponuđača.

**14. Ekonomska i finansijska sposobnost**

14.1 Što se tiče ekonomske i finansijske sposobnosti, u skladu sa članom 47. ZJN, ponuda će biti odbačena ako nije ispunjen minimalni uvjet:

- da je ponuđač ostvario ukupan prihod za period ne duži od posljednje tri finansijske godine ili od datuma registracije, odnosno od početka poslovanja, ako je ponuđač registriran, odnosno počeo sa radom prije manje od tri godine, zbirno minimalno u iznosu procijenjene vrijednosti nabavke.

14.2 Ocjena ekonomskog i finansijskog stanja ponuđača će se izvršiti na osnovu dostavljene **popunjene Izjave potpisane od strane ponuđača i ovjerene pečatom ponuđača**, koja ne smije biti starija od datuma objave obavještenja za predmetnu nabavku, a dostavlja se u formi utvrđenoj Prilogom 6 tenderske dokumentacije, i na osnovu dostavljenih običnih kopija sljedećih dokumenata:

- **poslovna bilanca, odnosno bilanca uspjeha** za period ne duži od posljednje tri finansijske godine, ili od datuma registracije, odnosno od početka poslovanja, ako je ponuđač registriran, odnosno počeo sa radom prije manje od tri godine, ukoliko je objavljivanje poslovne bilance zakonska obaveza u zemlji u kojoj je ponuđač registriran.
- Ako ne postoji zakonska obaveza objave bilance u zemlji u kojoj je registriran ponuđač, dužan je dostaviti izjavu ovjerenu od strane nadležnog tijela da je ponuđač ostvario prihod za period ne duži od posljednje tri finansijske godine, odnosno od početka poslovanja, ako je ponuđač registriran, odnosno počeo s radom prije manje od tri godine, zbirno minimalno u iznosu procijenjene vrijednosti nabavke.

14.3 Ponuđač čija ponuda bude izabrana kao najpovoljnija, dužan je u roku ne dužem od pet (5) dana nakon prijema odluke o izboru najpovoljnijeg ponuđača da dostavi originale ili ovjerene kopije dokumenata kojima dokazuje ekonomsku i finansijsku sposobnost. Dokazi moraju biti zaprimljeni na protokol ugovornog tijela najkasnije peti dan po prijemu odluke o izboru, u radnom vremenu ugovornog tijela do 15:00 sati, te za ugovorno tijelo nije relevantno na koji su način poslani.

**Napomena:**

Ponuđači mogu uz Izjavu o ispunjavanju uvjeta iz točke 14.1, tj. uz svoju ponudu, odmah dostaviti i originale ili ovjerene kopije traženih dokaza koji su navedeni u Izjavi. Ovim se

ponuđač, ako bude izabran, oslobađa obaveze naknadnog dostavljanja originala ili ovjerenih kopija dokaza.

## **15. Tehnička i profesionalna sposobnost**

15.1 Što se tiče tehničke i profesionalne sposobnosti, u skladu sa članom 49. ZJN, ponuda će biti odbačena ako nisu ispunjeni zahtijevani minimalni uvjeti:

Uspješno iskustvo ponuđača u izvršenju najmanje jednog (1) ili više ugovora, koji za predmet imaju isporuku robe, minimalne ukupne ugovorene vrijednosti od 95.000,00 KM, u posljednje tri (3) godine zbirno (računajući od dana objave obavještenja o nabavci) ili od datuma registracije, odnosno početka poslovanja, ako je ponuđač registriran, odnosno počeo sa radom prije manje od tri godine.

15.2 Ocjena tehničke i profesionalne sposobnosti ponuđača, u skladu sa članom 49. ZJN, će se izvršiti na osnovu sljedećih dokaza:

- a) **Spisak izvršenih ugovora o isporuci robe**, koji sačinjava sam ponuđač na svom poslovnom memorandumu, potpisan od strane ponuđača i ovjeren pečatom ponuđača, koji sadrži ugovore minimalne ukupne ugovorene vrijednosti od 95.000,00 KM, u posljednje 3 (tri) godine zbirno (računajući od dana objave obavještenja o nabavci), ili od datuma registracije, odnosno početka poslovanja, ako je ponuđač registriran, odnosno počeo da radi prije manje od tri godine, koji za svaki izvršeni ugovor naveden u spisku obavezno sadrži naziv i sjedište ugovornih strana, predmet ugovora, vrijednost ugovora, vrijeme i mjesto izvršenja ugovora.
- b) Uz spisak izvršenih ugovora ponuđač je dužan dostaviti **potvrde o uredno izvršenim ugovorima koje su izdali primatelji robe**, čija je minimalna ukupna ugovorena vrijednost 95.000,00 KM, a koje obavezno sadrže: naziv i sjedište ugovornih strana, predmet ugovora, vrijednost ugovora, vrijeme i mjesto izvršenja ugovora i **navode o urednom izvršenju ugovora**. Potvrda o uredno izvršenom ugovoru treba biti dana na memorandumu primatelja robe, ovjerena pečatom i potpisana od strane odgovornog lica primatelja robe.

U slučaju da se takva potvrda iz objektivnih razloga ne može dobiti od ugovorne strane koja nije ugovorno tijelo, važi izjava ponuđača o uredno izvršenim ugovorima, uz predočenje dokaza o učinjenim pokušajima da se takve potvrde osiguraju. Ukoliko ponuđač uz izjavu o urednom izvršenju ne dostavi dokaz o učinjenim pokušajima da se takva potvrda osigura, ugovorno tijelo će takvu ponudu odbiti kao neprihvatljivu.

### **Napomena:**

Nije prihvatljivo dostavljanje kopija Ugovora umjesto potvrda o izvršenim ugovorima. Ugovorno tijelo može od Ponuđača čija je ponuda ocijenjena najpovoljnijom, zatražiti provjeru dokaza sposobnosti ukoliko posumnja u istinitost njegovih dokaza. Ako Ponuđač, čija je ponuda ocijenjena najpovoljnijom, ne može ponovno dokazati svoju sposobnost, ugovorno tijelo će njegovu ponudu odbiti.

Ako ponuđač nije samostalno sudjelovao u izvršenju ugovora za koje dostavlja potvrde, već kao član konzorcija, potrebno je da potvrde sadrže podatke o njegovom finansijskom udjelu u izvršenju ugovora i vrsti obavljenih poslova u okviru ugovora.

Ukoliko izdata potvrda ne sadrži podatke o finansijskom udjelu ponuđača u izvršenju ugovora i vrsti obavljenih poslova u okviru ugovora, ponuđač uz ovakvu potvrdu treba

dostaviti i izvod iz Konzorcijskih ugovora ili Izjavu na memorandumu ponuđača danu pod punom materijalnom i kaznenom odgovornošću, iz kojih su vidljivi podaci o njegovom finansijskom udjelu u izvršenju ugovora i vrsti obavljenih poslova u okviru ugovora.

Ugovorno tijelo zadržava pravo provjere podataka dostavljenih u Izjavi. U slučaju utvrđivanja neistinitosti podataka dostavljenih u Izjavi, predmetna potvrda o urednom izvršenju ugovora neće biti prihvaćena te će Ugovorno tijelo poduzeti sve druge zakonom predviđene mjere.

15.3 Ponuđač je dužan dostaviti u sastavu ponude **originale ili ovjerene kopije dokumenata iz točke 15.2** kojima dokazuje tehničku i profesionalnu sposobnost.

## **16. Uvjeti za grupu ponuđača**

16.1 U slučaju da ponudu dostavlja grupa ponuđača, ugovorno tijelo će ocjenu ispunjenosti kvalifikacionih uvjeta od strane grupe ponuđača izvršiti na sljedeći način:

- uvjete koji su navedeni pod točkom 12.1 (osobna sposobnost) mora ispunjavati svaki član grupe ponuđača pojedinačno, te svaki od članova grupe ponuđača mora dostaviti dokumentaciju kojom dokazuje ispunjavanje postavljenih uvjeta, na način na koji je predviđeno dostavljanje dokaza;
- svaki član grupe ponuđača je dužan dostaviti ovjerenu izjavu iz točke 12.2 - Izjava iz člana 45. ZJN (Prilog 5);
- svaki član grupe ponuđača je dužan dostaviti ovjerenu izjavu iz točke 38.2 tenderske dokumentacije - Izjava iz člana 52. ZJN (Prilog 7);
- grupa ponuđača kao cjelina mora ispuniti uvjet koji je naveden pod točkom 13.1. (sposobnost obavljanja profesionalne djelatnosti), a svaki od članova grupe ponuđača mora dostaviti dokaz o registraciji, na način na koji je predviđeno dostavljanje dokaza;
- grupa ponuđača kao cjelina mora ispuniti uvjete koji su navedeni u točkama 14.1 (ekonomska i finansijska sposobnost), 15.1 (tehnička i profesionalna sposobnost) tenderske dokumentacije, što znači da grupa ponuđača može zbirno ispunjavati postavljene uvjete i dostaviti dokumentaciju kojom dokazuje ispunjavanje postavljenih uvjeta;
- Izjavu iz člana 47. ZJN (Prilog 6) potrebno je da dostave samo oni članovi grupe ponuđača koji u ponudi dostavljaju dokumente kojima se dokazuje ekonomska i finansijska sposobnost (bilanca uspjeha).

16.2 Grupa ponuđača koja sudjeluje u ovom postupku javne nabavke i koja bude izabrana kao najpovoljnija, dužna je dostaviti original ili ovjerenu kopiju pravnog akta o udruživanju u grupu ponuđača radi sudjelovanja u postupku javne nabavke, u roku ne dužem od 5 (pet) dana od dana prijema odluke o izboru najpovoljnijeg ponuđača.

Navedeni pravni akt mora sadržavati: tko su članovi grupe ponuđača sa točnim identifikacijskim elementima; tko ima pravo istupa, predstavljanja i ovlaštenje za potpisivanje ugovora u ime grupe ponuđača, način plaćanja ugovorne obaveze (lideru ili članovima grupe ponuđača ponaosob prema dijelu ugovora koji izvršava, u kojem slučaju je potrebno navesti koji dio ugovora i u kojem opsegu će izvršavati pojedini član grupe ponuđača), kao i utvrđenu

solidarnu odgovornost između članova grupe ponuđača za obaveze koje preuzima grupa ponuđača.

Ukoliko u konzorcijskom ugovoru ne bude jasno definiran način plaćanja, ugovorno tijelo će plaćanje vršiti prema lideru konzorcija. Također, ukoliko u konzorcijskom ugovoru ne bude jasno definirano tko u ime konzorcija potpisuje ugovor, ugovorno tijelo će kao potpisnika ugovora smatrati lidera konzorcija i istom će dostaviti ugovor na potpis.

Definirani pravni akt mora biti fizički dostavljen na protokol ugovornog tijela najkasnije peti dan po prijemu odluke o izboru najpovoljnijeg ponuđača u radnom vremenu ugovornog tijela (od 07:00 do 15:00 sati), te za ugovorno tijelo nije relevantno na koji je način poslan.

**Ukoliko ponuđač ne dostavi pravni akt sa naprijed definiranim sadržajem, ugovor će se dodijeliti sljedećem ponuđaču sa rang liste.**

**Napomena:** Grupa ponuđača može uz svoju ponudu odmah dostaviti original ili ovjerenu kopiju pravnog akta o udruživanju. Ovim se oslobađa obaveza naknadnog dostavljanja originala ili ovjerene kopije ako bude izabrana.

16.3 Ukoliko se ponuđač odlučio sudjelovati u postupku javne nabavke kao član grupe ponuđača, ne može u istom postupku sudjelovati i samostalno sa svojom ponudom, niti kao član druge grupe ponuđača, odnosno postupanje suprotno ovom zahtjevu ugovornog tijela će imati za posljedicu odbijanje svih ponuda u kojima je taj ponuđač sudjelovao.

16.4 Grupa ponuđača ne mora osnovati novo pravno lice da bi sudjelovala u ovom postupku javne nabavke.

16.5 Grupa ponuđača solidarno odgovara za sve obaveze.

## PODACI O PONUDI

### 17. Sadržaj ponude

17.1 Ponuda treba sadržavati sljedeće dokumente (sadržaj ponude):

- 1) **Popis dokumentacije** koja je priložena uz ponudu sadržaj ponude u skladu sa formom koja je dana u Prilogu 1 tenderske dokumentacije;
- 2) **Obrazac za ponudu**, popunjen, potpisan i ovjeren u skladu sa formom koja je dana u Prilogu 2 tenderske dokumentacije;
- 3) **Obrazac za cijenu ponude**, popunjen, potpisan i ovjeren u skladu sa formom koja je dana u Prilogu 3 tenderske dokumentacije;
- 4) **Obrazac za povjerljive informacije**, sa navodima o povjerljivim informacijama ako ih ima (u skladu sa tačkom 35.1 tenderske dokumentacije), ili sa izjašnjenjem da nema povjerljivih informacija, potpisan i ovjeren od strane ponuđača u skladu sa formom koja je data u Prilogu 4 tenderske dokumentacije. Ukoliko ponuđač ne dostavi ovaj obrazac, ili ga dostavi nepopunjenog smatrati će se da ponuda ne sadrži povjerljive informacije i neće biti odbačena;
- 5) **Izjave i dokaze o ispunjenosti uvjeta iz točaka tenderske dokumentacije:**
  12. Osobna sposobnost;
  13. Sposobnost obavljanja profesionalne djelatnosti
  14. Ekonomska i finansijska sposobnost
  15. Tehnička i profesionalna sposobnost
- 6) **Izjavu ponuđača** u skladu sa članom 52. stav (2) ZJN i tačkom 39.2 tenderske dokumentacije Sukob interesa, u skladu sa formom koja je data u Prilogu 7 tenderske dokumentacije;
- 7) **Dokumentaciju koja se odnosi na predmet nabavke:**
  1. **Tehnički detalji**, popunjeni, potpisani i ovjereni u skladu sa formom danom u Prilogu 8 **Tehnički zahtjevi i specifikacije;**
    - *Kataloška dokumentacija proizvođača*
    - *Tipski testovi*
    - *Dokaz o akreditaciji ispitne ustanove, koja provodi tipska ispitivanja, od strane nacionalne akreditacijske kuće*
- 8) **Nacrt ugovora** (u skladu sa tačkom 27. tenderske dokumentacije) u skladu sa formom koja je dana u Prilogu 9 tenderske dokumentacije;
- 9) **Ovlaštenje/ovlaštenja** kojim/a članovi grupe ponuđača ovlašćuju lidera grupe ponuđača da tu grupu predstavlja u toku postupka nabavke, u slučaju da ponudu dostavlja grupa ponuđača;
- 10) **Original ili ovjerena kopija punomoći** u slučaju da je ponuđač (odgovorno lice ponuđača) ovlastio drugo lice za podnošenje ponude;

## 18. Način pripreme ponude

18.1 Ponuđači su obavezni da pripreme ponude u skladu sa uvjetima koji su utvrđeni u ovoj tenderskoj dokumentaciji. Ponude koje nisu u skladu sa ovom tenderskom dokumentacijom biti će odbačene kao neprihvatljive, sve u skladu sa članom 68. ZJN. Ponuđač ne smije mijenjati ili nadopunjavati tekst tenderske dokumentacije.

18.2 Ponude se pripremaju u:

jednom (1) originalu;

jednoj (1) tiskanoj kopiji (hard copy) i

jednoj (1) elektronskoj kopiji na CD-u ili DVD-u ili USB-stiku (skenirana ponuda u pdf formatu).

18.3 Original i jedna (1) tiskana kopija kompletne ponude se izrađuju na način da pojedinačno čine cjelinu i trebaju biti otkucani ili napisani neizbrisivom tintom. Eventualne korekcije u tekstu ponude, tokom pripreme iste, moraju biti vidljive, čitljive te potpisane od strane ponuđača i ovjerene pečatom ponuđača, u suprotnom ponuda će biti odbačena. Svi listovi originala ponude (podrazumijeva se kompletna ponuda koja sadrži komercijalni, kvalifikacijski, tehnički i druge tražene dijelove) moraju biti čvrsto uvezani tj. uvezani tako da se sadržaj (listovi) ponude ne mogu nesmetano vaditi ili dopunjavati, a da se pri tome ne ugrozi cjelovitost ponude.

**Pod čvrstim uvezom podrazumijeva se ponuda ukoričena u knjigu ili ponuda osigurana jamstvenikom sa naljepnicom i pečatom ponuđača. Original i sve tiskane kopije ponude se uvezuju na gore opisan način.**

Dijelove ponude kao što su uzorci, katalogi, mediji za pohranjivanje podataka i slično, koji ne mogu biti uvezani, ponuđač obilježava nazivom i navodi u Popisu dokumentacije kao dio ponude. **CD/DVD/USB na kojem je elektronska kopija ponude, u slučaju da se isti dostavlja u posebnoj koverti stavljenoj u kovertu/paket sa originalom ponude ili se eventualno dostavlja zalijepljen/uvezan u original ponude, se ne navodi u Popisu dokumentacije originala ponude jer predstavlja zasebnu elektronsku kopiju ponude.**

Ako zbog opsega ili drugih objektivnih okolnosti ponuda ne može biti izrađena na način da čini cjelinu, onda se izrađuje u dva ili više dijelova. U tom slučaju svaki dio se čvrsto uvezuje na prethodno opisan način, a ponuđač mora u sadržaju ponude navesti od koliko se dijelova ponuda sastoji.

18.4 Sve stranice/listovi ponude trebaju biti označene brojem (numerirane) na način da je vidljiv redni broj stranice/lista.

Ako ponuda sadrži štampanu literaturu, brošure, kataloge i sl. koji imaju izvorno numerirane brojeve, onda se ti dijelovi ponude ne numeriraju dodatno.

Kada ponuda sadrži više dijelova, stranice/listovi se označavaju na način da svaki sljedeći dio započinje rednim brojem kojim se nastavlja redni broj stranice/lista kojim završava prethodni dio.

Ponuda neće biti odbačena ukoliko se neka, pojedinačna stranica/list ponude omaškom ponuđača ne numerira, a pri tome su ostale stranice/listovi ponude numerirani na način da je osiguran kontinuitet numeriranja, te će se ovo smatrati manjim odstupanjem koje bitno ne mijenja osnovni zahtjev za numeraciju stranica/listova, naveden u tenderskoj dokumentaciji.

18.5 **Ponuda mora biti potpisana od strane ponuđača (odgovorne osobe ponuđača ili osobe ovlaštene za podnošenje ponude od strane ponuđača), te ovjerena pečatom ponuđača, na mjestima gdje je to u tenderskoj dokumentaciji naznačeno (na mjestima u Izjavama i Prilozima koji se dostavljaju u ponudi gdje piše potpis i pečat ponuđača, na zadnjoj stranici**

Nacrta ugovora, na mjestu gdje piše „za Dobavljača i na svim drugim dokumentima koji moraju da se dostave u ponudi, a koji prema zahtjevima tenderske dokumentacije moraju biti potpisani od strane ponuđača i ovjereni pečatom ponuđača), ako po zakonu države u kojoj je sjedište ponuđača, isti ima pečat ili sadržavati dokaz da po zakonu države u kojoj je sjedište ponuđača, ponuđač nema pečat.

**Stranice/listove ponude ne treba parafirati.**

18.6 Predlaže se da forma ponude prati poglavlja iz tenderske dokumentacije.

Prilikom pripreme ponude potrebno je jasno napisati šta se nudi: jednoznačno navesti proizvođača, zemlju porijekla, vrstu i tip proizvoda i karakteristike koje pokazuju da je ponudena stavka ono što se traži u tehničkoj specifikaciji ili njen ekvivalent istih ili boljih karakteristika.

Ako je točkom 17.1 tenderske dokumentacije traženo dostavljanje tehničke dokumentacije, u priloženim katalogima, crtežima i drugoj pratećoj tehničkoj dokumentaciji, moraju jasno biti naznačene ponudene stavke, sa svim detaljima i da se na istima potvrde karakteristike ponudene stavke (ne prilagati uopćene kataloge u kojima nije jednoznačno navedeno koje parametre ima ponudena stavka). **Tehnička dokumentacija koja ne upućuje jednoznačno na dani proizvod/uslugu neće biti razmatrana.**

## **19. Jezik i pismo ponude**

19.1 Ponuda, svi dokumenti i pisana korespondencija u vezi sa ponudom između ponuđača i ugovornog tijela mora biti na jednom od službenih jezika u Bosni i Hercegovini i napisana na latiničnom ili ćirilichnom pismu ili na nekom drugom jeziku koji se najčešće koristi u međunarodnoj trgovini, ali pod uvjetom da je obavezno u ponudi dostavljen i zvanični prijevod (ovjeren od strane ovlaštenog sudskog tumača za jezik sa kojeg je izvršen prijevod), na jedan od službenih jezika u Bosni i Hercegovini.

Izuzetno, tiskana literatura, brošure, nacrti, kataloška dokumentacija proizvođača materijala i opreme i protokoli o tipskim ispitivanjima materijala i opreme, koje ponuđač dostavlja mogu biti napisani na engleskom jeziku, bez obaveze prijevoda na neki od službenih jezika u BiH.

Također, štampana literatura, brošure, nacrti, kataloška dokumentacija proizvođača materijala i opreme i protokoli o tipskim ispitivanjima materijala i opreme, koje ponuđač dostavlja mogu biti napisani i na drugom jeziku koji se koristi u međunarodnoj trgovini (npr. njemački, francuski...), ali uz uvjet da se dostavi i cjelokupan prijevod na jedan od službenih jezika u Bosni i Hercegovini, izvršen od strane ovlaštenog prevoditelja.

## **20. Način dostavljanja ponuda**

20.1 Ponuda se dostavlja u originalu, jednoj (1) tiskanoj kopiji (hard copy) i jednoj (1) elektronskoj kopiji na CD-u, DVD-u ili USB stiku, zajedno sa originalom. Na originalu i kopijama će čitko pisati "ORIGINAL PONUDE" i "KOPIJA PONUDE", respektivno. Kopija ponude sadrži sve dokumente koja sadrži i original. U slučaju razlike između originala i kopije ponude, vjerodostojan je original ponude.

Tiskane kopije ponude se dostavljaju zajedno sa originalom u jednoj kuverti/paketu, **ako je fizički izvodivo**, ili u više odvojenih koverata/paketa. **Elektronska kopija ponude se dostavlja u posebnoj kuverti stavljenoj u kuvertu/paket sa originalom ponude ili se dostavlja zalijepljena/uvezana u original ponude.**

20.2 Ponuda, bez obzira na način dostavljanja, mora biti zaprimljena na protokol ugovornog tijela, na adresi navedenoj u tenderskoj dokumentaciji, do datuma i vremena navedenog u obavještenju o nabavci i tenderskoj dokumentaciji. Sve ponude zaprimljene nakon tog vremena su neblagovremene i kao takve, neotvorene će biti vraćene ponuđaču.

20.3 Ponude se dostavljaju osobno na protokol ugovornog tijela ili putem pošte, na adresu ugovornog tijela, u zatvorenoj koverti/paketu na kojoj, na prednjoj strani, mora biti navedeno:

**„Elektroprenos - Elektroprijenos BiH” a.d. Banja Luka**

**Operativno područje Mostar**

**ul. Bleiburških žrtava bb, 88 000 Mostar, Bosna i Hercegovina.**

naziv i adresa ponuđača (grupe ponuđača) u lijevom gornjem uglu kuverte/paketa,  
broj nabavke: **JN – OP – 654/2022,**

naziv predmeta nabavke: **Ovjesni i spojni materijal**

naznaka: **„NE OTVARAJ – do 24.08.2022. godine do 11:30 sati“.**

20.4 Dopusštenost dostave alternativnih ponuda: Nije dozvoljeno dostavljanje alternativnih ponuda

20.5 Ponuđač može dostaviti samo jednu ponudu. Ponude ponuđača koji dostavi više ponuda, samostalno ili u okviru grupe ponuđača, biti će odbačene.

## **21. Mjesto, datum i vrijeme za prijem ponuda**

21.1 Ponude se dostavljaju na način definiran u točki 20. ove tenderske dokumentacije, na protokol ugovornog tijela na sljedeću adresu:

**„Elektroprenos - Elektroprijenos BiH“ a.d. Banja Luka, Operativno područje Mostar  
Ul. Bleiburških žrtava bb, 88 000 Mostar, Bosna i Hercegovina.**

21.2 **Rok za dostavljanje ponuda je 24.08.2022 godine do 11:00 sati.**

21.3 Ponuda ponuđača mora biti dostavljena do datuma i sata naznačenog u obavještenju o nabavci odnosno tenderskoj dokumentaciji i za ugovorno tijelo nije relevantno kada je ona poslana niti na koji način. Ponuđači koji ponude dostavljaju poštom preuzimaju rizik kašnjenja ukoliko ponude ne stignu do krajnjeg roka utvrđenog tenderskom dokumentacijom. Ponude zaprimljene nakon isteka roka za prijem ponuda se vraćaju neotvorene ponuđačima.

## **22. Mjesto, datum i vrijeme otvaranja ponuda**

22.1 Javno otvaranje ponuda će se održati **24.08.2022 godine u 11:30 sati** u prostorijama Ugovornog tijela

**„Elektroprenos – Elektroprijenos BiH” a.d. Banja Luka, Operativno područje Mostar  
Ul. Bleiburških žrtava, 88 000 Mostar, Bosna i Hercegovina**

22.2 Opunomoćeni predstavnici ponuđača, kao i sve druga zainteresirane osobe mogu prisustvovati otvaranju ponuda. Informacije koje se iskazu u toku javnog otvaranja ponuda će se dostaviti svim ponuđačima koji su u roku dostavili ponude putem Zapisnika sa otvaranja ponuda, odmah, a najkasnije u roku od 3 dana.

22.3 Na javnom otvaranju ponuda priopćiti će se sljedeće informacije:

- naziv ponuđača;
- cijena ponude (bez PDV-a);



- popust naveden u ponudi, ako je posebno iskazan.

22.4 Predstavници ponuđača moraju imati ovlaštenje za sudjelovanje na javnom otvaranju ponuda u ime Ponuđača, ovjereno i potpisano od strane odgovorne osobe ponuđača, da bi mogli potpisati i preuzeti Zapisnik sa otvaranja ponuda i vršiti druge pravne radnje zastupanja interesa Ponuđača na otvaranju ponuda. U suprotnom, prisustvovati će otvaranju i smatrati će se ostalim zainteresiranim osobama bez gore navedenih prava.

### **23. Izmjena, dopuna i povlačenje ponuda**

23.1 Do isteka roka za prijem ponuda, ponuđač može svoju ponudu izmijeniti ili dopuniti i to da u posebnoj koverti/paketu, dostavi sve dokumente koji su vezani za izmjene ili dopune, uvezane na način kako se traži ovom tenderskom dokumentacijom, a na kuverti/paketu navesti sljedeće:

**Operativno poručje Mostar**

**ul. Bleiburških žrtava bb, 88 000 Mostar, Bosna i Hercegovina.**

naziv i adresa ponuđača (grupe ponuđača) u lijevom gornjem uglu kuverte/paketa,

**IZMJENA/DOPUNA PONUDE ZA NABAVKU**

broj nabavke: **JN – OP – 654/2022,**

naziv predmeta nabavke: **Ovjesni i spojni materijal**

naznaka: „**NE OTVARAJ – do 24.08.2022. godine do 11:30 sati**“.

23.2 Ponuđač može do isteka roka za prijem ponuda odustati od svoje ponude, na način da dostavi pisanu izjavu da odustaje od ponude, uz obavezno navođenje predmeta nabavke i broja nabavke, i to najkasnije do roka za prijem ponuda. U tom slučaju ponuda će biti vraćena ponuđaču neotvorena.

23.3 Ponuda se ne može mijenjati, dopunjavati, niti povući nakon isteka roka za prijem ponuda.

### **24. Cijena ponude**

24.1 Cijena ponude je cijena bez PDV-a, koja je jednaka zbroju cijena bez PDV-a svih stavki navedenih u Obrascu za cijenu ponude Prilog 3.

24.2 Cijena ponude mora biti isto izražena u Obrascu za ponudu Prilog 2 i Obrascu za cijenu ponude Prilog 3. U slučaju da se ne slažu cijene iz ova dva obrasca, prednost se daje cijeni ponude iz Obrasca za cijenu ponude Prilog 3.

24.3 Cijena ponude se u Obrascu za ponudu i Obrascu za cijenu ponude navodi bez PDV-a, a zatim se posebno navodi ponuđeni popust, cijena ponude sa uključenim popustom, iznos PDV-a na cijenu ponude sa uključenim popustom i na kraju ukupna cijena ponude sa uključenim popustom (sa PDV-om). Ukupna cijena ponude sa uključenim popustom (sa PDV-om) piše se brojevima i slovima, kako je to predviđeno u Obrascu za ponudu. U slučaju neslaganja iznosa upisanih brojevano i slovima, prednost se daje iznosu upisanom slovima.

24.4 Ponuđači su dužni dostaviti popunjen Obrazac za cijenu ponude Prilog 3, u skladu sa svim zahtjevima koji su u njemu definirani, i ponuđač je dužan dati ponudu za sve stavke koje su

navedene u obrascu. U slučaju da ponuđač ne popuni obrazac u skladu sa postavljenim zahtjevima, njegova ponuda će biti odbačena.

- 24.5 Ponuđač iskazuje popust u postocima i u novčanom iznosu. U slučaju da ponuđač ne nudi popust, na mjestima gdje se upisuje pripadajući iznos popusta upisuje 0,00. Ako ponuđač ne iskaže popust na propisan način ili na bilo koji način uvjetuje popust, smatrati će se da nije ni ponudio popust. U slučaju razlike u popustu iskazanom u procentima i u novčanom iznosu prednost se daje iznosu iskazanom u procentima.
- 24.6 Ukoliko ponuđač nije PDV obveznik u Bosni i Hercegovini, cijenu ponude u Obrascu za ponudu i Obrascu za cijenu ponude navodi bez PDV-a, zatim posebno navodi ponuđeni popust, cijenu ponude sa uključenim popustom bez PDV-a, ne prikazuje PDV (na mjestu gdje se upisuje pripadajući iznos PDV-a upisuje 0,00) i na kraju, na mjestu ukupne cijene ponude upisuje prethodno navedenu cijenu ponude sa uključenim popustom bez PDV-a (brojevima i slovima).
- 24.7 U slučaju stranog ponuđača, isti je dužan da se, ukoliko bude izabran kao najpovoljniji, registrira kod poreznog punomoćnika za PDV koji ima sjedište u BiH, a sve u skladu sa članom 60. Zakona o porezu na dodanu vrijednost („Službeni glasnik Bosne i Hercegovine“, br. 9/05, 35/05 i 100/08), (u daljem tekstu: Zakon o PDV-u), i o tome Ugovornom tijelu dostavi pisani dokaz najkasnije do zaključenja ugovora.
- 24.8 Ponuđena cijena treba biti na paritetu DDP (Incoterms 2020) i treba uključivati sve obaveze vezane za realizaciju ugovora, a naročito:
- sve carinske obaveze ili poreze na uvoz i prodaju ili druge poreze koji su već plaćeni ili koji se mogu platiti na komponente i sirovine koje se koriste u proizvodnji ili sastavljanju robe i opreme;
  - sve carinske obaveze ili poreze na uvoz i prodaju ili druge poreze koji su već plaćeni na direktno uvezene komponente koje se nalaze ili će se nalaziti u toj robi i opremi;
  - sve pripadajuće indirektno poreze (odnosi se na carine ali ne na PDV koji se plaća u BiH), poreze na prodaju i druge slične poreze na gotove proizvode koji će se trebati platiti u Bosni i Hercegovini, ako ovaj ugovor bude dodijeljen;
  - cijenu prijevoza i špeditorske usluge;
  - osiguranje;
  - cijenu popratnih (dodatnih) usluga navedenih u tenderskoj dokumentaciji;
  - druge troškove u procesu nabavke i isporuke robe.
- 24.9 Cijena ponude koju navede ponuđač neće se mijenjati u toku izvršenja ugovora i ne podliježe bilo kakvim promjenama. Ugovorno tijelo će kao neprihvatljivu odbiti onu ponudu koja sadrži cijenu ponude koja se može prilagođavati, a koja nije u skladu sa ovim stavom.
- 24.10 Cijena ponude treba biti navedena u konvertibilnim markama (KM). Strani ponuđači mogu cijenu ponude iskazati u eurima (EUR), isključivo na paritetu DDP (Incoterms 2020). Navedeni iznos preračunati će se u KM prema zvaničnom tečaju Centralne banke Bosne i Hercegovine na dan otvaranja ponuda i zadržati po istom tečaju sve do kraja realizacije ugovora.

## **25. Kriterij za dodjelu ugovora**

25.1 Kriterij za dodjelu ugovora je: **Najniža cijena**

25.2 Ugovor se dodjeljuje ponuđaču koji je ponudio najnižu cijenu ponude.

25.3 Ponude koje ne zadovolje tehničke zahtjeve i specifikacije ili nisu u skladu sa opisom predmeta javne nabavke, biti će odbijene.

## **26. Period važenja ponude**

26.1 Ponude moraju važiti devedeset (90) dana, računajući od isteka roka za dostavljanje ponuda. Sve dok ne istekne period važenja ponuda, ugovorno tijelo ima pravo da traži od ponuđača u pisanoj formi da produže period važenja njihovih ponuda do određenog datuma. Svaki ponuđač ima pravo da odbije takav zahtjev.

Ponuđač koji pristane produžiti period važenja svoje ponude i o tome u pisanoj formi obavijesti ugovorno tijelo, produžiti će period važenja ponude i to u roku koji odredi ugovorno tijelo. Ponuda se ne smije mijenjati. Ako ponuđač ne odgovori na zahtjev ugovornog tijela u vezi sa produženjem perioda važenja ponude, smatrati će se da je ponuđač odbio zahtjev ugovornog tijela, te se njegova ponuda neće razmatrati u daljem toku postupka.

26.2 Ponuđeni period važenja ne može biti kraći od perioda traženog u tenderskoj dokumentaciji, a ugovorno tijelo ne može utvrditi period kraći od 30 dana. Ukoliko ponuđač u ponudi ne navede period njenog važenja, smatra se da ponuda važi za period naznačen u tenderskoj dokumentaciji.

26.3 U slučaju da je period važenja ponude kraći od perioda navedenog u tenderskoj dokumentaciji, ugovorno tijelo će odbiti takvu ponudu u skladu sa članom 60. stav (1) ZJN.

## **27. Nacrt ugovora**

27.1 Nacrt ugovora je dat u Prilogu 9 ove tenderske dokumentacije. Ponuđač **ne mora popuniti** nacrt ugovora sa svojim podacima i detaljima koji su sadržani u ponudi (tj. cijena i drugi podaci). Ti podaci će biti uvršteni u ugovor prilikom pripreme istog nakon provedenog postupka javne nabavke kojom prilikom će se upisati podaci koje je ponuđač naveo u svojoj ponudi. Nacrt ugovora na njegovoj zadnjoj stranici, treba biti potpisan od strane **ponuđača (odgovorne osobe ponuđača ili osobe ovlaštene za podnošenje ponude od strane ponuđača)** te ovjeren pečatom ponuđača na za to predviđenom mjestu. Na prethodno opisan način, potpisan i ovjeren nacrt ugovora čini sastavni dio ponude. U slučaju da ponuđač popuni nacrt ugovora njegova ponuda neće biti odbačena.

## **28. Zaključivanje ugovora**

28.1 Ugovorno tijelo će dostaviti na potpis izabranom ponuđaču prijedlog ugovora i to nakon isteka roka od petnaest (15) dana, računajući od dana kada su svi ponuđači obaviješteni o izboru najpovoljnijeg ponuđača, osim u slučaju da odluka nije postala konačna zbog uložene žalbe (slučaj odgađanja nastavka postupka) ili je poništena povodom uložene žalbe. Prijedlog ugovora će odgovarati nacrtu ugovora iz tenderske dokumentacije pri čemu Ugovorno tijelo zadržava pravo prilagođavanja prijedloga ugovora u skladu sa predmetom nabavke.



- 28.2 Ugovor će se zaključiti u skladu sa uvjetima iz tenderske dokumentacije, prihvaćene ponude i u skladu sa zakonima o obligacijskim odnosima u BiH.
- 28.3 Ugovorno tijelo će dostaviti prijedlog ugovora ponuđaču čija je ponuda na rang listi odmah iza ponude izabranog ponuđača, ako izabrani ponuđač:
- propusti dostaviti originale ili ovjerene kopije dokumenata i člana 45. i 47. ZJN, ne starije od tri mjeseca od dana dostavljanja ponude, u roku od 5 dana od dana obavještenja o izboru najpovoljnijeg ponuđača ili
  - propusti dostaviti dokumentaciju koja je bila uvjet za potpisivanje ugovora, a koju je bio dužan dostaviti u skladu sa propisima u BiH, ili
  - u pisanoj formi odbije dodjelu ugovora, ili
  - propusti dostaviti jamstvo za uredno izvršenje ugovora u skladu sa uvjetima iz tenderske dokumentacije, ili
  - propusti potpisati ugovor o nabavci u roku koji odredi Ugovorno tijelo ili
  - odbije zaključiti ugovor u skladu sa uvjetima iz tenderske dokumentacije i ponude koju je dostavio.

Vlasništvo "Elektroprenos - Elektroprijenos BiH" a.d. Banja Luka. Samo za uvid

## **OSTALI PODACI I DODATNE INFORMACIJE**

### **29. Trošak ponude, objava i preuzimanje tenderske dokumentacije**

- 29.1 Trošak pripreme ponude i podnošenja ponude u cjelini snosi ponuđač.
- 29.2 Ugovorno tijelo objavljuje tendersku dokumentaciju, istovremeno s objavom obavještenja o nabavci, u sustavu „E-nabavke“, u skladu sa članom 55. ZJN i članom 1. stav (3) točka b) i članom 9. Uputstva o uvjetima i načinu objavljivanja obavještenja i dostavljanja izvještaja u postupcima javnih nabavki u informacijskom sustavu „E-nabavke“ („Službeni glasnik BiH“, broj 90/14, 53/15).
- 29.3 Preuzimanje tenderske dokumentacije vrši se na način da zainteresirani privredni subjekti iz člana 2.stav (1) točka c) ZJN koji su registrirani u sustavu „E-nabavke“, bez naknade, preuzimaju tendersku dokumentaciju objavljenu u sustavu „E nabavke“. Objavom tenderske dokumentacije na sustavu „E nabavke“ onemogućeno je dostavljanje iste na druge načine predviđene članom 55. stav (1) točka a) c) ZJN. Također, za istu se ne zahtjeva novčana naknada za preuzimanje.
- 29.4 Tenderska dokumentacija može se preuzeti više puta za isti postupak javne nabavke. Ako korisnik sustava preuzme tendersku dokumentaciju za isti postupak javne nabavke više puta, rok za žalbu iz člana 101. stav (1) točka b) ZJN računa se od prvog preuzimanja tenderske dokumentacije.
- 29.5 Kompletna tenderska dokumentacija, za uvid, biti će objavljena na web stranici Ugovornog tijela i to: [www.eleprenos.ba](http://www.eleprenos.ba)

### **30. Ispravka i/ili izmjena tenderske dokumentacije, traženje pojašnjenja**

- 30.1 Objavom tenderske dokumentacije u sustavu „E nabavke“, postavljanje zahtjeva za pojašnjenje tenderske dokumentacije i odgovora s pojašnjenjem može se izvršiti samo u formi i na način kako je definirano u sustavu „E nabavke“. Izmjene i dopune tenderske dokumentacije se vrše na način da se objavljuje novi dokument u sustavu „E nabavke“.
- 30.2 Zainteresirani kandidati/ponuđači mogu, u sustavu „E nabavke“, tražiti pojašnjenje tenderske dokumentacije blagovremeno, a najkasnije deset (10) dana prije isteka roka za podnošenje zahtjeva za sudjelovanje ili ponude.
- 30.3 Ugovorno tijelo će odgovoriti na zahtjev za pojašnjenje, blagovremeno u roku od tri (3) dana, a najkasnije pet (5) dana prije isteka roka za podnošenje zahtjeva za sudjelovanje ili ponude, a odgovor s pojašnjenjem kroz sustav „E nabavke“ dostaviti svim kandidatima/ponuđačima koji su preuzeli tendersku dokumentaciju sa sustava „E nabavke“.
- 30.4 Ukoliko odgovor iz stava (3) ovog člana, dovodi do izmjena tenderske dokumentacije i te izmjene zahtijevaju od kandidata/ponuđača da izvrše znatne izmjene i/ili da prilagode njihove ponude, naručitelj je obavezan produžiti rok za podnošenje zahtjeva za sudjelovanje ili ponude, najmanje za sedam (7) dana.
- 30.5 Ukoliko se nakon osiguranja tenderske dokumentacije pokaže da je za pripremu ponuda neophodna posjeta mjestu isporuke robe / izvršenja usluga / izvođenja radova, Ugovorno tijelo

je obavezan produžiti rok za prijem ponuda za najmanje sedam (7) dana, kako bi se omogućilo da se svi ponuđači upoznaju sa svim informacijama koje su neophodne za pripremu ponuda, osim u slučaju kada je u tenderskoj dokumentaciji već predviđen obilazak mjesta ili lokacije za isporuku robe / izvršenje usluga / izvođenje radova.

30.6 Ugovorno tijelo može napraviti izmjene i dopune tenderske dokumentacije pod uvjetom da se one učine dostupnim zainteresiranim kandidatima/ponuđačima istog dana, a najkasnije pet dana prije isteka utvrđenog roka za prijem zahtjeva za sudjelovanje ili ponuda.

### **31. Podugovaranje**

31.1 U slučaju da ponuđač u svojoj ponudi (točka 5. Izjave ponuđača u Obrascu za ponudu - Prilog 2) naznači da će dio ugovora dati podugovaraču, mora se izjasniti koji dio (opisno ili procentualno ili u vrijednosti ponude izraženoj u valuti ponude bez PDV-a) će dati podugovaraču. U Izjavi ne mora identificirati podugovarača.

31.2 Izabrani ponuđač je dužan, prije nego uvede podugovarača u posao, obratiti se pismeno ugovornom tijelu za suglasnost za uvođenje podugovarača, sa svim podacima vezano za podugovarača. Ugovorno tijelo može izvršiti provjeru kvalifikacija podugovarača u skladu s članom 44. ZJN, i u roku od 15 dana od dana prijema obavještenja o podugovaraču, obavijestiti Dobavljača o svojoj odluci.

31.3 Ugovorno tijelo ukoliko odbije dati suglasnost za uvođenje podugovarača za koje je izabrani ponuđač dostavio zahtjev, dužan je pismeno obrazložiti razloge zbog kojih nije dao suglasnost.

31.4 Ponuđač kojem je dodijeljen ugovor dužan je da prije realizacije podugovora dostavi ugovornom tijelu podugovor koji obavezno sadrži sljedeće elemente propisane članom 73. stav (4) ZJN, i to:

dio ugovora - koji će realizirati podugovarač;

naziv, opis i vrijednost dijela ugovora koji će realizirati podugovarač;

podatke o podugovaraču: naziv podugovarača, sjedište, JIB/IDB, broj transakcijskog računa i naziv banke kod koje se vodi.

31.5 Gore navedeni podaci su osnova za direktno plaćanje podugovaraču.

31.6 U slučaju podugovaranja, odgovornost za uredno izvršavanje ugovora snosi izabrani ponuđač.

#### **Napomena:**

U skladu sa ZJN podugovarač se ne smatra ponuđačem niti članom grupe ponuđača u smislu postupka javne nabavke.

Ako se ponuđač u Izjavi izjasnio da neće angažirati podugovarača, a u toku realizacije Ugovora se pojavi potreba za angažiranjem podugovarača, Ugovorno tijelo i Dobavljač će postupiti u skladu sa članom 73. ZJN.

Ako ponuđač u Obrascu za ponudu ne zaokruži nijednu od opcija, smatrati će se da se izjasnio da neće podugovarati, a ponuda neće biti odbačena.

### **32. Ukoliko se kao ponuđač javi fizičko lice (uvjeti i dokazi)**

32.1 U slučaju da ponudu dostavlja fizičko lice u smislu odredbe člana 2. stav (1) točka c) ZJN, u svrhu dokaza u smislu ispunjavanja uvjeta lične sposobnosti i sposobnosti obavljanja profesionalne djelatnosti dužan je dostaviti sljedeće dokaze:

- a) izvod/uvjerenje nadležnog suda kojim dokazuje da u krivičnom postupku nije izrečena pravomoćna presuda kojom je osuđen za krivično djelo učešća u kriminalnoj organizaciji, za korupciju, prevaru ili pranje novca, u skladu sa važećim propisima u Bosni i Hercegovini ili zemlji u kojoj je registriran, koje glasi na ime vlasnika poduzetnika;
- b) uvjerenje od nadležnog tijela uprave da nije u postupku obustavljanja poslovne djelatnosti;
- c) potvrda nadležne porezne uprave da izmiruje doprinose za penziono-invalidsko osiguranje i zdravstveno osiguranje za sebe i zaposlene (ukoliko ima zaposlenih u radnom odnosu),
- d) potvrda nadležne porezne uprave da izmiruje sve porezne obaveze kao fizičko lice registrirano za samostalnu djelatnost;
- e) potvrda nadležnog općinskog tijela da je registriran i da obavlja djelatnost za koju je registriran.

32.2 Pored dokaza o osobnoj sposobnosti i sposobnosti obavljanja profesionalne djelatnosti, dužan je dostaviti sve dokaze u pogledu ekonomsko-financijske sposobnosti i tehničke i profesionalne sposobnosti, koji se traže u točkama 14. i 15. tenderske dokumentacije.

### **33. Rok za donošenje odluke o izboru**

33.1 Ugovorno tijelo će donijeti odluku o izboru najpovoljnijeg ponuđača ili odluku o poništenju u postupku javne nabavke u roku koji je određen tenderskom dokumentacijom kao rok važenja ponude, a najkasnije u roku od 7 (sedam) dana od dana isteka važenja ponude, odnosno u produženom periodu roka važenja ponude, ukoliko se on produži na zahtjev ugovornog tijela. Odluka o rezultatima postupka javne nabavke biti će objavljena na web stranici ugovornog tijela [www.elprenos.ba](http://www.elprenos.ba).

33.2 Svi ponuđači će biti obaviješteni o odluci ugovornog tijela o rezultatu postupka javne nabavke u roku od 7 (sedam) dana od dana donošenja odluke, i to putem pošte s povratnicom. Uz obavještenje o rezultatima postupka ugovorno tijelo će dostaviti ponuđačima odluku o izboru najpovoljnijeg ponuđača ili poništenju postupka, kao i zapisnik o ocjeni ponuda.

### **34. Rok, način i uvjeti plaćanja izabranom ponuđaču**

34.1 Plaćanje izabranom ponuđaču će se vršiti na način definiran u članu 4 Nacrta ugovora, (Prilog 9. ove tenderske dokumentacije).

### **35. Povjerljivost dokumentacije privrednih subjekata**

35.1 Ponuđač koji dostavlja ponudu koja sadrži određene informacije/podatke koje su povjerljive treba da u ponudi dostavi spisak povjerljivih informacija/podataka u formi koja je data u Prilogu 4 - Obrazac za povjerljive informacije, potpisan od strane ponuđača i ovjeren pečatom ponuđača ili u slučaju da ponuda ne sadrži povjerljive informacije/podatke, treba da u ponudi dostavi Obrazac za povjerljive informacije potpisan od strane ponuđača i ovjeren pečatom ponuđača, sa izjašnjenjem da nema povjerljivih informacija.

U slučaju postojanja povjerljivih informacija/podataka, uz njihovo navođenje, ponuđač je dužan da naznači brojeve stranica u ponudi na kojoj se nalaze, pravnu osnovu po kojoj se te informacije/podaci smatraju povjerljivim i koliko dugo će biti povjerljive.

35.2 Ukoliko ponuđač u ponudi ne dostavi Obrazac za povjerljive informacije ili ga dostavi nepopunjenog smatrati će se da ponuda ne sadrži povjerljive informacije i neće biti odbačena.

35.3 Povjerljivim podacima ne mogu se smatrati (član 11.ZJN):

- a) ukupne i pojedinačne cijene iskazane u ponudi;
- b) predmet nabavke, odnosno ponuđena roba, usluga ili rad od koje zavisi usporedba sa tehničkom specifikacijom i ocjena da je ponuda u skladu sa zahtjevima iz tehničke specifikacije;
- c) dokazi o ličnoj situaciji ponuđača (u smislu odredbi čl. 45.-51. ZJN).

35.4 Ako ponuđač označi povjerljivim podatke koji se u skladu sa ovom točkom tenderske dokumentacije ne mogu proglasiti povjerljivim ili dijelove ponude koji su po svojoj prirodi javne informacije (katalozi, finansijski izvještaji koji su dostupni na web-u, podaci koji se koriste za ocjenu ponude, uvjerenja iz javnih registara i slični dokumenti), ugovorno tijelo ih neće smatrati povjerljivim, a ponuda ponuđača neće biti odbačena.

35.5 Nakon javnog otvaranja ponuda nijedna informacija vezana za ispitivanje, pojašnjenje ili ocjenu ponuda ne smije se otkrivati nijednom učesniku postupka ili trećoj osobi prije nego što se odluka o rezultatu postupka ne saopći sudionicima postupka.

35.6 Sudionici u postupku javne nabavke ni na koji način ne smiju neovlašteno prisvajati, koristiti za svoje potrebe ili proslijediti trećim licima podatke, rješenja ili dokumentaciju (informacije, planove, kompjuterske programe i dr.) koji su mu stavljeni na raspolaganje ili do kojih su došli na bilo koji način u postupku javne nabavke.

35.7 Nakon prijema odluke o izboru najpovoljnijeg ponuđača ili odluke o poništenju postupka javne nabavke, a najkasnije do isteka roka za žalbu, ugovorno tijelo će po prijemu zahtjeva ponuđača, a najkasnije u roku od dva (2) dana od dana prijema zahtjeva, omogućiti uvid u svaku ponudu, uključujući dokumente podnesene u skladu sa članom 45. stav (2) ZJN i pojašnjenja originalnih dokumenata u skladu s članom 68. stav (3) ZJN, osim informacija koje je ponuđač označio kao povjerljive i koje se mogu smatrati povjerljivim u skladu sa ZJN.

### **36. Neprirodno niska cijena ponude**

36.1 Ako ugovorno tijelo ocijeni da je ponuđena cijena neprirodno niska, u skladu sa članom 66. ZJN, pismeno će zahtijevati od ponuđača da obrazloži ponuđenu cijenu.

36.2 Ponuđač je dužan na zahtjev ugovornog tijela da pismeno dostavi detaljne informacije o relevantnim sastavnim elementima ponude, uključujući elemente cijene, odnosno razloge za ponuđenu cijenu. Ugovorno tijelo će uzeti u razmatranje objašnjenja koja se na primjeren način odnose na:

- a) ekonomičnost proizvodnog procesa, izvršenih usluga ili građevinske metode;
- b) izabrana tehnička rješenja i/ili izuzetno pogodne uvjete koje ponuđač ima za dostavu robe, izvršenje usluga ili za izvođenje radova;



- c) originalnost robe, usluga ili radova koje je ponuđač ponudio;
- d) usklađenost s važećim odredbama koje se odnose na zaštitu na radu i uvjete rada na mjestu gdje se isporučuje roba, izvršavaju usluge ili se izvode radovi;
- e) mogućnost da ponuđač prima državnu pomoć, s tim da ponuđač mora dokazati da je državna pomoć dodijeljena u skladu sa važećim propisima.

36.3 Ugovorno tijelo će obavezno zatražiti obrazloženje neprirodno niske cijene ponude, u sljedećim slučajevima:

- ako je cijena ponude za više od 50 % niža od prosječne cijene preostalih prihvatljivih ponuda, ako su primljene najmanje tri prihvatljive ponude, ili
- ako je cijena ponude za više od 20% niža od cijene drugo rangirane prihvatljive ponude.

Ovo pravilo ne sprečava ugovorno tijelo da zatraži obrazloženje neprirodno niske cijene ponude i iz drugih razloga propisanih članom 66. ZJN.

36.4 Ako ponuđač odbije da dostavi pisano obrazloženje ili dostavi obrazloženje, iz kojeg se ne može utvrditi da će ponuđač biti u mogućnosti da isporuči robu / izvrši usluge / izvede radove po ponuđenoj cijeni, ugovorno tijelo će takvu ponudu odbaciti.

### **37. Provjera računске ispravnosti ponude**

37.1 Ugovorno tijelo će ispraviti bilo koju grešku u ponudi koja je čisto aritmetičke prirode, ukoliko se ista otkrije tokom provjere računске ispravnosti ponude. Ugovorno tijelo će neodložno ponuđaču uputiti obavještenje o svakoj ispravci i može nastaviti sa postupkom ocjene ponude, sa ispravljenom greškom, pod uvjetom da je ponuđač pisanim putem prihvatio ispravku u roku koji je odredilo ugovorno tijelo. Ispravljeni iznosi su kao takvi obavezujući za ponuđača. Ako ponuđač ne prihvati predloženu ispravku, ponuda se odbacuje i Jamstvo za ozbiljnost ponude, ukoliko postoji, se vraća ponuđaču.

37.2 Ugovorno tijelo će ispraviti greške u računanju cijene u sljedećim slučajevima:

- a) ako postoji razlika između jedinične cijene i ukupnog iznosa koji se dobije množenjem jedinične cijene i količine, jedinična cijena koja je navedena će imati prednost i potrebno je ispraviti konačan iznos;
- b) ako postoji greška u ukupnom iznosu u vezi sa sabiranjem pod iznosa, pod iznos će imati prednost, kada se ispravlja ukupan iznos.

37.3 Jedinična cijena stavke se ne smatra računskom greškom, odnosno ne može se ispravljati.

### **38. Sukob interesa**

38.1 U skladu sa članom 52. ZJN, kao i sa drugim važećim propisima u BiH, ugovorno tijelo će odbiti ponudu ukoliko je ponuđač koji je dostavio ponudu, dao ili namjerava dati sadašnjem ili bivšem zaposleniku ugovornog tijela mito u vidu novčanog iznosa ili u nekom drugom obliku, u pokušaju da izvrši utjecaj na neki postupak ili na odluku ili na sam tok postupka javne nabavke. Ugovorno tijelo će u pisanoj formi obavijestiti ponuđača i Agenciju za javne nabavke o odbijanju ponude, te o razlozima za to i o tome će napraviti zabilješku u izvještaju o postupku nabavke.

- 38.2 Ponuđač je dužan da uz ponudu dostavi i posebnu pismenu Izjavu u vezi člana 52. stav (2) ZJN da nije nudio mito niti sudjelovao u bilo kakvim radnjama čiji je cilj korupcija u javnoj nabavci i to u formi utvrđenoj Prilogom 7 tenderske dokumentacije, ovjerenu kod tijela nadležnog za ovjeru dokumenata, ne stariju od datuma objave obavještenja za predmetnu nabavku. Ako ponudu dostavlja grupa ponuđača svaki član mora dostaviti izjavu po članu 52. ZJN.
- 38.3 U slučaju da ponuda prouzroči ili može prouzročiti sukob interesa u skladu sa važećim propisima u BiH (član 52. ZJN), ugovorno tijelo će postupiti u skladu sa tim propisima, što uključuje i obrazloženo odbijanje takve ponude. S tim u vezi, ponuda će biti odbačena ako:
- rukovoditelj ugovornog tijela ili član upravnog ili nadzornog odbora ugovornog tijela istovremeno obavlja upravljačke poslove u privrednom subjektu koji dostavlja ponudu, ili
  - ako je rukovoditelj ugovornog tijela član upravnog ili nadzornog odbora ugovornog tijela istovremeno i vlasnik poslovnog udjela, dionica odnosno drugih prava na osnovu kojih sudjeluje u upravljanju, odnosno u kapitalu tog privrednog subjekta sa više od 20%, ili
  - ako je ponuđač direktno ili indirektno sudjelovao u tehničkim konsultacijama u pripremi postupka javne nabavke, a ne može objektivno da dokaže da njegovo sudjelovanje u tehničkim konzultacijama ne ograničava konkurenciju, te da svi ponuđači imaju jednak tretman u postupku, sve u skladu sa odredbama člana 52. stav 5), 6) i 7) ZJN, ili
- postoje druge okolnosti koje dovode do sukoba interesa u skladu sa važećim propisima u BiH.

### **39. Pouka o pravnom lijeku**

- 39.1 Svaki ponuđač koji ima opravdan interes za ugovor o javnoj nabavci i smatra da je ugovorno tijelo u toku postupka javne nabavke izvršilo povrede ZJN i/ili podzakonskih akata, ima pravo da uloži žalbu na postupak u roku koji je određen u članu 101. ZJN.
- 39.2 Žalba se izjavljuje ugovornom tijelu u najmanje tri primjerka, u pisanoj formi direktno, ili preporučenom poštanskom pošiljkom, u rokovima propisanim članom 101. ZJN.
- 39.3 Ugovorno tijelo je dužno u roku od pet dana od zaprimanja žalbe donijeti odgovarajuću odluku po žalbi u skladu sa članom 100. ZJN.
- 39.4 Ako ugovorno tijelo odbaci žalbu zaključkom zbog procesnih nedostataka (žalba neblagovremena, nedopuštena ili izjavljena od neovlaštenog lica) ponuđač može izjaviti žalbu KRŽ u roku od 10 dana, od dana prijema zaključka.
- 39.5 Ako ugovorno tijelo usvoji žalbu djelomično ili u cijelosti, te svoje rješenje ili odluku zamjeni drugim rješenjem ili odlukom ili poništi postupak nabavke, ponuđač može izjaviti žalbu KRŽ u roku od 5 (pet) dana, od dana prijema rješenja, posredstvom ugovornog tijela.
- 39.6 Ako ugovorno tijelo utvrdi da je žalba blagovremena, dopuštena i izjavljena od ovlaštenog lica, ali je neosnovana, dužan je u roku od pet dana, od datuma njenog zaprimanja proslijediti žalbu KRŽ, sa svojim izjašnjenjem na navode žalbe, kao i kompletnom dokumentacijom vezano za postupak protiv kojeg je izjavljena žalba.

### **40. Jamstvo za uredno izvršenje ugovora**

- 41.1 Ponuđač koji je izabran kao najpovoljniji dužan je u roku od petnaest (15) dana od dana obostranog potpisivanja ugovora dostaviti Ugovornom tijelu bezuvjetno bankarsko jamstvo za

uredno izvršenje ugovora u iznosu od 10% (deset posto) od ukupne vrijednosti ugovora bez uračunatog PDV-a, sa klauzulom plativo na prvi pisani poziv korisnika jamstva i bez prava prigovora, sa rokom važnosti, rok izvršenja ugovornih obaveza plus šezdeset (60) dana. Ponuđač prihvaća obavezu dostavljanja jamstva za uredno izvršenje ugovora, potpisivanjem i ovjeravanjem pečatom ponuđača Izjave ponuđača u Obrascu za ponudu - Prilog 2 tenderske dokumentacije, točka 6b.

41.2 Jamstvo za uredno izvršenje ugovora će biti nominirano u valuti Ugovora i mora biti dostavljeno u formi danoj u Prilogu 10. tenderske dokumentacije.

41.3 Iznos jamstva za uredno izvršenje ugovora će biti plativ Ugovornom tijelu kao kompenzacija za bilo koji gubitak koji bi bio prouzrokovan ako Dobavljač ne uspije izvršiti svoje ugovorene obaveze.

41.4 Uvjeti povrata ili zadržavanja jamstva za uredno izvršenje ugovora vršiti će se u skladu sa Pravilnikom o obliku jamstva za ozbiljnost ponude i izvršenje ugovora („Službeni glasnik BiH“ br. 90/14), odnosno odredbama Zakona o obvezujućim odnosima.

#### **41. Jamstvo za osiguranje u jamstvenom periodu**

42.1 Ponuđač koji je izabran kao najpovoljniji dužan je da nakon primopredaje robe, a prije uplate po okončanoj situaciji, dostavi Ugovornom tijelu bankovno jamstvo na iznos od 2 (dva) % ukupno ugovorene vrijednosti bez PDV-a, kao jamstvo za otklanjanje grešaka u jamstvenom periodu, sa rokom važnosti, ponuđeni jamstveni period, plus 30 dana.

42.2 Jamstvo za osiguranje u jamstvenom periodu će biti nominirano u valuti Ugovora i mora biti dostavljeno u formi danoj u Prilogu 11. tenderske dokumentacije.

#### **42. E – aukcija**

43.1 Za ovaj postupak javne nabavke predviđeno je provođenje E aukcije u skladu sa Pravilnikom o uvjetima i načinu korištenja E aukcije (Službeni glasnik BiH br. 66/16).

43.2 E aukcija je način provođenja dijela postupka javne nabavke, koji uključuje:

podnošenje novih cijena, izmijenjenih naniže,

a odvija se nakon početne ocjene ponuda i omogućava njihovo rangiranje pomoću automatskih metoda ocjenjivanja u informacijskom sustavu E nabavke.

43.3 Ugovorno tijelo određuje početak i dužinu trajanja E aukcije u sustavu E nabavke. Za zakazivanje i početak E aukcije referentno je vrijeme u sustavu E nabavke. Od trenutka zakazivanja do vremena početka E aukcije mora proći minimalno 48 sati. E aukcija ne može početi vikendom, neradnim danom i radnim danom prije 9:00 sati i nakon 15:00 sati.

43.4 Svi ponuđači koji su podnijeli **prihvatljive** ponude, trenutkom zakazivanja E aukcije obavještavaju se istovremeno putem sustava E nabavke o sljedećem:

- a) datumu i vremenu početka E aukcije,
- b) prethodno određenom trajanju E aukcije;
- c) broju postupka javne nabavke i broju lota, ukoliko je postupak podijeljen na lotove;
- d) poziciji na rang listi u početnoj ocjeni ponuda;
- e) ukupnom broju bodova u slučaju ekonomski najpovoljnije ponude;

- 43.5 Izmjenu vremena početka i dužine trajanja E aukcije ugovorno tijelo može vršiti kroz sustav E nabavke do momenta početka E aukcije. Od momenta izmjene do novog početka E aukcije mora proći minimalno 48 sati. Otkazivanje E aukcije se može vršiti kroz sustav E nabavke do momenta početka E aukcije.
- 43.6 Svako snižavanje cijene ponude u slučaju najniže cijene, kao kriterija za dodjelu ugovora, je moguće u rasponu od 0,1 % do 10 % najniže početne cijene svih ponuda.
- 43.7 Sustav E nabavke šalje obavještenje o završenoj E aukciji. Ugovorno tijelo po završetku E aukcije, u skladu sa članom 69. ZJN donosi odluku o prestanku postupka javne nabavke i obavještava ponuđače u skladu sa članom 71. ZJN.
- 43.8 Kada se ukupna cijena odnosi na tehničku specifikaciju koja se sastoji od više pozicija tada se svaka od pozicija umanjuje za isti postotak koliko iznosi konačno postotno umanjene ukupne cijene postignute nakon E aukcije, te se na tako umanjene cijene nudi zaključenje ugovora najpovoljnijem ponuđaču u skladu sa članom 72. ZJN.
- 43.09 U skladu sa članom 3 stav (3) Pravilnika o uvjetima i načinu korištenja E aukcije, u slučaju prijema jedne prihvatljive ponude E-aukcija se ne može zakazati, nego se postupak okončava u skladu sa članom 69. ZJN.
- 43.10 Izmjena, otkazivanje ili ponovno zakazivanje E aukcije će se vršiti u skladu sa odredbama članova 6. i 7. Pravilnika o uvjetima i načinu korištenja E aukcije.

**PRILOZI**

Prilog 1 - Popis dokumentacije

Prilog 2 - Obrazac za ponudu

Prilog 3 - Obrazac za cijenu ponude

Prilog 4 - Obrazac za povjerljive informacije

Prilog 5 - Izjava o ispunjavanju uvjeta iz člana 45. ZJN

Prilog 6 - Izjava o ispunjavanju uvjeta iz člana 47. ZJN

Prilog 7 - Izjava u skladu s članom 52. ZJN

Prilog 8 - Tehnički zahtjevi i specifikacije

Prilog 9 - Nacrt ugovora

Prilog 10 - Forma jamstva za uredno izvršenje ugovora

Prilog 11 - Forma jamstva za osiguranje u jamstvenom periodu

Vlasništvo "Elektroprenos - Elektroprijenos BiH" a.d. Banja Luka - Samo za uvid



**PRILOG 1 - POPIS DOKUMENTACIJE**

(Naziv dokumenta 1) broj stranice ponude

(Naziv dokumenta 2) broj stranice ponude

(Naziv dokumenta 3) broj stranice ponude

•  
•  
•

(Naziv dokumenta n) broj stranice ponude

Potpis i pečat ponuđača

—

*ROMOSI*

**PRILOG 2 - OBRAZAC ZA PONUDU**

Broj i naziv nabavke: JN-OP-654/2022 Ovjesni i spojni materijal

Broj obavještenja sa Portala javnih nabavki: \_\_\_\_\_

Broj ponude: \_\_\_\_\_; Datum: \_\_\_\_\_.2022. godine.

**UGOVORNO TIJELO „Elektroprenos – Elektroprijenos BiH” a.d. Banja Luka,  
Marije Bursać 7a, 78 000 Banja Luka, BiH**

**PONUĐAČ:**

	Ponudač (ovlašteni predstavnik grupe ponuđača)	Članovi grupe ponuđača (ukoliko se radi o grupi ponuđača)	
		Član grupe	Član grupe
Naziv i sjedište ponuđača			
Adresa			
IDB/JIB			
Broj žiro računa			
PDV			
Adresa za dostavljanje pošte			
<b>Članovi grupe ponuđača (ukoliko se radi o grupi ponuđača)</b>			
	Član grupe	Član grupe	Član grupe
Naziv i sjedište ponuđača			
Adresa			
IDB/JIB			
Broj žiro računa			
PDV			
Adresa za dostavljanje pošte			

(Ukoliko ponudu dostavlja grupa ponuđača, upisuju se podaci za sve članove grupe ponuđača, kao i kada ponudu dostavlja samo jedan ponuđač. Podugovarač se ne smatra ponuđačem niti članom grupe ponuđača u smislu postupka javne nabavke.)

**KONTAKT OSOBA** (za ovu ponudu):

<b>Ime i prezime</b>	
<b>Adresa</b>	
<b>Broj telefona</b>	
<b>Broj faksa</b>	
<b>E-mail adresa</b>	

### IZJAVA PONUĐAČA

(ukoliko ponudu dostavlja grupa ponuđača, onda ovu Izjavu popunjava samo predstavnik grupe ponuđača)

U postupku javne nabavke, koju ste pokrenuli objavom obavještenja broj \_\_\_\_\_ na Portalu javnih nabavki dana: \_\_\_\_\_ . godine, dostavljamo ponudu i izjavljujemo sljedeće:

1. U skladu sa sadržajem i zahtjevima tenderske dokumentacije JN-OP-654-6/2022, ovom izjavom prihvaćamo njene odredbe u cijelosti, bez ikakvih rezervi ili ograničenja.
2. Ovom ponudom odgovaramo zahtjevima iz tenderske dokumentacije za *Ovjesni i spojni materijal* u skladu s uvjetima utvrđenim u tenderskoj dokumentaciji, kriterijima i utvrđenim rokovima, bez ikakvih rezervi ili ograničenja.

3. Cijena naše ponude je:

	Iznos	Valuta
Cijena ponude (bez PDV-a) je:		
Popust koji dajemo na Cijenu ponude ( ____ %) je:		
Cijena ponude, sa uključenim popustom (bez PDV-a) je:		
PDV 17% na Cijenu ponude sa uključenim popustom je:		
<b>Ukupna cijena ponude</b> (sa uračunatim PDV-om) je:		

(slovima: \_\_\_\_\_ )

U prilogu se nalazi i obrazac za cijenu naše ponude, koji je popunjen u skladu sa zahtjevima iz tenderske dokumentacije. U slučaju razlika u cijenama iz ove izjave i obrasca za cijenu ponude, relevantna je cijena iz obrasca za cijenu ponude.

4. Naša ponuda važi \_\_\_\_ dana ( \_\_\_\_\_ ), računajući od isteka roka za dostavljanje ponuda, tj. do: \_\_\_\_\_ .

5. Podugovaranje:

- a) Imamo namjeru podugovaranja prilikom izvršenja ugovora

Naziv i sjedište podugovarača (nije obavezan podatak): \_\_\_\_\_

i/ili Dio ugovora koji se namjerava podugovarati (obavezan podatak, navesti opisno ili u procentima ili u vrijednosti ponude izraženoj u valuti ponude bez PDV-a): \_\_\_\_\_ .

- b) Nemamo namjeru podugovaranja

**(zaokružiti točku a) ili b), a ako se izjavi namjera podugovaranja popuniti najmanje obavezne podatke).**

6. Ako naša ponuda bude najuspješnija u ovom postupku javne nabavke, obavezujemo se da ćemo:

- a) dostaviti dokaze o kvalificiranosti, u pogledu osobne sposobnosti, ekonomske i financijske sposobnosti, te tehničke i profesionalne sposobnosti koji su traženi tenderskom dokumentacijom i u roku koji je utvrđen, a što potvrđujemo izjavama u ovoj ponudi.

- b) dostaviti jamstvo za uredno izvršenje ugovora u skladu sa zahtjevima iz tenderske dokumentacije.



7. Rok za isporuku robe je ( ) dana od dana obostranog potpisivanja ugovora (max. 90 dana).
8. Jamstveni period na isporučenu robu je ( ) mjeseci od primopredaje robe (min. 36 mjeseci).

Ime i prezime osobe koja je ovlaštena da predstavlja ponuđača: [.....]

Potpis ovlaštene osobe: [.....]

Mjesto i datum: [.....]

Pečat poduzeća:

Vlasništvo "Elektroprenos - Elektroprivreda BiH" a.d. Banja Luka - Samo za uvid

**PRILOG 3 - OBRAZAC ZA CIJENU PONUDE**

NAZIV PONUĐAČA: \_\_\_\_\_

Broj ponude: \_\_\_\_\_

Datum: \_\_\_\_

R.b.	Opis robe	Jedinica mjere	Količina	Zemlja porijekla	Jedinična cijena po stavki bez PDV-a Valuta	Ukupna cijena po stavki bez PDV-a Valuta
1.	Nastavna kompresijska spojnica za Al/Fe 150/25 mm <sup>2</sup> (crtež 1)	kom	30			
2.	Nastavna kompresijska spojnica za Al/Fe 150/50 mm <sup>2</sup> (crtež 2)	kom	6			
3.	Nastavna kompresijska spojnica za Al/Fe 240/40mm <sup>2</sup> (crtež 1)	kom	26			
4.	Nastavna kompresijska spojnica za Al/Fe 360/57mm <sup>2</sup> (crtež 1)	kom	4			
5.	Nastavna kompresijska spojnica za uže Al/Fe 490/65 mm <sup>2</sup> , ø30,60mm (crtež 1)	kom	2			
6.	Zatezna kompresijska spojnica za Al/Fe 150/25 mm <sup>2</sup> (crtež 3)	kom	8			
7.	Zatezna kompresijska spojnica za Al/Fe 150/50 mm <sup>2</sup> (crtež 4)	kom	6			
8.	Zatezna kompresijska spojnica za Al/Fe 240/40 mm <sup>2</sup> (crtež 3)	kom	21			
9.	Zatezna kompresiona spojnica za uže 360/57mm <sup>2</sup> (ø26,6mm) (crtež 3)	kom	4			
10.	Zatezna kompresijska spojnica za uže Al/Fe 490/65 mm <sup>2</sup> (ø30,60mm) (crtež 3)	kom	2			
11.	Spojnice za popravku vodiča Al/Fe 150/25 mm <sup>2</sup> , Ø 17,1 mm (crtež 5)	kom	10			
12.	Spojnice za popravku vodiča Al/Fe 240/40 mm <sup>2</sup> , Ø 21,9 mm (crtež 5)	kom	28			
13.	Spojnice za popravku vodiča Al/Fe 360/57 mm <sup>2</sup> , Ø 26,6 mm (crtež 5)	kom	4			
14.	Strujna stezaljka za uže Al/Fe 150/25 mm <sup>2</sup> (crtež 6)	kom	10			
15.	Strujna stezaljka za uže Al/Fe 240/40 Ø21,9 mm (crtež 6)	kom	10			
16.	Nosna stezaljka za Al/Fe 150/25 mm <sup>2</sup> (crtež 7)	kom	3			
17.	Nosna stezaljka za A/Fe 240/40 mm <sup>2</sup> (crtež 7)	kom	12			



18.	Nosna stezaljka za Al/Fe 360/57 mm <sup>2</sup> (crtež 7)	kom	5			
19.	Nosna stezaljka za uže AWG 126,1 mm <sup>2</sup> (crtež 8)	kom	10			
20.	Nosna vijčana stezaljka za Fe 95 mm <sup>2</sup> (crtež 9)	kom	8			
21.	Nosna vijčana stezaljka za Fe 50 mm <sup>2</sup> (crtež 9)	kom	12			
22.	Zatezna kompresijska stezaljka za Fe 95 mm <sup>2</sup> (crtež 10)	kom	15			
23.	Zatezna kompresijska stezaljka za Fe 50 mm <sup>2</sup> (crtež 10)	kom	7			
24.	Zatezna kompresijska stezaljka za AWG i Fe 126,1 mm <sup>2</sup> (crtež 11)	kom	5			
25.	Priključna stezaljka sa vijkom M8 za AWG 126,1 mm <sup>2</sup> (crtež 13)	kom	12			
26.	Nosna stezaljka za ovješeno utega za Al/Fe vodiče 150/25 mm <sup>2</sup> Ø 17,1 mm (crtež 14)	kom	10			
27.	Nastavna kompresijska spojnica za Cu 120mm (crtež 15)	kom	6			
28.	Strujna stezaljka za Cu 120mm (crtež 16)	kom	6			
29.	Preformirani prut za uže 150/25 mm <sup>2</sup> (crtež 17)	kom	15			
30.	Preformirani prut za uže 240/40 mm <sup>2</sup> (crtež 17)	kom	10			
31.	Preformirani prut za uže 360/57 mm <sup>2</sup> (crtež 17)	kom	10			
32.	Preformirani prut za uže 490/65 mm <sup>2</sup> (crtež 17)	kom	10			
33.	Vilica - vilica 90° za ovješeno izolatorskog lanca 160 kN (crtež 18)	kom	20			
34.	Vilica - vilica 90° za ovješeno izolatorskog lanca 120 kN (crtež 18)	kom	20			
35.	D-stremen 160 kN (crtež 19)	kom	12			
36.	Škopac (gambeta) 160kN (crtež 20)	kom	10			
37.	Škopac (gambeta) 120kN (crtež 20)	kom	10			
38.	Škopac (gambeta) 90° 160kN (crtež 21)	kom	5			
39.	Škopac (gambeta) 90° 120kN (crtež 21)	kom	20			
40.	Prigušivači vibracija za AWG 126,1 mm <sup>2</sup> (crtež 22)	kom	6			
41.	Gornje iskrište 220 kV za polimerne izolatore (crtež 24)	kom	8			
42.	Donje iskrište 220 kV za polimerne izolatore (crtež 24)	kom	8			
43.	Donje iskrište 110 kV za polimerne izolatore (crtež 23)	kom	8			
44.	Gornje iskrište 110 kV za polimerne izolatore (crtež 23)	kom	10			
45.	Zatezno zavješeno za OPGW uže fi 9-11 mm (crtež 25)	set	2			

46.	Zatezno zavješanje za OPGW uže fi 12,5 mm (crtež 25)	set	5			
47.	Nosno zavješanje za OPGW uže fi 12,5 mm (crtež 26)	set	10			
48.	Zatezno zavješanje za OPGW uže fi 14-15 mm (crtež 25)	set	2			
49.	Zatezno zavješanje za OPGW uže fi 17-19 mm (crtež 25)	set	2			
50.	Nosno zavješanje za OPGW uže fi 17-19 mm (crtež 26)	set	6			
51.	Zatezno zavješanje za OPGW uže fi 21-23 mm (crtež 25)	set	2			
52.	Nosači s obujmicom za spust dva OPGW-a Ø 8-12 mm (crtež 27)	kom	150			
53.	Nosači s obujmicom za spust dva OPGW-a Ø 12-16 mm (crtež 27)	kom	150			
54.	Nosači s obujmicom za spust dva OPGW-a Ø 16-20 mm (crtež 27)	kom	150			
55.	Nosači s obujmicom za spust jednog OPGW-a Ø 8-12 mm (crtež 28)	kom	60			
56.	Nosači s obujmicom za spust jednog OPGW-a Ø 12-16 mm (crtež 28)	kom	60			
57.	Nosači s obujmicom za spust jednog OPGW-a Ø 16-20 mm (crtež 28)	kom	60			
58.	Nosači s obujmicom za spust OPGW-a Ø 21-23 mm (crtež 28)	kom	20			
59.	Ravna priključna stezaljka za spoj Al vodiča Ø 26,6 mm na Cu svornik Ø 30 mm (Prilog 8., crtež br. 29)	kom	3			
60.	Ravna priključna stezaljka za spoj Al vodiča Ø 26,6 mm na Cu svornik Ø 40 mm (Prilog 8., crtež br. 29)	kom	2			
61.	Priključna stezaljka 45° za spoj Al vodiča Ø 26,6 mm na Cu svornik Ø 30 mm (Prilog 8., crtež br. 30)	kom	3			
62.	Priključna stezaljka 45° za spoj Al vodiča Ø 26,6 mm na Cu svornik Ø 40 mm (Prilog 8., crtež br. 30)	kom	2			
63.	Priključna stezaljka 90° za spoj Al vodiča Ø 26,6 mm na Cu svornik Ø 30 mm (Prilog 8., crtež br. 31)	kom	3			
64.	Priključna stezaljka 90° za spoj Al vodiča Ø 26,6 mm na Cu svornik Ø 40 mm (Prilog 8., crtež br. 31)	kom	2			
65.	T priključna stezaljka za spoj Al vodič 26,6 mm -Al vodič 26,6 mm (Prilog 8., crtež br. 33)	kom	3			
66.	Ravna priključna stezaljka za spoj Al vodiča Ø 26,6 mm na Al svornik Ø 30 mm (Prilog 8., crtež br. 34)	kom	1			



67.	Ravna priključna stezaljka za spoj Al vodiča Ø 26,6 mm na Al svornik Ø 40 mm (Prilog 8., crtež br. 34)	kom	1			
68.	Priključna stezaljka 45° za spoj Al vodiča Ø 26,6 mm na Al svornik Ø 30 mm (Prilog 8., crtež br. 35)	kom	2			
69.	Priključna stezaljka 45° za spoj Al vodiča Ø 26,6 mm na Al svornik Ø 40 mm (Prilog 8., crtež br. 35)	kom	2			
70.	Priključna stezaljka 90° za spoj Al vodiča Ø 26,6 mm na Al svornik Ø 30 mm (Prilog 8., crtež br. 36)	kom	2			
71.	Priključna stezaljka 90° za spoj Al vodiča Ø 26,6 mm na Al svornik Ø 40 mm (Prilog 8., crtež br. 36)	kom	2			
72.	T priključna stezaljka za spoj Al vodič 21,9 mm Cu svornik Ø 30mm (Prilog 8., crtež br. 37)	kom	1			
73.	Ravna priključna stezaljka za spoj Al cijev Ø 120mm na Cu svornik Ø 50mm (Prilog 8., crtež br. 38)	kom	1			
74.	T priključna stezaljka za spoj Al cijev Ø 120mm na Cu svornik Ø 30mm (Prilog 8., crtež br. 39)	kom	1			
75.	T priključna stezaljka za spoj Al cijev Ø 120mm na Cu svornik Ø 50mm (Prilog 8., crtež br. 39)	kom	1			
76.	Ravna dilatacijska stezaljka za spoj Al cijev Ø 70/60 mm na Cu svornik Ø 30mm (Prilog 8., crtež br. 40)	kom	1			
77.	Ravna dilatacijska stezaljka za spoj Al cijevi Ø 70/60 mm na ploču D100 mm (Prilog 8., crtež br. 41)	kom	1			
78.	Ravna priključna stezaljka za spoj Al vodiča Ø 26,6 mm na ploču D100 mm (Prilog 8., crtež br. 32)	kom	7			
79.	T priključna stezaljka za spoj Al/Č provodnika Ø 26.6 mm na Al/Č provodnik Ø 26.6 mm (Prilog 8., crtež br. 33)	kom	2			
80.	T priključna stezaljka namijenjena za spoj Al/Č provodnika Ø 30.6 mm na Al/Č provodnik Ø 30.6 mm (Prilog 8., crtež br. 33)	kom	2			
81.	T dilatacijska stezaljka namijenjena za spoj cijevi 100/90 mm (Al legura) na Cu svornik Ø 40 mm (Prilog 8., crtež br. 44)	kom	2			



82.	Ravna priključna stezaljka za spoj Al/Č provodnika Ø 26.6 mm na Al svornik Ø 30 mm (Prilog 8., crtež br. 34)	kom	1			
83.	Ravna priključna stezaljka namijenjena za spoj Al/Č provodnika Ø 26.6 mm na Cu svornik Ø 40 mm (Prilog 8., crtež br. 46)	kom	2			
84.	T priključna stezaljka namijenjena za spoj Cu cijevi Ø 50 mm i Al/Č provodnika Ø 26.6 mm (Prilog 8., crtež br. 47)	kom	2			
85.	Ravna stezaljka za nastavak Al cijevi 100/90 mm i spoj sa Cu svornikom Ø 40 mm (Prilog 8., crtež br. 48)	kom	1			
86.	Ravna dilataciona stezaljka za spoj Al cijevi 100/90 mm i spoj sa Cu svornikom Ø 40 mm (Prilog 8., crtež br. 49)	kom	2			
UKUPNA CIJENA BEZ PDV-a:						
POPUST ( ____ %):						
UKUPNA CIJENA SA POPUSTOM BEZ PDV-a:						
IZNOS PDV-a (17%):						
UKUPNA CIJENA SA PDV-om:						

**Napomena:**

1. Cijene moraju biti jasno izražene u KM (domaći ponuđači) ili EUR (strani ponuđači). Za svaku stavku u ponudi mora se navesti cijena (i jedinična i ukupna), u suprotnom ponuda će biti odbijena kao neprihvatljiva.
2. Cijena ponude se iskazuje u skladu s gore datom formom i mora da sadrži sve naknade koje ugovorno tijelo treba platiti ponuđaču. Ugovorno tijelo ne smije imati nikakve dodatne troškove osim onih koji su navedeni u ovom obrascu.
3. U slučaju razlika između jediničnih cijena i ukupnog iznosa, ispravka će se izvršiti u skladu sa jediničnim cijenama.
4. Jedinična cijena stavke se ne smatra računskom greškom, odnosno ne može se ispravljati. Također se ne može ispravljati popust izražen u postotcima, a u slučaju razlike u popustu iskazanom u postotcima i u novčanom iznosu, ispravka će se izvršiti u skladu sa iznosom izraženim u postotcima .
5. Navedene cijene su nepromjenljive za vrijeme trajanja ugovora.

Potpis i pečat ponuđača \_\_\_\_\_



**PRILOG 4 - OBRAZAC ZA POVJERLJIVE INFORMACIJE**

Informacija koja je povjerljiva	Brojevi stranica s tim informacijama u ponudi	Razlozi za povjerljivost tih informacija	Vremenski period u kojem će te informacije biti povjerljive

Potpis i pečat ponuđača \_\_\_\_\_

**Napomena:**

Povjerljivim informacijama se ne mogu smatrati informacije propisane članom 11. ZJN.

**PRILOG 5 - IZJAVA O ISPUNJAVANJU UVJETA IZ ČLANA 45.**

stav (1) točaka od a) do d) Zakona o javnim nabavkama („Službeni glasnik BiH“ broj: 39/14)

Ja, niže potpisani \_\_\_\_\_ (Ime i prezime), sa osobnom iskaznicom broj: \_\_\_\_\_ izdanom od \_\_\_\_\_, u svojstvu predstavnika privrednog društva ili obrta ili srodne djelatnosti \_\_\_\_\_ (Navesti položaj, naziv privrednog društva ili obrta ili srodne djelatnosti), ID broj: \_\_\_\_\_, čije sjedište se nalazi u \_\_\_\_\_ (Grad/općina), na adresi \_\_\_\_\_ (Ulica i broj), kao ponuđač u otvorenom postupku javne nabavke: JN-OP-654/2022 Ovjeshni i spojni materijal a kojeg provodi ugovorno tijelo „Elektroprenos Elektroprivreda BiH“ a.d. Banja Luka, za koje je objavljeno obavještenje o javnoj nabavci broj: \_\_\_\_\_ u „Službenom glasniku BiH“ broj: \_\_\_\_\_, a u skladu sa članom 45. stavovima (1) i (4) pod punom materijalnom i kaznenom odgovornošću

**IZJAVLJUJEM**

Ponuđač \_\_\_\_\_ u navedenom postupku javne nabavke, kojeg predstavljam, nije:

- Pravomoćnom sudskom presudom u kaznenom postupku osuđen za kaznena djela organiziranog kriminala, korupcije, prevare ili pranja novca u skladu s važećim propisima u BiH ili zemlji u kojoj je registriran;
- Pod stečajem ili je predmetom stečajnog postupka ili je pak predmetom postupka likvidacije;
- Propustio ispuniti obaveze u vezi s plaćanjem penzionog i invalidskog osiguranja i zdravstvenog osiguranja u skladu s važećim propisima u BiH ili zemlji u kojoj je registriran;
- Propustio ispuniti obaveze u vezi s plaćanjem direktnih i indirektnih poreza u skladu s važećim propisima u BiH ili zemlji u kojoj je registriran.

U navedenom smislu sam upoznat sa obavezom ponuđača da u slučaju dodjele ugovora dostavi dokumente iz člana 45. stav (2) točke od a) do d) na zahtjev ugovornog tijela i u roku kojeg odredi ugovorno tijelo shodno članu 72. stav (3) točka a).

Nadalje izjavljujem da sam svjestan da krivotvorenje službenog dokumenta, odnosno upotreba neistinite službenog ili poslovnog dokumenta, knjige ili spisa u službi ili poslovanju kao da su istiniti predstavlja kazneno djelo predviđeno Kaznenim zakonima u BiH, te da davanje netočnih podataka u dokumentima kojima se dokazuje osobna sposobnost iz člana 45. Zakona o javnim nabavkama predstavlja prekršaj za koji su predviđene novčane kazne od 1.000,00 KM do 10.000,00 KM za ponuđača (pravno lice) i od 200,00 KM do 2.000,00 KM za odgovorno lice ponuđača.

Također izjavljujem da sam svjestan da ugovorno tijelo koji provodi navedeni postupak javne nabavke shodno članu 45. stav (6) Zakona o javnim nabavkama u slučaju sumnje u točnost podataka datih putem ove izjave zadržava pravo provjere točnosti iznesenih informacija kod nadležnih tijela.

Mjesto i datum davanja izjave: \_\_\_\_\_

Izjavu dao: \_\_\_\_\_

Potpis i pečat nadležnog tijela: \_\_\_\_\_



**PRILOG 6 - IZJAVA O ISPUNJAVANJU UVJETA IZ ČLANA 47.**

st. (1) točka c) i st. (4) Zakona o javnim nabavkama („Službeni glasnik BiH“ broj 39/14)

Ja, niže potpisani \_\_\_\_\_ (Ime i prezime), sa ličnom kartom broj: \_\_\_\_\_ izdanom od \_\_\_\_\_, u svojstvu predstavnika privrednog društva ili obrta ili srodne djelatnosti \_\_\_\_\_ (Navesti položaj, naziv privrednog društva ili obrta ili srodne djelatnosti), ID broj: \_\_\_\_\_, čije sjedište se nalazi u \_\_\_\_\_ (Grad/općina), na adresi \_\_\_\_\_ (Ulica i broj), kao ponuđač u otvorenom postupku javne nabavke: JN-OP-654/2022 Ovjeshni i spojni materijal, a kojeg provodi ugovorno tijelo „Elektroprenos Elektroprivreda BiH“ a.d. Banja Luka, za koje je objavljeno obavještenje o javnoj nabavci broj: \_\_\_\_\_ u „Službenom glasniku BiH“ broj: \_\_\_\_\_, a u skladu sa članom 47. stavovima (1) i (4) pod punom materijalnom i kaznenom odgovornošću

**IZJAVLJUJEM**

Dokumenti čije obične kopije dostavlja ponuđač \_\_\_\_\_ u navedenom postupku javne nabavke, a kojima se dokazuje ekonomska i finansijska sposobnost iz člana 47. stav (1) točka c) Zakona o javnim nabavkama, su identični sa originalima.

U navedenom smislu sam upoznat sa obavezom ponuđača da u slučaju dodjele ugovora dostavi dokumente iz člana 47. stav (1) točke c) na zahtjev ugovornog tijela i u roku kojeg odredi ugovorno tijelo shodno članu 72. stav (3) točka a).

Nadalje izjavljujem da sam svjestan da krivotvorenje službenog dokumenta, odnosno upotreba neistinitog službenog ili poslovnog dokumenta, knjige ili spisa u službi ili poslovanju kao da su istiniti predstavlja kazneno djelo predviđeno Kaznenim zakonima u BiH, te da davanje netočnih podataka u dokumentima kojima se dokazuje ekonomska i finansijska sposobnost iz člana 47. Zakona o javnim nabavkama predstavlja prekršaj za koji su predviđene novčane kazne od 1.000,00 KM do 10.000,00 KM za ponuđača (pravno lice) i od 200,00 KM do 2.000,00 KM za odgovorno lice ponuđača.

Mjesto i datum davanja izjave:

Izjavu dao:

\_\_\_\_\_

\_\_\_\_\_

Potpis i pečat ponuđača: \_\_\_\_\_

**PRILOG 7 - IZJAVA U SKLADU S ČLANOM 52.**

stav 2. Zakona o javnim nabavkama („Službeni glasnik BiH“ broj: 39/14)

Ja, niže potpisani \_\_\_\_\_ (Ime i prezime), sa ličnom kartom broj: \_\_\_\_\_ izdanom od \_\_\_\_\_, u svojstvu predstavnika privrednog društva ili obrta ili srodne djelatnosti \_\_\_\_\_ (Navesti položaj, naziv privrednog društva ili obrta ili srodne djelatnosti), ID broj: \_\_\_\_\_, čije sjedište se nalazi u \_\_\_\_\_ (Grad/općina), na adresi \_\_\_\_\_ (Ulica i broj), kao ponuđač u otvorenom postupku javne nabavke: JN-OP-654/2022 Ovjesci i spojni materijal, a kojeg provodi ugovorno tijelo „Elektroprenos Elektroprivreda BiH“ a.d. Banja Luka, za koje je objavljeno obavještenje o javnoj nabavci broj: \_\_\_\_\_ u „Službenom glasniku BiH“ broj: \_\_\_\_\_, a u skladu sa članom 52. stav (2) Zakona o javnim nabavkama pod punom materijalnom i kaznenom odgovornošću

**IZJAVLJUJEM**

- 1) Nisam ponudio mito ni jednom licu uključenom u proces javne nabavke, u bilo kojoj fazi procesa javne nabavke.
- 2) Nisam dao, niti obećao dar, ili neku drugu povlasticu službenom ili odgovornom licu u ugovornom tijelu, uključujući i strano službeno lice ili međunarodnog službenika, u cilju obavljanja u okviru službene ovlasti, radnje koje ne bi trebalo izvršiti, ili se suzdržava od vršenja djela koje treba izvršiti on, ili neko tko posreduje pri takvom podmićivanju službenog ili odgovorna lica.
- 3) Nisam dao ili obećao dar ili neku drugu povlasticu službenom ili odgovornom licu u ugovornom tijelu uključujući i strano službeno lice ili međunarodnog službenika, u cilju da obavi u okviru svoje službene ovlasti, radnje koje bi trebalo obavljati, ili se suzdržava od obavljanja radnji, koje ne treba izvršiti.
- 4) Nisam bio uključen u bilo kakve aktivnosti koje za cilj imaju korupciju u javnim nabavkama.
- 5) Nisam sudjelovao u bilo kakvoj radnji koja je za cilj imala korupciju u toku predmeta postupka javne nabavke.

Davanjem ovu izjave, svjestan sam kaznene odgovornosti predviđene za kaznena djela primanja i davanja mita i kaznena djela protiv službene i druge odgovornosti i dužnosti utvrđene u Kaznenim zakonima Bosne i Hercegovine.

Mjesto i datum davanja izjave: \_\_\_\_\_

Izjavu dao: \_\_\_\_\_

Potpis i pečat nadležnog tijela: \_\_\_\_\_

## **PRIOLOG 8 - TEHNIČKI ZAHTEVI I SPECIFIKACIJE**

### TEHNIČKA SPECIFIKACIJA:

Proizvođač je dužan posjedovati Internacionalni standard organizacije (ISO).

Spojni i ovjesni materijal treba biti tehnički funkcionalan i kvalitetan, čime bi se osigurao visok stupanj sigurnosti voda. Spojna i ovjesna oprema treba odgovarati vrsti i veličini vodiča, zemnog užeta i OPGW užeta. Svi dijelovi ovjesnog materijala trebaju biti kvalitetne izrade, otporni na koroziju i oblikovani tako da pojava korone i radio smetnji bude svedena na minimum.

Zdjelica sa vilicom, škopci i ostali elementi ovjesnog materijala trebaju biti od kovanog čelika. Električne i mehaničke karakteristike ovjesne i spojne opreme trebaju odgovarati standardima IEC, BS, DIN i drugim u svijetu priznatim standardima.

Zaštitu protiv korozije na ovjesnoj i spojnoj opremi izvesti sa postupkom vrućeg cinčanja, a kvaliteta treba zadovoljavati svim zahtjevima BS, ASTM, DIN i drugim u svijetu priznatim standardima.

Ponuditelj je dužan, za svu ponuđenu opremu, uz ponudu dostaviti katalošku dokumentaciju i tipske testove. Tipska ispitivanja trebaju biti provedena od strane priznate ispitne institucije akreditirane prema normi IEC 17025. Uz ponudu je potrebno dostaviti i dokaz o akreditaciji ispitne ustanove od strane nacionalne akreditacijske kuće.

Konstrukcija ovjesne opreme za OPGW uža:

- Nosna i zatezna ovješnja OPGW-a sastojat će se od preformiranih pruteva. U nosnim setovima koristi se nosna stezaljka sa neoprenskim uloškom.
- Nosni setovi trebaju imati minimalnu prekidnu silu od 70 kN, a zatezni 120 kN.
- Preformirani prutevi trebaju biti izrađeni od čelika presvučenog aluminijem ili od nehrđajućeg čelika. Svi čelični dijelovi ovjesne opreme trebaju biti izrađeni od kovanog čelika prema standardu DIN 17200 i da su zaštićeni od korozije postupkom vrućeg cinčanja prema standardu ASTM-153.

Prije isporuke ovjesne i spojne opreme izvršiti potrebna mehanička, električna i kemijska ispitivanja koja su predviđena standardima. Protokoli o provedenim rutinskim ispitivanjima biti će dostavljeni ugovornom tijelu prilikom isporuke.

Rutinska ispitivanja ovjesne opreme treba obaviti u skladu sa IEC 61284.

Svi dijelovi ovjesne opreme trebaju imati jasno vidljivu oznaku kataloškog broja i prekidne sile. Ovjesnu opremu isporučiti u sanducima koji sadrže listu opreme koja se unutra nalazi.

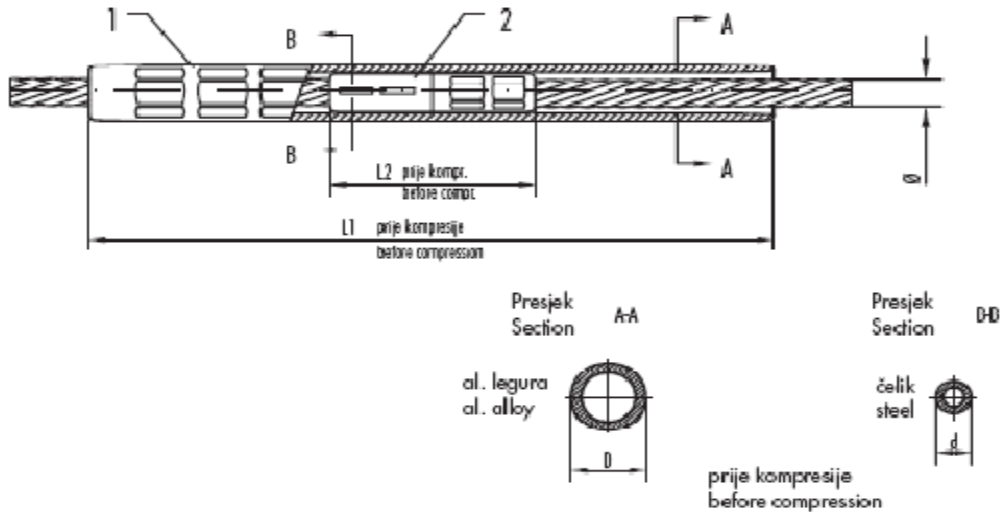

0 za uvid

Naziv vodiča Al-Fe	Promjer vodiča $\varnothing$ (mm)	A	D/d (mm)	Čelik (L2)	Aluminij (L1)
150/25	17,1		34/13		
240/40	21,9		38/17		
360/57	26,6		46/19		
490/65	30,6		50/21		

Potpis i pečat ponuđača: \_\_\_\_\_ M.P.

Crtež br.1 - Nastavna kompresijska spojnica za uže Al/Fe 150/25, 240/40, 360/57 i 490/65 mm<sup>2</sup>

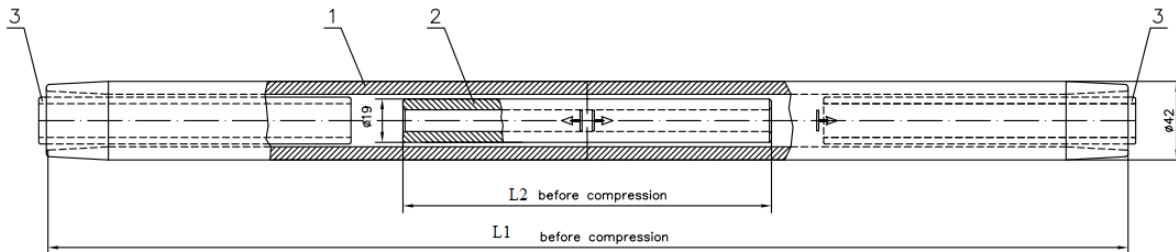

za uvid

SECTIONS

al. alloy

steel

before compression

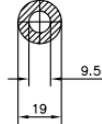
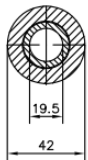

Naziv vodiča Al-Fe	Promjer vodiča $\varnothing$ (mm)	A	D/d (mm)	Čelik (L2)	Aluminij(L1)
150/50	18,0		42/19		

Potpis i pečat ponuđača: \_\_\_\_\_ M.P.

Crtež br.2 - Nastavna kompresijska spojnica za  
uže Al/Fe 150/50 mm<sup>2</sup>

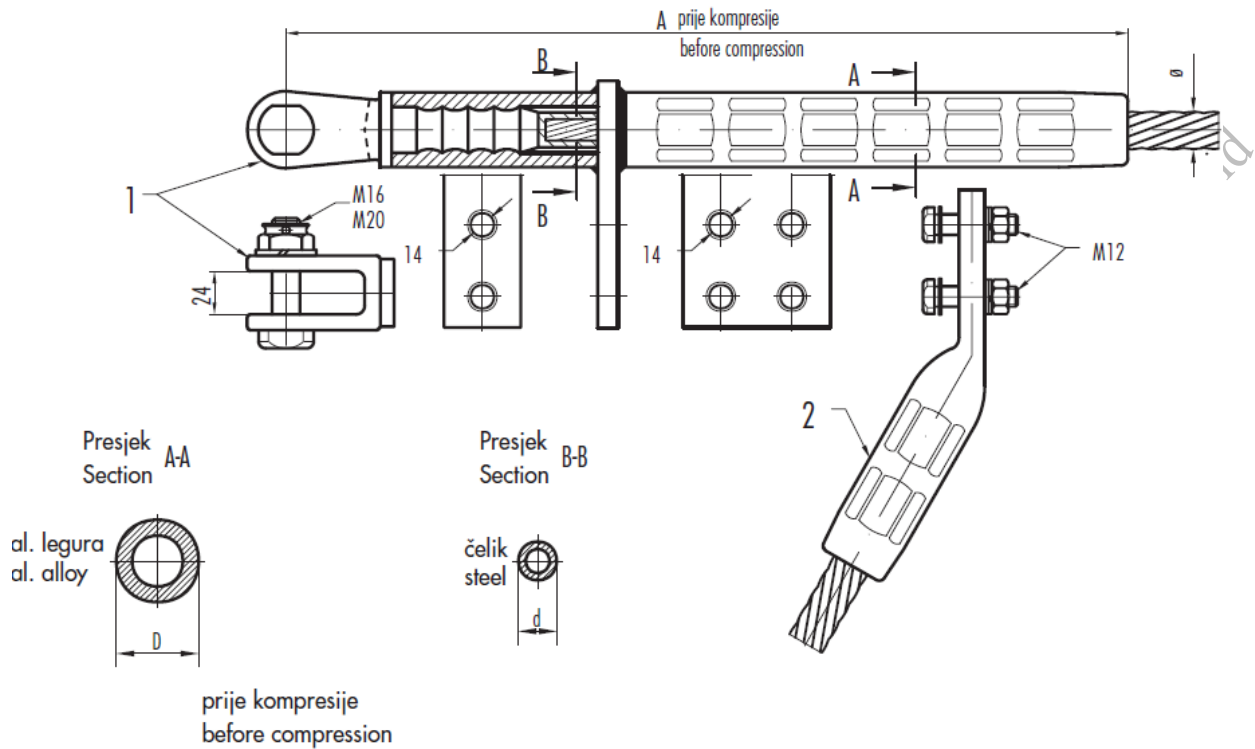

Naziv vodiča	Promjer vodiča ø (mm)	Konstrukcija vodiča		Dimenzije (mm)	
		Al	Fe	A	D/d
150/25	17,1				34/13
240/40	21,9				38/17
360/57	26,6				46/19
490/65	30,6				50/21

Potpis i pečat ponuđača: \_\_\_\_\_ M.P.

Crtež br. 3 - Zatezna kompresijska spojnica za uža  
 Al/Fe 150/25, 240/40, 360/57 i 490/65 mm<sup>2</sup>

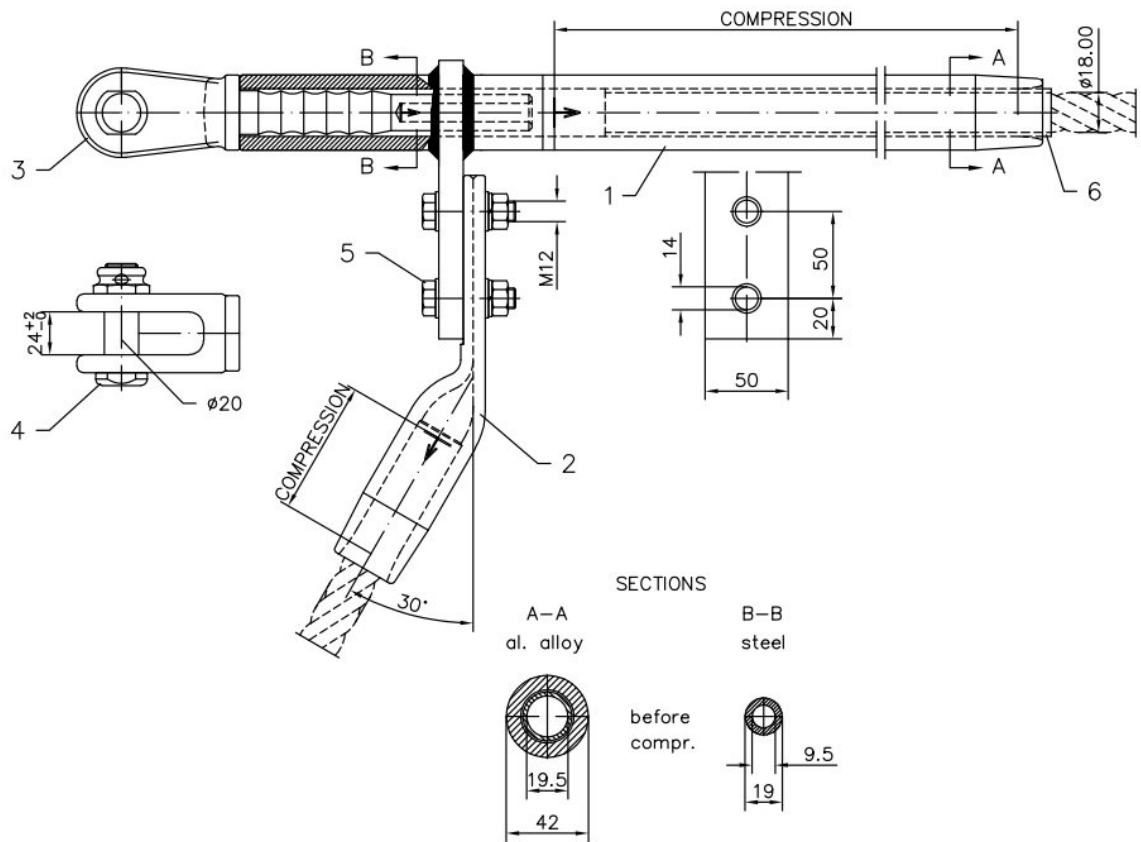

Naziv vodiča	Promjer vodiča $\varnothing$ (mm)	Konstrukcija vodiča		Dimenzije (mm)	
		Al	Fe	A	D/d
150/50	18,0				42/19

Potpis i pečat ponuđača: \_\_\_\_\_ M.P.

Crtež br. 4 - Zatezna kompresijska spojnica za uže  
Al/Fe 150/50 mm<sup>2</sup>

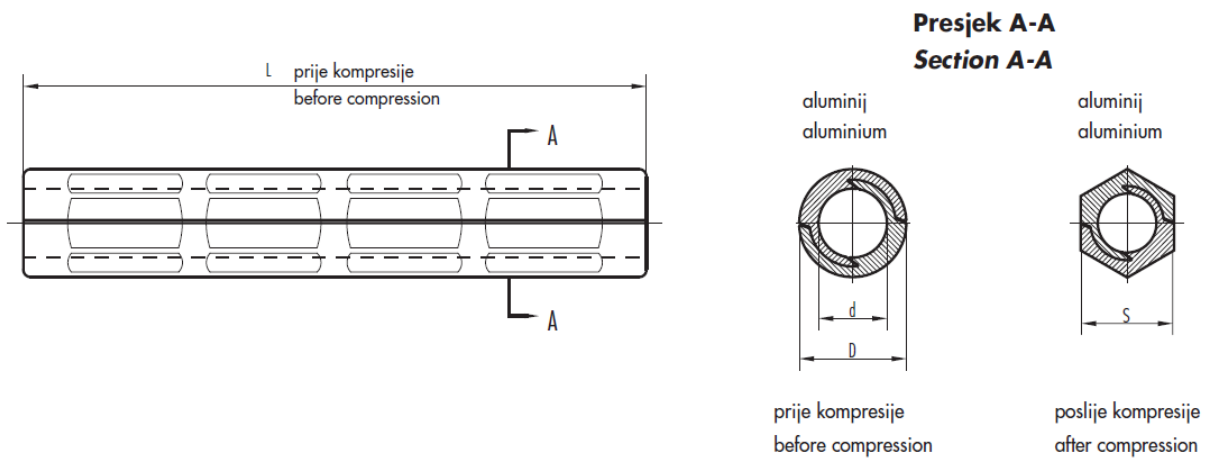

Naziv vodiča Al-Fe	Promjer vodiča $\varnothing$ (mm)	Dimenzije (mm)			
		S	L	D	d
150/25	17-17,28			34	18,5
240/40	21,49-21,9			38	23
360/57	26,58-26,97			46	28

Potpis i pečat ponuđača: \_\_\_\_\_ M.P.

Crtež br. 5 - Spojnica za popravku vodiča Al/Fe  
150/25, 240/40 i 360/57 mm<sup>2</sup>





za uvid

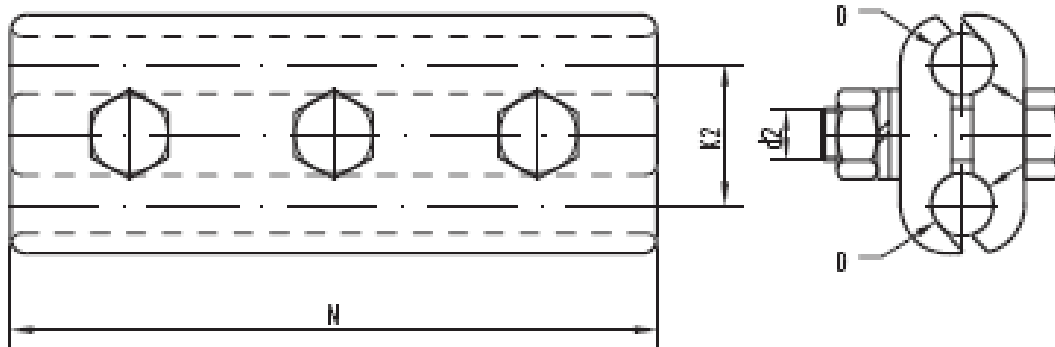

D=17,1

D=21,9

Potpis i pečat ponuđača: \_\_\_\_\_ M.P.

Crtež br. 6 - Strujna stezaljka za uža Al/Fe 150/25  
mm<sup>2</sup>, Ø 17,1 mm i 240/40 mm<sup>2</sup>, Ø 21,9 mm

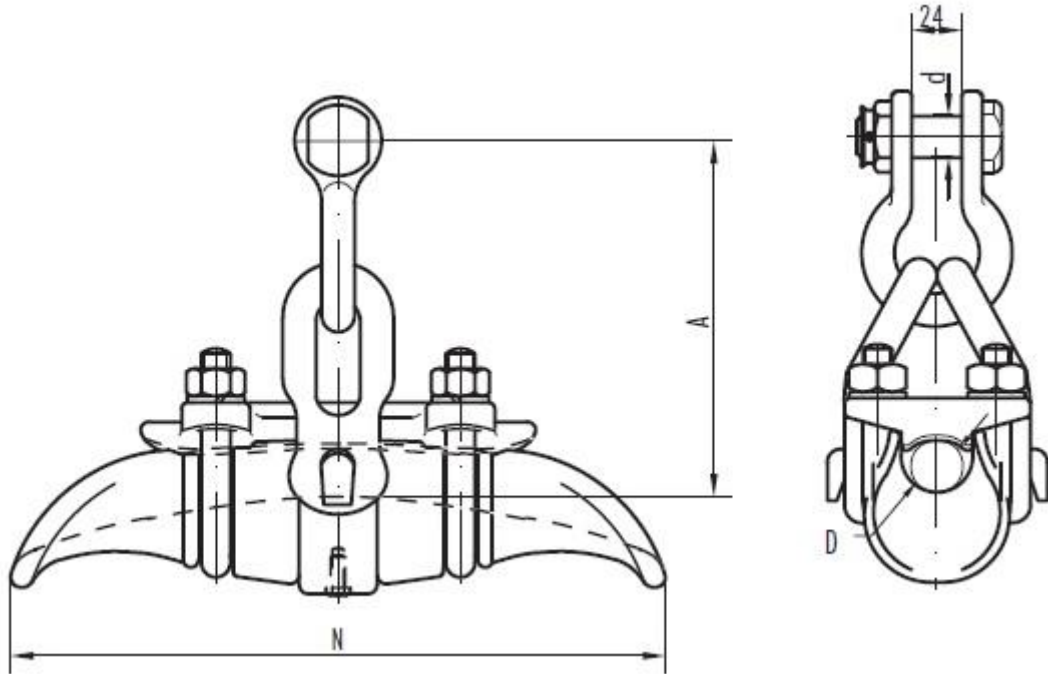

Promjer vodiča (mm)	Dimenzije (mm)			Minimalna prekidna sila (kN)
	A	d	N	
D				
14-20				80
18-24				90
23-32				160

Potpis i pečat ponuđača: \_\_\_\_\_ M.P.

Crtež br. 7 – Nosna stezaljka za uža Al/Fe 150/25,  
240/40 i 360/57 mm<sup>2</sup>

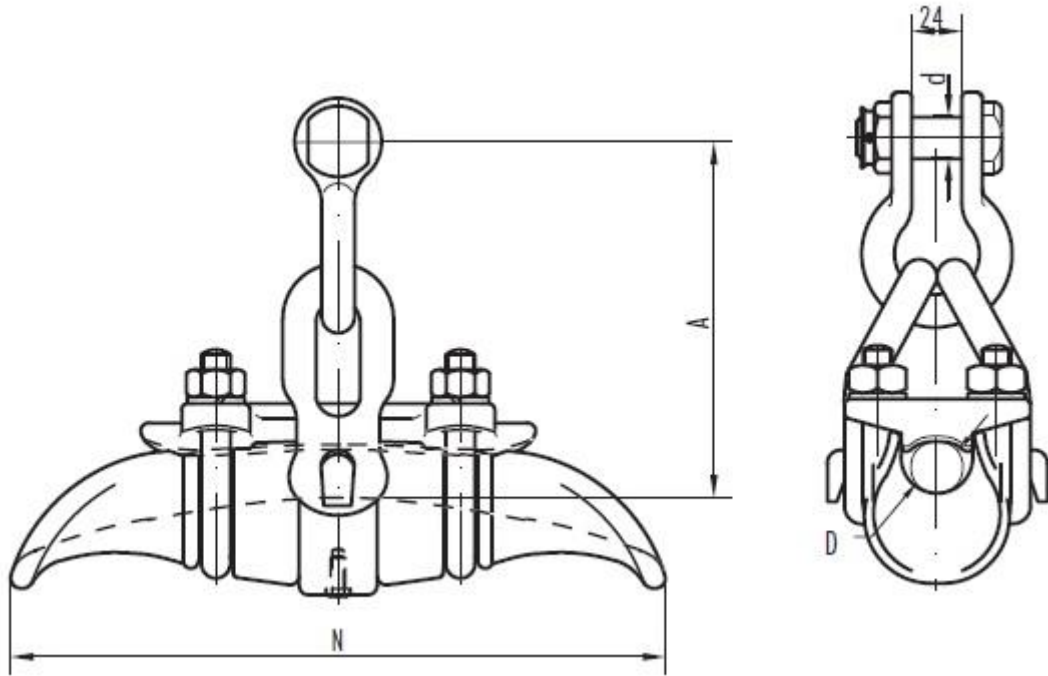

Promjer vodiča (mm)	Dimenzije (mm)			Minimalna prekidna sila (kN)
	A	d	N	
D 11-17				80

Vlasništvo "Elektroprenos - Elektroprijenos L"

Potpis i pečat ponuđača: \_\_\_\_\_ M.P.

Crtež br. 8 - Nosna stezaljka za užu AWG 126,1  
mm<sup>2</sup>

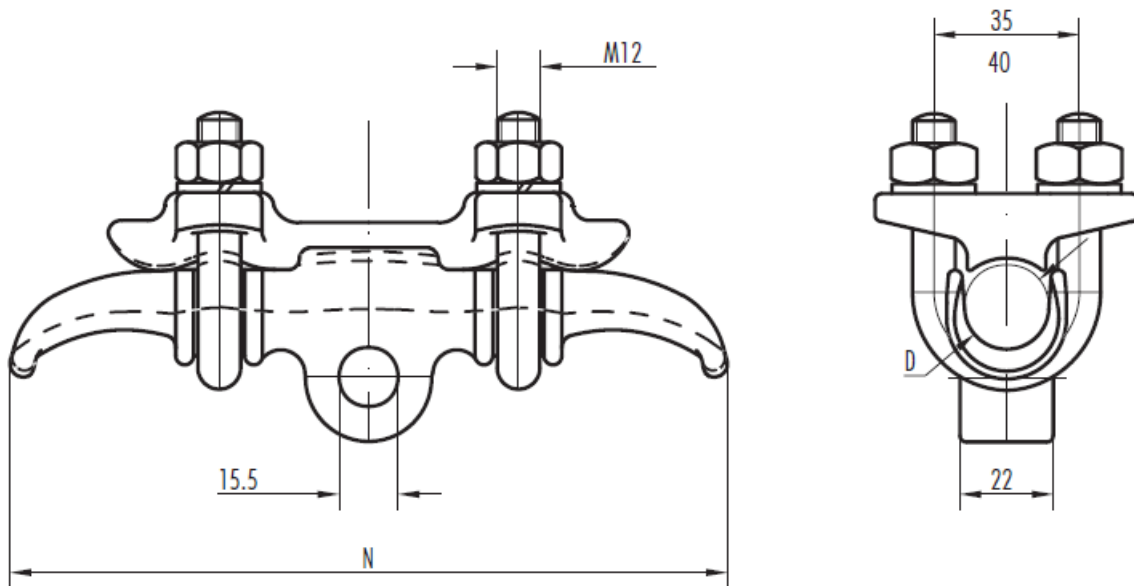

Promjer užeta D (mm)	N (mm)	Min.prekidna sila (kN)
9-15		80
7,5-12		80

Potpis i pečat ponuđača: \_\_\_\_\_ M.P.

Crtež br. 9 – Nosna vijačana stezaljka za Fe 95 i  
 50 mm<sup>2</sup>

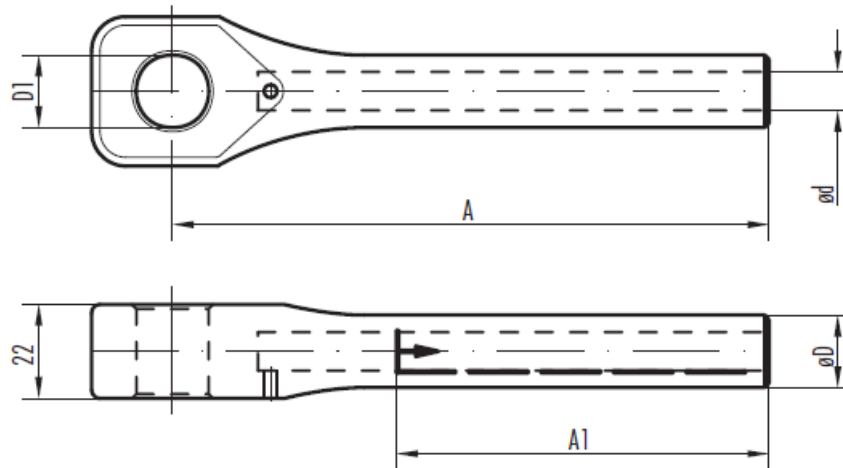

Presjek vodiča (mm <sup>2</sup> )	Dimenzije (mm)				
	A	A1	øD	ød	D1
95			25	13	
50			19	9,5	

Potpis i pečat ponuđača: \_\_\_\_\_ M.P.

Crtež br. 10 - Zatezna kompresijska stezaljka za  
 uže Fe 95 i 50 mm<sup>2</sup>

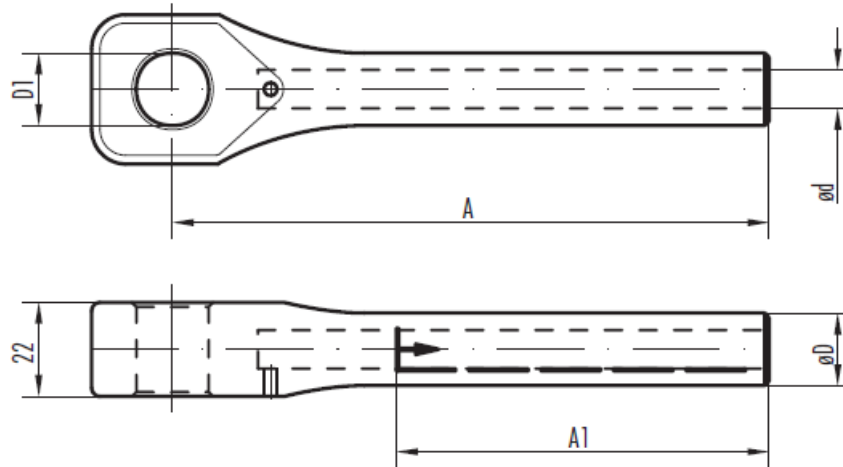

Presjek vodiča (mm <sup>2</sup> )	Dimenzije (mm)				
	A	A1	øD	ød	D1
126.1			25	15	

Potpis i pečat ponuđača: \_\_\_\_\_ M.P.

Crtež br. 11 - Zatezna kompresijska stezaljka za uže AWG i Fe 126,1 mm<sup>2</sup>

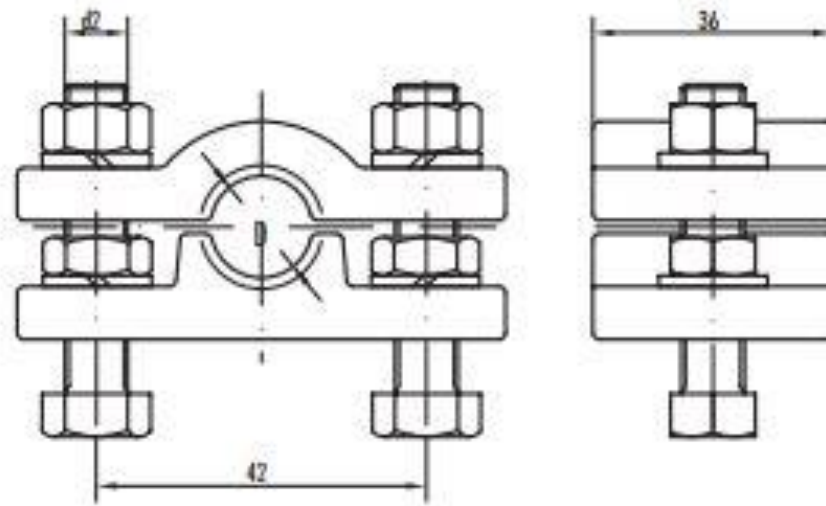

Samo za uvid

Presjek vodiča (mm <sup>2</sup> )	Dimenzije (mm)	
	øD	ød2
126,1	13,9-15	8

Potpis i pečat ponuđača: \_\_\_\_\_ M.P.

Crtež br. 12 – Prikjučna stezaljka sa vijkom M8  
 za uže AWG 126,1 mm<sup>2</sup>

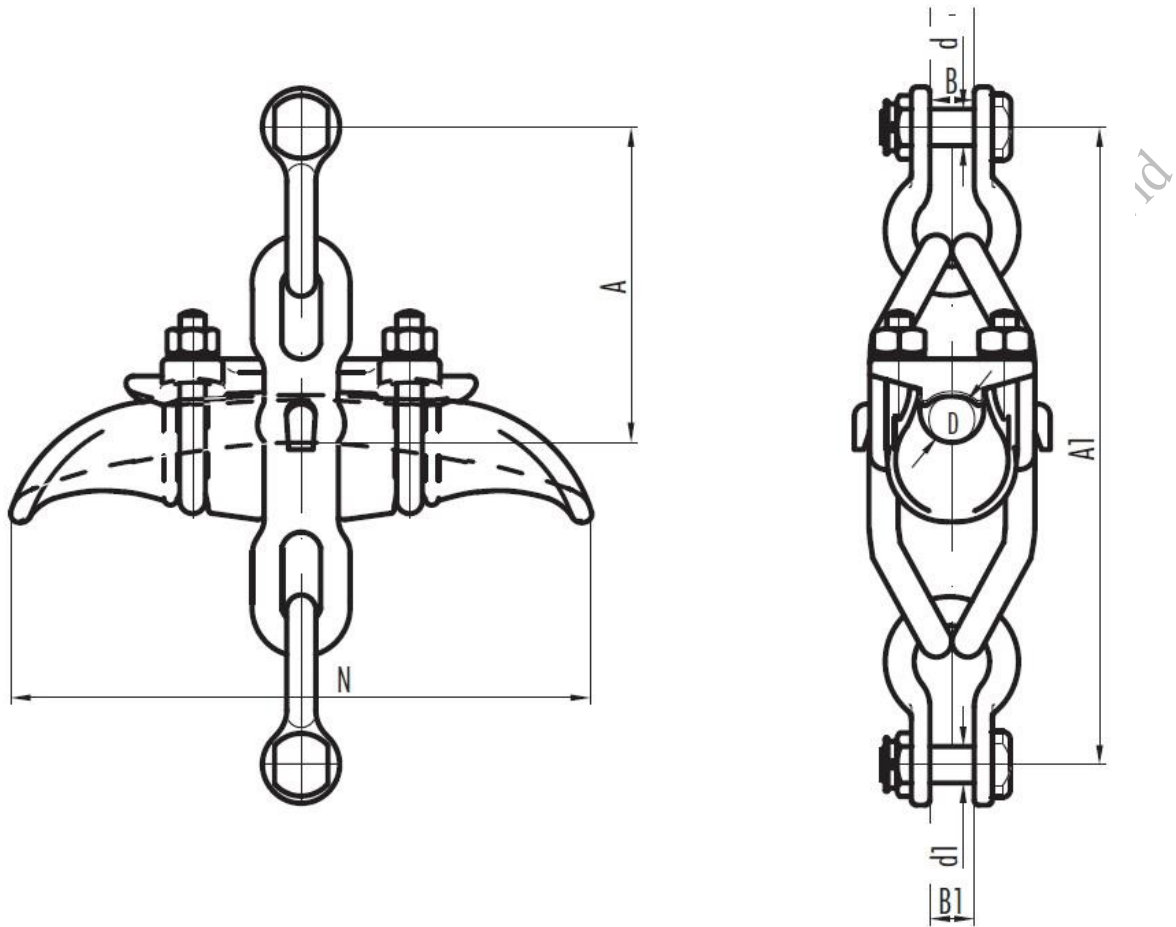

Promjer vodiča (ØD) mm	Dimenzije [mm]						Struja kratkog spoja (kA)	Minimalna prekidna sila (kN)
	A	A1	B	B1	d	d1 (promjer viljka)		
14 - 20							30	80

Potpis i pečat ponuđača: \_\_\_\_\_ M.P.

Crtež br. 13 – Nosna stezaljka za uža Al/Fe 150/25 mm<sup>2</sup> za ovješene utega



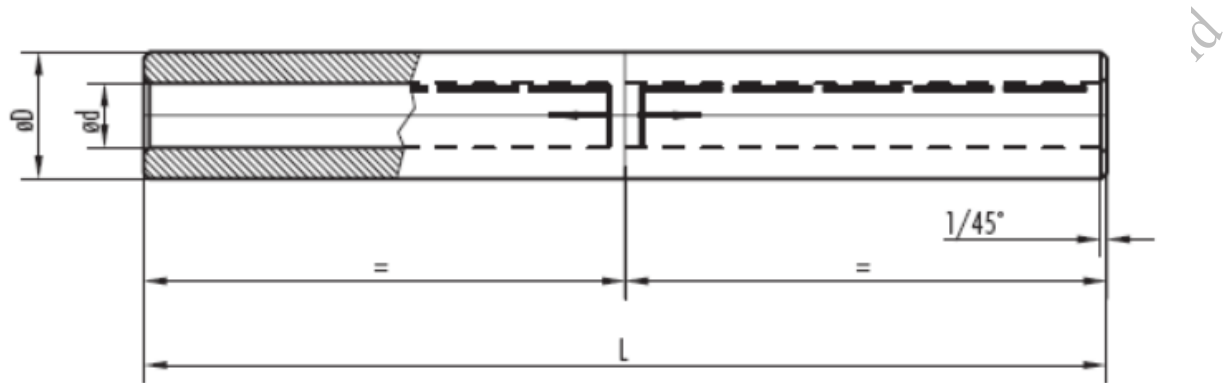

Presjek vodiča (mm <sup>2</sup> )	Dimenzije (mm)		
	øD	ød	L
120			

Potpis i pečat ponuđača: \_\_\_\_\_ M.P.

Crtež br. 14 – Nastavna kompresijska stezaljka za uže Cu 120 mm<sup>2</sup>



za uvid

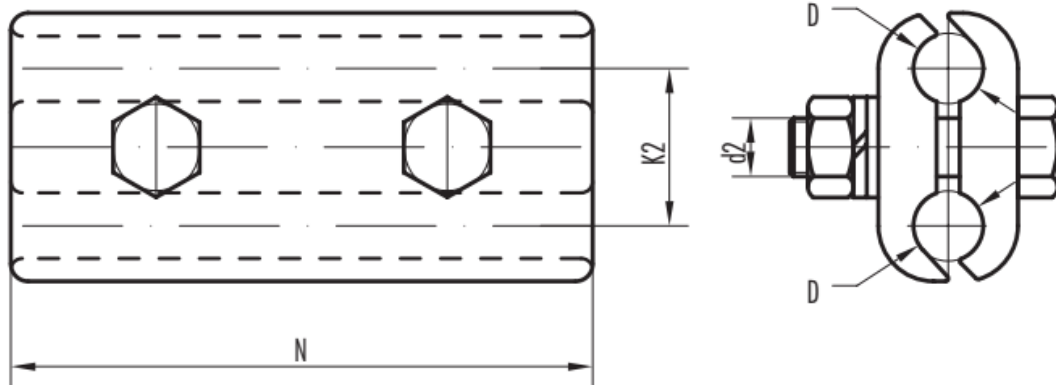

D=14

Vlasništvo "Elektroprenos - Elektroprivredna Agencija BiH"

Potpis i pečat ponuđača: \_\_\_\_\_ M.P.

Crtež br. 15 – Strujna stezaljka za uže Cu  
120mm<sup>2</sup>, Ø 14 mm

*R. Omozić*

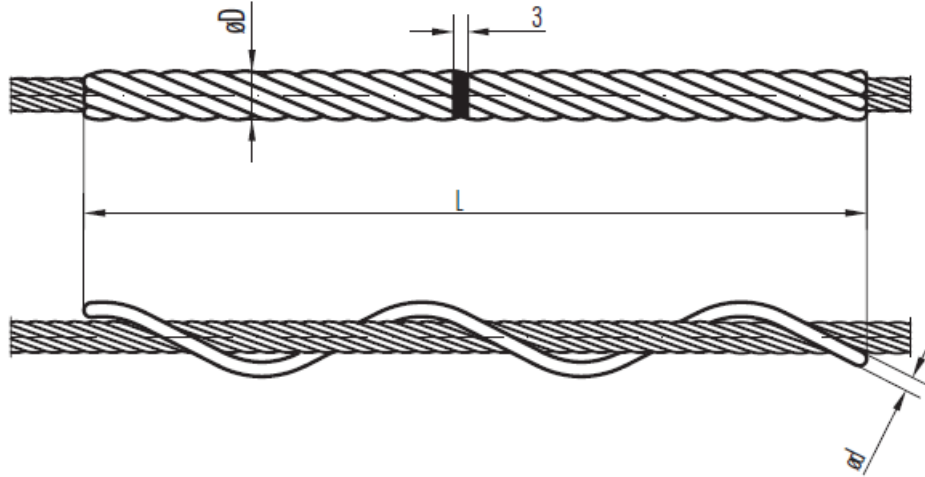

za uvid

Promjer vodiča (mm)	$\varnothing D$ (mm)	L (mm)	Promjer pruta $\varnothing d$ (mm)	Broj pruteva po setu
16,67-17,50				
21,5-23,04				
26,27-27,69				
30,44-32,13				

Potpis i pečat ponuđača: \_\_\_\_\_ M.P.

Crtež br. 16 - Preformirani prut za uža Al/Fe  
150/25, 240/40, 360/57, 490/65 mm<sup>2</sup>

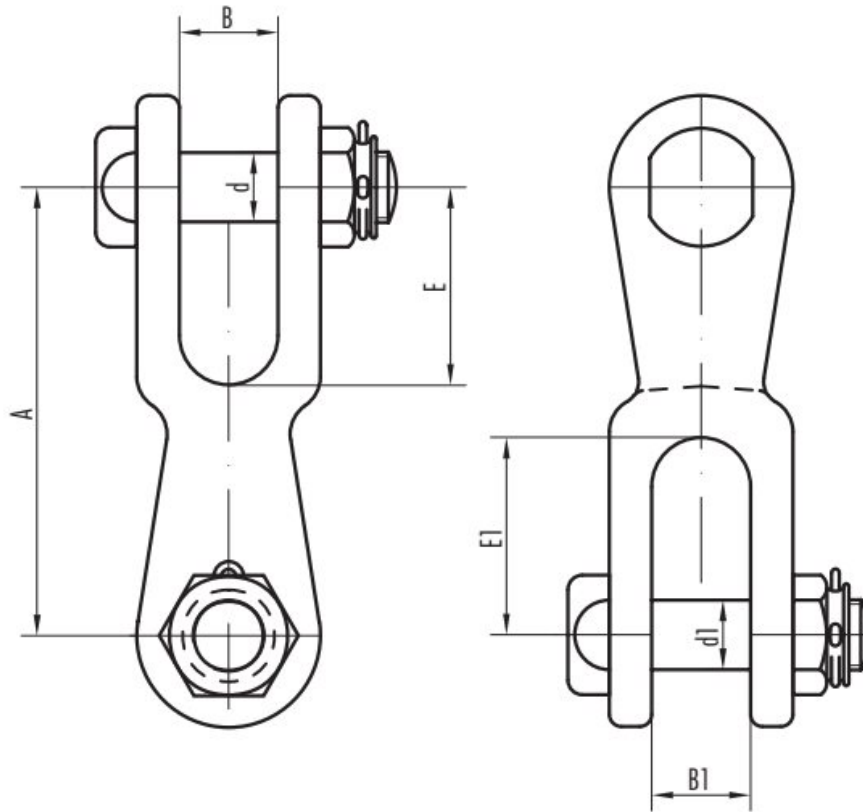

10

Dimenzije (mm)		Minimalna prekidna sila (kN)
d	d1	
16	16	120
20	20	160

Potpis i pečat ponuđača: \_\_\_\_\_ M.P.

Crtež br. 17 – Vilica s vilicom 90°

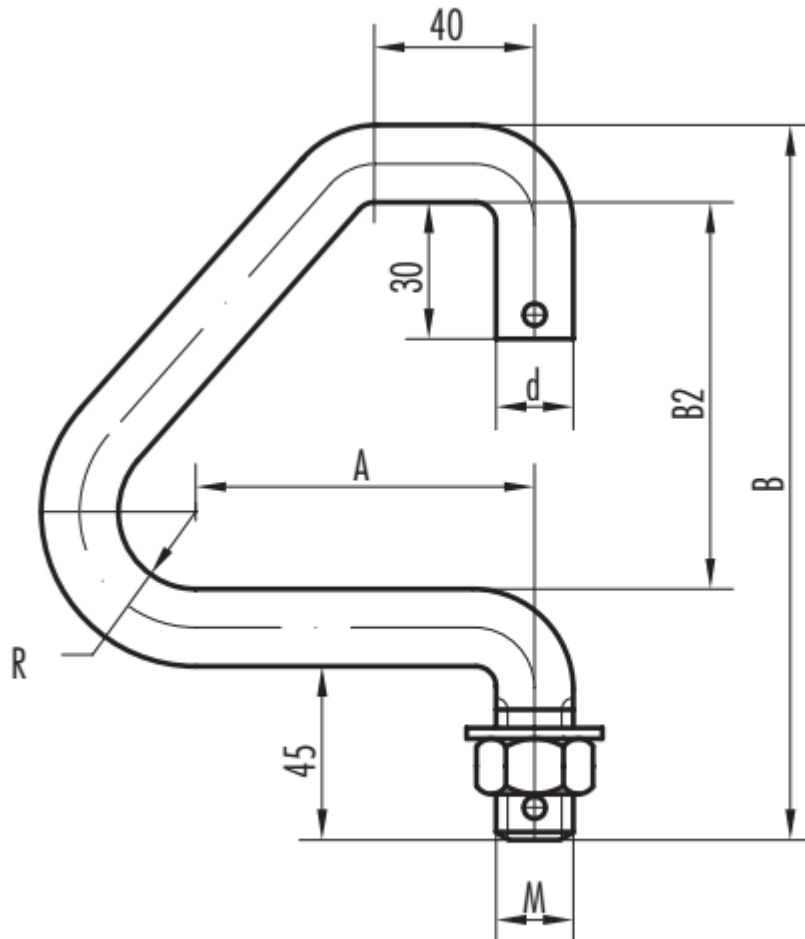

Dimenzije (mm)			Minimalna prekidna sila (kN)
d	M	B2	
18	18	70	120

Potpis i pečat ponuđača: \_\_\_\_\_ M.P.

Crtež br. 18 – D - stremen

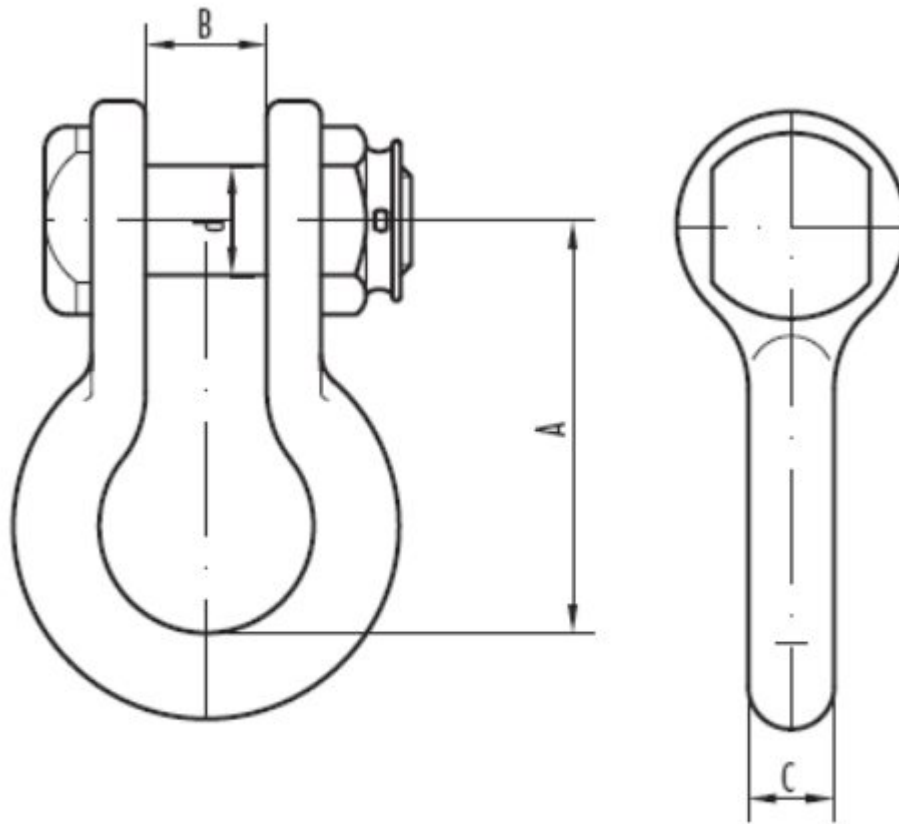

Prekidna sila min. (KN)	Dimenzije (mm)			
	A	B	C	d
120		24 mm		16mm
160		24 mm		20mm

Potpis i pečat ponuđača: \_\_\_\_\_ M.P.

Crtež br. 19 – Škopac (gambeta)

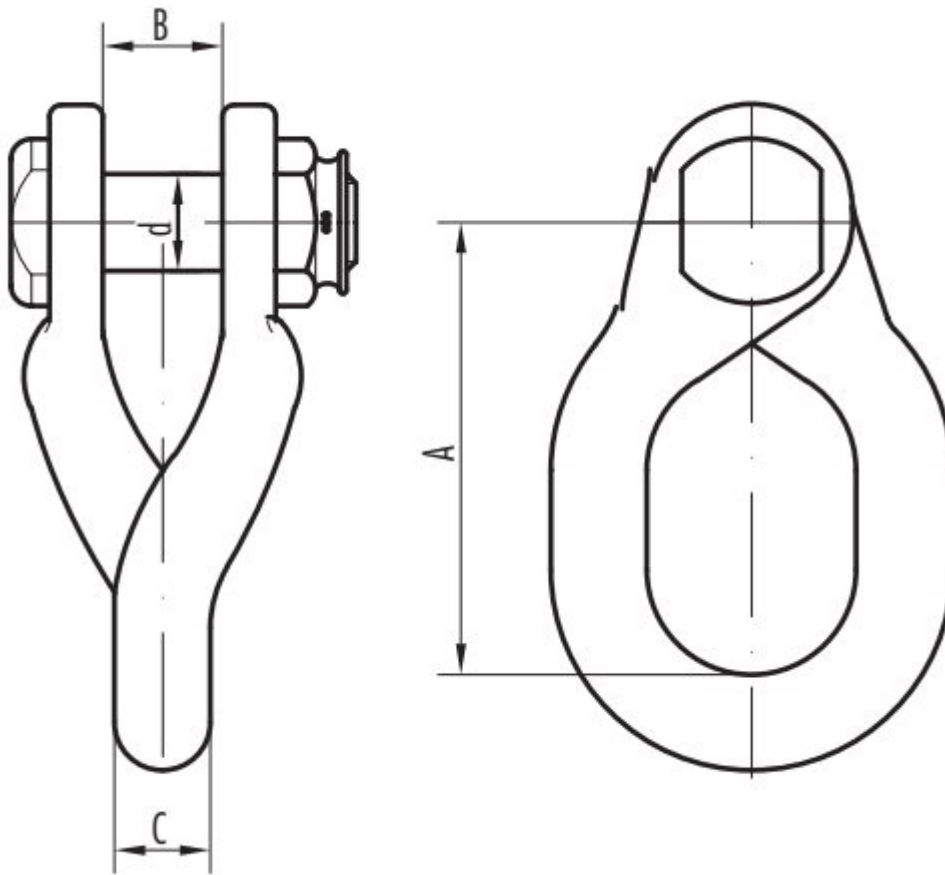

Prekidna sila min. (KN)	Dimenzije (mm)			
	A	B	C	d
120		24 mm		16mm
160		24 mm		20mm

Potpis i pečat ponuđača: \_\_\_\_\_ M.P.

Crtež br. 20 – Škopac (gambeta) 90°

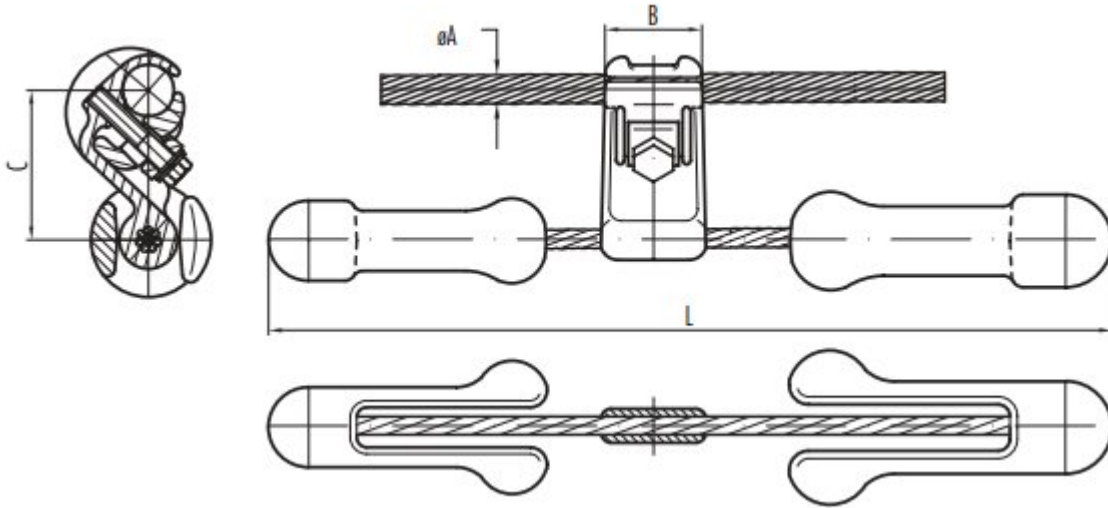

1/1

Promjer vodiča (mm)	L (mm)	B (mm)	C (mm)	Min. sila izvlačenja (N)
12,01-17,80				2000

Vlasništvo "Elektroprenos - Elektroprivredna Agencija BiH"

Potpis i pečat ponuđača: \_\_\_\_\_ M.P.

Crtež br. 21 – Prigušivač vibracija za uže AWG  
 126,1 mm<sup>2</sup>



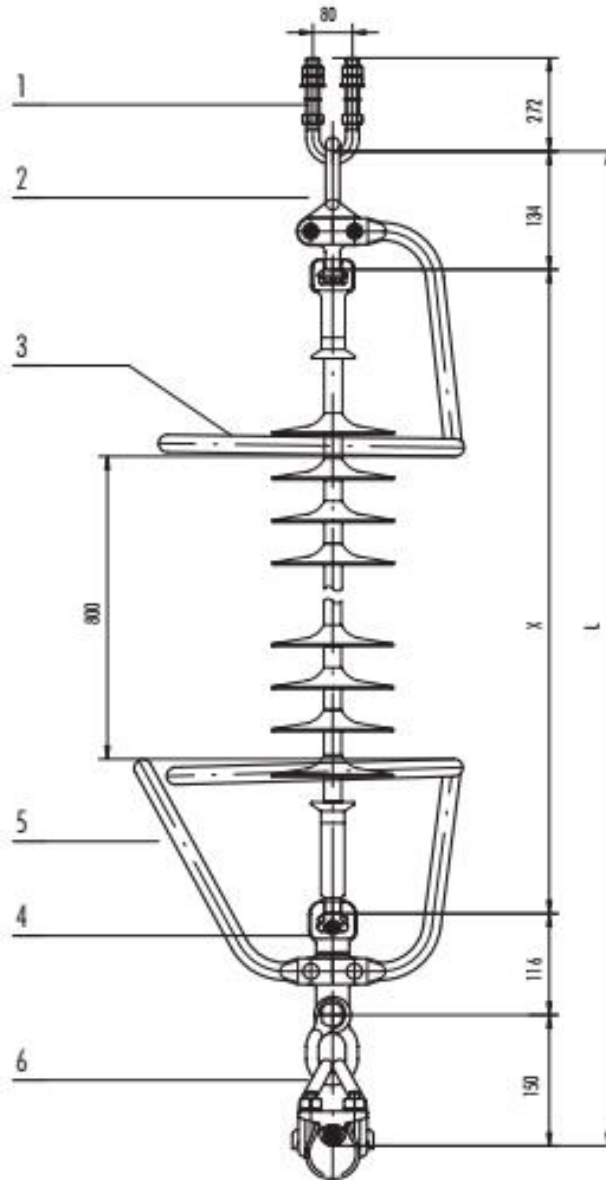

Gornje iskrište: br. 3; donje iskrište: br. 5

Potpis i pečat ponuđača: \_\_\_\_\_ M.P.

Crtež br. 22 – Gornje i donje iskrište za polimerne  
izolatore 110 kV

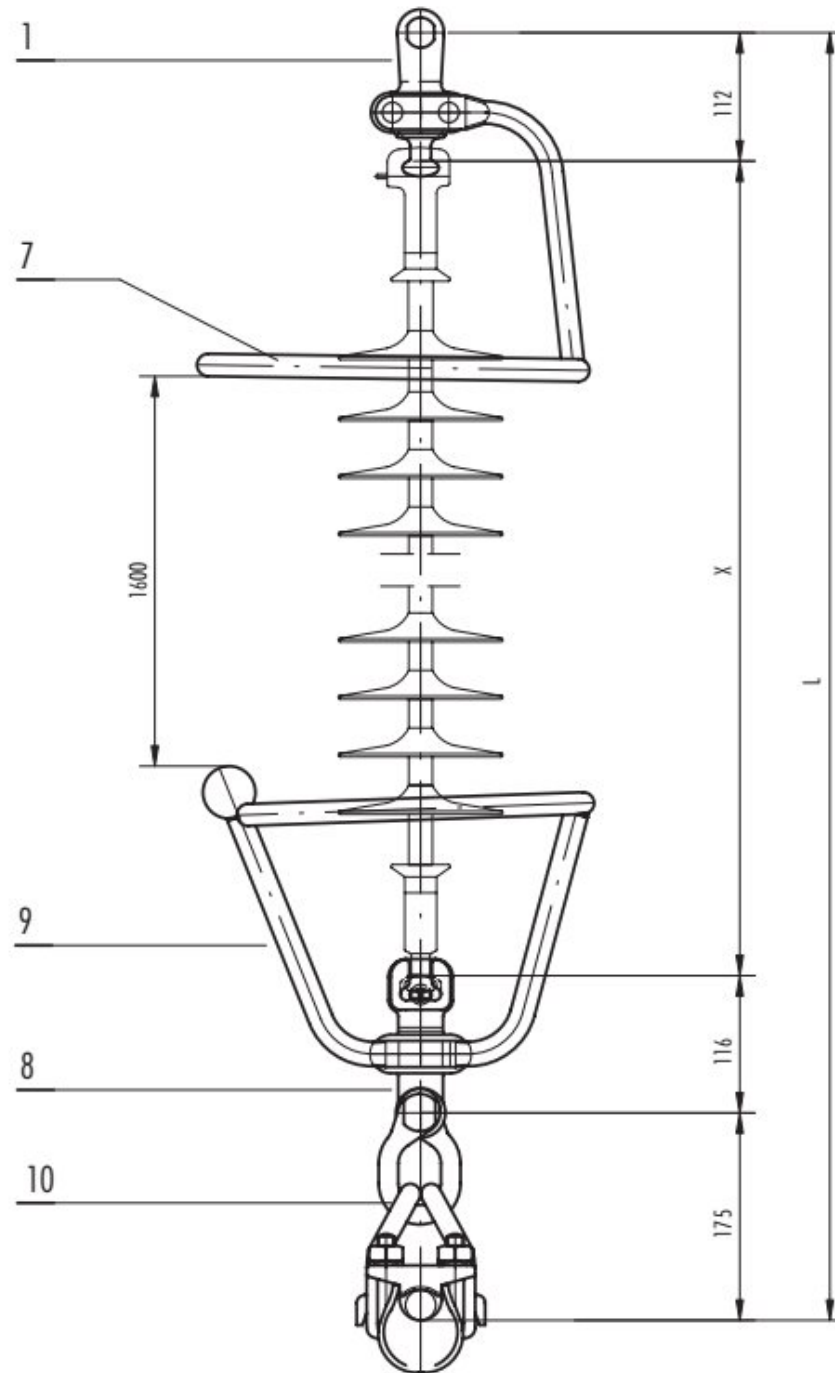

Gornje iskrište: br. 7; donje iskrište: br. 9

Potpis i pečat ponuđača: \_\_\_\_\_ M.P.

Crtež br. 23 – Gornje i donje iskrište za polimerne  
izolatore 220 kV

1	Škopac
2	Zatezač
3	Dvostruka očka
4	„Kaušn“ vilica
5	Zatezni perf.pрут omča
6	Podložni preformirani прут
7	Strujna stezaljka
8	Priključna stezaljka
9	Jednostruki nosač s objumicom
10	Preformirani прут
11	Prigušivač vibracija

**Napomena:**

Elementi pod poz. 10 i 11 nisu uključeni u komplet zateznog zavješnja

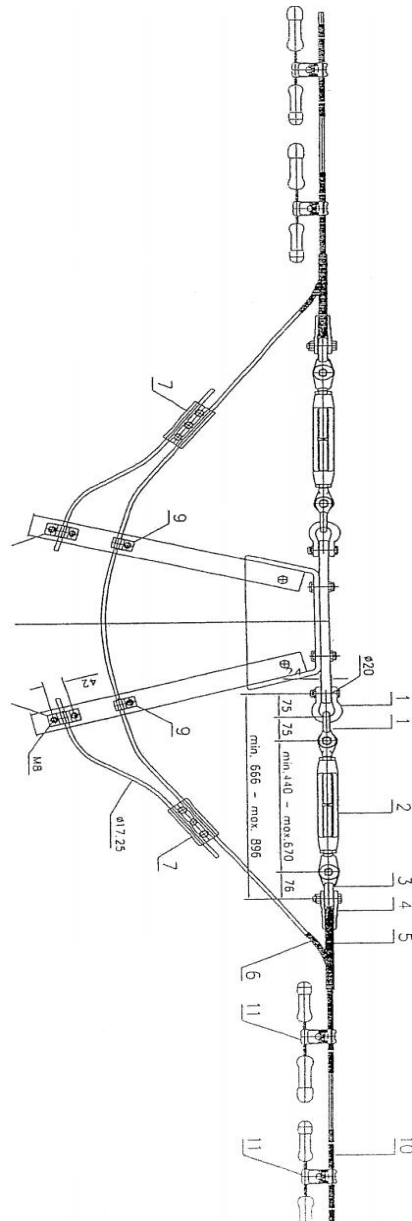

uvid

Potpis i pečat ponuđača: \_\_\_\_\_ M.P.

*Crtež br. 24 – Dvostrano zatezno zavješnje za OPGW uže, promjer D= 9-11, 12.5, 14-15, 17-19 i 21-23 mm*

1	Zastavica
2	Vijak za zastavicu
3	Vilica s očkom
4	Nosiva stezaljka s pref. prut
5	Strujna stezaljka
6	Priključna stezaljka
7	Preformirani prut
8	Prigušivač vibracija

**Napomena:**

Elementi pod poz. 7 i 8 nisu uključeni u komplet nosnog zavješnja

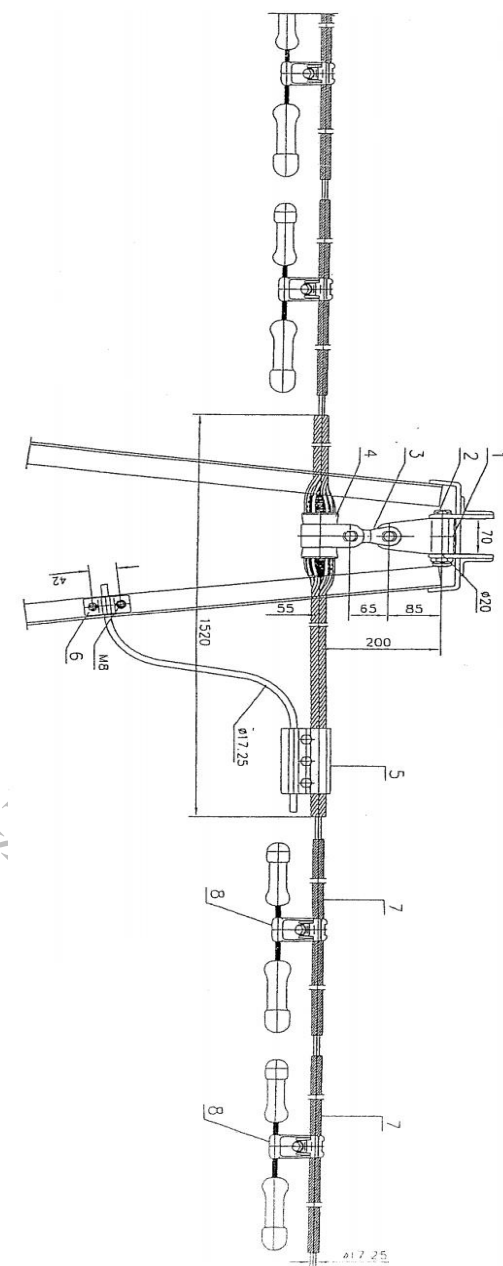

Potpis i pečat ponuđača: \_\_\_\_\_ M.P.

*Crtěž br. 25 – Dvostrano nosno zavješnje za OPGW užę, promjer D= 12.5 i 17-19 mm*

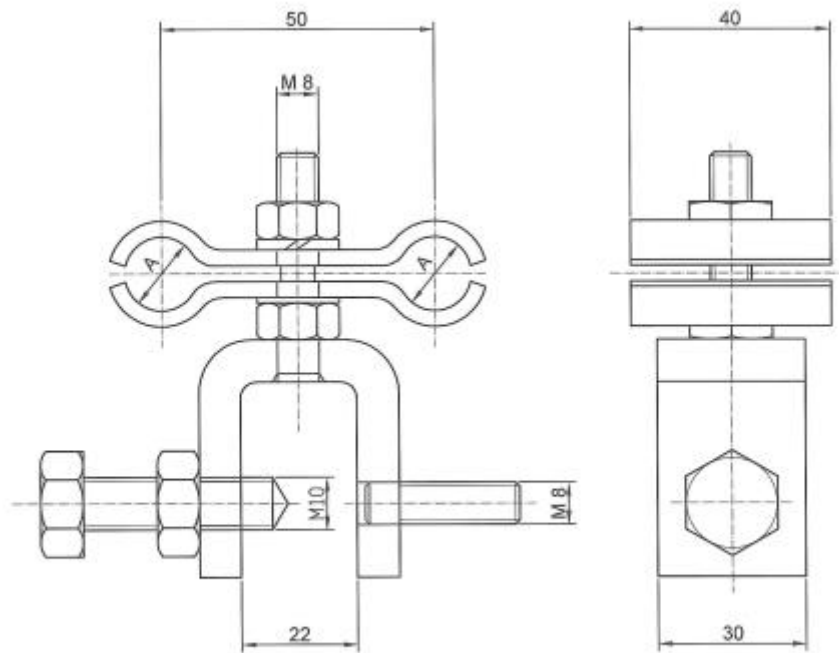

mo za uvid

Potpis i pečat ponuđača: \_\_\_\_\_ M.P.

Crtež br. 26 – Nosač s obujmicom za dva OPGW-a,  
promjer A= 8-12, 12-16 i 16-20 mm

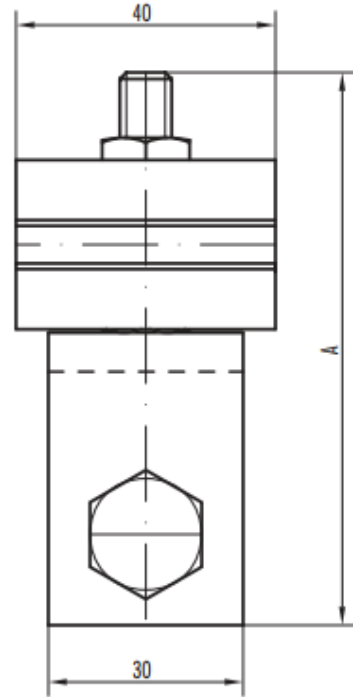
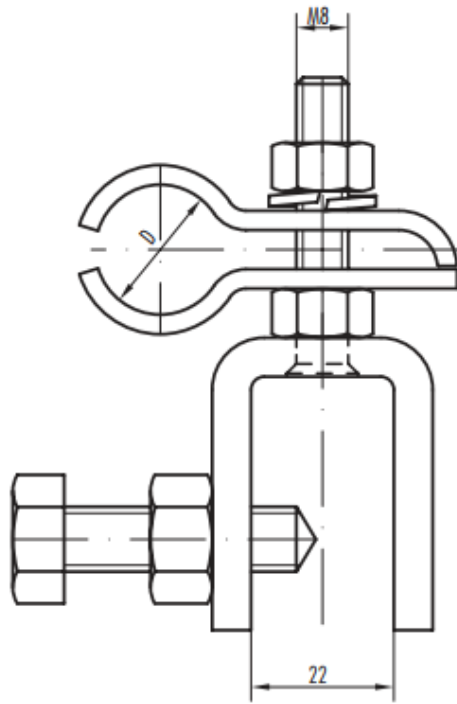

h

Potpis i pečat ponuđača: \_\_\_\_\_ M.P.

Crtež br. 27 – Nosač s obujmicom za jedan OPGW,  
promjer D= 8-12, 12-16, 16-20 i 21-23 mm

Potpis i pečat ponuđača: \_\_\_\_\_ M.P.

Crtež br. 28 - Ravna priključna stezaljka za spoj  
Al vodiča Ø 26,6 mm na Cu svornik Ø 30 mm i 40  
mm

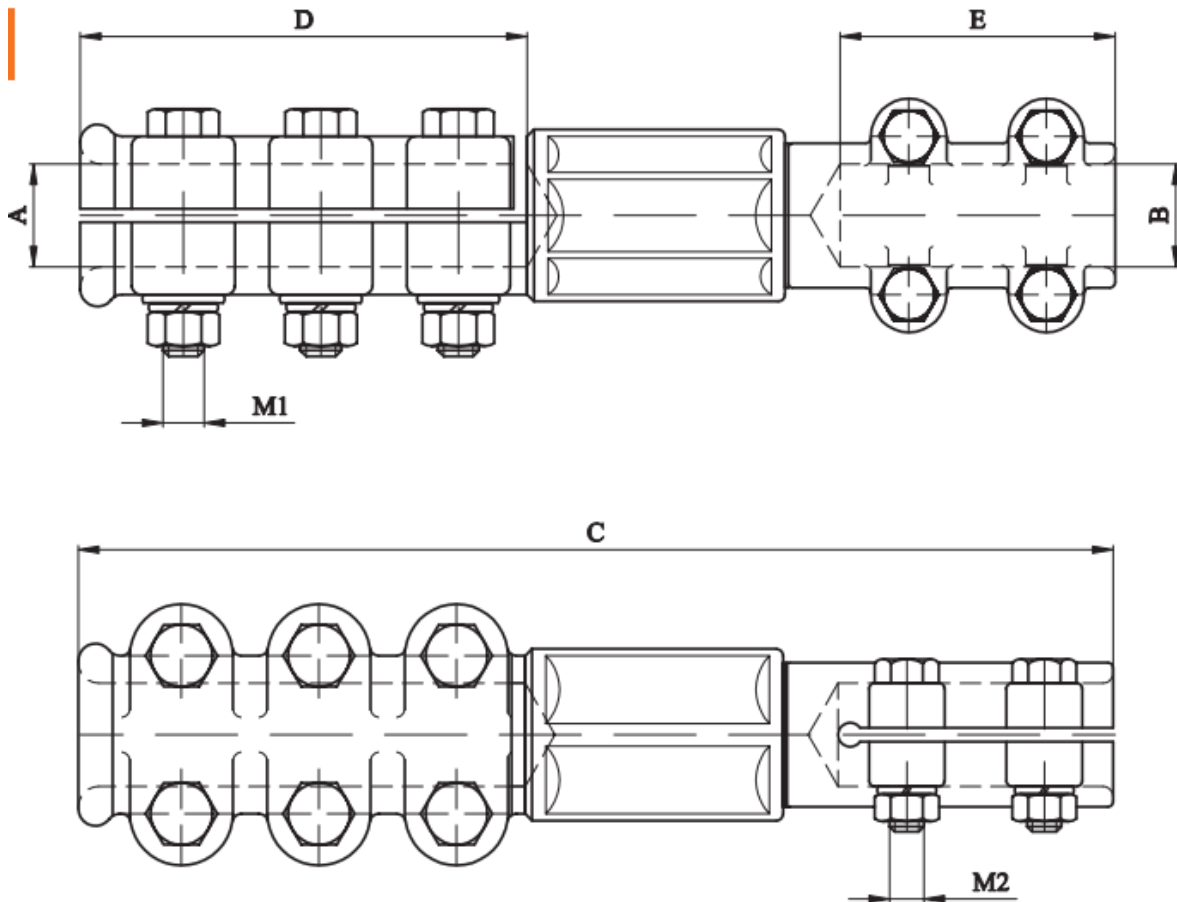

A (Al vodič, mm)	B (Cu svornik, mm)	C (mm)	D (mm)	E (mm)	M1	M2	Nazivna struja (A)
25-30	25-30						700
25-30	35-40						700

Potpis i pečat ponuđača: \_\_\_\_\_ M.P.

Crtež br. 29 - Prikjučna stezaljka 45° za spoj Al vodiča Ø 26,6 mm na Cu svornik Ø 30 mm i 40 mm

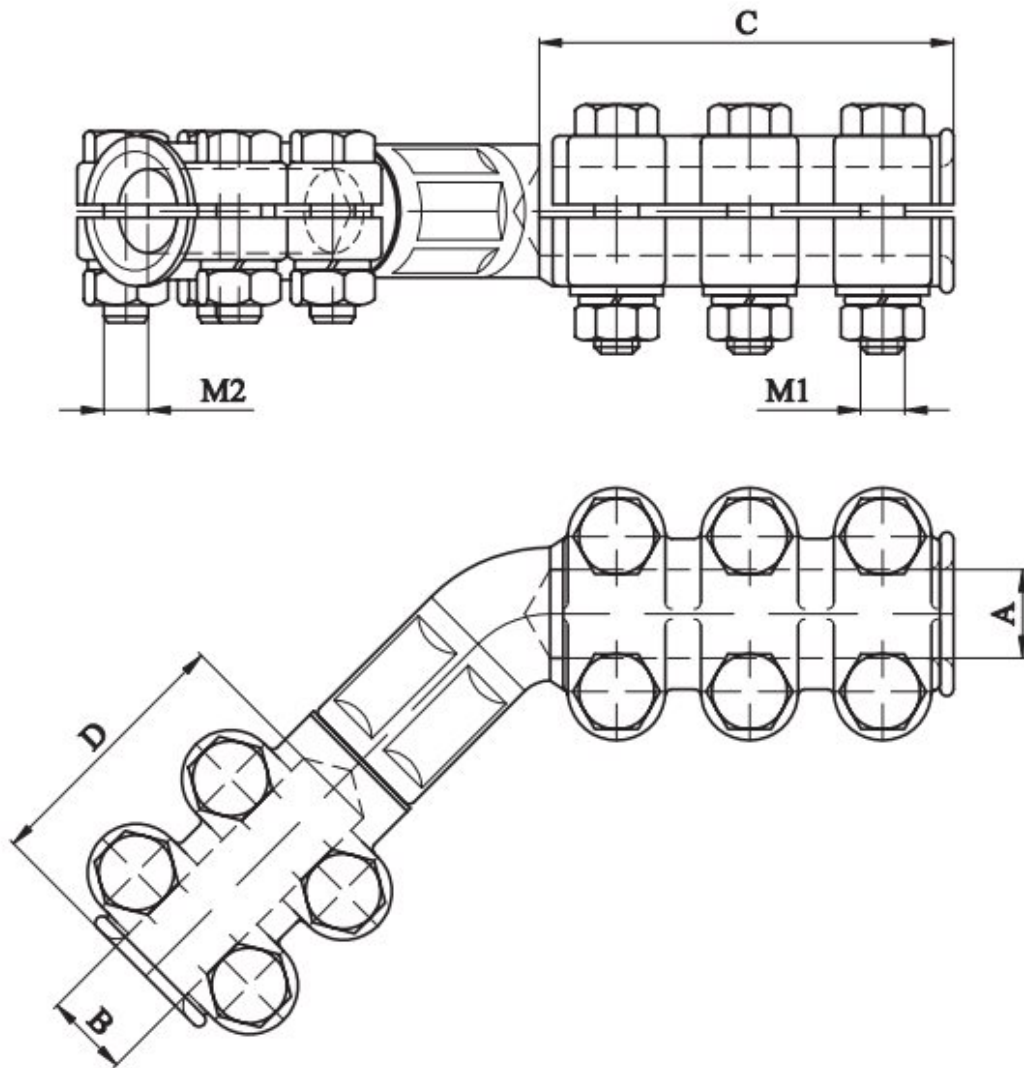

A (Al vodič, mm)	B (Cu svornik, mm)	C (mm)	D (mm)	E (mm)	M1	M2	Nazivna struja (A)
25-30	25-30						700
25-30	35-40						700



Potpis i pečat ponuđača: \_\_\_\_\_ M.P.

Crtež br. 30 - Priključna stezaljka 90° za spoj Al vodiča Ø 26,6 mm na Cu svornik Ø 30mm i 40 mm

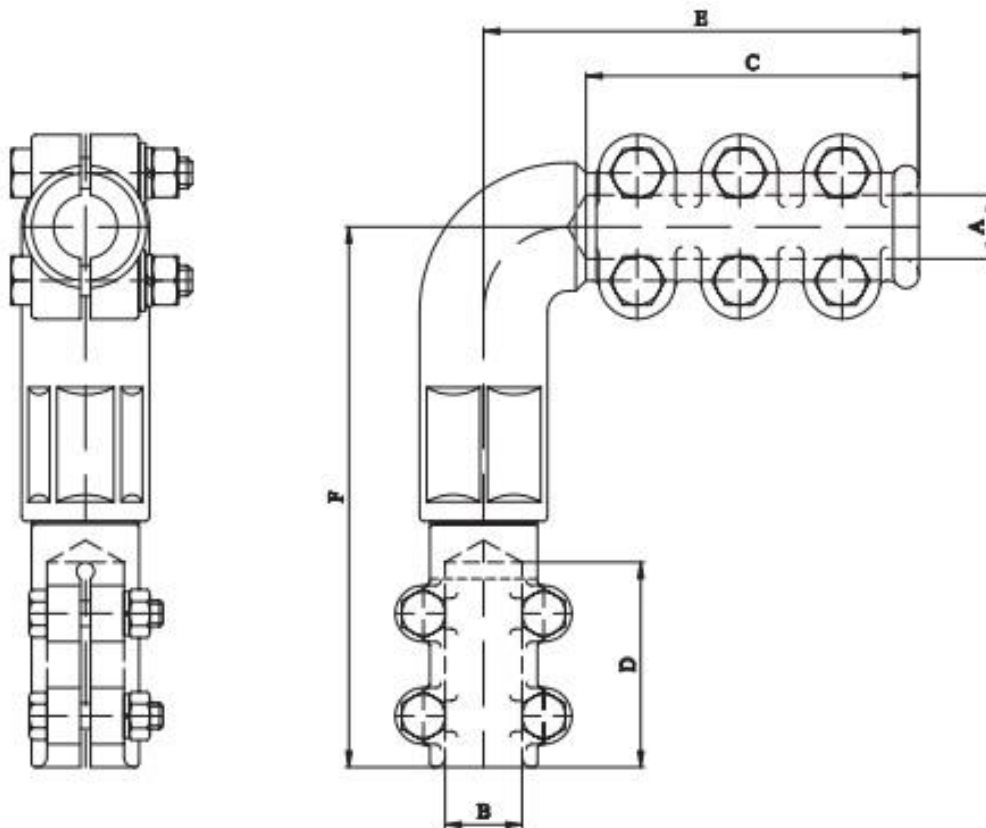

za uvid

A (Al vodič, mm)	B (Cu svornik, mm)	C (mm)	D (mm)	E (mm)	M1	M2	Nazivna struja (A)
25-30	25-30						700
25-30	35-40						700

Potpis i pečat ponuđača: \_\_\_\_\_ M.P.

Crtež br. 31 - Ravna priključna stezaljka za spoj  
 Al vodiča Ø 26,6 mm na ploču D100 mm

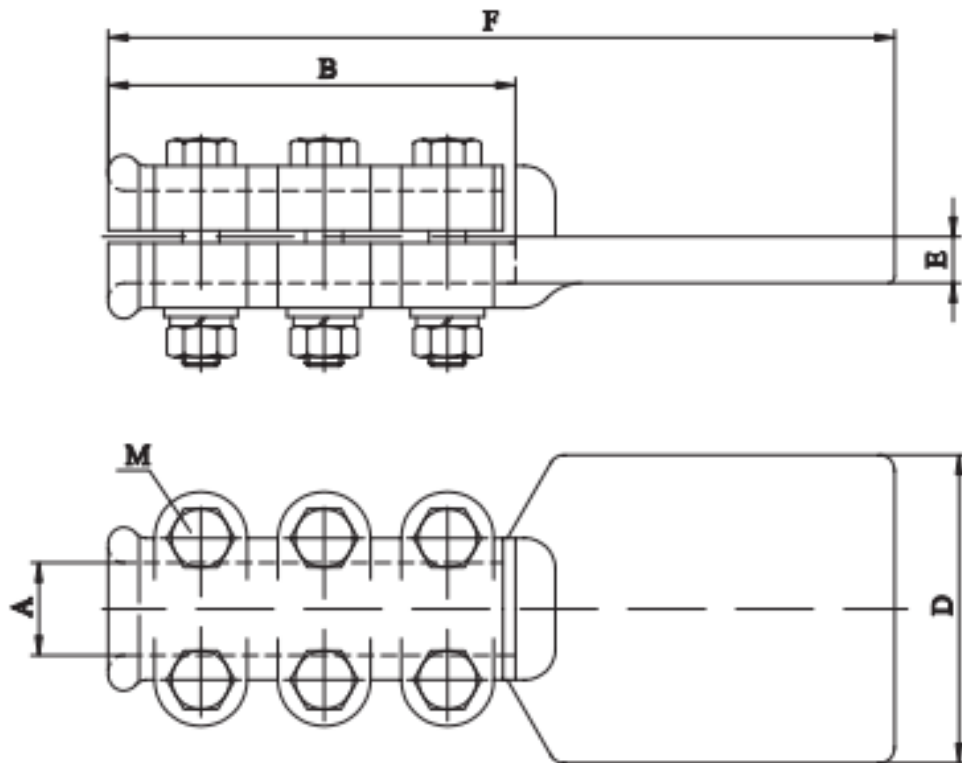

A (Al vodič, mm)	B (mm)	D (mm)	E (mm)	F (mm)	M2	Nazivna struja (A)
25-30		100				700

NAPOMENA: Na ploči D=100 mm ne treba bušiti rupe, i nisu ni dane na crtežu.

Potpis i pečat ponuđača: \_\_\_\_\_ M.P.

Crtež br. 32 - T priključna stezaljka za spoj Al vodič -Al vodič

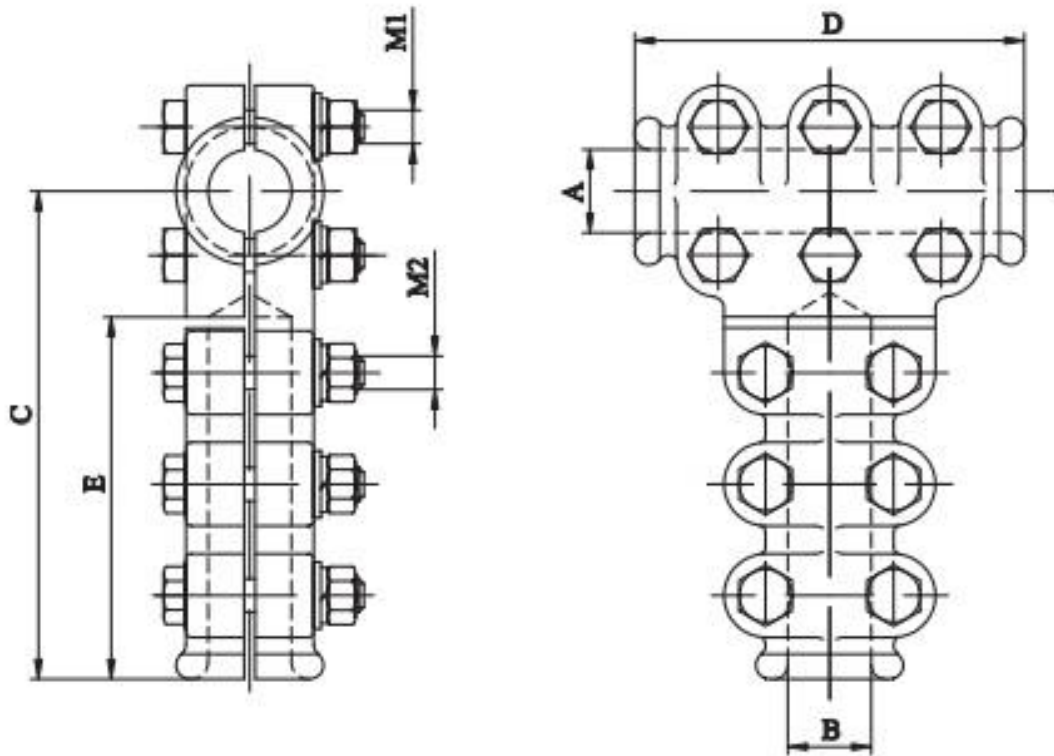

A (Al vodič, mm)	B (Al vodič, mm)	D (mm)	E (mm)	F (mm)	M2	Nazivna struja (A)
25-30	25-30					700
30-35	30-35					850

Potpis i pečat ponuđača: \_\_\_\_\_ M.P.

**Crtež br. 33 - Ravna priključna stezaljka za spoj  
 Al vodiča Ø 26,6 mm na Al svornik Ø 30 mm i 40  
 mm**

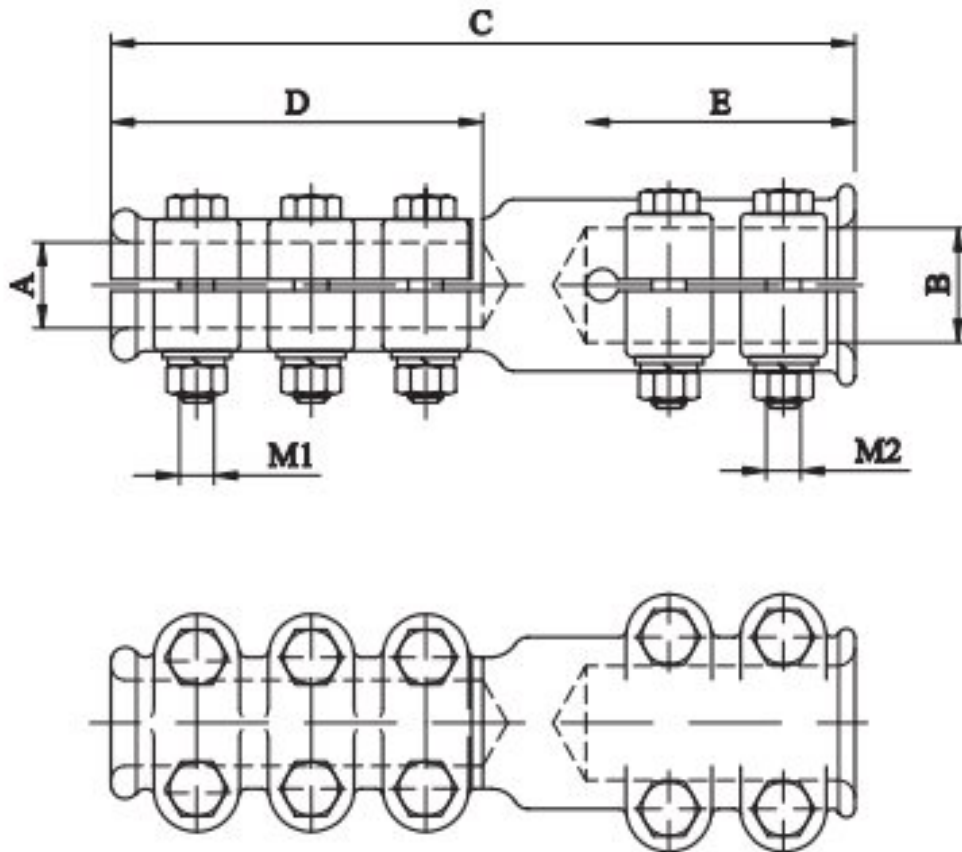

A (Al vodič, mm)	B (Al svornik, mm)	C (mm)	D (mm)	E (mm)	M1	M2	Nazivna struja (A)
25-30	25-30						700
25-30	35-40						700

Potpis i pečat ponuđača: \_\_\_\_\_ M.P.

Crtež br. 34 - Prikjučna stezaljka 45° za spoj Al vodiča Ø 26,6 mm na Al svornik Ø 30 mm i 40 mm

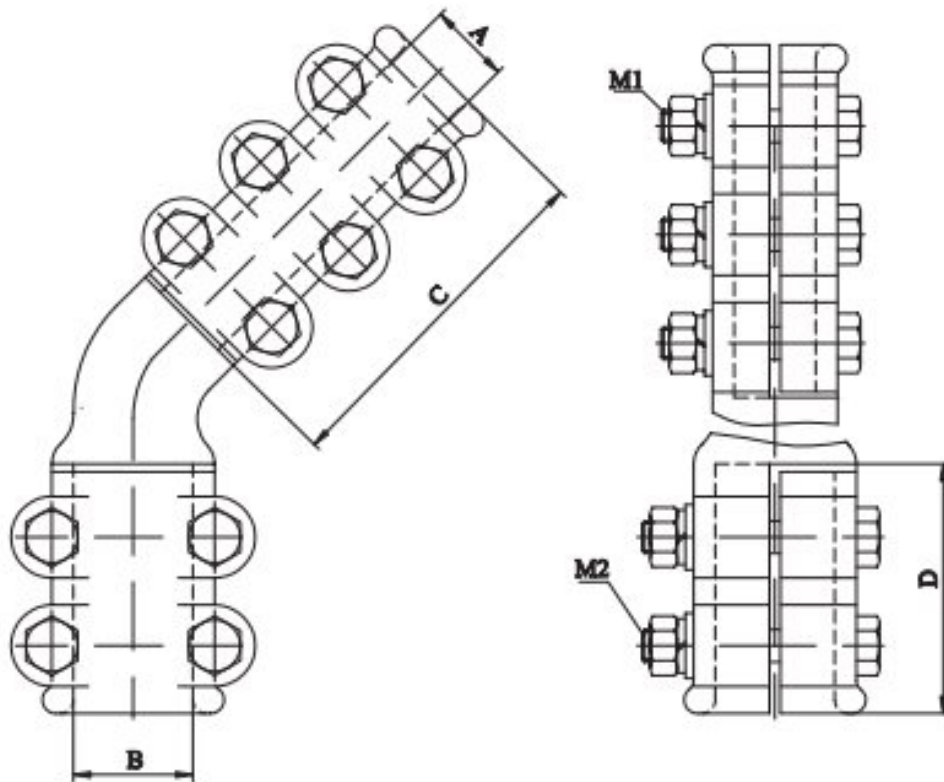

A (Al vodič, mm)	B (Al svornik, mm)	C (mm)	D (mm)	E (mm)	M1	M2	Nazivna struja (A)
25-30	25-30						700
25-30	35-40						700

Potpis i pečat ponuđača: \_\_\_\_\_ M.P.

Crtež br. 35 - Prikjučna stezaljka 90° za spoj Al vodiča Ø 26,6 mm na Al svornik Ø 30mm i 40 mm

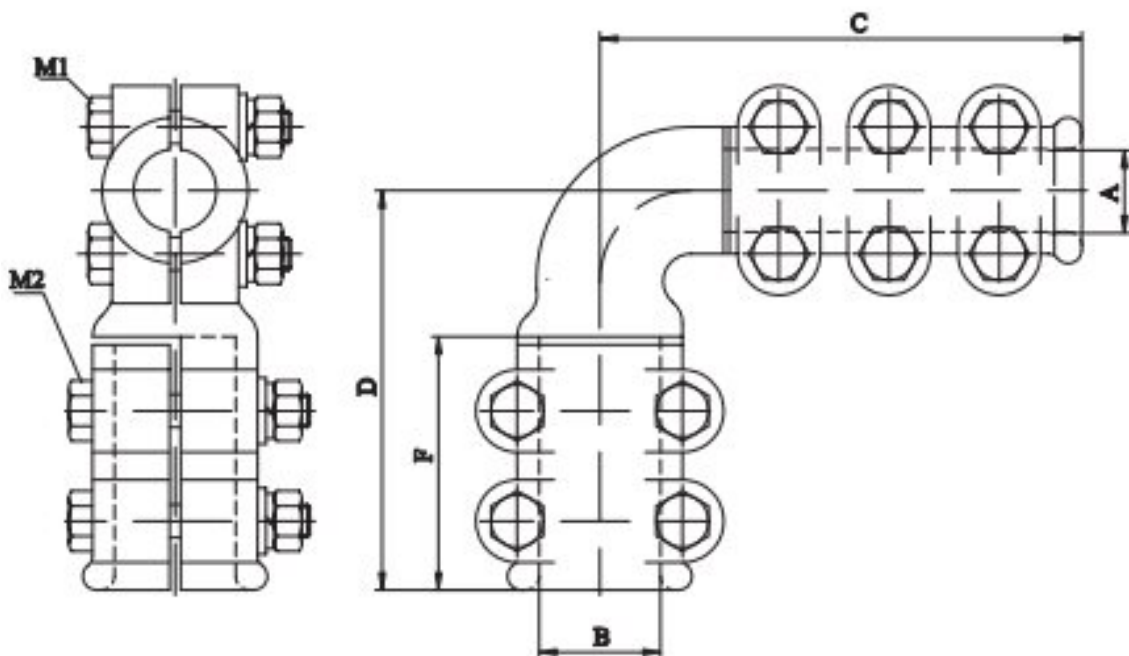

A (Al vodič, mm)	B (Al svornik, mm)	C (mm)	D (mm)	E (mm)	M1	M2	Nazivna struja (A)
25-30	25-30						700
25-30	35-40						700

Potpis i pečat ponuđača: \_\_\_\_\_ M.P.

Crtež br. 36 - T priključna stezaljka za spoj Al vodič 21,9 mm na Cu svornik Ø 30mm

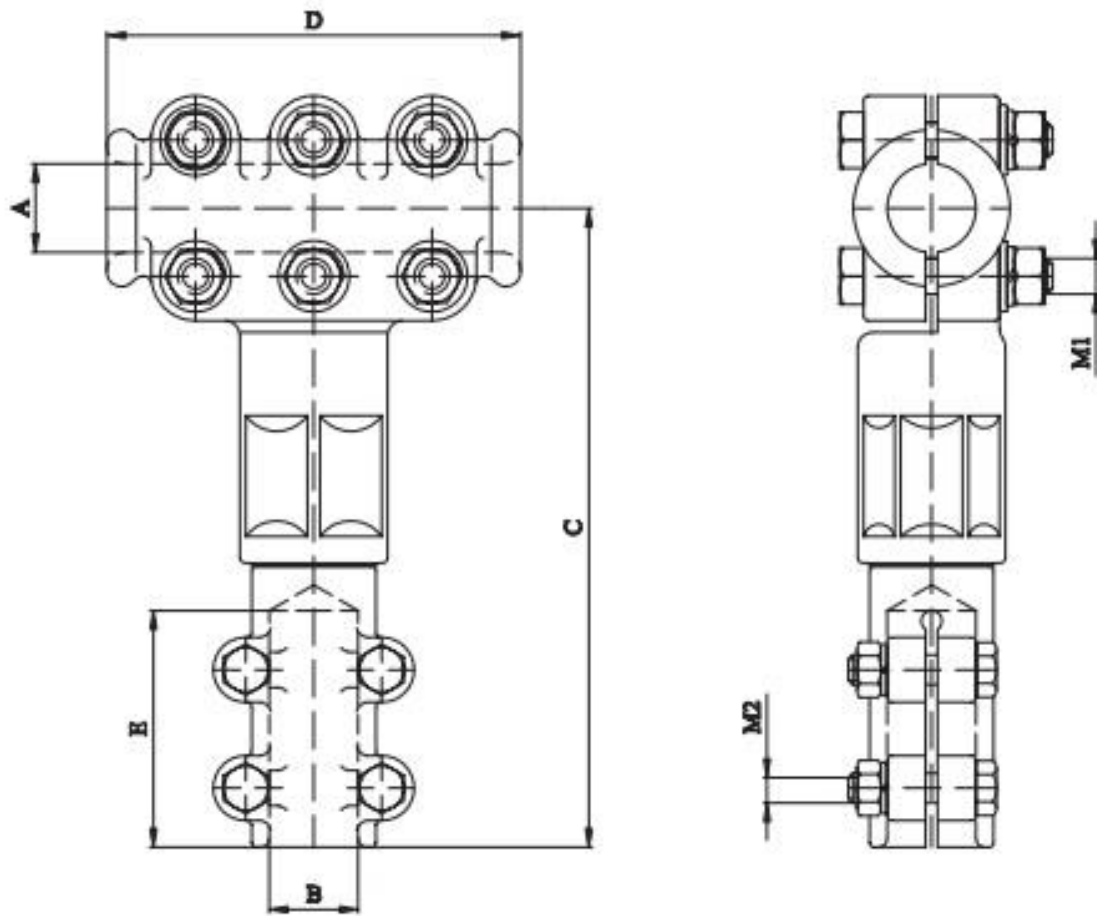

za uvid

A (Al vodič, mm)	B (Cu svornik, mm)	C (mm)	D (mm)	E (mm)	M1	M2	Nazivna struja (A)
16-25	25-30						570

Potpis i pečat ponuđača: \_\_\_\_\_ M.P.

Crtež br. 37 – Ravna priključna stezaljka za spoj  
Al cijev Ø 120mm na Cu svornik Ø 50mm

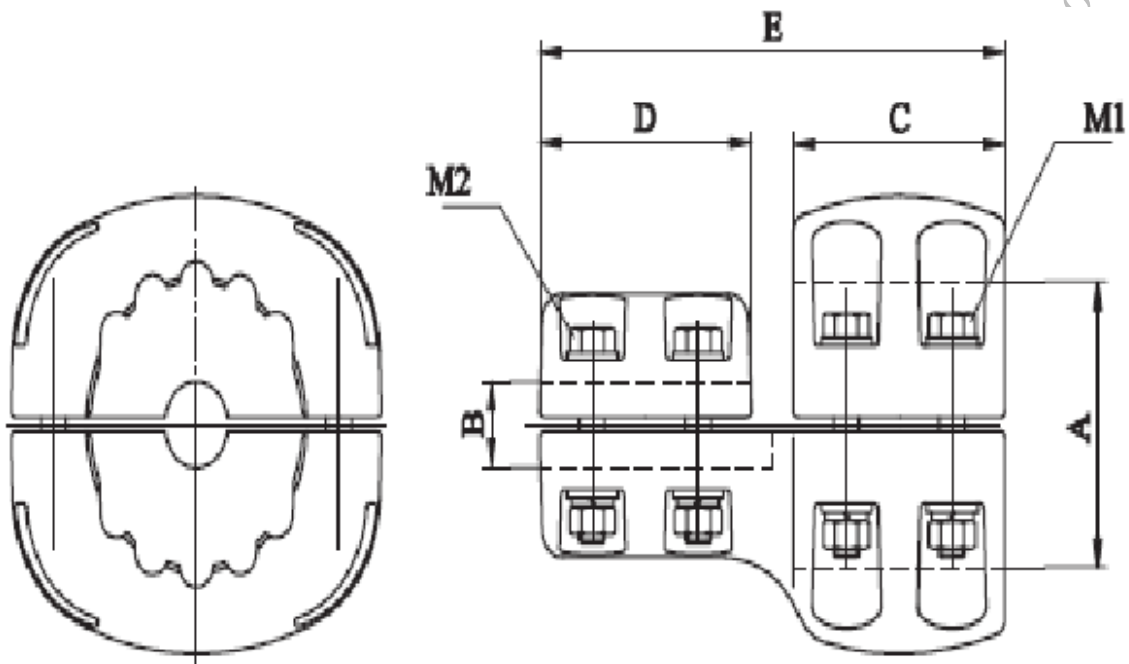

A (Al cijev, mm)	B (Cu svornik, mm)	C (mm)	D (mm)	E (mm)	M1	M2	Nazivna struja (A)	Masa (kg)
120	50						2000	5,70



Potpis i pečat ponuđača: \_\_\_\_\_ M.P.

Crtež br. 38 – T priključna stezaljka za spoj Al cijev Ø 120mm na Cu svornik Ø 30mm i 50 mm

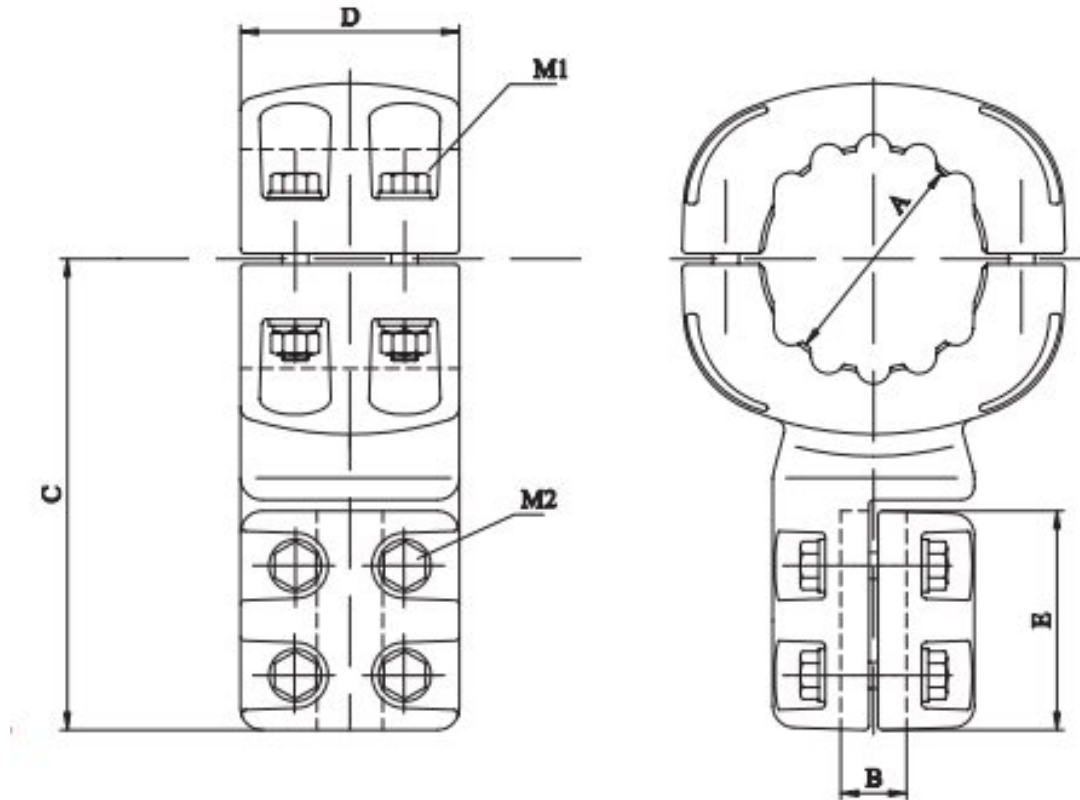

A (Al cijev, mm)	B (Cu svornik, mm)	C (mm)	D (mm)	E (mm)	M1	M2	Nazivna struja (A)	Masa (kg)
120	30						800	
120	50						800	

Potpis i pečat ponuđača: \_\_\_\_\_ M.P.

Crtež br. 39 – Ravna dilatacijska stezaljka za spoj  
 Al cijev Ø 70/60 mm na Cu svornik Ø 30mm

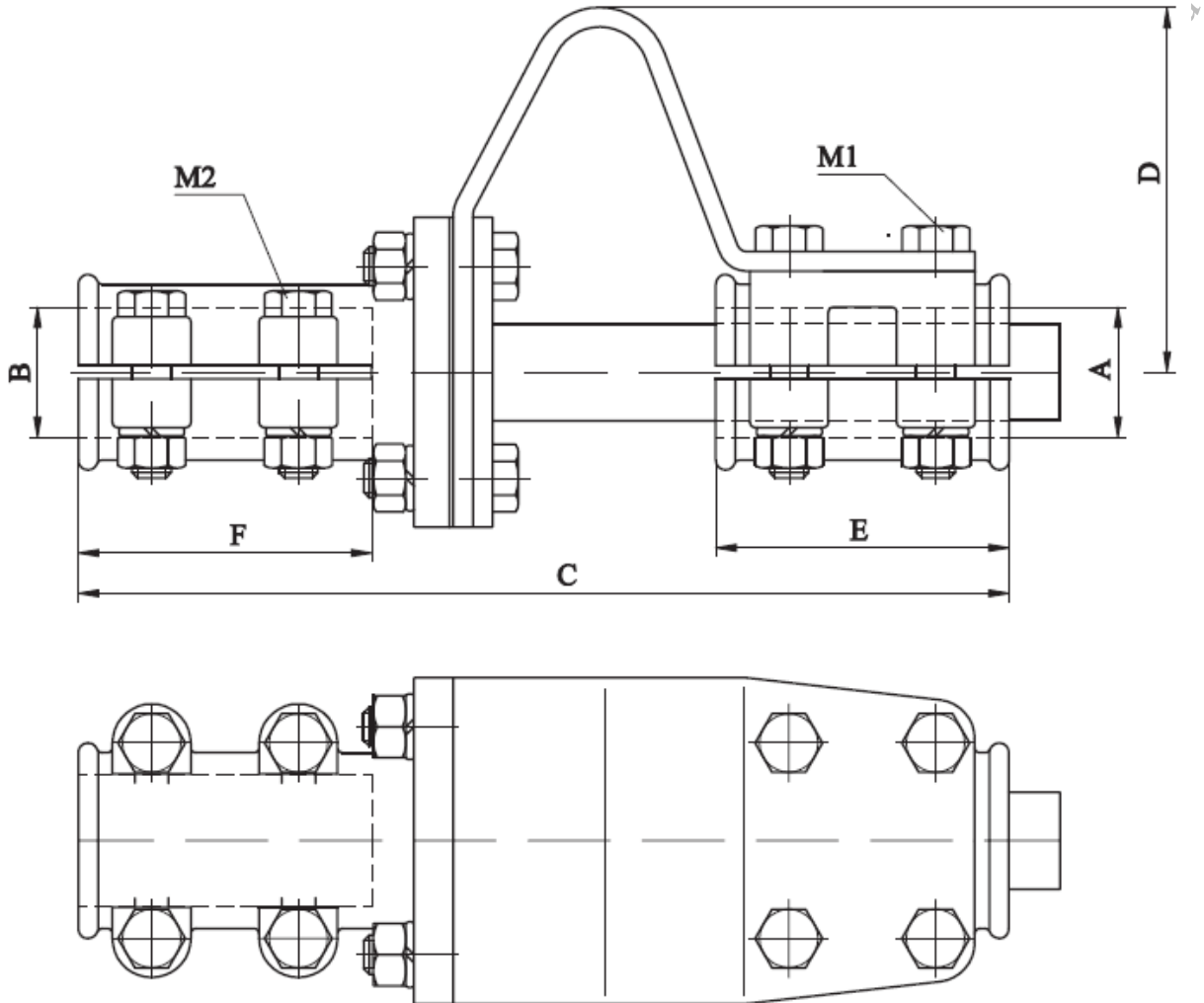

A (Al cijev, mm)	B (Cu svornik, mm)	C (mm)	D (mm)	E (mm)	F (mm)	M1	M2	Nazivna struja (A)
60-70	25-30							800

Potpis i pečat ponuđača: \_\_\_\_\_ M.P.

Crtež br. 40 – Ravna dilatacijska stezaljka za spoj Al cijevi Ø 70/60 mm na ploču D100 mm

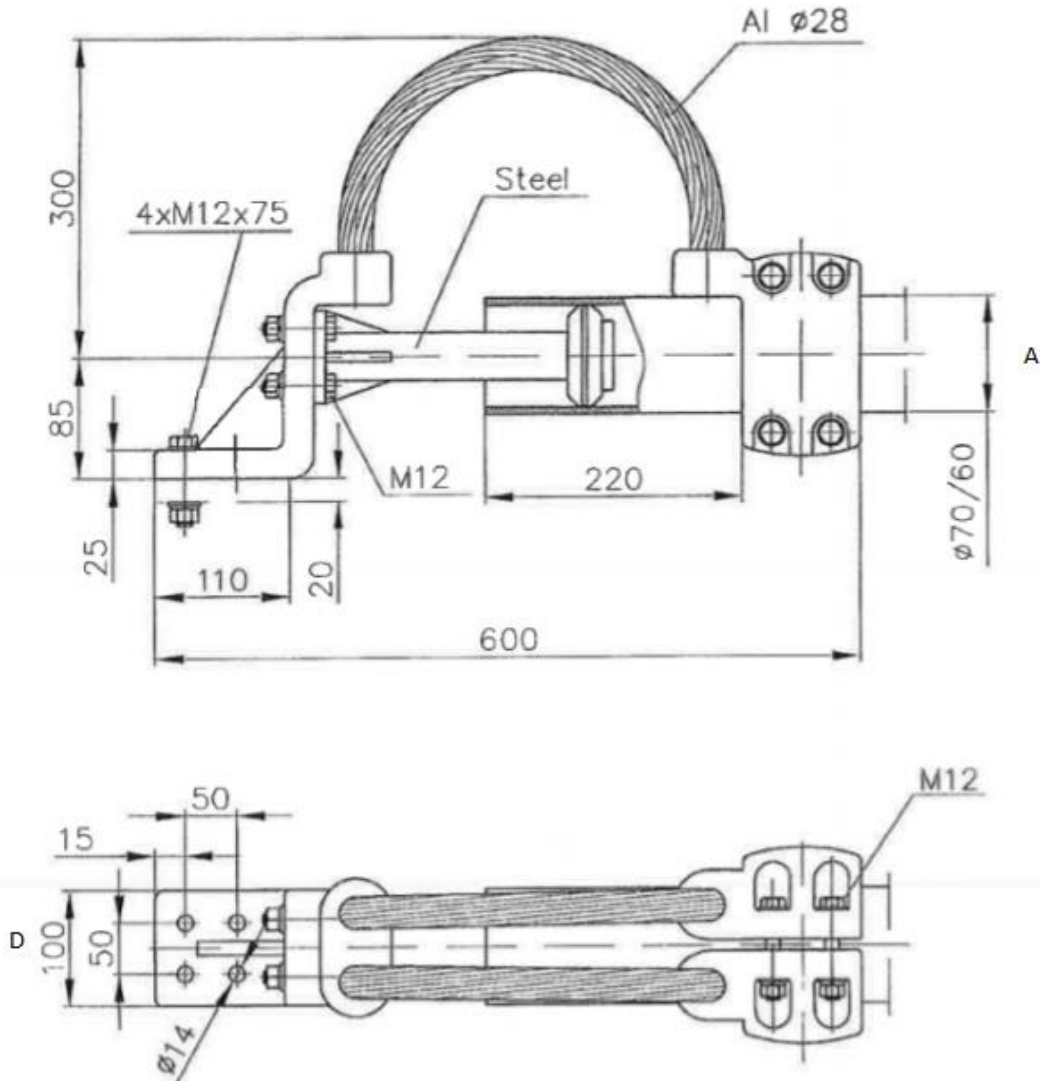

A (Al cijev Ø, mm)	B (mm)	D (mm)	E (mm)	F (mm)	M2	Nazivna struja (A)
70/60		100				

NAPOMENA: Na ploči D=100 mm ne treba bušiti rupe.

Potpis i pečat ponuđača: \_\_\_\_\_ M.P.

**Crtež br. 41 - T dilaciona stezaljka**  
 namijenjena za spoj cijevi 100/90 mm (Al  
 legura) na Cu svornik Ø 40 mm

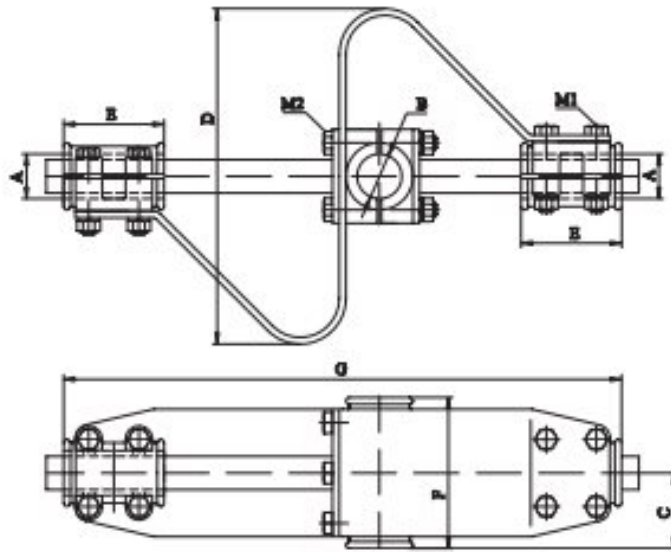

4 - Samo za uvid

A (Al cijev (legura), mm)	B (Cu svornik, mm)	C (mm)	D (mm)	E (mm)	F (mm)	G (mm)	M1 (mm)	M2 (mm)	Nazivna struja (A)
100	40								2000

Vlasništvo "Elektroprijenos - BiH"

Potpis i pečat ponuđača: \_\_\_\_\_ M.P.

**Crtež br. 42 - Ravna priključna stezaljka  
 namijenjena za spoj Al/Č provodnika Ø  
 26.6 mm na Cu svornik Ø 40 mm**

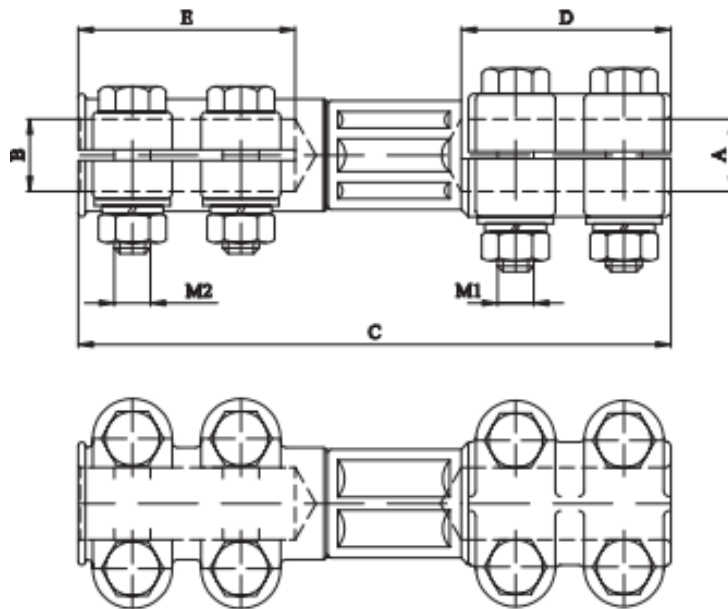

Samo za uvid

A (Al/Č provodnik, mm)	B (Cu svornik, mm)	C (mm)	D (mm)	E (mm)	M1 (mm)	M2 (mm)	Nazivna struja (A)
25-30	35-40						700

Vlasništvo ELEKTROPRIJENOS BIH

Potpis i pečat ponuđača: \_\_\_\_\_ M.P.

**Crtež br. 43 - T priključna stezaljka**  
 namijenjena za spoj Cu cijevi Ø 50 mm i Al/Č  
 provodnika Ø 26.6 mm

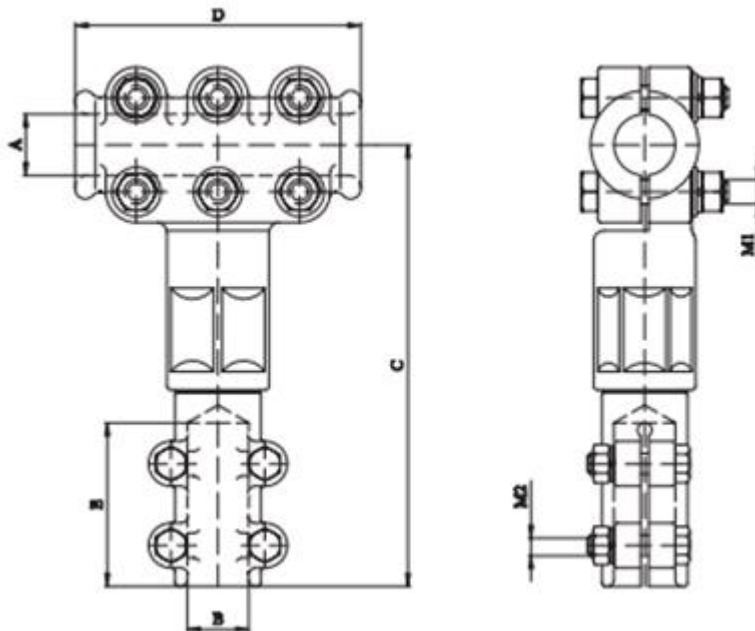

A (Cu cijev, mm)	B (Al/Č provodnik, mm)	C (mm)	D (mm)	E (mm)	M1 (mm)	M2 (mm)	Nazivna struja (A)
50-60	25-30						700

Potpis i pečat ponuđača: \_\_\_\_\_ M.P.

*Crtež br. 44 - Ravna stezaljka za nastavak Al cijevi 100/90 mm i spoj sa Cu svornikom Ø 40 mm*



- Cu svornik Ø 40 mm
- AlMgSi cijev 100/90 mm

Potpis i pečat ponuđača: \_\_\_\_\_ M.P.

*Crtež br. 45 - Ravna dilataciona stezaljka za spoj Al cijevi 100/90 mm i spoj sa Cu svornikom Ø 40 mm*



- Cu svornik Ø 40 mm
- AlMgSi cijev 100/90 mm



**PRILOG 9 - NACRT UGOVORA**

**Napomena ponuđačima:**

(Nacrt ugovora pripremiti u skladu sa tačkom 27. tenderske dokumentacije)

**UGOVOR**

**broj: JN-OP-654-XX/2022**

**ZA NABAVKU OVJESNOG I SPOJNOG MATERIJALA**

zaključen između ugovornih strana:

**„ELEKTROPRENOS – ELEKTROPRIJENOS BIH“ a.d. Banja Luka**

78000 Banja Luka, Ul. Marije Bursać br. 7a,

koga zastupa Generalni direktor \_\_\_\_\_,

PDV br. 402369530009

i

**KONZORCIJ (GRUPA PONUĐAČA) /PONUĐAČ -----**

zastupan po -----, koga zastupa direktor ----, u daljem tekstu Dobavljač PDV broj: -----,

Članovi Konzorcija:

1. \_\_\_\_\_ član, adresa \_\_\_\_\_ PDV broj: -----, koga zastupa -----, direktor, u daljem tekstu ovog Ugovora: LIDER/NOSITELJ KONZORCIJA (glavni Dobavljač)

2. \_\_\_\_\_ član, adresa \_\_\_\_\_, PDV broj: -----, koga zastupa -----, direktor, u daljem tekstu ovog Ugovora: član grupe Dobavljača

3. -----

**I OPĆE ODREDBE****Član 1.**

- (1) Na osnovu Zakona o javnim nabavkama („Službeni glasnik Bosne i Hercegovine“ broj 39/14), obavještenja o nabavci br. \_\_\_\_\_ i Tenderske dokumentacije br. JN-OP-654-6/2022 za nabavku Ovjesnog i spojnog materijala objavljenih na portalu javnih nabavki dana \_\_\_\_\_ godine, proveden je otvoreni postupak javne nabavke sa E-aukcijom koja je održana dana \_\_\_\_\_. Dobavljač je dostavio Ponudu br. \_\_\_\_\_ od \_\_\_\_\_ godine, čiji dijelovi čine priloge ovog Ugovora.
- (2) Naručilac je na osnovu ponude Dobavljača, održane E-aukcije i Odluke o izboru najpovoljnijeg ponuđača izabrao Dobavljača za Ovjescni i spojni materijal, a koji su predmet ovog Ugovora.

**II PREDMET UGOVORA****Član 2.**

- (1) Predmet ovog Ugovora je isporuka: Ovjesnog i spojnog materijala, a u svemu prema zahtjevima Naručilca iz Tenderske dokumentacije br. JN-OP-654-6/2022 i Ponude odabranog Dobavljača br. \_\_\_\_\_ od \_\_\_\_\_ godine i nove (niže) cijene ponude u skladu s održanom E-aukcijom, a na osnovu kojih se zaključuje ovaj ugovor.

**III VRIJEDNOST UGOVORA****Član 3.**

- (1) Ukupna vrijednost robe koja je predmet nabavke, iznosi:

Iznos bez PDV-a	-----
Iznos PDV-a 17%:	-----
UKUPNO SA PDV:	-----

(Slovima: -----)

- (2) Cijena je formirana na bazi vrste i količine robe iz Priloga Ugovora (Obrazac za cijenu ponude) i iskazana je na paritetu DDP (Incoterms 2020), skladišta Naručilca. Porez na dodanu vrijednost je posebno iskazan i uračunat je u ukupnu cijenu.
- (3) Početna cijena ponude u iznosu od \_\_\_\_\_, bez PDV-a, nakon održane E-aukcije, umanjena je za \_\_\_\_\_%, te u vezi s tim jedinična cijena svake od stavki iz obrasca za cijenu ponude umanjuje se za isti postotak.
- (4) Umanjenje za isti postotak svake od stavki iz obrasca za cijenu ponude, prikazano je u dokumentu Naručilca, Obrazac za cijenu ponude nakon E aukcije, a isti je prilog ovog Ugovora.
- (5) Ugovor je na bazi fiksnih jediničnih cijena.

**IV UVJETI I NAČIN PLAĆANJA****Član 4.**

- (1) Plaćanje ukupno ugovorenog iznosa izvršiti će se nakon izvršene kompletne isporuke, bezgotovinski, prijenosom sredstava na račun Dobavljača, u roku od 30 (trideset) dana od dana prijema ispravne dokumentacije za plaćanje.

- (2) Nisu predviđena parcijalna plaćanja.
- (3) Plaćanje se vrši na osnovu sljedeće dokumentacije:
  - ispostavljene porezne fakture Dobavljača, u skladu sa Pravilnikom o primjeni Zakona o PDV-u („Službeni glasnik BiH“, br. 93/05, 21/06, 60/06, 6/07, 100/07, 35/08 i 65/10),
  - obostrano potpisane Otpremnice sa naznačenim datumom prijema robe,
  - Zapisnika o kvantitativnom i kvalitativnom prijemu robe,
  - Bankarskog jamstva za osiguranje u jamstvenom periodu,
- (4) Dobavljač će na računu kojeg ispostavlja naznačiti: broj, naziv i datum Ugovora, brojeve Otpremnica te naziv organizacijskog dijela Kompanije na koji se odnosi isporuka.
- (5) Obračun i naplata ugovorne kazne iz ovog ugovora izvršiti će se umanjnjem plaćanja računa Dobavljača za vrijednost obračunate kazne.
- (6) Sve dokumente za plaćanje i sve jamstvene dokumente iz člana 7. ovog ugovora nasloviti i dostaviti na adresu sjedišta Kompanije: „Elektroprenos - Elektroprijenos BiH“ a.d. Banja Luka, Ul. Marije Bursać br. 7a, 78000 Banja Luka. (za slučaj da se sve plaća iz Direkcije)

## V PODUGOVARANJE

### Član 5.

- (1) Za izvršenje obaveza iz ovog Ugovora Dobavljač može angažirati podugovarače.
- (2) Naručilac neće odobriti zaključenje ugovora sa podugovaračem, ako on ne ispunjava uvjete propisane članom 44. ZJN.
- (3) Dobavljač neće sklapati podugovor ni o jednom bitnom dijelu ugovora bez prethodnog pisanog odobrenja od strane Naručitelja. Elementi ugovora koji se podugovaraju i identitet podugovarača obavezno se priopćavaju Naručitelju blagovremeno, prije sklapanja podugovora.
- (4) Nakon što Naručitelj odobri podugovaranje, Dobavljač kojemu je dodijeljen ugovor dužan je prije početka realizacije podugovora dostaviti Naručitelju podugovor zaključen s podugovaračem kao osnovu za neposredno plaćanje podugovaraču, a koji obavezno sadrži:
  - a) koje poslove će izvesti podugovarač;
  - b) količinu, vrijednost i rok;
  - c) podatke o podugovaraču i to: naziv podugovarača, sjedište, JIB/IDB, broj transakcijskog računa i naziv banke kod koje se vodi.
- (5) U slučaju podugovaranja, odgovornost za uredno izvršavanje ugovora snosi Dobavljač

## VI POREZI I DAŽBINE

### Član 6.

(samo za slučaj ugovora sa inozemnim Dobavljačem)

- (1) Dobavljač će u potpunosti biti odgovoran za sve poreze, takse na obaveze, radne takse, te druge slične dažbine nametnute van zemlje Naručitelja.
- (2) Dobavljač se obavezuje da će sve obaveze po ovom Ugovoru koje se odnose na porez na dodanu vrijednost realizirati u skladu sa Zakonom o porezu na dodanu vrijednost („Službeni glasnik BiH“, broj 09/05, 35/05, 100/08)
- (3) Dobavljač se obavezuje da će u skladu sa Zakonom o porezu na dodanu vrijednost i Pravilnikom o registraciji i upisu u jedinstveni registar obveznika indirektnih poreza, preko svog poreznog punomoćnika za PDV koji ima sjedište u BiH i kod kojeg se

registrirao, izvršavati sve obaveze po navedenom Zakonu, a koje proizlaze iz ovog Ugovora i to za robu porijeklom iz Bosne i Hercegovine.

- (4) Dobavljač se obavezuje da, u skladu sa odredbama Zakona o porezu na dobit BiH („Službene novine Federacije BiH“, broj 15/16 i „Službeni glasnik RS“ broj 94/15 i 1/17) i podzakonskim aktima, nakon stupanja Ugovora na snagu, dostavi Naručitelju:

**Varijanta 1 – U slučaju da ima poslovnu jedinicu u skladu sa Zakonom o porezu na dobit Federacije BiH/Zakon o porezu na dobit RS**

*Izjavu o postojanju njegove poslovne jedinice u Bosni i Hercegovini  
Rješenje o registraciji poslovne jedinice kod Porezne uprave Federacije  
BiH/Porezne uprave RS*

*Ukoliko Dobavljač ima poslovnu jedinicu u BiH poslovna jedinica je u tom slučaju odgovorna za obračun i plaćanje obaveze po osnovu poreza na dobit.*

**Varijanta 2 – U slučaju da nema poslovnu jedinicu u skladu sa Zakonom o porezu na dobit Federacije BiH/RS**

*Izjavu o nepostojanju njegove poslovne jedinice u Bosni i Hercegovini u skladu sa odredbama Zakona o porezu na dobit Federacije BiH/RS,  
Potvrda o rezidentnosti, izdanu od nadležnog poreznog tijela Dobavljač  
Izjavu da je Dobavljač kao primatelj prihoda, istovremeno krajnji korisnik istog.*

- (5) Navedena dokumenta je Dobavljač obavezan dostaviti Naručitelju, radi reguliranja zakonske obaveze obračuna i isplate poreza po odbitku, koji je Naručitelj dužan ispoštovati prilikom svake isplate Dobavljaču, odnosno od svakog fakturiranog iznosa usluga odbiti 10% na ime poreza.
- (6) Porez po odbitku se neće obustavljati, ukoliko Dobavljač dostavi navedene dokumente Naručitelju i ukoliko je potpisan međudržavni ugovor o izbjegavanju dvostrukog oporezivanja između zemlje Dobavljača i Bosne i Hercegovine, a kojim je utvrđeno neplaćanje poreza po odbitku po uslugama koje su predmet plaćanja.

## VII FINACIJSKA JAMSTVA

### Član 7.

- (1) Jamstvo za uredno izvršenje ugovora: Dobavljač se obavezuje da Naručitelju nakon obostranog potpisivanja Ugovora, preda bankarsku jamstvo na iznos od 10% (deset posto) ukupne ugovorene vrijednosti bez PDV a, kao jamstvo za uredno izvršenje ugovora sa rokom važnosti, rok izvršenja ugovornih obaveza plus 60 (šezdeset) dana. Rok za dostavu Jamstva za uredno izvršenje ugovora je petnaest (15) dana od dana obostranog potpisivanja ugovora. Ukoliko izabrani ponuđač ne dostavi jamstvo za uredno izvršenje ugovora u ostavljenom roku nakon zaključivanja ugovora, ugovor se smatra apsolutno ništavim, a prijedlog ugovora Naručitelj dostavlja drugo rangiranom ponuđaču (ukoliko on postoji, a u slučaju da nema drugo rangiranog ponuđača, poništava se postupak javne nabavke), izuzev kada je do kašnjenja došlo uslijed djelovanja više sile ili iz drugog opravdanog razloga kojeg će Naručitelj cijeniti u svakom konkretnom slučaju na osnovu podnesenih dokaza.

- (2) Jamstvo za osiguranje u jamstvenom periodu: Dobavljač se obavezuje da Naručitelju odmah po potpisivanju Zapisnika o kvantitativnom prijemu opreme preda bankarsko jamstvo na iznos 2% (dva posto) ukupne ugovorene vrijednosti bez PDV, kao jamstvo za otklanjanje grešaka u jamstvenom periodu, sa rokom važnosti ponuđeni jamstveni period plus trideset (30) dana.
- (3) Bankarska jamstva moraju biti neopozive, bezuvjetne, plative na prvi poziv, bez prava na prigovor i primjedbe, prema modelu datom u tenderskoj dokumentaciji.
- (4) Naručitelj će sredstva iz financijskog Jamstva naplatiti zbog neizvršenja, zakašnjenja ili neurednog izvršavanja ugovornih obaveza Dobavljača. Ako iznos jamstva za uredno izvršenje ugovora i jamstva za osiguranje u jamstvenom periodu nije dovoljan da pokrije nastalu štetu Naručitelju, Dobavljač je dužan platiti i razliku do punog iznosa pretrpljene štete. Postojanje i iznos štete Naručitelj mora dokazati.

## VIII ROKOVI, MJESTA ISPORUKE I IZVRŠENJE UGOVORNIH OBAVEZA

### Član 8.

- (1) Dobavljač se obavezuje da robu iz člana 3. Ugovora isporuči na ugovorenoj lokaciji u roku od ( ) kalendarskih dana računajući od dana obostranog potpisa Ugovora.
- (2) Isporuca opreme koja je predmet Ugovora će se vršiti prema rasporednom nalogu na sljedeće mjesto isporuke:  
Skladište OP Mostar, Raštani bb, Mostar,
- (3) Najmanje pet (5) radnih dana prije isporuke Dobavljač će Naručitelju dostaviti obavještenje o isporuci.
- (4) Dozvoljena je parcijalna isporuka, pri čemu se datum zadnje isporuke računa kao datum isporuke.
- (5) Rizik i vlasništvo nad robom prelazi na Naručitelja u trenutku potpisivanja „Zapisnika o kvalitativnom i kvantitativnom prijemu“ ukupne ugovorene količine robe sa napomenom da ne postoje vidljiva oštećenja ili nedostaci (bez primjedbi).
- (6) Ugovorne strane su suglasne da se rok isporuke produžava za vrijeme kašnjenja ili smetnji, ako su iste nastale zbog više sile, u skladu sa članom 13. ovog ugovora.
- (7) Ugovorne strane su suglasne da ukoliko zbog administrativnih i/ili tehničkih smetnji za koje su odgovorni Naručitelj i/ili treća lica, dođe do kašnjenja dobavljača prilikom isporuke robe, a dobavljač dokaže da je poduzeo sve potrebne radnje kako do kašnjenja u izvršenju ugovornih obaveza ne bi došlo, Naručitelj može na osnovu osnovanog zahtjeva dobavljača produžiti rok za isporuku robe iz stava (1) član 8. ovog Ugovora. Osnovanost zahtjeva utvrđuje isključivo Naručitelj.

## IX UGOVORNA KAZNA

### Član 9.

- (1) Ukoliko Dobavljač ne izvrši isporuku robe koja je predmet ugovora u ugovorenom roku, dužan je da za svaki kalendarski dan zakašnjenja plati Naručitelju ugovornu kaznu u iznosu 1% (jedan posto) od ukupne vrijednosti ugovora bez PDV-a. Ugovorna kazna se obračunava od prvog dana poslije isteka ugovorenog roka isporuke.
- (2) Naplata ugovorne kazne od strane Naručitelja neće osloboditi Dobavljača obaveze da izvrši ugovor u potpunosti.
- (3) Ukupan iznos ugovorne kazne ne može preći 10% vrijednosti ugovora bez PDV-a.

- (4) Ukoliko obračunata ugovorna kazna prijeđe iznos od 10% od vrijednosti ugovora Naručilatelj zadržava pravo da jednostrano raskine ugovor i zahtijeva isplatu ugovorne kazne.

## X OBVEZE NARUČITELJA

### Član 10.

Naručilatelj se obvezuje da:

- (1) izvrši obveze iz člana 4. Ugovora Uvjeti i način plaćanja,
- (2) osigura prijem robe na mjestu isporuke iz člana 8,
- (3) imenuje Komisiju za kvantitativni i kvalitativni prijem robe, te da sačini Zapisnik o kvalitativnom i kvantitativnom prijemu robe kojim se konstatira broj komada, usuglašenost isporučene opreme sa Tehničkom specifikacijom, kompletnost isporuke i eventualno odstupanje od roka isporuke,
- (4) za sve uočene nedostatke, slučajeve postojanja vidljivih oštećenja ili nedostataka kao i nekompletnosti isporučene robe, ovlaštene osobe Naručilatelja će napraviti Zahtjev za reklamaciju sa opisom oštećenja i/ili nedostataka i bez odlaganja, reklamirati Dobavljaču količinu i kvalitetu isporuke (za skrivene mane Naručilatelj zadržava pravo reklamacije u roku istom kao za jamstveni period iz ovog Ugovora),
- (5) obavlja sve radnje za koje je po ovom ugovoru direktno zadužen.

## XI OBVEZE DOBAVLJAČA

### Član 11.

Dobavljač se obvezuje da:

- (1) odgovara za urednu realizaciju Ugovora, štiti interese Naručilatelja, te ga obavještava o toku realizacije Ugovora,
- (2) blagovremeno dostavi financijska jamstva iz člana 7. ovog Ugovora,
- (3) osigura pakiranje robe prema uvjetima iz tehničke specifikacije te da oprema bude tako upakovana da se spriječi oštećenje i propadanje tokom transporta i da pakiranje bude dovoljno čvrsto da izdrži grube manipulacije tokom utovara i istovara kao i da pakiranje omogući ispravnu identifikaciju robe,
- (4) jamči da je isporučena roba nova, nekorištena i da sadrži sve nove dijelove te da odgovara posljednjoj fazi ostvarenog razvoja u području projektiranja, konstrukcija i materijala i da je u opsegu, karakteristikama i zajamčenim tehničkim parametrima i standardima u svemu prema Tehničkim specifikacijama i ponuđenima karakteristikama u tablicama sa Tehničkim detaljima iz priloga Ugovora,
- (5) isporučiti robu koja je predmet ugovora na ugovorenoj lokaciji u roku iz člana 8. Ugovora,
- (6) o izvršenoj isporuci robe koja je predmet Ugovora sačini Otpremnicu koja se obostrano potpisuje i na kojoj se konstatira vrsta robe, broj komada, kompletnost i datum isporuke, te također na istoj je potrebno navesti broj ugovora i narudžbe i organizacijski dio u koji se vrši isporuka,
- (7) nakon reklamacije Naručilatelja ukloni nedostatke na robu ili istu zamijeni novom, nakon čega će Naručilatelj ponovo izvršiti pregled i prijem robe i ukoliko su svi nedostaci otklonjeni sačiniti „Zapisnik o kvalitativnom i kvantitativnom prijemu“, te sva kašnjenja u isporuci do kojih dođe zbog reklamacije, povlači obaveze Dobavljača po članu 9. Ugovorna kazna ovog Ugovora,
- (8) Naručilatelju osigura i preda ateste, jamstvene listove i drugu dokumentaciju,

**XII JAMSTVENI PERIOD****Član 12.**

- (1) Jamstveni period za svu isporučenu robu je ( ) mjeseci od dana prijema robe.
- (2) Dan prijema robe je dan kada je sačinjen Zapisnik o kvalitativnom i kvantitativnom prijemu robe bez primjedbi.
- (3) Dobavljač odgovara Naručiocu za sve nedostatke vezano za isporučenu opremu a koji se mogu javiti ili nastati tokom jamstvenog perioda pod uvjetima da se ista koristi i održava u skladu sa preporukama Dobavljača.
- (4) Naručilac je dužan odmah pismenim putem obavijestiti Dobavljača o bilo kojem zahtjevu po osnovu ovog jamstva, tokom jamstvenog perioda.
- (5) Dobavljač je dužan izvršiti popravku ili izmjenu opreme koja je predmet reklamacije novom, o svom trošku i to odmah po prijemu obavještenja o nedostacima ili oštećenju, a najkasnije u roku od 72 sata od izvršenog uvida od strane Dobavljača.
- (6) Ako Dobavljač po dostavljenom obavještenju ne otkloni nedostatke u zadanom roku, Naručilac ima pravo da sam otkloni nedostatke ili da angažira treće lice koje će taj nedostatak otkloniti o trošku Dobavljača i bez štete po bilo koje pravo koje Naručilac na osnovu Ugovora može da potražuje od Dobavljača.
- (7) Jamstveni period se produžava za period tokom kojeg se predmetna oprema nije mogla koristiti zbog popravke greške ili oštećenja, odnosno jamstveni period počinje teći iznova u slučaju zamjene opreme novom opremom.

**XIII VIŠA SILA****Član 13.**

- (1) Za svrhe ovog Ugovora, pod „višom silom“ se podrazumijevaju događaji i okolnosti koje se nisu mogle predvidjeti, izbjeći ili otkloniti u vrijeme zaključenja i realizacije Ugovora i koji ugovorne strane onemogućavaju u izvršenju ugovornih obaveza.
- (2) Nemogućnost bilo koje Ugovorne strane da ispuni bilo koju od svojih ugovornih obaveza neće se smatrati raskidom ugovora ili neispunjavanjem ugovorne obaveze, ukoliko se takva nemogućnost pojavi uslijed djelovanja više sile, s tim da je ugovorna strana koja je pogođena takvim događajem:
  - a) poduzela sve potrebne mjere predostrožnosti i potrebnu pažnju, kako bi izvršila svoje obaveze u rokovima i pod uvjetima iz ovog Ugovora, i
  - b) obavijestila drugu ugovornu stranu na način koji je u danoj situaciji jedino moguć, odmah po nastanku više sile, a najkasnije u roku od 3 (tri) dana od pojave takvog događaja o poduzetim mjerama na otklanjanju štetnih posljedica djelovanja više sile.
- (3) Uslijed djelovanja više sile ugovorne obaveze će se prekinuti, te nakon prestanka djelovanja više sile ugovorne strane će utvrditi naknadni rok za izvršenje ugovornih obaveza i otklanjanje drugih posljedica djelovanja više sile na ugovorne odnose i realizaciju govora.

**XIV RASKID UGOVORA****Član 14.**

- (1) Pravo na raskid ugovora zadržavaju obje ugovorne strane.
- (2) Ukoliko Dobavljač u ugovorenom roku ne izvrši svoje obaveze iz Ugovora, Naručilac će dati naknadni primjereni rok za izvršenje obaveza koji ne oslobađa Dobavljača obračuna ugovorne kazne iz člana 9. ovog Ugovora.



- (3) Ako Dobavljač ne izvrši obaveze iz Ugovora ni u naknadnom roku, Ugovor se raskida, uz obavezu Dobavljača da Naručitelju nadoknadi štetu koju je pretrpio zbog neispunjenja obaveza iz Ugovora.

## XV ZAVRŠNE ODREDBE

### Član 15.

- (1) Dobavljač nema pravo zapošljavati u svrhu izvršenja ovog ugovora fizička ili pravna lica koja su sudjelovanja u pripremi tenderske dokumentacije ili su bila u svojstvu člana ili stručnog lica koje je angažirala Komisija za nabavke, najmanje šest mjeseci po zaključenju ugovora, odnosno od početka realizacije Ugovora.
- (2) Ovaj Ugovor je zaključen i stupa na snagu danom potpisa obje ugovorne strane.
- (3) Ugovorne strane su suglasne da za sve što u ovom Ugovoru nije precizirano vrijede odredbe Zakona o obvezujućim odnosima.
- (4) Sve eventualne sporove, ugovorne strane će rješavati sporazumno, u duhu dobrih poslovnih odnosa u direktnim pregovorima.
- (5) Ukoliko se sporazumno rješenje ne postigne, za rješavanje sporova nadležan je Okružni privredni sud u Banja Luci.
- (6) Ugovor je sačinjen u 6 (šest) istovjetnih primjeraka, 4 (četiri) primjerka zadržava Naručitelj, a 2 (dva) primjerka su za Dobavljača.
- (7) Prilozi ovog ugovora su dijelovi ponude ponuđača: Prilog 2 (Obrazac za ponudu), Prilog 3 (Obrazac za cijenu ponude), Prilog 8 (Tehnička specifikacija), dokument Naručitelja (Obrazac za cijenu ponude nakon E aukcije).

Broj:  
Datum:

**ZA DOBAVLJAČA**

\_\_\_\_\_  
(potpis i pečat ponuđača)

Broj:  
Datum:

**ZA NARUČITELJA:**

**Generalni direktor**

\_\_\_\_\_  
**Izvršni direktor za rad i održavanje sustava**



**PRILOG 10 - FORMA JAMSTVA ZA UREDNO IZVRŠENJE UGOVORA**

(Naziv i Logo Banke)

(Adresa)

(Datum)

**Za Ugovorno tijelo: „Elektroprenos – Elektroprivreda BiH“ a.d. Banja Luka.**

**JAMSTVO ZA UREDNO IZVRŠENJE UGOVORA BROJ \_\_\_\_\_**

Informirani smo da je naš klijent, \_\_\_\_\_ (ime i adresa najuspješnijeg ponuđača), od sad pa nadalje označen kao Dobavljač, Vašom Odlukom o izboru najpovoljnijeg ponuđača, broj: \_\_\_\_\_ od \_\_\_\_\_ [naznačiti broj i datum odluke] odabran da potpiše, a potom i realizira ugovor o javnoj nabavci: (navesti broj i naziv ugovora), čija je vrijednost \_\_\_\_\_ KM/EUR.

Također smo informirani da, vi, kao ugovorno tijelo zahtijevate da se izvršenje ugovora jamči u iznosu od 10% od vrijednosti ugovora bez PDV-a, što iznosi \_\_\_\_\_ KM/EUR, slovima: \_\_\_\_\_ (naznačiti u brojkama i slovima vrijednost i valutu jamstva), da bi se osiguralo poštivanje ugovorenih obaveza u skladu sa dogovorenim uvjetima.

U skladu sa naprijed navedenim, \_\_\_\_\_ (ime i adresa banke), se obavezuje neopozivo i bezuvjetno platiti na naznačeni bankovni račun bilo koju sumu koju zahtijevate, s tim što ukupni iznos ne može prijeći \_\_\_\_\_ (naznačiti u brojkama i slovima vrijednost i valutu jamstva) u roku od tri radna dana po prijemu Vašeg pisanog zahtjeva, a koji sadrži Vašu izjavu da ponuđač/dobavljač ne ispunjava svoje obaveze iz ugovora, ili ih neuredno ispunjava.

Vaš zahtjev za korištenje sredstava pod ovom garancijom prihvatljiv je ako je poslan u potpunosti i ispravno kodiran telefaksom/telegrafom od Vaše banke potvrđujući da je Vaš originalni zahtjev poslan i poštom i da vas isti pravno obavezuje. Vaš zahtjev će biti razmotren i adresiran nakon zaprimanja Vašeg pisanog zahtjeva za isplatu, poslanog telefaksom ili telegrafom na adresu: \_\_\_\_\_

Ovo Jamstvo stupa na snagu \_\_\_\_\_ (navesti datum izdavanja jamstva) .

Naša odgovornost prema ovom jamstvu ističe dana \_\_\_\_\_ (naznačiti datum i vrijeme jamstva shodno uvjetima iz nacrtu ugovora).

Poslije isteka naznačenog roka, Jamstvo po automatizmu postaje nevažeće. Jamstvo bi trebalo biti vraćeno kao bespredmetno. Bez obzira da li će nam Jamstvo biti vraćeno, ili ne, nakon isteka spomenutog roka smatramo se oslobođenim svake obaveze po garanciji.

Ovo Jamstvo je vaše osobno i ne može se prenositi.

Potpis i pečat

(BANKA)

**PRILOG 11 - FORMA JAMSTVA ZA OSIGURANJE U JAMSTVENOM PERIODU**

(Naziv i Logo Banke)

(Adresa)

(Datum)

**Za Ugovorno tijelo: „Elektroprenos – Elektroprivreda BiH“ a.d. Banja Luka.**

**JAMSTVO ZA OSIGURANJE U JAMSTVENOM PERIODU BROJ \_\_\_\_\_**

Informirani smo da je naš klijent, \_\_\_\_\_ (ime i adresa najuspješnijeg ponuđača), od sad pa nadalje označen kao Dobavljač, Vašom Odlukom o izboru najpovoljnijeg ponuđača, broj: \_\_\_\_\_ od \_\_\_\_\_ [naznačiti broj i datum odluke] odabran da potpiše, a potom i realizira ugovor o javnoj nabavci: (navesti broj i naziv ugovora), čija je vrijednost \_\_\_\_\_ KM/EUR.

Također smo informirani da je Dobavljač preuzeo obavezu dostavljanja Jamstva za osiguranje u jamstvenom periodu u iznosu od 2% vrijednosti ugovora bez PDV-a, što iznosi \_\_\_\_\_ KM/EUR, slovima: \_\_\_\_\_ (naznačiti u brojkama i slovima vrijednost i valutu jamstva), da bi se osiguralo poštovanje ugovorenih obaveza koje se odnose na jamstveni period.

U skladu sa naprijed navedenim, \_\_\_\_\_ (ime i adresa banke), se obavezuje neopozivo i bezuvjetno platiti na naznačeni bankovni račun bilo koju sumu koju zahtijevate, s tim što ukupni iznos ne može prijeći \_\_\_\_\_ (naznačiti u brojkama i slovima vrijednost i valutu jamstva) u roku od tri radna dana po prijemu Vašeg pisanog zahtjeva, a koji sadrži Vašu izjavu da ponuđač/dobavljač ne ispunjava svoje obaveze iz ugovora, ili ih neuredno ispunjava.

Vaš zahtjev za korištenje sredstava pod ovom garancijom prihvatljiv je ako je poslan u potpunosti i ispravno kodiran telefaksom/telegrafom od Vaše banke potvrđujući da je Vaš originalni zahtjev poslan i poštom i da vas isti pravno obavezuje. Vaš zahtjev će biti razmotren i adresiran nakon zaprimanja Vašeg pisanog zahtjeva za isplatu, poslanog telefaksom ili telegrafom na adresu: \_\_\_\_\_

Ovo Jamstvo stupa na snagu \_\_\_\_\_ (navesti datum izdavanja jamstva) .

Naša odgovornost prema ovoj garanciji ističe dana \_\_\_\_\_ (naznačiti datum i vrijeme jamstva shodno uvjetima iz nacrtu ugovora).

Poslije isteka naznačenog roka, Jamstvo po automatizmu postaje nevažeće. Jamstvo bi trebalo biti vraćeno kao bespredmetno. Bez obzira da li će nam Jamstvo biti vraćeno, ili ne, nakon isteka spomenutog roka smatramo se oslobođenim svake obaveze po garanciji.

Ovo Jamstvo je vaše osobno i ne može se prenositi.

Potpis i pečat

(BANKA)