



ELEKTROPRIJENOS BiH
ЕЛЕКТРОПРЕНОС БИХ

Broj: JN-KZ-1591-6/2020

Datum: 2. 12. 2020. godine

TENDERSKA DOKUMENTACIJA ZA NABAVKU ROBE

Broj javne nabavke: JN-KZ-1591-6/2020

Naziv nabavke:

Nabavka alata, instrumenata i spojne opreme za RP

KONKURENTSKI ZAHTJEV ZA DOSTAVLJANJE PONUDA

Banja Luka, decembar 2020. godine

"Elektroprenos Bosne i Hercegovine" a.d. Banja Luka IB: 402369530009
78000 Banja Luka, Marije Bursać 7a, MB: 11001416
Tel. +387 51 246 500, Fax: +387 51 246 550 BR: 08-50.3.-01-4/06
Operativna područja: Ministarstvo pravde BiH
Banja Luka, Sarajevo, Mostar i Tuzla Sarajevo

Korisničke banke i brojevi računa
UniCredit Bank a.d. B. Luka 5510010003400849
Raiffeisen Bank 1610450028020039
Sberbank a.d. 5672411000000702
Nova Banka a.d. 5550070151342858
NLB Banka 1320102011989379

S A D R Ž A J

OPŠTI PODACI.....	4
1. Podaci o ugovornom organu	4
2. Komunikacija i razmjena informacija.....	4
3. Popis privrednih subjekata sa kojim je ugovorni organ u sukobu interesa.....	5
4. Pozicija iz plana nabavke.....	5
5. Podaci o postupku javne nabavke	5
PODACI O PREDMETU NABAVKE.....	6
6. Opis predmeta nabavke.....	6
7. Oznaka i naziv iz JRJN	6
8. Količina predmeta nabavke.....	6
9. Tehničke specifikacije.....	6
10. Mjesto isporuke robe	6
11. Rok isporuke robe	6
USLOVI ZA KVALIFIKACIJU	7
12. Lična sposobnost	7
13. Sposobnost obavljanja profesionalne djelatnosti	8
14. Ekonomska i finansijska sposobnost.....	9
15. Tehnička i profesionalna sposobnost	10
16. Uslovi za grupu ponuđača	11
PODACI O PONUDI.....	13
17. Sadržaj ponude	13
18. Način pripreme ponude	14
19. Jezik i pismo ponude	15
20. Način dostavljanja ponuda	15
21. Mjesto, datum i vrijeme za prijem ponuda.....	16
22. Mjesto, datum i vrijeme otvaranja ponuda.....	17
23. Izmjena, dopuna i povlačenje ponuda	17
24. Cijena ponude.....	17
25. Kriterijum za dodjelu ugovora	19
26. Period važenja ponude.....	19
27. Nacrt ugovora.....	19
28. Zaključivanje ugovora.....	19
OSTALI PODACI I DODATNE INFORMACIJE	20
29. Trošak ponude, objava i preuzimanje tenderske dokumentacije.....	20
30. Ispravka i/ili izmjena tenderske dokumentacije, traženje pojašnjenja	20
31. Podugovaranje	20
32. Ukoliko se kao ponuđač javi fizičko lice (uslovi i dokazi)	21
33. Povjerljivost dokumentacije privrednih subjekata	21
34. Neprirodno niska cijena ponude.....	22
35. Provjera računске ispravnosti ponude.....	22
36. Preferencijalni tretman domaćeg.....	22
37. Sukob interesa	24
38. Pouka o pravnom lijeku.....	25
39. Garancija za uredno izvršenje ugovora	25
40. E – aukcija.....	25
PRILOZI	27
PRILOG 1 - POPIS DOKUMENTACIJE	28
PRILOG 2 - OBRAZAC ZA PONUDU	29



PRILOG 3 - OBRAZAC ZA CIJENU PONUDE - LOT 1	32
PRILOG 3 - OBRAZAC ZA CIJENU PONUDE -LOT 2	35
PRILOG 4 - OBRAZAC ZA POVJERLJIVE INFORMACIJE.....	39
PRILOG 5 - IZJAVA O ISPUNJAVANJU USLOVA IZ ČLANA 45.....	40
PRILOG 6 - IZJAVA O ISPUNJAVANJU USLOVA IZ ČLANA 47.....	41
PRILOG 7 - IZJAVA U SKLADU S ČLANOM 52.....	42
PRILOG 8 - TEHNIČKI ZAHTJEVI I SPECIFIKACIJE – LOT 1.....	43
PRILOG 8 - TEHNIČKI ZAHTJEVI I SPECIFIKACIJE – LOT 2.....	60
PRILOG 9 - NACRT UGOVORA	76
PRILOG 10 - OBRAZAC ZA ROK ISPORUKE	84
PRILOG 11 - OBRAZAC ZA GARANTNI PERIOD – LOT 1	85
PRILOG 11 - OBRAZAC ZA GARANTNI PERIOD – LOT 2	88
PRILOG 12 - FORMA GARANCIJE ZA UREDNO IZVRŠENJE UGOVORA.....	89

Vlasništvo "Elektroprenos-Elektroprijenos BiH" a.d. Banja Luka - samo za uvid

„Elektroprenos - Elektroprijenos BiH“ a.d. Banja Luka (u daljem tekstu „Ugovorni organ“), u postupku javne nabavke putem konkurentskog zahtjeva za dostavljanje ponuda, poziva zainteresovane ponuđače da dostave ponude za nabavku alata, instrumenata i spojne opreme za RP. Procedura javne nabavke obaviće se u skladu sa Zakonom o javnim nabavkama („Službeni glasnik Bosne i Hercegovine“, broj 39/14, u daljem tekstu ZJN), podzakonskim aktima koji su doneseni u skladu sa ZJN i ovom tenderskom dokumentacijom.

OPŠTI PODACI

1. Podaci o ugovornom organu

Naziv: „ELEKTROPRENOS–ELEKTROPRIJENOS BIH“ a.d. BANJA LUKA

Adresa: Ul. Marije Bursać 7a, 78000 Banja Luka, BiH

Identifikacioni broj (JIB): 4402369530009

Broj bankovnog računa:

- UniCredit Bank Banja Luka, račun br. 5510010003400849
- Raiffeisen Bank, račun br. 1610450028020039
- Sberbank a.d, račun br. 5672411000000702
- Nova Banka a.d, račun br. 5550070151342858
- NLB Banka, račun br. 1320102011989379

Broj deviznog računa:

UniCredit Bank ad Banja Luka SWIFT BLBABA22, korespondentna banka UniCredit Bank Austria AG, Vienna SWIFT BKAUATWW, IBAN 395517904801164548

Služba protokola javnih nabavki:

Telefon: + 387 (0)51 246 551

Faks: + 387 (0)51 246 550

E-mail: jnprotokol@elprenos.ba

Web stranica: www.elprenos.ba

2. Komunikacija i razmjena informacija

- 2.1 Cjelokupna komunikacija i razmjena informacija (korespodencija) između ugovornog organa i ponuđača treba se voditi u pisanoj formi, na način da se ista dostavlja poštom ili lično na adresu naznačenu u tački 1. tenderske dokumentacije, izuzev komunikacije koja se vrši kroz sistem „E – nabavke“, kako je to definisano Zakonom o javnim nabavkama („Službeni glasnik BiH“, broj 39/14) (u daljem tekstu ZJN) i podzakonskim aktima.
- 2.2 Izuzetno, komunikacija i razmjena informacija (korespodencija) između ugovornog organa i ponuđača može se obavljati putem faksa i/ili e-maila naznačenih u tački 1. ove tenderske dokumentacije, osim ako ovom tenderskom dokumentacijom za pojedine vrste komunikacije nije drugačije određeno. Podnesci dostavljeni Ugovornom organu od **07:00 h do 15:00 h, radnim danom (ponedeljak – petak)**, zaprimiće se tog dana, u suprotnom biće zaprimljeni sljedećeg radnog dana.

3. Popis privrednih subjekata sa kojim je ugovorni organ u sukobu interesa

Kod ugovornog organa nema privrednih subjekata koji ne bi mogli učestvovati u ovom postupku javne nabavke u skladu sa članom 52. stav (4) ZJN.

4. Pozicija iz plana nabavke

4.1 Referentni broj iz Plana nabavki: Posebna odluka o pokretanju postupka javnih nabavki broj U-63-7/2020 od 15.09.2020. godine

Stavka: I.17 Alati, instrumenti i spojna oprema za RP

5. Podaci o postupku javne nabavke

5.1 Vrsta postupka javne nabavke: Konkurentski zahtjev za dostavljanje ponuda.

5.2 U ovom postupku javne nabavke predviđena je podjela na lotove kako slijedi:

LOT 1: Nabavka alata i instrumenata

LOT 2: Nabavka spojne opreme za RP

5.3 Procijenjena vrijednost nabavke po lotovima (bez PDV-a) iznosi:

LOT 1 – Nabavka alata i instrumenata: **16.000,00 KM**

LOT 2 – Nabavka spojne opreme za RP: **32.000,00 KM**

5.4 Vrsta ugovora o javnoj nabavci: NABAVKA ROBE

5.4 U ovom postupku javne nabavke ne predviđa se zaključivanje okvirnog sporazuma.

Vlasništvo "Elektroprenos-Elektroprijenos BiH" a.d. Banja Luka - samo za uvid

PODACI O PREDMETU NABAVKE

6. Opis predmeta nabavke

6.1 Predmet ovog postupka je nabavka alata, instrumenata i spojne opreme za RP.

7. Oznaka i naziv iz JRJN

7.1 Oznaka i naziv iz JRJN:

LOT 1 Nabavka alata i instrumenata -31000000-6 Električne mašine, aparati, oprema i potrošni materijal; rasvjeta

LOT 2 Nabavka spojne opreme za RP - 31682540-7 Oprema za transformatorske stanice

8. Količina predmeta nabavke

8.1 Količina predmeta nabavke definisan je Prilogom 3 – Obrazac za cijenu ponude i Prilogom 8 Tehnički zahtjevi i specifikacije.

9. Tehničke specifikacije

9.1 Tehničke specifikacije predmeta nabavke su detaljno navedene u Prilogu 8 koji čini sastavni i neodvojivi dio ove tenderske dokumentacije.

9.2 Sve ponuđene stavke moraju zadovoljiti zahtjeve iz tehničkih specifikacija, u suprotnom ponuda se odbacuje kao neprihvatljiva.

9.3 Ukoliko se u tehničkoj specifikaciji koristi izraz „ili ekvivalent“, u skladu sa utvrđenim kriterijumima, ponuđač mora na za to predviđenim praznim mjestima, prema odgovarajućim stavkama, navesti podatke o proizvodu i tipu odgovarajućeg proizvoda koji nudi kao i ostale podatke koji se odnose na taj proizvod, ako se to traži. Ponuđač je dužan da obezbijedi dokaze o ekvivalentnosti u smislu ispunjenja svih zahtjeva definisanih u tenderskoj dokumentaciji, a koji su vezani za konkretnu stavku iz obrasca za cijenu ponude i obrasca za tehničku specifikaciju. Proizvodi koji su u tenderskoj dokumentaciji navedeni kao primjeri smatraju se ponuđenima ako ponuđač ne navede nikakve druge proizvode na predviđenom mjestu.

10. Mjesto isporuke robe

10.1 Mjesto isporuke robe je skladište Operativnog područja Banja Luka, Ramići bb.

11. Rok isporuke robe

11.1 Rok za isporuku robe za LOT 1 „Nabavka alata i instrumenata“ je maksimalno 90 (devedeset) dana od dana obostranog potpisivanja ugovora, što je definisano i u Prilogu 10 Obrazac za rok isporuke.

Rok za isporuku robe za LOT 2 „Nabavka spojne opreme za RP“ je maksimalno 90 (devedeset) dana od dana obostranog potpisivanja ugovora, što je definisano i u Prilogu 10 Obrazac za rok isporuke.

11.2 **Zahtijevani garantni period** na isporučenu robu je definisan u Prilogu 11, za svaki tip robe, koja je predmet nabavke i počinje teći od dana kompletne isporuke robe.

Pod "kompletnom isporukom" podrazumjeva se isporuka alata i instrumenata za LOT 1 i spojne opreme za RP za LOT 2, u skladu s Prilogom 3 - Obrazac za cijenu ponude i Prilogom 8 - Tehnički zahtjevi i specifikacije, te prateće dokumentacije (definisana u Prilogu 8 - Tehnički zahtjevi i specifikacije, odjeljci 8.1.1 i 8.2.1). Kompletna isporuka robe za svaki lot će se konstatovati Zapisnikom o kvantitativnom i kvalitativnom prijemu robe.

USLOVI ZA KVALIFIKACIJU

12. Lična sposobnost

12.1 U skladu s članom 45. ZJN, ugovorni organ će odbaciti ponudu ako:

- a) je ponuđač u krivičnom postupku osuđen pravosnažnom presudom za krivična djela organizovanog kriminala, korupciju, prevaru ili pranje novca, u skladu sa važećim propisima u Bosni i Hercegovini ili zemlji u kojoj je registrovan;
- b) je ponuđač pod stečajem ili je predmet stečajnog postupka, osim u slučaju postojanja važeće odluke o potvrdi stečajnog plana ili je predmet postupka likvidacije, odnosno u postupku je obustavljanja poslovne djelatnosti, u skladu sa važećim propisima u Bosni i Hercegovini ili zemlji u kojoj je registrovan;
- c) ponuđač nije ispunio obaveze u vezi sa plaćanjem penzijskog i invalidskog osiguranja i zdravstvenog osiguranja, u skladu sa važećim propisima u Bosni i Hercegovini ili propisima zemlje u kojoj je registrovan;
- d) ponuđač nije ispunio obaveze u vezi sa plaćanjem direktnih i indirektnih poreza, u skladu sa važećim propisima u Bosni i Hercegovini ili zemlji u kojoj je registrovan.

12.2 U svrhu dokazivanja uslova iz tačke 12.1 od a) do d), ponuđač je dužan da dostavi popunjenu, potpisanu (od strane odgovorne osobe ponuđača ili osobe ovlaštene za podnošenje ponude od strane ponuđača) i kod nadležnog organa (organ uprave ili notar) ovjerenu izjavu o ispunjenosti navedenih uslova. Izjava se dostavlja u formi utvrđenoj Prilogom 5 tenderske dokumentacije i ne može biti starija od datuma objave obavještenja za predmetnu nabavku na portalu javnih nabavki.

12.3 Ukoliko ponudu dostavlja grupa ponuđača, svaki član grupe je dužan dostaviti ovjerenu izjavu iz tačke 12.2.

12.4 Ponuđač koji bude odabran kao najpovoljniji u ovom postupku javne nabavke dužan je dostaviti sljedeće dokaze (original ili ovjerenu kopiju) u svrhu dokazivanja činjenica potvrđenih u izjavi, i to:

- a) uvjerenje stvarno i mjesno nadležnog suda i Suda BiH kojim dokazuje da u krivičnom postupku nije izrečena pravosnažna presuda kojom je osuđen za krivično djelo učesća u kriminalnoj organizaciji, za korupciju, prevaru ili pranje novca, u skladu sa važećim propisima u Bosni i Hercegovini ili zemlji u kojoj je registrovan;
- b) uvjerenje nadležnog suda ili organa uprave kod kojeg je ponuđač registrovan kojim se potvrđuje da nije pod stečajem niti je predmet stečajnog postupka, da nije predmet postupka likvidacije, odnosno da nije u postupku obustavljanja poslovne djelatnosti, u skladu sa važećim propisima u Bosni i Hercegovini ili zemlji u kojoj je registrovan;
- c) uvjerenja nadležnih institucija kojim se potvrđuje da je ponuđač izmirio dospjele obaveze, a koje se odnose na doprinose za penzijsko i invalidsko osiguranje i zdravstveno osiguranje.
- d) uvjerenja nadležnih institucija da je ponuđač izmirio dospjele obaveze u vezi s plaćanjem direktnih i indirektnih poreza.

12.5 Dokaze o ispunjavanju uslova izabrani ponuđač je dužan da dostavi u roku od tri (3) dana, od dana zaprimanja obavještenja o rezultatima ovog postupka javne nabavke. Dokazi moraju biti fizički dostavljeni na protokol ugovornog organa najkasnije treći dan po prijemu odluke o izboru najpovoljnijeg ponuđača u radnom vremenu ugovornog organa, do 15:00 časova, te za ugovorni organ nije relevantno na koji su način poslani.

Dokazi koji se dostavljaju moraju biti originali ili ovjerene kopije originala (ovjerena kopija originala podrazumjeva kopiju originalnog dokumenta ovjerenu kod nadležnog organa – organ uprave ili notar, u daljem tekstu ovjerena kopija) koji ne mogu biti stariji od tri (3) mjeseca, računajući od dana dostavljanja ponude.

Izabrani ponuđač mora ispunjavati sve uslove u momentu dostavljanja ponude, u protivnom će se smatrati da je dao lažnu izjavu iz člana 45. ZJN.

Napomena:

Ukoliko ponuđač u sastavu ponude uz Izjavu o ispunjenosti uslova iz člana 45. stav (1) tačka a) do d) ZJN (ovjerenu kod nadležnog organa – organ uprave ili notar) dostavi i tražene dokaze koji su navedeni u Izjavi, oslobađa se obaveze naknadnog dostavljanja istih, ako bude izabran. Dostavljeni dokazi moraju biti originali ili ovjerene kopije originala koji ne može biti stariji od tri (3) mjeseca, računajući od dana dostavljanja ponude.

12.6 Težak profesionalni propust (član 45. stav (5) ZJN):

Ponuda će biti odbijena ako ugovorni organ, na bilo koji način, dokaže da je ponuđač bio kriv za težak profesionalni propust počinjen tokom perioda od tri godine prije početka postupka (objave obavještenja o nabavci na portalu javnih nabavki), posebno, značajni i/ili nedostaci koji se ponavljaju u izvršenju bitnih zahtjeva ugovora koji su doveli do njegovog prijevremenog raskida, nastanka štete ili drugih sličnih posljedica koje su rezultat namjere ili nemara tog privrednog subjekta (dokazi u skladu sa postojećim propisima u Bosni i Hercegovini).

13. Sposobnost obavljanja profesionalne djelatnosti

13.1 Što se tiče sposobnosti za obavljanje profesionalne djelatnosti, u skladu sa članom 46. ZJN, ponuđači moraju biti registrovani za obavljanje djelatnosti koja je predmet javne nabavke.

13.2 U svrhu dokazivanja profesionalne sposobnosti ponuđači trebaju uz ponudu dostaviti dokaz o registraciji u odgovarajućem profesionalnom ili drugom registru u zemlji u kojoj su registrovani ili da obezbjede posebnu izjavu ili potvrdu nadležnog organa kojom se dokazuje njihovo pravo da obavljaju profesionalnu djelatnost, koja je u vezi sa predmetom nabavke. Dostavljeni dokazi se priznaju, bez obzira na kojem nivou vlasti su izdati.

Potrebno je dostaviti:

- **za ponuđače iz BIH:** Rješenje o upisu u sudski registar sa svim izmjenama ili Aktuelni Izvod iz sudskog registra kojim su obuhvaćene sve izmjene u sudskom registru,
- **za ponuđače čije je sjedište izvan BIH:** odgovarajući dokument koji odgovara zahtjevu iz člana 46. ZJN, a koji je izdat od nadležnog organa, sve prema važećim propisima zemlje sjedišta ponuđača / zemlje u kojoj je registrovan ponuđač.

13.3 Dokazi koji se dostavljaju moraju biti originali ili ovjerene kopije originala.

13.4 U slučaju da se u ponudi ne dostave navedeni dokumenti u vezi sposobnosti obavljanja profesionalne djelatnosti ponuđača (član 46. ZJN) ili se ne dostave na način kako je naprijed traženo, ponuđač će biti isključen iz daljeg učešća zbog neispunjavanja navedenog uslova za kvalifikaciju.

Napomena:

Ukoliko od upisa u sudski registar nije bilo izmjena, ponuđač će uz rješenje o upisu u sudski registar dostaviti izjavu da dostavljeno rješenje odražava stvarno stanje i da privredni subjekat od registracije nije vršio izmjene u sudskom registru. Izjava se daje na memorandumu ponuđača i treba biti potpisana od strane ponuđača (odgovorne osobe ponuđača ili osobe ovlaštene za podnošenje ponude od strane ponuđača) i ovjerena pečatom ponuđača.

14. Ekonomska i finansijska sposobnost

14.1 Što se tiče ekonomske i finansijske sposobnosti, u skladu sa članom 47. ZJN, ponuda će biti odbačena ako nije ispunjen minimalni uslov:

- za LOT 1: da je ostvario ukupan prihod za period ne duži od posljednje tri finansijske godine ili od datuma registracije, odnosno od početka poslovanja, ako je ponuđač registrovan, odnosno počeo sa radom prije manje od tri godine, zbirno minimalno u iznosu procijenjene vrijednosti LOT-a.
- za LOT 2: da je ostvario ukupan prihod za period ne duži od posljednje tri finansijske godine ili od datuma registracije, odnosno od početka poslovanja, ako je ponuđač registrovan, odnosno počeo sa radom prije manje od tri godine, zbirno minimalno u iznosu procijenjene vrijednosti LOT-a.

Ukoliko ponuđač dostavlja ponudu za više lotova, zahtijevani ukupni prihod je jednak zbiru procijenjenih vrijednosti lotova za koje se dostavlja ponuda.

14.2 Ocjena ekonomskog i finansijskog stanja ponuđača će se izvršiti na osnovu dostavljene **popunjene Izjave potpisane od strane ponuđača i ovjerene pečatom ponuđača**, koja ne smije biti starija od datuma objave obavještenja za predmetnu nabavku, a dostavlja se u formi utvrđenoj Prilogom 6 tenderske dokumentacije, i na osnovu dostavljenih običnih kopija sljedećih dokumenata:

- **poslovni bilans, odnosno bilans uspjeha** za period ne duži od posljednje tri finansijske godine, ili od datuma registracije, odnosno od početka poslovanja, ako je ponuđač registrovan, odnosno počeo sa radom prije manje od tri godine, ukoliko je objavljivanje poslovnog bilansa zakonska obaveza u zemlji u kojoj je ponuđač registrovan.
- Ako ne postoji zakonska obaveza objave bilansa u zemlji u kojoj je registrovan ponuđač, dužan je dostaviti izjavu ovjerenu od strane nadležnog organa da je ponuđač ostvario prihod za period ne duži od poslednje tri finansijske godine, odnosno od početka poslovanja, ako je ponuđač registrovan, odnosno počeo s radom prije manje od tri godine, zbirno minimalno u iznosu procijenjene vrijednosti lota za koji ponuđač dostavlja ponudu ili ako dostavlja ponudu za više lotova u iznosu jednakom zbiru procijenjenih vrijednosti predmetnih lotova.

14.3 Ponuđač čija ponuda bude izabrana kao najpovoljnija, dužan je u roku ne dužem od tri (3) dana nakon prijema odluke o izboru najpovoljnijeg ponuđača da dostavi originale ili ovjerene kopije dokumenata kojima dokazuje ekonomsku i finansijsku sposobnost. Dokazi moraju biti zaprimljeni na protokol ugovornog organa najkasnije treći dan po prijemu odluke o izboru, u radnom vremenu ugovornog organa do 15:00 časova, te za ugovorni organ nije relevantno na koji su način poslali.

Napomena:

Ponuđači mogu uz Izjavu o ispunjavanju uslova iz tačke 14.1, tj. uz svoju ponudu, odmah dostaviti i originale ili ovjerene kopije traženih dokaza koji su navedeni u Izjavi. Ovim se ponuđač, ako bude izabran, oslobađa obaveze naknadnog dostavljanja originala ili ovjerenih kopija dokaza.

15. Tehnička i profesionalna sposobnost

15.1 Što se tiče tehničke i profesionalne sposobnosti, u skladu sa članom 49. ZJN, ponuda će biti odbačena ako nisu ispunjeni zahtijevani minimalni uslovi:

LOT 1: Uspješno iskustvo ponuđača u izvršenju najmanje jednog (1) ili više ugovora, koji za predmet imaju isporuku robe, minimalne ukupne ugovorene vrijednosti od 16.000,00 KM, u posljednje tri (3) godine zbirno (računajući od dana objave obavještenja o nabavci) ili od datuma registracije, odnosno početka poslovanja, ako je ponuđač registrovan, odnosno počeo sa radom prije manje od tri godine.

LOT 2: Uspješno iskustvo ponuđača u izvršenju najmanje jednog (1) ili više ugovora, koji za predmet imaju isporuku robe, minimalne ukupne ugovorene vrijednosti od 32.000,00 KM, u posljednje tri (3) godine zbirno (računajući od dana objave obavještenja o nabavci) ili od datuma registracije, odnosno početka poslovanja, ako je ponuđač registrovan, odnosno počeo sa radom prije manje od tri godine.

Ukoliko ponuđač dostavlja ponudu za više lotova, zahtijevana ukupna ugovorena vrijednost je jednaka zbiru procijenjenih vrijednosti lotova za koje se dostavlja ponuda.

15.2 Ocjena tehničke i profesionalne sposobnosti ponuđača, u skladu sa članom 49. ZJN, će se izvršiti na osnovu sljedećih dokaza:

a) **Spisak izvršenih ugovora o isporuci robe** koji sačinjava sam ponuđač na svom poslovnom memorandumu, potpisan od strane ponuđača i ovjeren pečatom ponuđača, koji sadrži ugovore minimalne ukupne ugovorene vrijednosti jednake procijenjenoj vrijednosti LOT-a (ili ukoliko ponuđač dostavlja ponudu za više lotova, minimalne ukupne ugovorene vrijednosti jednake zbiru procijenjenih vrijednosti lotova za koje se dostavlja ponuda), u posljednje 3 (tri) godine zbirno (računajući od dana objave obavještenja o nabavci), ili od datuma registracije, odnosno početka poslovanja, ako je ponuđač registrovan, odnosno počeo da radi prije manje od tri godine, koji za svaki izvršeni ugovor naveden u spisku obavezno sadrži naziv i sjedište ugovornih strana, predmet ugovora, vrijednost ugovora, vrijeme i mjesto izvršenja ugovora.

b) Uz spisak izvršenih ugovora ponuđač je dužan da dostavi **potvrde o uredno izvršenim ugovorima koje su izdali primaoci robe**, čija je minimalna ukupna ugovorena vrijednost jednaka procijenjenoj vrijednosti LOT-a (ili ukoliko ponuđač dostavlja ponudu za više lotova, čija je minimalna ukupna ugovorena vrijednosti jednaka zbiru procijenjenih vrijednosti lotova za koje se dostavlja ponuda), a koje obavezno sadrže: naziv i sjedište ugovornih strana, predmet ugovora, vrijednost ugovora, vrijeme i mjesto izvršenja ugovora **navode o urednom izvršenju ugovora**. Potvrda o uredno izvršenom ugovoru treba biti data na memorandumu primaoca robe ovjeren pečatom i potpisana od strane odgovornog lica primaoca robe.

U slučaju da se takva potvrda iz objektivnih razloga ne može dobiti od ugovorne strane koja nije ugovorni organ, važi izjava ponuđača o uredno izvršenim ugovorima, uz predočenje dokaza o učinjenim pokušajima da se takve potvrde obezbijede. Ukoliko ponuđač uz izjavu o urednom izvršenju ne dostavi dokaz o učinjenim pokušajima da se takva potvrda osigura, ugovorni organ će takvu ponudu odbiti kao neprihvatljivu.

Napomena:

Nije prihvatljivo dostavljanje kopija Ugovora umjesto potvrda o izvršenim ugovorima. Ugovorni organ može od Ponuđača čija je ponuda ocijenjena najpovoljnijom, zatražiti

provjeru dokaza sposobnosti ukoliko posumnja u istinitost njegovih dokaza. Ako Ponuđač, čija je ponuda ocijenjena najpovoljnijom, ne može ponovno dokazati svoju sposobnost, ugovorni organ će njegovu ponudu odbiti.

Ako ponuđač nije samostalno učestvovao u izvršenju ugovora za koje dostavlja potvrde, već kao član konzorcijuma, potrebno je da potvrde sadrže podatke o njegovom finansijskom udjelu u izvršenju ugovora i vrsti obavljenih poslova u okviru ugovora.

Ukoliko izdata potvrda ne sadrži podatke o finansijskom udjelu ponuđača u izvršenju ugovora i vrsti obavljenih poslova u okviru ugovora, ponuđač uz ovakvu potvrdu treba da dostavi i izvod iz Konzorcijalnih ugovora ili Izjavu na memorandumu ponuđača datu pod punom materijalnom i krivičnom odgovornošću, iz kojih su vidljivi podaci o njegovom finansijskom udjelu u izvršenju ugovora i vrsti obavljenih poslova u okviru ugovora.

Ugovorni organ zadržava pravo provjere podataka dostavljenih u Izjavi. U slučaju utvrđivanja neistinitosti podataka dostavljenih u Izjavi, predmetna potvrda o urednom izvršenju ugovora neće biti prihvaćena te će Ugovorni organ preduzeti sve druge zakonom predviđene mjere.

15.3 Ponuđač je dužan dostaviti u sastavu ponude **originale ili ovjerene kopije dokumenata iz tačke 15.2** kojima dokazuje tehničku i profesionalnu sposobnost.

16. Uslovi za grupu ponuđača

16.1 U slučaju da ponudu dostavlja grupa ponuđača, ugovorni organ će ocjenu ispunjenosti kvalifikacionih uslova od strane grupe ponuđača izvršiti na sljedeći način:

- uslove koji su navedeni pod tačkom 12.1 (lična sposobnost) mora ispunjavati svaki član grupe ponuđača pojedinačno, te svaki od članova grupe ponuđača mora dostaviti dokumentaciju kojom dokazuje ispunjavanje postavljenih uslova, na način na koji je predviđeno dostavljanje dokaza;
- svaki član grupe ponuđača je dužan da dostavi ovjerenu izjavu iz tačke 12.2 - Izjava iz člana 45. ZJN (Prilog 5);
- svaki član grupe ponuđača je dužan da dostavi ovjerenu izjavu iz tačke 39.2 tenderske dokumentacije - Izjava iz člana 52. ZJN (Prilog 7);
- grupa ponuđača kao cjelina mora ispuniti uslov koji je naveden pod tačkom 13.1. (sposobnost obavljanja profesionalne djelatnosti), a svaki od članova grupe ponuđača mora dostaviti dokaz o registraciji, na način na koji je predviđeno dostavljanje dokaza;
- grupa ponuđača kao cjelina mora ispuniti uslove koji su navedeni u tačkama 14.1 (ekonomska i finansijska sposobnost) i 15.1 (tehnička i profesionalna sposobnost) tenderske dokumentacije, što znači da grupa ponuđača može zbirno ispunjavati postavljene uslove i dostaviti dokumentaciju kojom dokazuju ispunjavanje postavljenih uslova;
- Izjavu iz člana 47. ZJN (Prilog 6) potrebno je da dostave samo oni članovi grupe ponuđača koji u ponudi dostavljaju dokumente kojima se dokazuje ekonomska i finansijska sposobnost (bilans uspjeha).

16.2 Grupa ponuđača koja učestvuje u ovom postupku javne nabavke i koja bude izabrana kao najpovoljnija, dužna je da dostavi original ili ovjerenu kopiju pravnog akta o udruživanju u grupu ponuđača radi učešća u postupku javne nabavke, u roku ne dužem od 3 (tri) dana od dana prijema odluke o izboru najpovoljnijeg ponuđača.

Navedeni pravni akt mora sadržavati: ko su članovi grupe ponuđača sa tačnim identifikacionim elementima; ko ima pravo istupa, predstavljanja i ovlaštenje za potpisivanje

ugovora u ime grupe ponuđača, način plaćanja ugovorne obaveze (lideru ili članovima grupe ponuđača ponaosob prema dijelu ugovora koji izvršava, u kojem slučaju je potrebno navesti koji dio ugovora i u kojem obimu će izvršavati pojedini član grupe ponuđača), kao i utvrđenu solidarnu odgovornost između članova grupe ponuđača za obaveze koje preuzima grupa ponuđača.

Ukoliko u konzorcijalnom ugovoru ne bude jasno definisan način plaćanja, ugovorni organ će plaćanje vršiti prema lideru konzorcijuma. Takođe, ukoliko u konzorcijalnom ugovoru ne bude jasno definisano ko u ime konzorcijuma potpisuje ugovor, ugovorni organ će kao potpisnika ugovora smatrati lidera konzorcijuma i istom će dostaviti ugovor na potpis.

Definisani pravni akt mora biti fizički dostavljen na protokol ugovornog organa najkasnije treći dan po prijemu odluke o izboru najpovoljnijeg ponuđača u radnom vremenu ugovornog organa (od 07:00 do 15:00 sati), te za ugovorni organ nije relevantno na koji je način poslan.

Ukoliko ponuđač ne dostavi pravni akt sa naprijed definisanom sadržinom ugovor će se dodijeliti sljedećem ponuđaču sa rang liste.

Napomena: Grupa ponuđača može uz svoju ponudu odmah dostaviti original ili ovjerenu kopiju pravnog akta o udruživanju. Ovim se oslobađa obaveza naknadnog dostavljanja originala ili ovjerene kopije ako bude izabrana.

- 16.3 Ukoliko se ponuđač odlučio da učestvuje u postupku javne nabavke kao član grupe ponuđača, ne može u istom postupku učestvovati i samostalno sa svojom ponudom, niti kao član druge grupe ponuđača, odnosno postupanje suprotno ovom zahtjevu ugovornog organa će imati za posljedicu odbijanje svih ponuda u kojima je taj ponuđač učestvovao.
- 16.4 Grupa ponuđača ne mora osnovati novo pravno lice da bi učestvovala u ovom postupku javne nabavke.
- 16.5 Grupa ponuđača solidarno odgovara za sve obaveze.

PODACI O PONUDI

17. Sadržaj ponude

17.1 Ponuda treba sadržavati sljedeće dokumente (sadržaj ponude):

- 1) **Popis dokumentacije** koja je priložena uz ponudu – sadržaj ponude u skladu sa formom koja je data u Prilogu 1 tenderske dokumentacije;
- 2) **Obrazac za ponudu**, popunjen, potpisan i ovjeren u skladu sa formom koja je data u Prilogu 2 tenderske dokumentacije;
- 3) **Obrazac za cijenu ponude**, popunjen, potpisan i ovjeren u skladu sa formom koja je data u Prilogu 3 tenderske dokumentacije;
- 4) **Obrazac za povjerljive informacije**, sa navodima o povjerljivim informacijama ako ih ima (u skladu sa tačkom 33.1 tenderske dokumentacije), ili sa izjemenjem da nema povjerljivih informacija, potpisan i ovjeren od strane ponuđača u skladu sa formom koja je data u Prilogu 4 tenderske dokumentacije. Ukoliko ponuđač ne dostavi ovaj obrazac, ili ga dostavi nepopunjenog smatraće se da ponuda ne sadrži povjerljive informacije i neće biti odbačena;
- 5) **Izjave i dokaze o ispunjenosti uslova iz tačaka tenderske dokumentacije:**
 12. Lična sposobnost;
 13. Sposobnost obavljanja profesionalne djelatnosti
 14. Ekonomska i finansijska sposobnost
 15. Tehnička i profesionalna sposobnost
- 6) **Izjavu ponuđača** u skladu sa članom 52. stav (2) ZJN i tačkom 37.1 tenderske dokumentacije – Sukob interesa, u skladu sa formom koja je data u Prilogu 7 tenderske dokumentacije;
- 7) **Dokumentaciju koja se odnosi na predmet nabavke:**
 1. **Tehnički zahtjevi i specifikacije**, popunjeni, potpisani i ovjereni u skladu sa formom koja je data u Prilogu 8;
 2. **Dijelove kataloške dokumentacije, koji se odnose na ponuđene stavke**, a koji potvrđuju zahtjeve iz Priloga 8 – Tehnički zahtjevi i specifikacije.
 3. **Atestnu dokumentaciju** definisanu u Prilogu 8 - Tehnički zahtjevi i specifikacije.
 4. **Mjernu skicu spojne opreme** sa tehničkim karakteristikama i kotama ili priložiti mjerne skice iz originalnog kataloga proizvođača opreme
- 8) **Nacrt ugovora** (u skladu sa tačkom 27. tenderske dokumentacije) u skladu sa formom koja je data u Prilogu 9 tenderske dokumentacije;
- 9) **Obrazac za rok isporuke**, popunjen, potpisan i ovjeren u skladu sa formom koja je data u Prilogu 10 tenderske dokumentacije;
- 10) **Obrazac za garantni period** popunjen, potpisan i ovjeren u skladu sa formom koja je data u Prilogu 11 tenderske dokumentacije;
- 11) **Dokazi o ispunjavanju preferencijalnog tretmana domaćeg**, (u slučaju da ponuđač u Prilogu 2 navede da njegova ponuda ispunjava uslove za preferencijalni tretman domaćeg), **ili dokazi da je primjena preferencijalnog faktora isključena u odnosu**

na ponudu ponuđača (u slučaju da ponuđač ispunjava propisane uslove), prema tački 36. tenderske dokumentacije;

- 12) Ovlaštenje/ovlaštenja** kojim/a članovi grupe ponuđača ovlašćuju lidera grupe ponuđača da tu grupu predstavlja u toku postupka nabavke, u slučaju da ponudu dostavlja grupa ponuđača;
- 13) Original ili ovjerena kopija punomoći** u slučaju da je ponuđač (odgovorno lice ponuđača) ovlastio drugo lice za podnošenje ponude;
- 14) Ostalu dokumentaciju** koja nije navedena gore, a definisanu u tenderskoj dokumentaciji.

18. Način pripreme ponude

18.1 Ponuđači su obavezni da pripreme ponude u skladu sa uslovima koji su navedeni u ovoj tenderskoj dokumentaciji. Ponude koje nisu u skladu sa ovom tenderskom dokumentacijom će biti odbačene kao neprihvatljive, sve u skladu sa članom 68. ZJN. Ponuđač ne smije mijenjati ili nadopunjavati tekst tenderske dokumentacije.

18.2 Ponude se pripremaju u:

- jednom (1) originalu;
- jednoj (1) štampanoj kopiji (hard – copy) i
- jednoj (1) elektronskoj kopiji na CD-u ili DVD-u ili USB-stiku (skenirana ponuda u pdf formatu).

18.3 Original i jedna (1) štampana kopija kompletne ponude se izrađuju na način da pojedinačno čine cjelinu i trebaju biti otkucani ili napisani neizbrisivom tintom. Eventualne korekcije u tekstu ponude, tokom pripreme iste, moraju biti vidljive, čitljive te potpisane od strane ponuđača i ovjerene pečatom ponuđača, a suprotno ponuda će biti odbačena. Svi listovi originala ponude (podrazumjeva se kompletna ponuda koja sadrži komercijalni, kvalifikacioni, tehnički i druge tražene dijelove) moraju biti čvrsto uvezani tj. uvezani tako da se sadržaj (listovi) ponude ne mogu nesmetano vaditi ili dopunjavati, a da se pri tome ne ugrozi cjelovitost ponude.

Pod čvrstim uvezom podrazumjeva se ponuda ukoričena u knjigu ili ponuda osigurana jemstvenikom sa naljepnicom i pečatom ponuđača. Original i sve štampane kopije ponude se uvezuju na gore opisan način.

Dijelove ponude kao što su uzorci, katalogi, mediji za pohranjivanje podataka i slično, koji ne mogu biti uvezani, ponuđač obilježava nazivom i navodi u Popisu dokumentacije kao dio ponude. **CD/DVD/USB na kojem je elektronska kopija ponude, u slučaju da se isti dostavlja u posebnoj koverti stavljen u kovertu/paket sa originalom ponude ili se eventualno dostavlja zalijepljen/uvezan u original ponude, se ne navodi u Popisu dokumentacije originala ponude jer predstavlja zasebnu elektronsku kopiju ponude.**

Ako zbog obima ili drugih objektivnih okolnosti ponuda ne može biti izrađena na način da čini cjelinu, onda se izrađuje u dva ili više dijelova. U tom slučaju svaki dio se čvrsto uvezuje na prethodno opisan način, a ponuđač mora u sadržaju ponude navesti od koliko se dijelova ponuda sastoji.

18.4 Sve stranice/listovi ponude trebaju biti označene brojem (numerisane) na način da je vidljiv redni broj stranice/lista.

Ako ponuda sadrži štampanu literaturu, brošure, kataloge i sl. koji imaju izvorno numerisane brojeve, onda se ti dijelovi ponude ne numerišu dodatno.

Kada ponuda sadrži više dijelova, stranice/listovi se označavaju na način da svaki sljedeći dio započinje rednim brojem kojim se nastavlja redni broj stranice/lista kojim završava prethodni dio.

Ponuda neće biti odbačena ukoliko se neka, pojedinačna stranica/list ponude omaškom ponuđača ne numeriše, a pri tome su ostale stranice/listovi ponude numerisane na način da je obezbjeđen kontinuitet numerisanja, te će se ovo smatrati manjim odstupanjem koje bitno ne mijenja osnovni zahtjev za numeraciju stranica/listova, naveden u tenderskoj dokumentaciji.

- 18.5 **Ponuda mora biti potpisana od strane ponuđača (odgovorne osobe ponuđača ili osobe ovlaštene za podnošenje ponude od strane ponuđača),** te ovjerena pečatom ponuđača, na mjestima gdje je to u tenderskoj dokumentaciji naznačeno (na mjestima u Izjavama i Prilozima koji se dostavljaju u ponudi gdje piše potpis i pečat ponuđača, na zadnjoj stranici Nacrta ugovora, na mjestu gdje piše „za Dobavljača“ i na svim drugim dokumentima koji moraju da se dostave u ponudi, a koji prema zahtjevima tenderske dokumentacije moraju da budu potpisani od strane ponuđača i ovjereni pečatom ponuđača), ako po zakonu države u kojoj je sjedište ponuđača, isti ima pečat ili sadržavati dokaz da po zakonu države u kojoj je sjedište ponuđača, ponuđač nema pečat.

Stranice/listove ponude ne treba parafirati.

- 18.6 Predlaže se da forma ponude prati poglavlja iz tenderske dokumentacije. Prilikom pripreme ponude potrebno je jasno napisati šta se nudi: jednoznačno navesti proizvođača, zemlju porijekla, vrstu i tip proizvoda i karakteristike koje pokazuju da je ponudena stavka ono što se traži u tehničkoj specifikaciji ili njen ekvivalent istih ili boljih karakteristika.

Ako je tačkom 17.1 tenderske dokumentacije traženo dostavljanje tehničke dokumentacije, u priloženim katalozima, crtežima i drugoj pratećoj tehničkoj dokumentaciji, moraju jasno biti naznačene ponudene stavke, sa svim detaljima i da se na istima potvrde karakteristike ponudene stavke (ne prilagati uopštene kataloge u kojima nije jednoznačno navedeno koje parametre ima ponudena stavka). **Tehnička dokumentacija koja ne upućuje jednoznačno na dati proizvod neće biti razmatrana.**

19. Jezik i pismo ponude

- 19.1 Ponuda, svi dokumenti i pisana korespondencija u vezi sa ponudom između ponuđača i ugovornog organa mora biti na jednom od službenih jezika u Bosni i Hercegovini i napisana na latiničnom ili ćirilichnom pismu ili na nekom drugom jeziku koji se najčešće koristi u međunarodnoj trgovini, ali pod uslovom da je obavezno u ponudi dostavljen i zvanični prevod (ovjeren od strane ovlaštenog sudskog tumača za jezik sa kojeg je izvršen prevod), na jedan od službenih jezika u Bosni i Hercegovini.

Izuzetno, štampana literatura, brošure, nacrti, kataloška dokumentacija proizvođača materijala i opreme i protokoli o tipskim ispitivanjima materijala i opreme, koje ponuđač dostavlja mogu biti napisani na engleskom jeziku, bez obaveze prevoda na neki od službenih jezika u BiH.

Takođe, štampana literatura, brošure, nacrti, kataloška dokumentacija proizvođača materijala i opreme i protokoli o tipskim ispitivanjima materijala i opreme, koje ponuđač dostavlja mogu biti napisani i na drugom jeziku koji se koristi u međunarodnoj trgovini (npr. njemački, francuski,...), ali uz uslov da se dostavi i cjelokupan prevod na jedan od službenih jezika u Bosni i Hercegovini, izvršen od strane ovlaštenog prevodioca.

20. Način dostavljanja ponuda

- 20.1 Ponuda se dostavlja u originalu i jednoj (1) štampanoj kopiji (hard copy) i jednoj (1) elektronskoj kopiji na CD-u ili DVD-u ili USB stiku, zajedno sa originalom. Na originalu i kopijama će čitko pisati „ORIGINAL PONUDE“ i „KOPIJA PONUDE“, respektivno. Kopija ponude sadrži sva dokumenta koja sadrži i original. U slučaju razlike između originala i kopije ponude, vjerodostojan je original ponude.

Štampane kopije ponude se dostavljaju zajedno sa originalom u jednoj koverti/paketu, **ako je fizički izvodivo**, ili u više odvojenih koverata/paketa. **Elektronska kopija ponude se dostavlja u posebnoj koverti stavljenj u kovertu/paket sa originalom ponude ili se dostavlja zalijepljena/uvezana u original ponude.**

- 20.2 Ponuda, bez obzira na način dostavljanja, mora biti zaprimljena na protokol ugovornog organa, na adresi navedenoj u tenderskoj dokumentaciji, do datuma i vremena navedenog u obavještenju o nabavci i tenderskoj dokumentaciji. Sve ponude zaprimljene nakon tog vremena su neblagovremene i kao takve, neotvorene će biti vraćene ponuđaču.
- 20.3 Ponude se dostavljaju lično na protokol ugovornog organa ili putem pošte, na adresu ugovornog organa, u zatvorenoj koverti/paketu na kojoj, na prednjoj strani, mora biti navedeno:
- „Elektroprenos - Elektroprijenos BiH” a.d. Banja Luka
ul. Marije Bursać 7a, 78000 Banja Luka, Bosna i Hercegovina.
 - naziv i adresa ponuđača (grupe ponuđača) – u lijevom gornjem uglu koverta/paketa,
 - broj nabavke: **JN – KZ – 1591/2020**
 - Naziv predmeta nabavke:
Nabavka alata, instrumenata i spojne opreme za RT
 - naznaka: „**NE OTVARAJ – do 16. 12. 2020. godine do 11.30 časova**“.

20.4 Dopusštenost dostave alternativnih ponuda: Nije dozvoljeno.

20.5 Ponuđači mogu dostaviti ponudu za jedan lot, za više lotova ili za sve lotove. Ponuđač za svaki lot može dostaviti samo jednu ponudu. Ponude ponuđača koji dostavi više ponuda, samostalno ili u okviru grupe ponuđača za isti lot, biće odbačene. Ponude za sve lotove na koje se prijavljuje ponuđač mogu se dostaviti u odvojenim kovertama/paketima na kojima mora biti naznačeno na koji lot se ponuda odnosi ili zajedno u jednoj koverti/paketu, sa naznačenim podacima iz tačke 20.3.

20.6 Bez obzira na koji način se dostavlja ponuda, ponude za više lotove mogu biti fizički uvezane u jednu knjigu ili zasebno uvezane, svaki lot u posebnu knjigu, na način definisan u 18.3. Ponuđač koji dostavlja ponudu za više lotova može **dokumente koji su zajednički za više lotova** (izjave i dokaze o ispunjavanju uslova za kvalifikaciju, Nacrt ugovora, obrazac za rok isporuke...) dostaviti u posebnoj knjizi na kojoj će jasno naznačiti da dostavlja zajedničke dokumente za više lotova ili u jednoj zajedničkoj knjizi za sve lotove na koje se prijavljuje ili u knjizi za prvi lot na koji se prijavljuje ili u posebnim knjigama za svaki lot na koji se prijavljuje.

21. Mjesto, datum i vrijeme za prijem ponuda

21.1 Ponude se dostavljaju na način definisan u tački 20. ove tenderske dokumentacije, na protokol ugovornog organa na sljedeću adresu:

**„Elektroprenos - Elektroprijenos BiH“ a.d. Banja Luka
ul. Marije Bursać 7a, 78000 Banja Luka
Bosna i Hercegovina**

21.2 **Rok za dostavljanje ponuda je 16. 12. 2020.godine do 11:00 časova.**

21.3 Ponuda ponuđača mora biti dostavljena do datuma i sata naznačenog u obavještenju o nabavci odnosno tenderskoj dokumentaciji i za ugovorni organ nije relevantno kada je ona poslata niti na koji način. Ponuđači koji ponude dostavljaju poštom preuzimaju rizik kašnjenja ukoliko

ponude ne stignu do krajnjeg roka utvrđenog tenderskom dokumentacijom. Ponude zaprimljene nakon isteka roka za prijem ponuda se vraćaju neotvorene ponuđačima.

22. Mjesto, datum i vrijeme otvaranja ponuda

- 22.1 Javno otvaranje ponuda će se održati **16. 12 .2020. godine u 11:30 časova**, u prostorijama Ugovornog organa „Elektroprenos – Elektroprijenos BiH” a.d. Banja Luka, Marije Bursać 7a, 78000 Banja Luka.
- 22.2 Ovlašteni predstavnici ponuđača, kao i sva druga zainteresovana lica mogu prisustvovati otvaranju ponuda. Predstavnici ponuđača moraju imati ovlaštenje za učešće na javnom otvaranju ponuda u ime Ponuđača, ovjereno i potpisano od strane odgovorne osobe ponuđača, da bi mogli potpisati i preuzeti Zapisnik sa otvaranja ponuda.

23. Izmjena, dopuna i povlačenje ponuda

23.1 Do isteka roka za prijem ponuda, ponuđač može svoju ponudu izmjeniti, ili dopuniti i to da u posebnoj koverti/paketu, dostavi sve dokumente koji su vezani za izmjene ili dopune, uvezane na način kako se traži ovom tenderskom dokumentacijom, a na koverti/paketu navesti sljedeće:

- **„Elektroprenos - Elektroprijenos BiH” a.d. Banja Luka**
ul. Marije Bursać 7a, 78000 Banja Luka, Bosna i Hercegovina.
- naziv i adresa ponuđača (grupe ponuđača) – u lijevom gornjem uglu kovert/paketa,
- **IZMJENA/DOPUNA PONUDE ZA NABAVKU**
- broj nabavke: **JN – KZ – 1591/2020,**
- naziv predmeta nabavke:
Nabavka alata, instrumenata i spojne opreme za RP
- naznaka: **„NE OTVARAJ – do 16. 12. 2020. godine do 11.30 časova “.**

23.2 Ponuđač može do isteka roka za prijem ponuda odustati od svoje ponude, na način da dostavi pisanu izjavu da odustaje od ponude, uz obavezno navođenje predmeta nabavke i broja nabavke, i to najkasnije do roka za prijem ponuda. U tom slučaju ponuda će biti vraćena ponuđaču neotvorena.

24. Cijena ponude

- 24.1 Cijena ponude je cijena bez PDV-a, koja je jednaka zbiru cijena bez PDV-a svih stavki navedenih u Obrascu za cijenu ponude – Prilog 3.
- 24.2 Cijena ponude mora biti isto izražena u Obrascu za ponudu – Prilog 2 i Obrascu za cijenu ponude – Prilog 3. U slučaju da se ne slažu cijene iz ova dva obrasca, prednost se daje cijeni ponude iz Obrasca za cijenu ponude – Prilog 3.
- 24.3 Cijena ponude se u Obrascu za ponudu i Obrascu za cijenu ponude navodi bez PDV-a, a zatim se posebno navodi ponuđeni popust, cijena ponude sa uključenim popustom, iznos PDV-a na cijenu ponude sa uključenim popustom i na kraju ukupna cijena ponude sa uključenim popustom (sa PDV-om). Ukupna cijena ponude sa uključenim popustom (sa PDV-om) piše se brojevima i slovima, kako je to predviđeno u Obrascu za ponudu. U slučaju neslaganja iznosa upisanih brojevano i slovima, prednost se daje iznosu upisanom slovima.

- 24.4 Ponuđači su dužni dostaviti popunjen Obrazac za cijenu ponude – Prilog 3, u skladu sa svim zahtjevima koji su u njemu definisani, i ponuđač je dužan dati ponudu za sve stavke koje su navedene u obrascu. U slučaju da ponuđač ne popuni obrazac u skladu sa postavljenim zahtjevima, njegova ponuda će biti odbačena.
- 24.5 Ponuđač iskazuje popust u procentima i u novčanom iznosu. U slučaju da ponuđač ne nudi popust, na mjestima gdje se upisuje pripadajući iznos popusta upisuje 0,00. Ako ponuđač ne iskaže popust na propisan način ili na bilo koji način uslovljava popust, smatraće se da nije ni ponudio popust. U slučaju razlike u popustu iskazanom u procentima i u novčanom iznosu prednost se daje iznosu iskazanom u procentima.
- 24.6 Ukoliko ponuđač nije PDV obaveznik u Bosni i Hercegovini, cijenu ponude u Obrascu za ponudu i Obrascu za cijenu ponude navodi bez PDV-a, zatim posebno navodi ponuđeni popust, cijenu ponude sa uključenim popustom bez PDV-a, ne prikazuje PDV (na mjestu gdje se upisuje pripadajući iznos PDV-a upisuje 0,00) i na kraju, na mjestu ukupne cijene ponude upisuje prethodno navedenu cijenu ponude sa uključenim popustom bez PDV-a (brojevima i slovima).
- 24.7 U slučaju stranog ponuđača, isti je dužan da se, ukoliko bude izabran kao najpovoljniji, registruje kod poreskog punomoćnika za PDV koji ima sjedište u BiH, a sve u skladu sa članom 60. Zakona o porezu na dodatu vrijednost („Službeni glasnik Bosne i Hercegovine“, br. 9/05, 35/05 i 100/08), (u daljem tekstu: Zakon o PDV-u), o tome Ugovornom organu dostavi pisani dokaz najkasnije do zaključenja ugovora.
- 24.8 Ponuđena cijena treba biti na paritetu DDP (Incoterms 2020) i treba uključivati sve obaveze vezane za realizaciju ugovora, a naročito:
- sve carinske obaveze ili poreze na uvoz i prodaju ili druge poreze koji su već plaćeni ili koji se mogu platiti na komponente i sirovine koje se koriste u proizvodnji ili sastavljanju robe i opreme;
 - sve carinske obaveze ili poreze na uvoz i prodaju ili druge poreze koji su već plaćeni na direktno uvezene komponente koje se nalaze ili će se nalaziti u toj robi i opremi;
 - sve pripadajuće indirektnne poreze (odnosi se na carine ali ne na PDV koji se plaća u BiH), poreze na prodaju i druge slične poreze na gotove proizvode koji će se trebati platiti u Bosni i Hercegovini, ako ovaj ugovor bude dodijeljen;
 - cijenu prevoza i špediterske usluge;
 - osiguranje;
 - cijenu popratnih (dodatnih) usluga navedenih u tenderskoj dokumentaciji;
 - druge troškove u procesu nabavke i isporuke robe.
- 24.9 Cijena ponude koju navede ponuđač neće se mijenjati u toku izvršenja ugovora i ne podliježe bilo kakvim promjenama. Ugovorni organ će kao neprihvatljivu odbiti onu ponudu koja sadrži cijenu ponude koja se može prilagođavati, a koja nije u skladu sa ovim stavom.
- 24.10 Cijena ponude treba biti navedena u konvertibilnim markama (KM). Strani ponuđači mogu cijenu ponude iskazati u eurima (EUR), isključivo na paritetu DDP (Incoterms 2020). Navedeni iznos preračunaće se u KM prema zvaničnom kursu Centralne banke Bosne i Hercegovine na dan otvaranja ponuda i zadržati po istom kursu sve do kraja realizacije ugovora.

25. Kriterijum za dodjelu ugovora

25.1 Kriterijum za dodjelu ugovora je: **Najniža cijena**

25.2 Ugovor se dodjeljuje ponuđaču koji je ponudio najnižu cijenu ponude.

25.3 Ponude koje ne zadovolje tehničke zahtjeve i specifikacije ili nisu u skladu sa opisom predmeta javne nabavke, biće odbijene.

26. Period važenja ponude

26.1 Ponude moraju da važe 120 (stotinu dvadeset) dana, računajući od isteka roka za dostavljanje ponuda. Sve dok ne istekne period važenja ponuda, ugovorni organ ima pravo da traži od ponuđača u pisanoj formi da produže period važenja njihovih ponuda do određenog datuma. Svaki ponuđač ima pravo da odbije takav zahtjev. Ponuda se ne smije mijenjati. Ako ponuđač ne odgovori na zahtjev ugovornog organa u vezi sa produženjem perioda važenja ponude, smatraće se da je ponuđač odbio zahtjev ugovornog organa, te se njegova ponuda neće razmatrati u daljem toku postupka.

27. Nacrt ugovora

27.1 Nacrt ugovora je dat u Prilogu 10 ove tenderske dokumentacije. Ponuđač **ne mora da popuni** nacrt ugovora sa svojim podacima i detaljima koji su sadržani u ponudi (tj. cijena i drugi podaci). Ti podaci će biti uvršteni u ugovor prilikom pripreme istog nakon provedenog postupka javne nabavke kojom prilikom će se opisati podaci koje je ponuđač naveo u svojoj ponudi. Nacrt ugovora na njegovoj zadnjoj stranici, treba da bude potpisan od strane **ponuđača (odgovorne osobe ponuđača ili osobe ovlaštene za podnošenje ponude od strane ponuđača)** te ovjeren pečatom ponuđača na za to predviđenom mjestu. Na prethodno opisan način, potpisan i ovjeren nacrt ugovora čini sastavni dio ponude. U slučaju da ponuđač popuni nacrt ugovora njegova ponuda neće biti odbačena.

28. Zaključivanje ugovora

28.1 Ugovorni organ će dostaviti na potpis izabranom ponuđaču prijedlog ugovora u zakonskom roku. Ugovor će se zaključiti u skladu sa uslovima tenderske dokumentacije, prihvaćene ponude i u skladu sa zakonima o obligacionim odnosima u BiH.

28.2 Ugovorni organ će dostaviti prijedlog ugovora ponuđaču čija je ponuda na rang listi odmah iza ponude izabranog ponuđača, ako izabrani ponuđač:

- propusti da dostavi originale ili ovjerene kopije dokumenata i člana 45. i 47. ZJN, ne starije od tri mjeseca od dana dostavljanja ponude, u roku od tri (3) dana od dana obavještenja o izboru najpovoljnijeg ponuđača ili
- propusti da dostavi dokumentaciju koja je bila uslov za potpisivanje ugovora, a koju je bio dužan da dostavi u skladu sa propisima u BiH, ili
- u pisanoj formi odbije dodjelu ugovora, ili
- propusti da dostavi garanciju za uredno izvršenje ugovora u skladu sa uslovima iz tenderske dokumentacije, ili
- propusti da potpiše ugovor o nabavci u roku koji odredi Ugovorni organ ili
- odbije da zaključi ugovor u skladu sa uslovima iz tenderske dokumentacije i ponude koju je dostavio.

28.3 U slučaju podjele nabavke na lotove, ugovor se zaključuje za svaki lot posebno.

OSTALI PODACI I DODATNE INFORMACIJE

29. Trošak ponude, objava i preuzimanje tenderske dokumentacije

- 29.1 Trošak pripreme ponude i podnošenja ponude u cjelini snosi ponuđač.
- 29.2 Shodno članu 9. stav (5) Uputstva o dopunama uputstva o uslovima i načinu objavljivanja obavještenja i dostavljanja izvještaja u postupcima javnih nabavki u sistemu „E-nabavke“, ugovorni organ upućuje poziv kandidatima za preuzimanje tenderske dokumentacije u sistemu „E-nabavke“, pri čemu broj kandidata nije manji od tri. Ugovorni organ objavljuje tendersku dokumentaciju, istovremeno s objavom obavještenja o nabavci, u sistemu „E-nabavke“. Preuzimanje tenderske dokumentacije vrši se na način da zainteresovani privredni subjekti koji su registrovani u sistemu „E-nabavke“, bez naknade, preuzimaju tendersku dokumentaciju objavljenu u sistemu „E – nabavke“.
- 29.3 Kompletna tenderska dokumentacija, za uvid, biće objavljena na web stranici Ugovornog organa i to: www.elprenos.ba

30. Ispravka i/ili izmjena tenderske dokumentacije, traženje pojašnjenja

- 30.1 Zainteresovani kandidati/ponuđači mogu, u sistemu „E – nabavke“, tražiti pojašnjenje tenderske dokumentacije blagovremeno, a najkasnije deset (10) dana prije isteka roka za podnošenje zahtjeva za učešće ili ponuda.
- 30.2 Ugovorni organ će odgovoriti na zahtjev za pojašnjenje, blagovremeno u roku od tri (3) dana, a najkasnije pet (5) dana prije isteka roka za podnošenje zahtjeva za učešće ili ponude, a odgovor s pojašnjenjem kroz sistem „E – nabavke“ dostaviti svim kandidatima/ponuđačima koji su preuzeli tendersku dokumentaciju sa sistema „E – nabavke“.
- 30.3 Ugovorni organ može napraviti izmjene i dopune tenderske dokumentacije pod uslovom da se one učine dostupnim zainteresovanim kandidatima/ponuđačima istog dana, a najkasnije pet dana prije isteka utvrđenog roka za prijem zahtjeva za učešće ili ponuda.

31. Podugovaranje

- 31.1 U slučaju da ponuđač u svojoj ponudi (tačka 6. Izjave ponuđača u Obrascu za ponudu - Prilog 2) naznači da će dio ugovora dati podugovaraču, mora se izjasniti koji dio (opisno ili procentualno ili u vrijednosti ponude izraženoj u valuti ponude bez PDV-a) će dati podugovaraču. U Izjavi ne mora identifikovati podugovarača.
- 31.2 Izabrani ponuđač je dužan, prije nego uvede podugovarača u posao, obratiti se pismeno ugovornom organu za saglasnost za uvođenje podugovarača, sa svim podacima vezano za podugovarača. Ugovorni organ može izvršiti provjeru kvalifikacija podugovarača u skladu s članom 44. ZJN, i u roku od 15 dana od dana prijema obavještenja o podugovaraču, obavijestiti Dobavljača o svojoj odluci.
- 31.3 Ugovorni organ ukoliko odbije dati saglasnost za uvođenje podugovarača za koje je izabrani ponuđač dostavio zahtjev, dužan je pismeno obrazložiti razloge zbog kojih nije dao saglasnost.
- 31.4 Ponuđač kojem je dodijeljen ugovor dužan je da prije realizacije podugovora dostavi ugovornom organu podugovor koji obavezno sadrži sljedeće elemente propisane članom 73. stav (4) ZJN, i to:
- dio ugovora - koji će realizovati podugovarač;

- naziv, opis i vrijednost dijela ugovora koji će realizovati podgovarač;
- podatke o podgovaraču: naziv podgovarača, sjedište, JIB/IDB, broj transakcionog računa i naziv banke kod koje se vodi.

31.5 Gore navedeni podaci su osnov za direktno plaćanje podgovaraču.

31.6 U slučaju podgovaranja, odgovornost za uredno izvršavanje ugovora snosi izabrani ponuđač.

Napomena:

U skladu sa ZJN podgovarač se ne smatra ponuđačem niti članom grupe ponuđača u smislu postupka javne nabavke.

Ako se ponuđač u Izjavi izjasnio da neće angažovati podgovarača, a u toku realizacije Ugovora se pojavi potreba za angažovanjem podgovarača, Ugovorni organ i Dostavljač će postupiti u skladu sa članom 73. ZJN.

Ako ponuđač u Obrascu za ponudu ne zaokruži nijednu od opcija, smatraće se da se izjasnio da neće podgovarati, a ponuda neće biti odbačena.

32. Ukoliko se kao ponuđač javi fizičko lice (uslovi i dokazi)

32.1 U slučaju da ponudu dostavlja fizičko lice u smislu odredbe člana 2. stav (1) tačka c) ZJN, u svrhu dokaza u smislu ispunjavanja uslova lične sposobnosti i sposobnosti obavljanja profesionalne djelatnosti dužan je dostaviti sljedeće dokaze:

- a) izvod/uvjerenje nadležnog suda kojim dokazuje da u krivičnom postupku nije izrečena pravosnažna presuda kojom je osuđen za krivično djelo učesća u kriminalnoj organizaciji, za korupciju, prevaru ili pranje novca, u skladu sa važećim propisima u Bosni i Hercegovini ili zemlji u kojoj je registrovan, koje glasi na ime vlasnika – preduzetnika;
- b) uvjerenje od nadležnog organa uprave da nije u postupku obustavljanja poslovne djelatnosti;
- c) potvrda nadležne poreske uprave da izmiruje doprinose za penziono-invalidsko osiguranje i zdravstveno osiguranje za sebe i zaposlene (ukoliko ima zaposlenih u radnom odnosu),
- d) potvrda nadležne poreske uprave da izmiruje sve poreske obaveze kao fizičko lice registrovano za samostalnu djelatnost;
- e) potvrda nadležnog opštinskog organa da je registrovan i da obavlja djelatnost za koju je registrovan.

32.2 Pored dokaza u ličnoj sposobnosti i sposobnosti obavljanja profesionalne djelatnosti, dužan je dostaviti sve dokaze u pogledu ekonomsko-finansijske sposobnosti i tehničke i profesionalne sposobnosti, koji se traže u tačkama 14. i 15. tenderske dokumentacije.

33. Povjerljivost dokumentacije privrednih subjekata

33.1 Ponuđač koji dostavlja ponudu koja sadrži određene informacije/podatke koje su povjerljive treba da u ponudi dostavi spisak povjerljivih informacija/podataka u formi koja je data u Prilogu 4 - Obrazac za povjerljive informacije, potpisan od strane ponuđača i ovjeren pečatom ponuđača ili u slučaju da ponuda ne sadrži povjerljive informacije/podatke, treba da u ponudi dostavi Obrazac za povjerljive informacije potpisan od strane ponuđača i ovjeren pečatom ponuđača, sa izjašnjenjem da nema povjerljivih informacija. Ukoliko ponuđač u ponudi ne dostavi Obrazac za povjerljive informacije ili ga dostavi nepopunjenog smatraće se da ponuda ne sadrži povjerljive informacije i neće biti odbačena.

U slučaju postojanja povjerljivih informacija/podataka, uz njihovo navođenje, ponuđač je dužan da naznači brojeve stranica u ponudi na kojoj se nalaze, pravni osnov po kojem se te informacije/podaci smatraju povjerljivim i koliko dugo će biti povjerljive. Povjerljivim podacima ne mogu se smatrati informacije navedene u članu 11. ZJN.

34. Neprirodno niska cijena ponude

34.1 Ako ugovorni organ ocijeni da je ponuđena cijena neprirodno niska, u skladu sa članom 66. ZJN, pismeno će zahtijevati od ponuđača da obrazloži ponuđenu cijenu. Ponuđač je dužan na zahtjev ugovornog organa da pismeno dostavi detaljne informacije o relevantnim sastavnim elementima ponude, uključujući elemente cijene, odnosno razloge za ponuđenu cijenu. Ako ponuđač odbije da dostavi pisano obrazloženje ili dostavi obrazloženje, iz kojeg se ne može utvrditi da će ponuđač biti u mogućnosti da isporuči robu po ponuđenoj cijeni, ugovorni organ će takvu ponudu odbaciti.

35. Provjera računске ispravnosti ponude

35.1 Ugovorni organ će ispraviti bilo koju grešku u ponudi koja je čisto aritmetičke prirode, ukoliko se ista otkrije tokom provjere računске ispravnosti ponude. Ugovorni organ će neodložno ponuđaču uputiti obavještenje o svakoj ispravci i može nastaviti sa postupkom ocjene ponude, sa ispravljenom greškom, pod uslovom da je ponuđač pisanim putem prihvatio ispravku u roku koji je odredio ugovorni organ. Jedinčna cijena stavke se ne smatra računskom greškom, odnosno ne može se ispravljati.

36. Preferencijalni tretman domaćeg

36.1 Ugovorni organ primjenivaće preferencijalni tretman domaćeg iz člana 67. ZJN („Službeni glasnik BiH“, broj: 39/14) i Odluke Savjeta ministara BiH o obaveznoj primjeni preferencijalnog tretmana domaćeg („Službeni glasnik BiH“, br. 34/20, u daljem tekstu Odluka).

36.2 Preferencijalni tretman domaćeg će se primjenjivati isključivo u svrhu upoređivanja ponuda, prilikom ocjene ponuda u skladu sa članom 1, stav (1), tačka a) Odluke. Prilikom obračuna cijena iz ponuda u svrhu upoređivanja ponuda, cijena domaćih ponuda će se umanjiti za preferencijalni faktor u iznosu od trideset posto (30%).

U smislu ove odredbe, a obzirom da se radi o ugovoru o nabavci robe, kao što je naznačeno u tački 5.4 ove tenderske dokumentacije, domaće ponude su ponude koje podnose pravna ili fizička lica sa sjedištem u BiH, koja su registrovana u skladu sa zakonima u BiH i kod kojih najmanje 50% ukupne vrijednosti od ponuđene robe ima porijeklo iz BiH.

U svrhu dokazivanja da ponuda ispunjava uslove za primjenu preferencijalnog tretmana domaćeg ponuđač je dužan da dostavi:

- 1) Izjavu da najmanje 50% od ukupne vrijednosti ponuđene robe imaju porijeklo iz BiH (izjava je sadržana u tački 4. Izjave ponuđača u okviru Obrasca za ponudu - Prilog 2 ove tenderske dokumentacije),
- 2) Potvrdu Vanjskotrgovinske/Spoljnotrgovinske komore BiH ili Privredne komore RS ili Privredne komore FBiH ili Privredne komore Brčko Distrikta da ponuđena roba ima BiH porijeklo. Potvrda se prilaže za svaku stavku u Obrascu za cijenu ponude, za koju se tvrdi da joj je porijeklo iz BiH.

Dostavljeni dokumenti moraju biti originali ili ovjerene kopije originala.

Ugovorni organ zadržava pravo provjere dostavljenih podataka i dokumenata.

U skladu sa članom 1, stav (2) Odluke o obaveznoj primjeni preferencijalnog tretmana domaćeg, za ponuđače iz država potpisnica Sporazuma o izmjeni i pristupanju Centralnoevropskom sporazumu o slobodnoj trgovini (CEFTA 2006), izuzev Republike Hrvatske, Bugarske i Rumunije koje su u međuvremenu postale članice EU, preferencijalni tretman domaćeg primjenjivaće se u skladu sa odredbama tog sporazuma.

Shodno tome primjena preferencijalnog faktora je isključena u odnosu na ponude koje podnose pravna ili fizička lica sa sjedištem u državama potpisnicama CEFTE i koja su registrovana u skladu sa zakonima u državama potpisnicama CEFTE, kod kojih najmanje 50% ukupne vrijednosti od ponuđene robe ima porijeklo iz država potpisnica CEFTE.

U svrhu dokazivanja da ponude ispunjavaju prethodno navedene uslove, a obzirom da se radi o ugovoru o nabavci robe, kao što je naznačeno u tački 5.4 ove tenderske dokumentacije, ponuđači iz država potpisnica CEFTE su dužni da dostave:

- 1) Izjavu da najmanje 50% od ukupne vrijednosti ponuđene robe ima porijeklo iz država potpisnica CEFTE (izjava se daje na memorandumu ponuđača i mora biti potpisana od strane ponuđača i ovjerena pečatom ponuđača),
- 2) Potvrdu nadležne Privredne komore da ponuđena roba ima porijeklo iz država potpisnica CEFTE. Potvrda se prilaže za svaku stavku u Obrascu za cijenu ponude, za koju se tvrdi da joj je porijeklo iz država potpisnica CEFTE.

Dostavljeni dokumenti moraju biti originali ili ovjerene kopije originala.

Ugovorni organ zadržava pravo provjere dostavljenih podataka i dokumenata.

36.3 Preferencijalni tretman domaćeg, u slučaju ponude koju podnosi grupa ponuđača, će se primjenjivati na sljedeći način:

- Domaćom ponudom smatra se ponuda koju podnosi grupa ponuđača koju čine pravna ili fizička lica sa sjedištem u BiH i koja su registrovana u skladu sa zakonima u BiH i kod kojih najmanje 50% ukupne vrijednosti od ponuđene robe ima porijeklo iz BiH.

U svrhu dokazivanja da ponuda grupe ponuđača ispunjava uslove za primjenu preferencijalnog tretmana domaćeg, grupa ponuđača je dužna da dostavi:

- 1) Izjavu da najmanje 50% od ukupne vrijednosti ponuđene robe ima porijeklo iz BiH (izjava je sadržana u tački 4. Izjave ponuđača u okviru Obrasca za ponudu - Prilog 2 ove tenderske dokumentacije),
- 2) Potvrdu Vanjskotrgovinske/Spoljnotrgovinske komore BiH ili Privredne komore RS ili Privredne komore FBiH ili Privredne komore Brčko Distrikta da ponuđena roba ima BiH porijeklo. Potvrda se prilaže za svaku stavku u Obrascu za cijenu ponude, za koju se tvrdi da joj je porijeklo iz BiH;

- Domaćom ponudom se smatra i ponuda koju podnosi grupa ponuđača koju čine pravna ili fizička lica sa sjedištem u državama potpisnicama CEFTE i koja su registrovana u skladu sa zakonima u državama potpisnicama CEFTE i najmanje jedno pravno ili fizičko lice sa sjedištem u BiH koje je registrovano u skladu sa zakonima u BiH i kod kojih najmanje 50% ukupne vrijednosti od ponuđene robe ima porijeklo iz BiH.

U svrhu dokazivanja da ponuda grupe ponuđača ispunjava uslove za primjenu preferencijalnog tretmana domaćeg, grupa ponuđača je dužna da dostavi:

- 1) Izjavu da najmanje 50% od ukupne vrijednosti ponuđene robe ima porijeklo iz BiH (izjava je sadržana u tački 4. Izjave ponuđača u okviru Obrascu za ponudu - Prilog 2 ove tenderske dokumentacije),
 - 2) Potvrdu Vanjskotrgovinske/Spoljnotrgovinske komore BiH ili Privredne komore RS ili Privredne komore FBiH ili Privredne komore Brčko Distrikta da ponuđena roba ima BiH porijeklo. Potvrda se prilaže za svaku stavku u Obrascu za cijenu ponude, za koju se tvrdi da joj je porijeklo iz BiH;
- Primjena preferencijalnog faktora je isključena u odnosu na ponudu koju podnosi grupa ponuđača koju čine pravna ili fizička lica sa sjedištem u državama potpisnicama CEFTE i koja su registrovana u skladu sa zakonima u državama potpisnicama CEFTE ili koju pored pravnih ili fizičkih lica sa sjedištem u državama potpisnicama CEFTE čine i pravna ili fizička lica sa sjedištem u BiH, koja su registrovana u skladu sa zakonima u BiH i kod kojih najmanje 50% ukupne vrijednosti od ponuđene robe ima porijeklo iz država potpisnica CEFTE.

U svrhu dokazivanja da ponuda grupe ponuđača ispunjava prethodno navedene uslove, grupa ponuđača je dužna da dostavi:

- 1) Izjavu da najmanje 50% od ukupne vrijednosti ponuđene robe ima porijeklo iz država potpisnica CEFTE (izjava se daje na memorandumu lidera grupe ponuđača i mora biti potpisana od strane lidera grupe ponuđača i ovjerena pečatom lidera grupe ponuđača),
- 2) Potvrdu nadležne Privredne komore da ponuđena roba ima porijeklo iz država potpisnica CEFTE. Potvrda se prilaže za svaku stavku u Obrascu za cijenu ponude, za koju se tvrdi da joj je porijeklo iz država potpisnica CEFTE;

Dostavljeni dokumenti moraju biti originali ili ovjerene kopije originala.

Ugovorni organ zadržava pravo provjere dostavljenih podataka i dokumenata.

- Ponuda koju podnosi grupa ponuđača koju čine pravna ili fizička lica sa sjedištem u BiH i sjedištem u nekoj trećoj državi (dakle niti je sjedište u BiH niti je sjedište u državi potpisnici CEFTE) kao i ponuda koju podnosi grupa ponuđača koju čine pravna ili fizička lica sa sjedištem u državama potpisnicama CEFTE i sjedištem u nekoj trećoj državi, nema prednost domaće ponude niti je primjena preferencijalnog faktora isključena u odnosu na ponude koje podnosi ovakva grupa ponuđača, bez obzira na porijeklo ponuđene robe (ugovorni organ će u ovom slučaju, u svrhu poređenja ponuda, umanjiti cijene domaćih ponuda za preferencijalni faktor, u odnosu na ponudu ovakve grupe ponuđača).

37. Sukob interesa

- 37.1 Ponuđač je dužan da uz ponudu dostavi i posebnu pismenu Izjavu u vezi člana 52. stav (2) zakona o javnim nabavkama da nije nudio mito niti učestvovao u bilo kakvim radnjama čiji je cilj korupcija u javnoj nabavci i to u formi utvrđenoj Prilogom 7 tenderske dokumentacije, ovjerenu kod organa nadležnog za ovjeru dokumenata, ne stariju od datuma objave obavještenja za predmetnu nabavku. Ako ponudu dostavlja grupa ponuđača svaki član mora dostaviti izjavu po članu 52. ZJN.

38. Pouka o pravnom lijeku

38.1 Svaki ponuđač koji ima opravdan interes za ugovor o javnoj nabavci i smatra da je ugovorni organ u toku postupka javne nabavke izvršio povrede ZJN i/ili podzakonskih akata, ima pravo da uloži žalbu na postupak u roku koji je određen u članu 101. ZJN. Žalba se izjavljuje ugovornom organu u najmanje tri primjerka, u pisanoj formi direktno, ili preporučenom poštanskom pošiljkom, u rokovima propisanim članom 101. ZJN.

39. Garancija za uredno izvršenje ugovora

39.1 Ponuđač koji je izabran kao najpovoljniji dužan je u roku od petnaest (15) dana od dana obostranog potpisivanja ugovora dostaviti Ugovornom organu безусловnu bankarsku garanciju za uredno izvršenje ugovora u iznosu od 10% (deset procenata) od ukupne vrijednosti ugovora bez uračunatog PDV-a, sa klauzulom plativo na prvi pisani poziv korisnika garancije i bez prava prigovora, sa rokom važnosti, rok izvršenja ugovornih obaveza plus šezdeset (60) dana. Ponuđač prihvata obavezu dostavljanja garancije za uredno izvršenje ugovora, potpisivanjem i ovjeravanjem pečatom ponuđača Izjave ponuđača u Obrascu za ponudu - Prilog 2 tenderske dokumentacije, tačka 7 b. Garancija za uredno izvršenje ugovora će biti nominovana u valuti Ugovora i mora biti dostavljena u formi datoj u Prilogu 12 tenderske dokumentacije.

40. E – aukcija

40.1 Za ovaj postupak javne nabavke predviđeno je provođenje E – aukcije u skladu sa Pravilnikom o uslovima i načinu korištenja E – aukcije (Službeni glasnik BiH br. 66/16).

40.2 E – aukcija je način provođenja dijela postupka javne nabavke, koji uključuje:

- podnošenje novih cijena, izmijenjenih naniže,

a odvija se nakon početne ocjene ponuda i omogućava njihovo rangiranje pomoću automatskih metoda ocjenjivanja u informacionom sistemu E – nabavke.

40.3 Ugovorni organ određuje početak i dužinu trajanja E – aukcije u sistemu E – nabavke. Za zakazivanje i početak E – aukcije referentno je vrijeme u sistemu E – nabavke. Od momenta zakazivanja do vremena početka E – aukcije mora proći minimalno 48 časova. E – aukcija ne može početi vikendom, neradnim danom i radnim danom prije 9:00 sati i nakon 15:00 sati.

40.4 Svi ponuđači koji su podnijeli **prihvatljive** ponude, momentom zakazivanja E – aukcije obavještavaju se istovremeno putem sistema E – nabavke o sljedećem:

- a) datumu i vremenu početka E – aukcije,
- b) prethodno određenom trajanju E – aukcije;
- c) broju postupka javne nabavke i broju lota, ukoliko je postupak podijeljen na lotove;
- d) poziciji na rang listi u početnoj ocjeni ponuda;
- e) ukupnom broju bodova u slučaju ekonomski najpovoljnije ponude;
- f) da li se na ponudu primjenjuje preferencijalni tretman domaćeg.

40.5 Izmjenu vremena početka i dužine trajanja E – aukcije ugovorni organ može vršiti kroz sistem E – nabavke do momenta početka E – aukcije. Od momenta izmjene do novog početka E – aukcije mora proći minimalno 48 sati. Otkazivanje E – aukcije se može vršiti kroz sistem E – nabavke do momenta početka E – aukcije.

40.6 Svako snižavanje cijene ponude u slučaju najniže cijene, kao kriterijuma za dodjelu ugovora, je moguće u rasponu od 0,1 % do 10 % najniže početne cijene svih ponuda.

- 40.7 Sistem E – nabavke šalje obavještenje o završenoj E – aukciji. Ugovorni organ po završetku E – aukcije, u skladu sa članom 69. ZJN donosi odluku o prestanku postupka javne nabavke i obavještava ponuđače u skladu sa članom 71. ZJN.
- 40.8 Kada se ukupna cijena odnosi na tehničku specifikaciju koja se sastoji od više pozicija tada se svaka od pozicija umanjuje za isti procenat koliko iznosi konačno procentualno umanjenje ukupne cijene postignute nakon E – aukcije, te se na tako umanjene cijene nudi zaključenje ugovora najpovoljnijem ponuđaču u skladu sa članom 72. ZJN.
- 40.9 U slučaju podjele postupka nabavke na lotove, E – aukcija se zakazuje za svaki lot posebno i ne može se zakazati početak za više od dvije aukcije u istom satu.
- 40.10 U skladu sa članom 3 stav (3) Pravilnika o uslovima i načinu korištenja E – aukcije, u slučaju prijema jedne prihvatljive ponude E-aukcija se ne može zakazati, nego se postupak okončava u skladu sa članom 69. ZJN.
- 40.11 Izmjena, otkazivanje ili ponovno zakazivanje E – aukcije će se vršiti u skladu sa odredbama članova 6. i 7. Pravilnika o uslovima i načinu korištenja E – aukcije.

Vlasništvo "Elektroprenos-Elektroprijenos BiH" a.d. Banja Luka - samo za uvid



PRILOZI

- Prilog 1 - Popis dokumentacije
- Prilog 2 - Obrazac za ponudu
- Prilog 3 - Obrazac za cijenu ponude
- Prilog 4 - Obrazac za povjerljive informacije
- Prilog 5 - Izjava o ispunjavanju uslova iz člana 45. ZJN
- Prilog 6 - Izjava o ispunjavanju uslova iz člana 47. ZJN
- Prilog 7 - Izjava u skladu s članom 52. ZJN
- Prilog 8 - Tehnički zahtjevi i specifikacije
- Prilog 9 - Nacrt ugovora
- Prilog 10 - Obrazac za rok isporuke
- Prilog 11 - Obrazac za garantni period
- Prilog 12 - Forma garancije za uredno izvršenje ugovora

Vlasništvo "Elektroprenos-Elektroprijenos BiH" a.d. Banja Luka - samo za uvid



PRILOG 1 - POPIS DOKUMENTACIJE

(Naziv dokumenta 1) broj stranice ponude

(Naziv dokumenta 2) broj stranice ponude

(Naziv dokumenta 3) broj stranice ponude

•
•
•

(Naziv dokumenta n)

broj stranice ponude

Vlasništvo "Elektroprenos-Elektroprijenos BiH" a.d. Banja Luka - samo za uvid

Potpis i pečat ponuđača _____

PRILOG 2 - OBRAZAC ZA PONUDU

Broj i naziv nabavke: JN-KZ-1591/2020 (LOT 1/ LOT 2) Nabavka alata, instrumenata i spojne opreme za RP

Broj obavještenja sa Portala javnih nabavki: _____

Broj ponude: _____; Datum: _____.____.202x. godine.

**UGOVORNI ORGAN: „Elektroprenos – Elektroprijenos BiH” a.d. Banja Luka,
Marije Bursać 7a, 78 000 Banja Luka, BiH**

PONUĐAČ:

	Ponudač (ovlašteni predstavnik grupe ponuđača)	Članovi grupe ponuđača (ukoliko se radi o grupi ponuđača)	
		Član grupe	Član grupe
Naziv i sjedište ponuđača			
Adresa			
IDB/JIB			
Broj žiro računa			
PDV			
Adresa za dostavljanje pošte			
Članovi grupe ponuđača (ukoliko se radi o grupi ponuđača)			
	Član grupe	Član grupe	Član grupe
Naziv i sjedište ponuđača			
Adresa			
IDB/JIB			
Broj žiro računa			
PDV			
Adresa za dostavljanje pošte			

(Ukoliko ponudu dostavlja grupa ponuđača, upisuju se podaci za sve članove grupe ponuđača, kao i kada ponudu dostavlja samo jedan ponuđač. Podugovarač se ne smatra ponuđačem niti članom grupe ponuđača u smislu postupka javne nabavke.)

KONTAKT OSOBA (za ovu ponudu):

Ime i prezime	
Adresa	
Broj telefona	
Broj faksa	
E-mail adresa	

IZJAVA PONUDAČA

(ukoliko ponudu dostavlja grupa ponuđača, onda ovu Izjavu popunjava samo predstavnik grupe ponuđača)

U postupku javne nabavke, koju ste pokrenuli objavom obavještenja broj _____ na Portalu javnih nabavki dana: _____ godine, dostavljamo ponudu i izjavljujemo sljedeće:

1. U skladu sa sadržajem i zahtjevima tenderske dokumentacije JN-KZ-1591-6/2020, ovom izjavom prihvatamo njene odredbe u cijelosti, bez ikakvih rezervi ili ograničenja.
2. Ovom ponudom odgovaramo zahtjevima iz tenderske dokumentacije za nabavku alata, instrumenata i spojne opreme za RP (LOT 1/ LOT 2), u skladu s uslovima utvrđenim u tenderskoj dokumentaciji, kriterijumima i utvrđenim rokovima, bez ikakvih rezervi ili ograničenja.

3. Cijena naše ponude za LOT-1 je:

	Iznos	Valuta
Cijena ponude (bez PDV-a) je:		
Popust koji dajemo na Cijenu ponude (_____ %) je:		
Cijena ponude, sa uključenim popustom (bez PDV-a) je:		
PDV 17% na Cijenu ponude sa uključenim popustom je:		
Ukupna cijena ponude (sa uračunatim PDV-om) je:		

(slovima: _____)

Cijena naše ponude za LOT-2 je:

	Iznos	Valuta
Cijena ponude (bez PDV-a) je:		
Popust koji dajemo na Cijenu ponude (_____ %) je:		
Cijena ponude, sa uključenim popustom (bez PDV-a) je:		
PDV 17% na Cijenu ponude sa uključenim popustom je:		
Ukupna cijena ponude (sa uračunatim PDV-om) je:		

(slovima: _____)

U prilogu se nalazi i obrazac za cijenu naše ponude, koji je popunjen u skladu sa zahtjevima iz tenderske dokumentacije. U slučaju razlika u cijenama iz ove izjave i obrasca za cijenu ponude, relevantna je cijena iz obrasca za cijenu ponude.

4. U vezi ispunjavanja uslova za primjenu preferencijalnog tretmana domaćeg, izjavljujemo sljedeće:

Za LOT-1:

- a) Naša ponuda ISPUNJAVA uslove za primjenu preferencijalnog tretmana domaćeg, te u sastavu naše ponude dostavljamo zahtijevane dokaze navedene u tenderskoj dokumentaciji.
- b) Naša ponuda NE ISPUNJAVA uslove za primjenu preferencijalnog tretmana domaćeg.

(zaokružiti ono što je istinito, ako se ne zaokruži niti jedna opcija smatra se da ponuda ne ispunjava uslove za primjenu preferencijalnog tretmana domaćeg)

Za LOT-2:

a) Naša ponuda ISPUNJAVA uslove za primjenu preferencijalnog tretmana domaćeg, te u sastavu naše ponude dostavljamo zahtijevane dokaze navedene u tenderskoj dokumentaciji.

b) Naša ponuda NE ISPUNJAVA uslove za primjenu preferencijalnog tretmana domaćeg.

(zaokružiti ono što je istinito, ako se ne zaokruži niti jedna opcija smatra se da ponuda ne ispunjava uslove za primjenu preferencijalnog tretmana domaćeg)

5. Naša ponuda važi ____ dana (_____), računajući od isteka roka za dostavljanje ponuda, tj. do: _____.

6. Podugovaranje:

Za LOT-1:

a) Imamo namjeru podugovaranja prilikom izvršenja ugovora

Naziv i sjedište podugovarača (nije obavezan podatak): _____

i/ili Dio ugovora koji se namjerava podugovarati (obavezan podatak, navesti opisno ili u procentima ili u vrijednosti ponude izraženoj u valuti ponude bez PDV-a):
_____.

b) Nemamo namjeru podugovaranja

(zaokružiti tačku a) ili b), a ako se izjavi namjera podugovaranja popuniti najmanje obavezne podatke).

Za LOT-2:

a) Imamo namjeru podugovaranja prilikom izvršenja ugovora

Naziv i sjedište podugovarača (nije obavezan podatak): _____

i/ili Dio ugovora koji se namjerava podugovarati (obavezan podatak, navesti opisno ili u procentima ili u vrijednosti ponude izraženoj u valuti ponude bez PDV-a):
_____.

b) Nemamo namjeru podugovaranja

(zaokružiti tačku a) ili b), a ako se izjavi namjera podugovaranja popuniti najmanje obavezne podatke).

7. Ako naša ponuda bude najuspješnija u ovom postupku javne nabavke, obavezujemo se da ćemo:

a) dostaviti dokaze o kvalifikovanosti, u pogledu lične sposobnosti, ekonomske i finansijske sposobnosti, te tehničke i profesionalne sposobnosti koji su traženi tenderskom dokumentacijom i u roku koji je utvrđen, a što potvrđujemo izjavama u ovoj ponudi.

b) dostaviti garanciju za uredno izvršenje ugovora u skladu sa zahtjevima iz tenderske dokumentacije.

Ime i prezime osobe koja je ovlaštena da predstavlja ponuđača: [.....]

Potpis ovlaštene osobe: [.....]

Mjesto i datum: [.....]

Pečat preduzeća:

**PRILOG 3 - OBRAZAC ZA CIJENU PONUDE - LOT 1**

NAZIV PONUĐAČA: _____

Broj ponude: _____

Datum: _____

R.b.	Opis robe	Jedinica mjere	Količina	Zemlja porijekla	Jedinična cijena po stavki bez PDV-a Valuta _____	Ukupna cijena po stavki bez PDV-a Valuta _____
1.	Udarni modularni aku stezač	kom	2			
2.	Aku odvijač	kom	3			
3.	Aku bušilica	kom	1			
4.	Bušilica sa čekićem	kom	1			
5.	Akumulatorska vibraciona bušilica	kom	1			
6.	Aku brusilica	kom	1			
7.	Kliješta za hilzne 0.25 - 6 mm ²	kom	6			
8.	Kliješta za hilzne 6 - 16 mm ²	kom	2			
9.	Odvijač krstasti	kom	7			
10.	Kliješta grip za kablovske kontakte 6 - 50 mm ²	kom	2			
11.	Bitovi izvijača	set	1			
12.	Aku fen za vrući zrak	kom	1			
13.	Kutija za alat	kom	1			
14.	Grip kliješta za stopice sa izmjenjivim glavama	kom	1			
15.	Izvijači	set	2			
16.	Torx izvijači	set	4			
17.	Printer naljepnica za oznake elemenata, provodnika, kablova	kom	1			
18.	Printer naljepnica i oznaka	kom	1			
19.	Ručni usisivač	kom	1			
20.	Usisivač	kom	1			
21.	Komplet odvijača za elektroniku i preciznu mehaniku	kom	1			
22.	Odvijač - Držać bitova sa nastavcima izolovani 1000 V	kom	1			
23.	Kliješta za krimpovanje tuljaka, automatska	kom	1			



R.b.	Opis robe	Jedinica mjere	Količina	Zemlja porijekla	Jedinična cijena po stavki bez PDV-a Valuta _____	Ukupna cijena po stavki bez PDV-a Valuta _____
24.	Kliješta za krimpovanje stopica	kom	1			
25.	Aku udarna bušilica, odvijač i aku ugaona brusilica	set	1			
26.	Ispravljač za punjenje baterija 12 V	kom	1			
27.	Komplet alatnih nastavaka - adaptera GEDORA - 3+3	set	1			
28.	Nasadni ključevi	set	1			
29.	Pumpa za pretakanje ulja	kom	1			
30.	Nasadni odvijač s čegrtaljkom i nastavcima	kom	1			
31.	Moment ključ 5-25 Nm sa nastavcima	kom	1			
32.	Nož za skidanje izolacije	kom	1			
33.	Kliješta za skidanje izolacije-automatska	kom	1			
34.	Torx ključevi	set	1			
35.	Univerzalni boreri i bitovi	set	1			
36.	Odvijači ravni	set	1			
37.	Odvijači krstasti	set	1			
UKUPNA CIJENA BEZ PDV-a:						
POPUST (_____ %):						
UKUPNA CIJENA SA POPUSTOM BEZ PDV-a:						
IZNOS PDV-a (17%):						
UKUPNA CIJENA SA PDV-om:						

Napomena:

- Cijene moraju biti jasno izražene u KM (domaći ponuđači) ili EUR (strani ponuđači). Za svaku stavku u ponudi mora se navesti cijena (i jedinična i ukupna), u suprotnom ponuda će biti odbijena kao neprihvatljiva.
- Cijena ponude se iskazuje u skladu s gore datom formom i mora da sadrži sve naknade koje ugovorni organ treba platiti ponuđaču. Ugovorni organ ne smije imati nikakve dodatne troškove osim onih koji su navedeni u ovom obrascu.
- U slučaju razlika između jediničnih cijena i ukupnog iznosa, ispravka će se izvršiti u skladu sa jediničnim cijenama.



4. Jedinična cijena stavke se ne smatra računskom greškom, odnosno ne može se ispravljati. Takođe se ne može ispravljati popust izražen u procentima, a u slučaju razlike u popustu iskazanom u procentima i u novčanom iznosu, ispravka će se izvršiti u skladu sa iznosom izraženim u procentima.
5. Navedene cijene su nepromjenljive za vrijeme trajanja ugovora.

Potpis i pečat ponuđača _____

Vlasništvo "Elektroprenos-Elektroprijenos BiH" a.d. Banja Luka - samo za uvid

PRILOG 3 - OBRAZAC ZA CIJENU PONUDE -LOT 2

NAZIV PONUĐAČA: _____

Broj ponude: _____

Datum: _____

R.b.	Opis robe	Jedinica mjere	Količina	Zemlja porijekla	Jedinična cijena po stavki bez PDV-a Valuta _____	Ukupna cijena po stavki bez PDV-a Valuta _____
1.	„T“ vijčano - kompresiona stezaljka za prolaz cijevi E-AlMgSi 0.5, promjera Ø70/60 i spoj na Al/Če provodnik 240/40 mm ² , promjera Ø21.9 mm, prema priloženom nacrtu br. 1	kom	20			
2.	„T“ vijčano - kompresiona stezaljka za prolaz Al/Če provodnika 240/40 mm ² , promjera Ø21,9 mm i spoj na AlČe provodnik presjeka 240/40 mm ² , promjera Ø21,9 mm, prema priloženom nacrtu br. 2	kom	5			
3.	Ravna vijčana stezaljka za spoj Al/Če provodnika 240/40 mm ² , promjera Ø21,9 mm, i bakarnog svornjaka Ø30 mm, prema priloženom nacrtu br. 3	kom	12			
4.	45° vijčano - kompresiona stezaljka za spoj Al/Če provodnika 240/40 mm ² , promjera Ø21,9 mm i bakarnog svornjaka Ø30 mm, prema priloženom nacrtu br. 4	kom	10			
5.	90° vijčano - kompresiona stezaljka za spoj AlČe	kom	10			



R.b.	Opis robe	Jedinica mjere	Količina	Zemlja porijekla	Jedinična cijena po stavki bez PDV-a Valuta _____	Ukupna cijena po stavki bez PDV-a Valuta _____
	provodnika 240/40 mm ² , promjera Ø21,9 mm i bakarnog svornjaka Ø30 mm, prema priloženom nacrtu br. 5					
6.	Ravna vijčano - kompresiona stezaljka za spoj Al/Če provodnika 240/40 mm ² , promjera Ø21,9 mm i aluminijskog ili bakarnog pasiviziranog svornjaka Ø40 mm, prema priloženom nacrtu br. 6	kom	30			
7.	Ravna vijčano - kompresiona stezaljka za spoj Al/Če provodnika 240/40 mm ² , promjera Ø21,9 mm, i cijevi E-AlMgSi 0,5 promjera Ø70/60 mm, prema priloženom nacrtu br. 7	kom	15			
8.	Nosač - klizni za prolaz cijevi E-AlMgSi 0,5 promjera Ø 70/60 mm i montažu na potporni izolator 110 kV, prema priloženom nacrtu br. 8	kom	20			
9.	Nosač - fiksni za prolaz cijevi E-AlMgSi 0,5 promjera Ø70/60 mm i montažu na potporni izolator 110 kV, prema priloženom nacrtu br. 9	kom	20			
10.	Ravna vijčana stezaljka za spoj cijevi E-AlMgSi 0,5 promjera Ø70/60 mm i spoj na pasivizirani Cu svornjak Ø40 mm, prema priloženom nacrtu br. 10	kom	10			
11.	“T” vijčana stezaljka za spoj Al/Če provodnika 240/40 mm ² , promjera Ø21,9 mm na Al ploču, prema priloženom nacrtu br. 11	kom	5			



R.b.	Opis robe	Jedinica mjere	Količina	Zemlja porijekla	Jedinična cijena po stavki bez PDV-a Valuta _____	Ukupna cijena po stavki bez PDV-a Valuta _____
12.	Ravna kompresiona stezaljka za spoj Al/Če provodnika 240/40 mm ² , promjera Ø21,9 mm, na aluminijumski ili Cu pasivizirani bolcn (svornjak) Ø30 mm, prema priloženom nacrtu br. 12	kom	18			
13.	Kapa za zatvaranje kraja AlMgSi 0.5 cijevi promjera Ø100/88 mm, prema priloženom nacrtu br. 13	kom	3			
14.	Nosači za rasplet šine Cu, prema priloženom nacrtu br. 14	kom	50			
15.	Uže Cu 50 mm ² , prema priloženom nacrtu br. 15	m	1000			
16.	Ravna vijčano bronzana stezaljka za spoj dva bakarna provodnika u snopu 50 mm ² , promjera Ø9 mm, i bakarnog svornjaka Ø30 mm	kom	4			
17.	Cijev E-AlMgSi 0.5 F17 promjera Ø70/60 mm, težine 2.71 kg/m, dužine 8 m	kom	24			
UKUPNA CIJENA BEZ PDV-a:						
POPUST (____ %):						
UKUPNA CIJENA SA POPUSTOM BEZ PDV-a:						
IZNOS PDV-a (17%):						
UKUPNA CIJENA SA PDV-om:						

Napomena:

- Cijene moraju biti jasno izražene u KM (domaći ponuđači) ili EUR (strani ponuđači). Za svaku stavku u ponudi mora se navesti cijena (i jedinična i ukupna), u suprotnom ponuda će biti odbijena kao neprihvatljiva.
- Cijena ponude se iskazuje u skladu s gore datom formom i mora da sadrži sve naknade koje ugovorni organ treba platiti ponuđaču. Ugovorni organ ne smije imati nikakve dodatne troškove osim onih koji su navedeni u ovom obrascu.
- U slučaju razlika između jediničnih cijena i ukupnog iznosa, ispravka će se izvršiti u skladu sa jediničnim cijenama.



4. Jedinična cijena stavke se ne smatra računskom greškom, odnosno ne može se ispravljati. Takođe se ne može ispravljati popust izražen u procentima, a u slučaju razlike u popustu iskazanom u procentima i u novčanom iznosu, ispravka će se izvršiti u skladu sa iznosom izraženim u procentima.
5. Navedene cijene su nepromjenljive za vrijeme trajanja ugovora.

Potpis i pečat ponuđača _____

Vlasništvo "Elektroprenos-Elektroprijenos BiH" a.d. Banja Luka - samo za uvid



PRILOG 4 - OBRAZAC ZA POVJERLJIVE INFORMACIJE

Informacija koja je povjerljiva	Brojevi stranica s tim informacijama u ponudi	Razlozi za povjerljivost tih informacija	Vremenski period u kojem će te informacije biti povjerljive

Potpis i pečat ponuđača _____

Napomena:

Povjerljivim informacijama se ne mogu smatrati informacije propisane članom 11. ZJN.

Vlasništvo "Elektroprenos-Elektroprijenos BiH" a.d. Banja Luka - samo za uvid

PRILOG 5 - IZJAVA O ISPUNJAVANJU USLOVA IZ ČLANA 45.

stav (1) tačka od a) do d) Zakona o javnim nabavkama („Službeni glasnik BiH“ broj: 39/14)

Ja, niže potpisani _____ (Ime i prezime), sa ličnom kartom broj: _____ izdatom od _____, u svojstvu predstavnika privrednog društva ili obrta ili srodne djelatnosti _____ (Navesti položaj, naziv privrednog društva ili obrta ili srodne djelatnosti), ID broj: _____, čije sjedište se nalazi u _____ (Grad/opština), na adresi _____ (Ulica i broj), kao ponuđač u postupku javne nabavke putem konkurentskog zahtjeva za dostavljanje ponuda: JN-KZ-1591/2020 (LOT 1/ LOT 2) Nabavka alata, instrumenata i spojne opreme za RP, a kojeg provodi ugovorni organ „Elektroprenos – Elektroprijenos BiH“ a.d. Banja Luka, za koje je objavljeno obavještenje o javnoj nabavci broj: _____ u „Službenom glasniku BiH“ broj: _____, a u skladu sa članom 45. stavovima (1) i (4) pod punom materijalnom i kaznenom odgovornošću

IZJAVLJUJEM

Ponuđač _____ u navedenom postupku javne nabavke, kojeg predstavljam, nije:

- Pravosnažnom sudskom presudom u kaznenom postupku osuđen za kaznena djela organiziranog kriminala, korupcije, prevare ili pranja novca u skladu s važećim propisima u BiH ili zemlji u kojoj je registriran;
- Pod stečajem ili je predmetom stečajnog postupka ili je pak predmetom postupka likvidacije;
- Propustio ispuniti obaveze u vezi s plaćanjem penzionog i invalidskog osiguranja i zdravstvenog osiguranja u skladu s važećim propisima u BiH ili zemlji u kojoj je registriran;
- Propustio ispuniti obaveze u vezi s plaćanjem direktnih i indirektnih poreza u skladu s važećim propisima u BiH ili zemlji u kojoj je registriran.

U navedenom smislu sam upoznat sa obavezom ponuđača da u slučaju dodjele ugovora dostavi dokumente iz člana 45. stav (2) tačke od a) do d) na zahtjev ugovornog organa i u roku kojeg odredi ugovorni organ shodno članu 72. stav (3) tačka a).

Nadalje izjavljujem da sam svjestan da krivotvorenje službene isprave, odnosno upotreba neistinite službene ili poslovne isprave, knjige ili spisa u službi ili poslovanju kao da su istiniti predstavlja kazneno djelo predviđeno Kaznenim zakonima u BiH, te da davanje netačnih podataka u dokumentima kojima se dokazuje lična sposobnost iz člana 45. Zakona o javnim nabavkama predstavlja prekršaj za koji su predviđene novčane kazne od 1.000,00 KM do 10.000,00 KM za ponuđača (pravno lice) i od 200,00 KM do 2.000,00 KM za odgovorno lice ponuđača.

Također izjavljujem da sam svjestan da ugovorni organ koji provodi navedeni postupak javne nabavke shodno članu 45. stav (6) Zakona o javnim nabavkama u slučaju sumnje u tačnost podataka datih putem ove izjave zadržava pravo provjere tačnosti iznesenih informacija kod nadležnih organa.

Mjesto i datum davanja izjave: _____

Izjavu dao: _____

Potpis i pečat nadležnog organa: _____

PRILOG 6 - IZJAVA O ISPUNJAVANJU USLOVA IZ ČLANA 47.

st. (1) tačka c) i st. (4) Zakona o javnim nabavkama („Službeni glasnik BiH“ broj 39/14)

Ja, niže potpisani _____ (Ime i prezime), sa ličnom kartom broj: _____ izdatom od _____, u svojstvu predstavnika privrednog društva ili obrta ili srodne djelatnosti _____ (Navesti položaj, naziv privrednog društva ili obrta ili srodne djelatnosti), ID broj: _____, čije sjedište se nalazi u _____ (Grad/opština), na adresi _____ (Ulica i broj), kao ponuđač u postupku javne nabavke putem konkurentskog zahtjeva za dostavljanje ponuda: JN-KZ-1591/2020 (LOT 1/ LOT 2) Nabavka alata, instrumenata i spojne opreme za RP, a kojeg provodi ugovorni organ „Elektroprenos – Elektroprijenos BiH“ a.d. Banja Luka, za koje je objavljeno obavještenje o javnoj nabavci broj: _____ u „Službenom glasniku BiH“ broj: _____, a u skladu sa članom 47. stavovima (1) i (4) pod punom materijalnom i kaznenom odgovornošću

IZJAVLJUJEM

Dokumenti čije obične kopije dostavlja ponuđač _____ u navedenom postupku javne nabavke, a kojima se dokazuje ekonomska i finansijska sposobnost iz člana 47. stav (1) tačka c) Zakona o javnim nabavkama, su identični sa originalima.

U navedenom smislu sam upoznat sa obavezom ponuđača da u slučaju dodjele ugovora dostavi dokumente iz člana 47. stav (1) tačke c) na zahtjev ugovornog organa i u roku kojeg odredi ugovorni organ shodno članu 72. stav (3) tačka a).

Nadalje izjavljujem da sam svjestan da krivotvorenje službene isprave, odnosno upotreba neistinite službene ili poslovne isprave, knjige ili spisa u službi ili poslovanju kao da su istiniti predstavlja kazneno djelo predviđeno Kaznenim zakonima u BiH, te da davanje netačnih podataka u dokumentima kojima se dokazuje ekonomska i finansijska sposobnost iz člana 47. Zakona o javnim nabavkama predstavlja prekršaj za koji su predviđene novčane kazne od 1.000,00 KM do 10.000,00 KM za ponuđača (pravno lice) i od 200,00 KM do 2.000,00 KM za odgovorno lice ponuđača.

Mjesto i datum davanja izjave:

Izjavu dao:

Potpis i pečat ponuđača: _____

PRILOG 7 - IZJAVA U SKLADU S ČLANOM 52.

stav 2. Zakona o javnim nabavkama („Službeni glasnik BiH“ broj: 39/14)

Ja, niže potpisani _____ (Ime i prezime), sa ličnom kartom broj: _____ izdatom od _____, u svojstvu predstavnika privrednog društva ili obrta ili srodne djelatnosti _____ (Navesti položaj, naziv privrednog društva ili obrta ili srodne djelatnosti), ID broj: _____, čije sjedište se nalazi u _____ (Grad/opština), na adresi _____ (Ulica i broj), kao ponuđač u postupku javne nabavke putem konkurentskog zahtjeva za dostavljanje ponuda: JN-KZ-1591/2020 (LOT 1/ LOT 2) Nabavka alata, instrumenata i spojne opreme za RP, a kojeg provodi ugovorni organ „Elektroprenos – Elektroprijenos BiH“ a.d. Banja Luka, za koje je objavljeno obavještenje o javnoj nabavci broj: _____ u „Službenom glasniku BiH“ broj: _____, a u skladu sa članom 52. stav (2) Zakona o javnim nabavkama pod punom materijalnom i kaznenom odgovornošću

IZJAVLJUJEM

- 1) Nisam ponudio mito ni jednom licu uključenom u proces javne nabavke, u bilo kojoj fazi procesa javne nabavke.
- 2) Nisam dao, niti obećao dar, ili neku drugu povlasticu službenom ili odgovornom licu u ugovornom organu, uključujući i strano službeno lice ili međunarodnog službenika, u cilju obavljanja u okviru službene ovlasti, radnje koje ne bi trebalo da izvrši, ili se suzdržava od vršenja djela koje treba izvršiti on, ili neko ko posreduje pri takvom podmićivanju službenog ili odgovorna lica.
- 3) Nisam dao ili obećao dar ili neku drugu povlasticu službenom ili odgovornom licu u ugovornom organu uključujući i strano službeno lice ili međunarodnog službenika, u cilju da obavi u okviru svoje službene ovlasti, radnje koje bi trebalo da obavlja, ili se suzdržava od obavljanja radnji, koje ne treba izvršiti.
- 4) Nisam bio uključen u bilo kakve aktivnosti koje za cilj imaju korupciju u javnim nabavkama.
- 5) Nisam sudjelovao u bilo kakvoj radnji koja je za cilj imala korupciju u toku predmeta postupka javne nabavke.

Davanjem ovu izjave, svjestan sam kaznene odgovornosti predviđene za kaznena djela primanja i davanja mita i kaznena djela protiv službene i druge odgovornosti i dužnosti utvrđene u Kaznenim zakonima Bosne i Hercegovine.

Mjesto i datum davanja izjave: _____

Izjavu dao: _____

Potpis i pečat nadležnog organa: _____

PRILOG 8 - TEHNIČKI ZAHTJEVI I SPECIFIKACIJE – LOT 1

8.1.1 Tehničke specifikacije za LOT 1 – „Nabavka alata i instrumenata”

Stavka	Naziv	Zahtijevane karakteristike	Navesti tip, naziv proizvođača i ponudene karakteristike
1.	Udarni modularni aku stezač (2 komada)	Broj obrtaja: 0-2400 1/min Tip baterije: Li-Ion (litijum-jon); Napon baterije: 18.0 V, Kapacitet: 5 Ah, Broj udaraca i snaga udarca: 0 - 3500 udaraca/min, Stezna glava: M 10 – M 18, Obrtni moment: Max. 250 Nm, Vibracije: nivo vibracija do 19 m/s ² , Odstupanje vibracije do 1.6 m/s ² , Težina: ≤ 3,1 kg, Pribor koji se isporučuje: Brzi punjač, dvije baterije 18 V 5.0 Ah, transportni kofer za uređaj i punjač, Npr. tip kao Bosch GDS 18V-EC250 Professional ili ekvivalent.	
2.	Aku odvijač (3 komada)	Broj obrtaja u praznom hodu (1. brzina/2. brzina): do 360 1/min Tip baterije: Li-Ion (Litijum-jon) Napon baterije: 3.6V Zatezni moment: 2.5/5/- Nm Promjer prihvatne stezne glave: min./maks.: 6.35 mm Promjer vijaka maks.: 5 mm Emisijska vrijednost vibracija: 2.5 m/s ² Odstupanje vibracije: 1.5 m/s ² Isporučeni pribor: Set bitova (25-dijelni), 1xbit izvijača PH2, USB adapter, Mirko USB kabl i kofer za transport.	

Stavka	Naziv	Zahtijevane karakteristike	Navesti tip, naziv proizvođača i ponuđene karakteristike
3.	Aku bušilica (1 kom)	Broj obrtaja u praznom hodu (1. brzina / 2. brzina): 0 - 600 / 0-1900 1/min Težina bez aku baterije: 0.9 kg Tip baterije: Li-Ion (Litijum-jon) Napon baterije: 18 V Zatezni momenat (meko/tvrdo/maks): 31/60/- Nm Promjer prihvata stezne glave (min/maks): 1.5/13 mm Stepeni zakretnog momenta: 20+1 Ø bušenja drveta maks.: 38 mm Ø bušenja čelika maks.: 13 mm Promjer vijaka maks.: 10 mm Emisijska vrijednost vibracija: 2.5 m/s ² Odstupanje vibracije: 1.5 m/s ² Isporučeni pribor: Kofer za transport uređaja i punjača, dvije baterije 18 V / 5 Ah, Brzi punjač za dvije baterije 18 V, metalni nastavak stezne glave, ekscentrični nastavak, ugaoni nastavak i nastavak za bušeni čekić sa dodatnom ručkom.	

Vlasništvo "Elektroprenos-Elektroprijenos BiH" a.d. Banja Luka - samo za uvid

Stavka	Naziv	Zahtijevane karakteristike	Navesti tip, naziv proizvođača i ponuđene karakteristike
4.	Bušilica sa čekićem (1 kom)	<p>Kućište prenosnika od magnezijuma za bolju otpornost, Kuglični uvodnik za sprječavanje lomljenja kabla, Zakretna ploča četkica za istu snagu pri lijevom kao i pri desnom hodu, Sigurnosna spojka za zaštitu korisnika i uređaja, s desnim i lijevim hodom za opuštanje zaglavljenih svrdla, Bezstupanjnsko regulisanje broja okretaja za čisto početno bušenje, Dugme za trajni rad bez zamaranja, Aktivno prigušenje vibracija protivoscilatorom za najmanje vibracijske vrijednosti, Snaga: 880 W, Br. okr. u slob. hodu: 0 - 900 1/min Broj udaraca: 0 - 4000 1/min, Prihvat alata: SDS Plus, Maks. promjer bušenja (čelik): 13 mm, Maks. promjer bušenja (drvo): 30 mm, Maks. promjer bušenja (beton): 28 mm, Maks. pro. bušenja u betonu s krunom: 0 - 68 mm, Snaga pojedinog udarca: 3,2 J, Buka- zvučni pritisak: 91 dB (A), Buka- zvučna snaga: 102 dB (A), Buka- odstupanje (K): 3 dB (A), Vibracije- udarno bušenje betona: 11,5 m/s², Vibracije- bušenje metala: 1,5 m/s², Vibracije- rad dljetom: 11 m/s², Vibracije- odstupanje (K): 1,5 m/s², . Npr. tip kao BOSCH čekić bušilica GBH 2-28 Professional.</p>	

Vlasništvo "Elektroprijenos BiH" d.o.o. Banja Luka - samo za uvid

Stavka	Naziv	Zahtijevane karakteristike	Navesti tip, naziv proizvođača i ponuđene karakteristike
5.	Akumulatorska vibraciona bušilica (1 kom)	Broj obrtaja u praznom hodu : 0 - 980 1/min Broj udaraca: 0 - 5000 1/min Snaga jednog udarca: 2.8 J Tip baterije: Li-Ion (Litijum-jon) Napon baterije: 18 V + 18 V Dimenzije: 404 x 134 x 232 mm Težina: 5.1 kg Prihvatač alata: SDS - Plus Stepeni zakretnog momenta: 16+D Ø bušenja drveta maks.: 32 mm Ø bušenja čelika maks.: 13 mm Ø bušenja beton maks.: 28 mm Emisijska vrijednost vibracija (metal): 2.5 m/s ² Emisijska vrijednost vibracija (beton): 9.5 m/s ² Odstupanje vibracije: 1.5 m/s ² Buka (zvučna snaga): 103 dB (A) Buka (zvučni pritisak): 92 dB (A) Buka (odstupanje): 3 dB Isporučeni pribor: Kofer za transport uređaja i punjača, dvije baterije 18 V / 5 Ah, brzi punjač za dvije baterije 18 V i brzo izmjenjiva glava za adaptaciju na 13 mm. Dostaviti tehničku dokumentaciju.	
6.	Aku brusilica (1 kom)	Broj obrtaja u praznom hodu (1. brzina / 2. brzina): 0 - 10 000 / min Tip baterije: Li-Ion (Litijum-jon) Napon baterije: 18 V Kapacitet baterije: 4 Ah Provrt brusne ploče: Ø 22.23 mm Brusna ploča: Ø 115 mm Dimenzije: (DxŠxV) 317 x 129 x 126 mm Težina: 2.3 kg Emisijska vrijednost vibracija: 2.5 m/s ² Odstupanje vibracije: 1.5 m/s ² Buka (zvučni pritisak): 76 dB (A) Buka (odstupanje): 3 dB (A) Zaštita od ponovnog pokretanja (NVR prekidač) Isporučeni pribor: Kofer za transport uređaja i punjača, dvije baterije 18 V / 4 Ah, brzi punjač za baterije 18 V	
7.	Kliješta za hilzne 0.25 - 6 mm ² (6 kom)	Za presjek kabla: 0.26 - 6 mm ² Oblik kompresije: Trapezoidni Mogućnost zaključavanja mehanizma: Da	
8.	Kliješta za hilzne 6 - 16 mm ² (2 kom)	Za presjek kabla: 6 - 16 mm ² Oblik kompresije: Trapezoidni Mogućnost zaključavanja mehanizma: Da	

Stavka	Naziv	Zahtijevane karakteristike	Navesti tip, naziv proizvođača i ponuđene karakteristike
9.	Odvijač krstasti (7 kom)	Odvijač krstasti, električarski, Dužina 380 mm, Težina 113 gr, Materijal: Vrh od hrom-vanadijum-molibdena, kaljen i ojačan, Stablo odvijača hromirano Vrh bruniran, Ručka ergonomski oblikovana, Ručica od polipropilena, Sa otvorom u dršci za kačenje, Pružza zaštitu pri radu sa naponima do 1 kV.	
10.	Kliješta grip za kablovske kontakte 6 - 50 mm ² (2 kom)	Materijal: Premium Plus ugljični čelik, Odgovarajući poprečni presjek ostvaruje se okretanjem rotirajućih nastavaka, Čeljusti ojačane do 38-40HRC, Nazubljeni kalupi sa 6 položaja: 6, 10, 16, 25, 35, 50 mm ² , Ručice u obliku poluge omogućavaju dobar prenos i malih sila.	
11.	Bitovi izvijača (1 set)	Set od 36 komada nastavaka koji se umeću na aku odvijače, Set se sastoji od: PH2 (2x) PZ2 (2x) T20, T25, T30 PH1 PH1, PH2 (3x), PH3 PZ2 (2x), PZ3 T15, T20 (2x), T25 (2x), T30 (2x), T40 PH1-PH2 PH2-PH3 SL 1x5,5 T15-T20 (2x) T25-T30 Univerzalni držač Magnetni Nasadni ključ 8,0/10,0/13,0 mm PH2-PZ2 (2x) Materijal: Legura čelika Presvlaka: Crni oksid Dimenzije kofera: 239 x 228 x 47 mm	
12.	Aku fen za vrući zrak (1 kom)	Vazdušni protok: 160/200 l/min sa dva nivoa podešavanja Temperatura: 300 - 500 °C Tip baterije: LiHD Napon baterije: 18 V Kapacitet baterije: 4 Ah Težina: 1.28 kg (sa baterijom) Isporučeni pribor: Punjač 18V, transportni kofer, dvije baterije LiHD 18V / 4 Ah	

Stavka	Naziv	Zahtijevane karakteristike	Navesti tip, naziv proizvođača i ponuđene karakteristike
13.	Kutija za alat (1 kom)	<p>Profesionalni sistem za skladištenje alata Materijal: Sintetička smola otporna na udarce Zapremina: 106.5 l Dimenzije: 564 x 465 x 859 mm Težina: 15.7 kg Brtveni prsten za vodu i prašinu, Metalno zaključavanje za pričvršćivanje kutija zajedno, Čvrsta teleskopska metalna ručka i sistem središnjeg zaključavanja za cijeli sistem. Npr. kao XL Professional Organiozer Tool Box System ili ekvivalent.</p>	
14.	Grip kliješta za stopice sa izmjenjivim glavama (1 kom)	<p>Garnitura grip kliješta za stopice s izmjenjivim glavama Materijal: Lim Završna obrada: fosfatiranje po standardu DIN12476 Robusne ručke izolovane dvokomponentnim navlakama Dimenzije kutije: 307 x 260 x 55 mm</p> <p>Automatski sistem za pričvršćivanje omogućava pouzdan rad Sistem za brzu izmjenu do 4 različita tipa čeljusti</p> <p>Upotreba: za izolovane stopice AWG10-12/14-16/18-22 (4-6/1.5-2.5/0.5-1.0mm²) za neizolovane stopice AWG14-6 (0.2-16mm²) za obloge na krajevima kablova AWG22-6 (0.5-16mm²) za BNC/TNC koalsijalne spojnice RG-58, RG-59/62. Hex spojnice 0.255 (6.48mm²), 0.213 (5.41mm²), 0.068 (1.73mm²)</p>	
15.	Izvijači (2 seta)	<p>Broj komada u garnituri: 6 Dimenzije: 5.5, 6, 7, 8, 10, 13 mm Materijal: Vrh i stablo od hrom-vanadijum-molibdena, kaljen i ojačan Vrh bruniran Ručka ergonomski oblikovana Ručica od trokomponentnog materijala Otvor u dršci za kačenje Izrađen prema standardu EN60900 Pruža zaštitu pri radu sa naponima do 1kV</p> <p>Standard: EN60900:2004</p>	

Stavka	Naziv	Zahtijevane karakteristike	Navesti tip, naziv proizvođača i ponuđene karakteristike
16.	Torx izvijači (4 seta)	Broj komada u garnituri: 6 Dimenzije: TX10, TX15, TX20, TX25, TX27, TX30 mm Materijal: Vrh i stablo od hrom-vanadijum-molibdena, kaljen i ojačan Vrh bruniran Ručka ergonomski oblikovana Ručica od trokomponentnog materijala Otvor u dršci za kačenje Izrađen prema standardu EN60900 Pružza zaštitu pri radu sa naponima do 1kV Standard: EN60900:2004	

Vlasništvo "Elektroprenos-Elektroprijenos BiH" a.d. Banja Luka - samo za uvid

Stavka	Naziv	Zahtijevane karakteristike	Navesti tip, naziv proizvođača i ponuđene karakteristike
17.	Printer naljepnica za oznake elemenata, provodnika, kablova (1 kom)	<p>Najveća širina trake: 12 mm Vrsta upotrebe: Industrijski Alkalne baterije: 6 x AAA (LR03/HR03) Vrsta noža: Pun Ekran: LCD Veličina zaslona: 16 znakova x 1 redak - 58 mm x 23 mm Boja kućišta: Narandžasta/crna Vrsta tastature: QWERTY Jezici: engleski, njemački, francuski, španski, portugalski, talijanski, nizozemski, danski, norveški, švedski, finski, mađarski, češki, poljski, rumunski, slovenački, slovački, hrvatski, turski, brazilski portugalski Tehnologija: Termalni prenos Širina potrošnog materijala: 3,5, 6, 9, 12 mm Vrsta potrošnog materijala: TZe traka</p> <p>Dimenzije: 111 (Š) x 204 (V) x 58 (D) Težina: 0,4 kg</p> <p>AC adapter: Da Kućište za transport: Da Kasete s trakom: Fleksibilna ID traka, crna na bijeloj, širina 9 mm, dužina 8 m Korisnički priručnik: Da Garantni list: Da</p> <p>Fontovi : Poravnanje teksta : Centralno, Lijevo Veličina teksta : 3 Stilovi teksta : 10 Širine teksta : 2x, 1/2, Normalno Podcrtano : Da Uspravni ispis : Da</p> <p>Izrada naljepnica do širine 12 mm, Namjenski simboli za česte zadatke, 200 simbola, uključujući električarske i piktograme, Ugrađen rezač za precizno označavanje, Uključuje kasetu s trakom pune dužine i torbicu za transport.</p>	

Stavka	Naziv	Zahtijevane karakteristike	Navesti tip, naziv proizvođača i ponuđene karakteristike
18.	Printer naljepnica i oznaka (1 kom)	<p>Pisač za naljepnice, spojiv s PC-om, s ugrađenim WiFi.</p> <p>Treba da ispisuje postojeće naljepnice širine do 36 mm.</p> <p>Visoka brzina i visoka razlučivost.</p> <p>Tastatura s grafičkim LCD-jem s pozadinskim svjetlom.</p> <p>Brojni ugrađeni predlošci za jednostavno oblikovanje naljepnica.</p> <p>Wi-Fi & USB konekcija za ispis iz PC/Mac.</p> <p>Wi-Fi povezivanje za ispis naljepnica s tableta i pametnih telefona.</p> <p>Napredni rezač s funkcijom za jednostavno odljepljivanje.</p> <p>Nož za puni rez i polurez . Brzina ispisa do 60 mm/s.</p> <p>Sat u sadašnjem vremenu.</p> <p>Funkcija označavanja kabla.</p> <p>Softver za izradu naljepnica.</p> <p>Pogodno za trake (LOV): TZe, HSe, Hge, Fle 3.5 mm, 6 mm, 9 mm, 12 mm, 18 mm, 24 mm, 36 mm.</p> <p>Npr. tip kao Brother P-Touch D800W.</p> <p>Dodatno uz uređaj isporučiti i komplet od 7 traka koji sadrži: TZe-211 bijela traka s crnim ispisom - širina 6 mm, TZe-611 žuta traka s crnim ispisom - širina 6 mm, TZe-621 žuta traka s crnim ispisom - širina 9 mm, TZe-631 žuta traka s crnim ispisom - širina 12 mm, TZe-741 zelena traka s crnim ispisom - širina 18 mm, TZe-651 žuta traka s crnim ispisom - širina 24 mm, TZe-261 bijela traka s crnim ispisom - širina 36 mm.</p>	
19.	Ručni usisivač (1 kom)	<p>Tip baterije: Li-Ion (Litijum-jon)</p> <p>Napon baterije: 18 V</p> <p>Kapacitet baterije: 4 Ah</p> <p>Maksimalni podpritisak: 3.6 kPa</p> <p>Protok zraka: 1300 l/min</p> <p>Maksimalan volumen zraka: 1.3 m³/min</p> <p>Zapremina spremnika: 0.65 l</p> <p>Težina: 1.2 kg</p> <p>Isporučeni pribor: Cijev, široka mlaznica za pod, uska mlaznica, dvije baterije 4 Ah, punjač za bateriju 18 V.</p>	

Stavka	Naziv	Zahtijevane karakteristike	Navesti tip, naziv proizvođača i ponuđene karakteristike
20.	Usisivač (1 kom)	<p>Snaga motora: 2.300 W, Usisna snaga: 430 W, Usisivač sa posudom za prašinu, Za suho čišćenje, Broj nastavaka: 3, Turbo četka, Univerzalna četka, Protok vazduha: 40 l/s, Zapremina posude za prašinu: 1,7 l, Vrsta cijevi: Telskopska, Dužina cijevi: min 92 cm, Materijal cijevi: Aluminijska cijev, Dvojna HEPA filtracija, Lokacija upravljanja: Na aparatu, Upravljanje dugmetom za regulaciju snage, Soft Start paljenje motora, Indikator zaprljanosti posude za prašinu, Broj dodatnih nastavaka: 3, Priključni kabl, Doseg (kabal, crijevo, cijev): min 9 m, Uspravno + horizontalno,</p> <p>Nastavak za odlaganje crijeva, Broj točkova: 3, Gumirani točkovi, Dužina priključnog kabla: min 7 m. Npr. tip kao Gorenje Supra Power VC2303RCYIV ili ekvivalent.</p>	

Vlasništvo "Elektroprenos-Elektroprijenos BiH" a.d. Banja Luka - samo za uvid

Stavka	Naziv	Zahtijevane karakteristike	Navesti tip, naziv proizvođača i ponuđene karakteristike
21.	Komplet odvijača za elektroniku i preciznu mehaniku (1 kom)	<p>Komplet bitova za elektroniku i preciznu mehaniku. Ravni, krstasti Phillips, krstasti pozidriv, unutrašnji. Odvijačka drška za osjetljivo odvijanje ili odvijanje na elektrostatički ugroženim komponentama. Bitna zapinjača za snažno odvijanje. Zahvaljujući spojnomo uglu od samo 5°, pogodna za korištenje čak i u najužim prostorima. Komplet treba da sadrži: Bitni momentni ključ 1/4" Adapter s 4-mm šesterokuta na 1/4" šesterokut Držac bita/produžetak 100 mm ESD odvijačka drška Mikro nasadni ključ - pogon 4 mm - metrički: SW 2/2.5/3/3.5/4/4.5/5/5.5 mm Mikro nasadni ključ - pogon 4 mm - colni SW: 5/64;3/32;7/64;1/8;9/64;5/32;3/16;7/32 45 mikro bitova - pogon 4 mm: ravni 0.8/1.2/1.5/1.8/2/2.5/3/3.5/4/; krstasti Phillips PH000/PH00/PH0/PH1; unutarnji šesterokut SW metrički 0.7/0.9/1.3/1.5/2/2.5/3/4; unutarnji šesterokut SW colni 0.050;1/16;5/64;3/32;7/64;1/8;9/64;5/32; Torx T 3/4/5/6/7/8/9/10/15/20; Pentalobe TS 1/2/3/4/5/6. Komplet bitova 65-dijelni</p>	
22.	Odvijač - Držac bitova sa nastavcima izolovani 1000 V (1 kom)	<p>Ručni držač i izmjenjivi izolovani nastavci 1000 V VDE. Testirani alati prema IEC 60900. sa dvostranim oštricama. Komplet treba da sadrži: 14 noževa (ravni prorez, krstasti phillips, krstasti pozidriv, unutarnji torx, plus/minus), ispitivač napona i torbicu za remen. Testirano za siguran rad na naponu od 1.000 V. Npr. tip kao Wera Kraftform Kompakt VDE 17-dijelni 05003474001</p>	

Vlasništvo "ELEKTROPRIJENOS BIH" a.d. Banja Luka - samo za uvid

Stavka	Naziv	Zahtijevane karakteristike	Navesti tip, naziv proizvođača i ponuđene karakteristike
23.	Kliješta za krimpovanje tuljaka, automatska (1 kom)	<p>Kliješta za krimpanje sa samostalnim postavljanjem za završne nastavke za provodnike 0,08 - 10,0 mm². Samopodešavajuće prilagođavanje na željenu veličinu kapice za završetak žile. Trebalo da odgovara svim dvostrukim kopicama za žilne krajeve u kapacitetnom području. Kvaliteta krimpanja treba biti postojano visoka. Krom-vanadijski elektročelik posebne kvalitete, pojačan uljima Šesterokutni pritiskivač s proširenjem kapaciteta na do 10 mm² Šesterokutni pritiskivač za ograničene priključne dimenzije. Npr. tip kao Knipex 97 53 14 ili ekvivalent.</p>	
24.	Kliješta za krimpovanje stopica (1 kom)	<p>Kliješta za krimpanje kablovskih spojeva, stopica i konektora sa izmjenjivim umetcima za krimpanje. Uz kliješta dolaze dodatni umeci za brzu izmjenu bez podešavanja prilikom krimpanja: Umetak za krimpanje izolovanih konektora 0,5 - 6 mm², Umetak za krimpanje otvorenih konektora 0,14 - 10 mm², Umetak za krimpanje neizolovanih konektora 0,5 - 10 mm². Npr. tip kao Klauke K507 ili ekvivalent.</p>	

Vlasništvo "Elektroprenos-BiH" a.d. Banja Luka - samo za uvid

Stavka	Naziv	Zahtijevane karakteristike	Navesti tip, naziv proizvođača i ponuđene karakteristike
25.	Aku udarna bušilica, odvijač i aku ugaona brusilica (1 set)	Aku set udarna bušilica odvijač i aku ugaona brusilica. Karakteristike Aku bušilice: Snažna udarna bušilica sa motorom bez četkica za najzahtjevnije poslove, Inteligentni motor bez četkica za povećanu efikasnost, izdržljivost i kompaktnost. Robusni metalni futer i ergonomski dizajn za teške poslove. 2 brzine sa podešavanjem broja obrtaja za fleksibilno zavrtnanje i bušenje. Za upotrebu u drvetu, metalu i zidovima. Broj obrtaja: 0 – 460 / 0 – 1.800 1/min, Tip baterije: Li-Ion, Napon baterije: 18.0 V, Kapacitet baterije: 5 Ah, Broj udaraca i snaga udarca: 27000 1/min, Stezna glava raspon: 1.5 – 13 mm, Obrtni moment: Tvrd 63 Nm / Meko 24 Nm / Max. 50 Nm, Broj zakretnih momenata: 20 + 2, Prečnik vijaka: Max. 10 mm, Prečnik bušenja – drvo: Max. 38 mm, Prečnik bušenja – čelik: Max. 13 mm, Prečnik bušenja – beton: Max. 13 mm / Cigla max.: 13 mm Težina: 1.10kg. Više brzina, Desni i lijevi smjer obrtanja, Elektronika. Karakteristike Aku brusilice: Nazivna ulazna snaga 1.800 W, Broj okretaja u praznom hodu 11.500 1/min, Navoj brusnog vretena M 14, Promjer ploče 125 mm, Gumeni brusni tanjir, promjer 125 mm, Lončasta četka, promjer 75 mm, Dimenzije alata (dužina) 382 mm, Dimenzije alata (visina) 102 mm, Težina 2,5 kg, Npr. tip kao: Bosch aku set udarna bušilica odvijač i aku ugaona brusilica PRO-MIX SET 1.	

Stavka	Naziv	Zahtijevane karakteristike	Navesti tip, naziv proizvođača i ponuđene karakteristike
26.	Ispravljač za punjenje baterija 12 V (1 kom)	<p>Programirana kriva naboja i trostepene krive, Mikroprocesorsko upravljanje, Vboost i Vfloat tehnologija punjenja, Impulsno punjenje, Univerzalni izmjenični ulaz, Velika gustina snage, Ugrađena aktivna PFC funkcija, Potenciometar, PMBus ili CANBus za punjenje, Ugrađena ILI ing. FET, Visoki stepen učinkovitosti, hlađenje bez konvekcije, Kompenzacija temperature, Obrnuti trenutna zaštita, Otporan na kratki spoj, Zaštita od prepunjenja i prenapona, Kontrola temperature, Zaštita od zamjene polova, Ulaz širokog raspona 90 do 264 V, Mjerač vremena za isključivanje, Prekidač za uključivanje i isključivanje, Raspon frekvencija 47 do 63 Hz, Trobojni LED indikator punjenja, u skladu je s sigurnosnim propisima UL, CUL, CE, TUV, Udovoljava standardima UL / EN / IEC 60950-1 i EN 55022/55024, Robustno kućište. Izlazni napon 11.5 do 15.1 V, Raspon temperature -40 do +70 °C, Napon punjenja 14,4 V, Odgovarajući akumulator Olovno-gelni, Olovno-kislinski, Olovno-koprenast, Litijev-ionski, Očuvanje napunjenosti, Podesiva struja punjenja, Vremensko isključivanje, Pogodno za olovne akumulatore 12 V, Pogonski napon 90 - 264 V, Preporučeni kapacitet baterije (maks.) 400 Ah, Preporučeni kapacitet baterije (min.) 135 Ah, Struja punjenja na 12 V 35 A, Struja za punjenje (maks.) 35 A. Npr. tip kao Mean Well HEP-600C-12 12 V.</p>	
27.	Komplet alatnih nastavaka - adaptera GEDORA - 3+3 (1 set)	<p>Nasadni ključevi, šestougao, 1/2 Zoll, duboki, kovani Dimenzije: 10, 13, 17, 19, 22, 24 mm Dužina: 78mm Priključak: 1/2 (12.5mm) Materijal: CHROME VANADIUM</p>	

Stavka	Naziv	Zahtijevane karakteristike	Navesti tip, naziv proizvođača i ponuđene karakteristike
28.	Nasadni ključevi (1 set)	Nasadni ključevi: 4, 4.5, 5, 5.5, 6, 7, 8, 9, 10, 11, 13 mm, Čegrtaljka dvosmerna, prihvati 1/4" , Ručica sa zglobom, prihvati 1/4" , T-ručica, prihvati 1/4" , Nastavak prihvati 1/4" (1/4" x 55, 1/4" x 150), Metalna kutija, dimenzije kutije: 197x105x38 mm, kaljeni ojačani u potpunosti poboljšani kvalitet. Proizvođač Unior ili ekvivalent.	
29.	Pumpa za pretakanje ulja (1 kom)	Napajanje: 220V AC, Snaga: 0,5 KS, Priključak cijevi: 20 mm, Pretok: 28 l/min, Smjer pretoka: Lijevo – Desno, Težina: 5 kg, Npr. tip kao Rover Pompe FI-20 ili ekvivalent.	
30.	Nasadni odvijač s čegrtaljkom i nastavcima (1 kom)	Ručni držač s funkcijom čegrtaljke za sve šesterokutne nastavke od 6,3 mm (1/4"). Fino ozubljenje za mali povratni kut. Prsten za prebacivanje smjera (desno, fiksno, lijevo). Prihvati za imbus od 6,3 mm (1/4") s funkcijama brzog ulaza, brzog izlaza, brzog okretanja, univerzalnog prihvat i jednoručnog rada za brzu izmjenu nastavaka, magnetski prihvati, drška s protukliznom zaštitom. Npr. tip kao Wera 816 RA ili ekvivalent.. Uz držač bitova se isporučuje Set bit-nastavaka koji sadrži bitove: 1x 899/4/1 K, 1x 1/4"x50, Z PH: 10x PH 1x25, 20x PH 2x25, 5x PH 3x25, Z PZ: PZ 3x 2x25, TORX: 3x TX 10x25, 5x TX 15x25, 5x TX 20x25, 5x TX 25x25, 2x TX 30x25, 2x TX 40x25. Npr. tip kao Wera Bit-Safe 61 univerzalni 2 ili ekvivalent.	
31.	Moment ključ 5-25 Nm sa nastavcima (1 kom)	Moment ključ 1/4" 5 - 25 Nm. Sigurno zaključavanje ručke. Neposredni numerični prikaz željenih vrijednosti okretnog momenta. Kalibrisani moment sa atestom, tačnost ± 4%, Vrlo fina podjela skale od 0,1 Nm, teleskopska ručka, pouzdano zaključavanje pomoću dugmeta, ergonomski dizajn. Npr. tip kao SW-Stahl 03811L ili ekvivalent.	

Stavka	Naziv	Zahtijevane karakteristike	Navesti tip, naziv proizvođača i ponuđene karakteristike
32.	Nož za skidanje izolacije (1 kom)	Nož za skidanje izolacije, pogodan za okrugli kabl, kabl za vlažne prostorije 8 do 28 mm. Npr. tip kao Jokari System 4-70 70000 ili ekvivalent.	
33.	Kliješta za skidanje izolacije-automatska (1 kom)	Automatska kliješta za skidanje izolacije 0,02 do 10 mm ² . Samopodešavajuća, za kablove i provodnike od 0,02 do 10 mm ² , podešavanje dužine skidanja izolacije do 18 mm, mogućnost rezanja do 10 mm ² za fleksibilne i do 1,5 mm ² za krute provodnike, zamjenjiv nož. Npr. tip kao Phoenix Contact WIREFOX-E 10 1212706 ili ekvivalent.	
34.	Torx ključevi (1 set)	Komplet treba da sadrži: TX 9, TX 10, TX 15, TX 20, TX 25, TX 27, TX 30, TX 40. Npr. tip kao UNIOR torx ključevi 9-40, 220/7TXNPH ili ekvivalent.	
35.	Univerzalni boreri i bitovi (1 set)	Komplet treba da sadrži: Magnetni stap, preklopni nož, ugaoni odvijač matica, 27 borera za metal/drvo/kamen.: 8 precizno brušenih svrdla za metal Ø 2-6 mm, 9 svrdla za kamen Ø 4-10 mm s vrhom od tvrdog metala, 8 svrdla za drvo Ø 3-10 mm s vrhom za centriranje za točno početno bušenje i 2 plosnata svrdla. Bit držač i 29 bitova izvijača za Phillips, Pozidriv, Torx, vijke sa šesterokutnom glavom i s ravnim prorezom i 6 nasadnih ključeva. Npr. tip kao TiN Bosch V-Line 68-dijelni ili ekvivalent.	
36.	Odvijači ravni (1 set)	Broj komada u garnituri: 5 Dimenzije: 0.4x0.2x60, 0.5x3.0x80, 0.8x4.0x100, 1.0x5.5x125, 1.2x6.5x150 mm Materijal: Vrh i stablo od hrom-vanadijum-molibdena, kaljen i ojačan Vrh bruniran Ručka ergonomski oblikovana Ručica od trokomponentnog materijala Otvor u dršci za kačenje Izrađen prema standardu EN60900 Pruža zaštitu pri radu sa naponima do 1kV Standard: EN60900:2004	

Stavka	Naziv	Zahtijevane karakteristike	Navesti tip, naziv proizvođača i ponuđene karakteristike
37.	Odvijači krstasti (1 set)	Broj komada u garnituri: 5 Dimenzije: PH 0x60, PH 1x80, PH 2x100, PH 3x150, PH 4x200 mm Materijal: Vrh i stablo od hrom-vanadijum-molibdena, kaljen i ojačan Vrh bruniran Ručka ergonomski oblikovana Ručica od trokomponentnog materijala Otvor u dršci za kačenje Izrađen prema standardu EN60900 Pruža zaštitu pri radu sa naponima do 1 kV. Standard: EN60900:2004	

Napomena:

Ponuđač je obavezan da u kolonu upiše tip robe koju nudi, naziv proizvođača i ponuđene karakteristike robe, kao i da priloži katalošku dokumentaciju koja će potvrditi da ponuđeni tip robe zadovoljava tražene tehničke specifikacije, u skladu sa tačkom 1.7. tenderske dokumentacije. Ponuda ponuđača koja ne bude ispunjena na prethodno opisan način, biće odbačena i ocijenjena kao tehnički neprihvatljiva.

Uz ponudu dostaviti dijelove kataloške dokumentacije koji se odnose na ponuđene stavke, a koji potvrđuju sve zahtijevane karakteristike.

Potpis i pečat ponuđača _____

PRILOG 8 - TEHNIČKI ZAHTJEVI I SPECIFIKACIJE – LOT 2

8.2.1 Tehnički zahtjevi za LOT 2 - „Nabavka spojne opreme”

Spojna oprema treba da ima mala zagrijavanja pri nazivnoj struji od 600 A, te da izdrži dinamička i termička djelovanja struja kratkog spoja od 31,5 kA, te da ima nizak nivo radio i TV smetnji i male gubitke od korone.

Spojna oprema treba imati ugravirane oznake kataloškog broja i promjera provodnika ili svornjaka. Ove oznake treba da budu čitljive i neizbrisive.

Spojna oprema treba da bude isporučena zajedno sa vijcima, maticama i podloškama.

Vijci, matice, podložne pločice i opružni prstenovi treba da su urađeni od vruće pocinčanog čelika kvaliteta 5,6 ili 8,8 prema DIN EN 20898.

Svi dijelovi spojne opreme treba da budu propisno upakovani u drvene sanduke koji moraju biti označeni imenom proizvođača, tipom spojne opreme, kao i njihovim količinskim brojem.

Uz ponudu dostaviti:

- atestnu dokumentaciju spojne opreme
- mjernu skicu spojne opreme sa tehničkim karakteristikama i kotama ili priložiti mjerne skice iz originalnog kataloga proizvođača opreme.

Potpis i pečat ponuđača _____

Vlasništvo "Elektroprijenos-Elektroprenos BiH" a.d. Banja Luka - samo za uvid

8.2.2 Tehničke specifikacije za LOT 2 - „Nabavka spojne opreme”

Stavka br. 1	
Naziv i zahtijevane karakteristike	Navesti tip i ponudene karakteristike
<p>„T“ vijčano - kompresiona stezaljka za prolaz cijevi E-AlMgSi 0.5, promjera $\text{Ø}70/60$ i spoj na Al/Če provodnik $240/40 \text{ mm}^2$, promjera $\text{Ø}21.9 \text{ mm}$ (20 kom)</p> <p>Specifikacija prema nacrtu br. 1: A = 70 mm B = 20.1 - 24 mm C = 100 mm D = 38 mm E = 250 mm M = M12 Nazivna struja: 550 A</p> <p><i>Nacrt br. 1</i></p>	<p>Vlasništvo "Elektroprenos-Elektroprijenos BiH" a.d. Banja Luka - samo za uvid</p>

Stavka br. 2	
Naziv i zahtijevane karakteristike	Navesti tip i ponudene karakteristike
<p>„T“ vijčano - kompresiona stezaljka za prolaz Al/Če provodnika 240/40 mm², promjera Ø21,9 mm i spoj na AlČe provodnik presjeka 240/40 mm², promjera Ø21,9 mm (5 kom)</p> <p>Specifikacija prema nacrtu br. 2: A = 17.1 - 24 mm B = 17.1 - 20 mm C = 200 mm D = 34 mm E = 175 mm M1 = 130 mm M2 = M10 Nazivna struja: 440 A</p> <p>Nacrt br. 2</p>	<p>Vlasništvo "Elektroprenos-Elektroprijenos BiH" a.d. Banja Luka - samo za uvid</p>

Stavka br. 3	
Naziv i zahtijevane karakteristike	Navesti tip i ponudene karakteristike
<p>Ravna vijčana stezaljka za spoj Al/Če provodnika 240/40 mm², promjera Ø21,9 mm, i bakarnog svornjaka Ø30 mm (12 kom)</p> <p>Specifikacija prema nacrtu br. 3: A = 20.1 - 24 mm B = 30 mm C = 270 mm D = 38 mm E = 130 mm F = 100 mm M = M12 Nazivna struja: 550 A</p> <p><i>Nacrt br. 3</i></p>	<p>Vlasništvo "Elektroprenos-Elektroprivreda BiH" a.d. Banja Luka - samo za uvid</p>

Stavka br. 4	
Naziv i zahtijevane karakteristike	Navesti tip i ponudene karakteristike
<p>45° vijčano - kompresiona stezaljka za spoj Al/Če provodnika 240/40 mm², promjera Ø21,9 mm i bakarnog svornjaka Ø30 mm (10 kom)</p> <p>Specifikacija prema nacrtu br. 4: A = 20.1 - 24 mm B = 30 mm C = 280 mm D = 38 mm E = 130 mm M1 = 100 mm M2 = M12 Nazivna struja: 550 A</p> <p><i>Nacrt br. 4</i></p>	

Stavka br. 5	
Naziv i zahtijevane karakteristike	Navesti tip i ponudene karakteristike
<p>90° vijčano - kompresiona stezaljka za spoj AlČe provodnika 240/40 mm², promjera Ø21,9 mm i bakarnog svornjaka Ø30 mm (10 kom)</p> <p>Specifikacija prema nacrtu br. 5: A = 20.1 - 24 mm B = 30 mm C = 180 mm D = 38 mm E = 130 mm F = 100 mm M2 = M12 Nazivna struja: 550 A</p> <p><i>Nacrt br. 5</i></p>	<p>Vlasništvo "Elektroprivredna Agencija BiH" a.d. Banja Luka - samo za uvid</p>

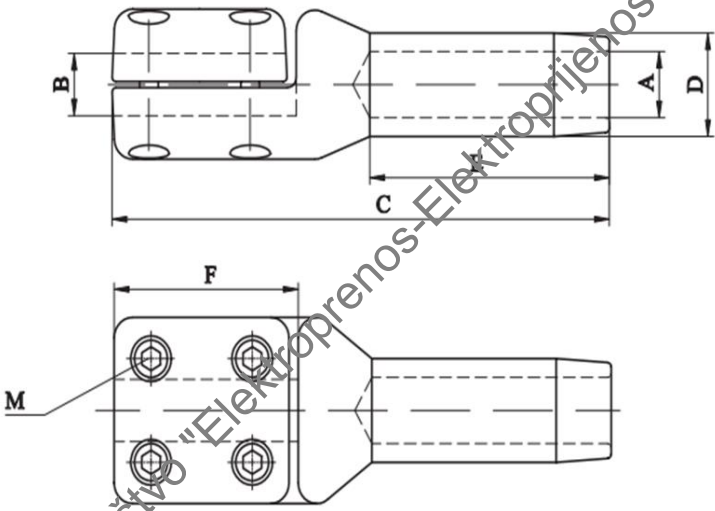
Stavka br. 6	
Naziv i zahtijevane karakteristike	Navesti tip i ponudene karakteristike
<p>Ravna vijčano - kompresiona stezaljka za spoj AlČe provodnika 240/40 mm², promjera Ø21,9 mm i aluminijskog ili bakarnog pasiviziranog svornjaka Ø40 mm (30 kom)</p> <p>Specifikacija prema nacrtu br. 6: A = 20.1 - 24 mm B = 40 mm C = 285 mm D = 38 mm E = 130 mm F = 105 mm M = M14 Nazivna struja: 550 A</p>  <p><i>Nacrt br. 6</i></p>	<p>Vlasništvo "Elektroprenos-Elektroprijenos BiH" a.d. Banja Luka - samo za uvid</p>

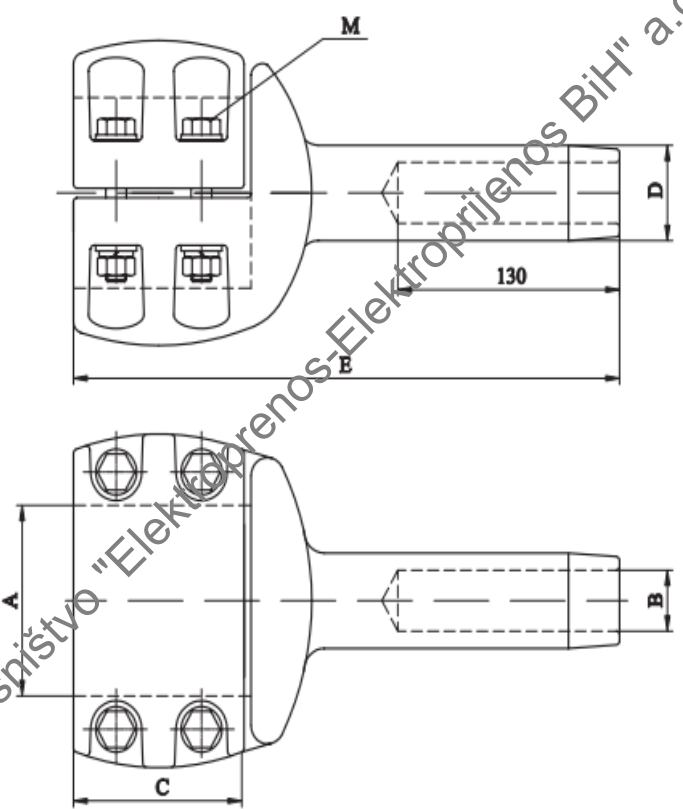
Stavka br. 7	
Naziv i zahtijevane karakteristike	Navesti tip i ponudene karakteristike
<p>Ravna vijčano - kompresiona stezaljka za spoj Al/Če provodnika 240/40 mm², promjera Ø21,9 mm, i cijevi E-ALMgSi 0,5 promjera Ø70/60 mm (15 kom)</p> <p>Specifikacija prema nacrtu br. 7: A = 70 mm B = 20.1 - 24 mm C = 100 mm D = 38 mm E = 320 mm M = M12 Nazivna struja: 550 A</p>  <p><i>Nacrt br. 7</i></p>	

Stavka br. 8	
Naziv i zahtijevane karakteristike	Navesti tip i ponudene karakteristike
<p>Nosač - klizni za prolaz cijevi E-AlMgSi 0,5 promjera \varnothing 70/60 mm i montažu na potporni izolator 110 kV (20 kom)</p> <p>Specifikacija prema nacrtu br. 8: A = 70 mm B = 115 mm C = 100 mm M = M12</p> <p><i>Nacrt br. 8</i></p>	<p>Vlasništvo "Elektroprivredna Agencija BiH" a.d. Banja Luka - samo za uvid</p>

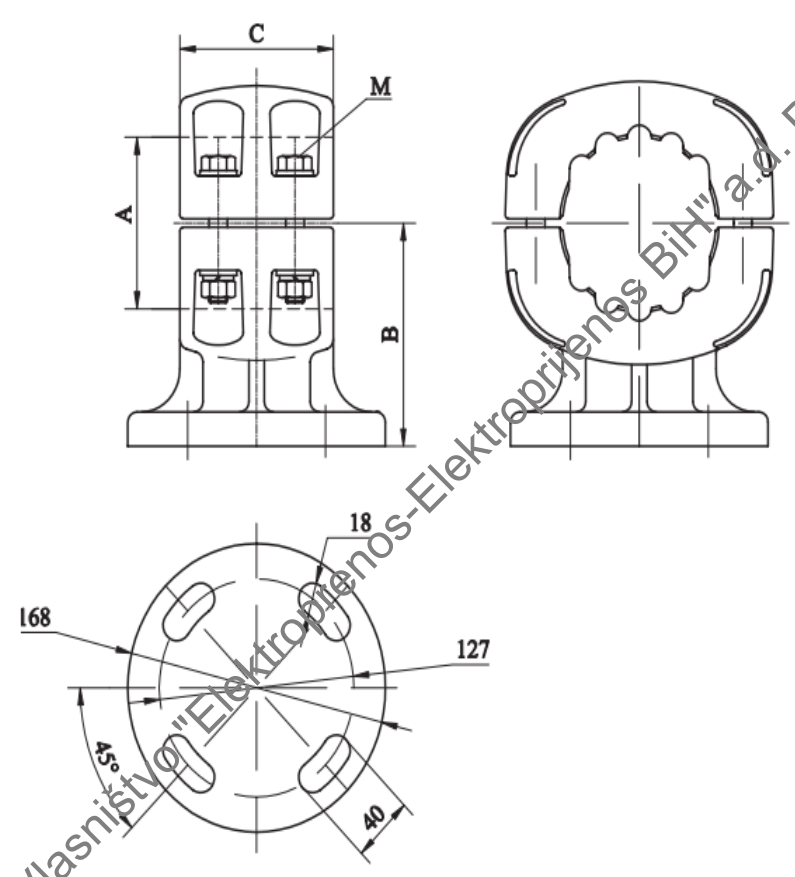
Stavka br. 9	
Naziv i zahtijevane karakteristike	Navesti tip i ponudene karakteristike
<p>Nosač - fiksni za prolaz cijevi E-AlMgSi 0,5 promjera Ø70/60 mm i montažu na potporni izolator 110 kV (20 kom)</p> <p>Specifikacija prema nacrtu br. 9: A = 70 mm B = 115 mm C = 100 mm M = M12</p>  <p><i>Nacrt br. 9</i></p>	<p>Vlasništvo "Elektroprivredna BiH" a.d. Banja Luka - samo za uvid</p>

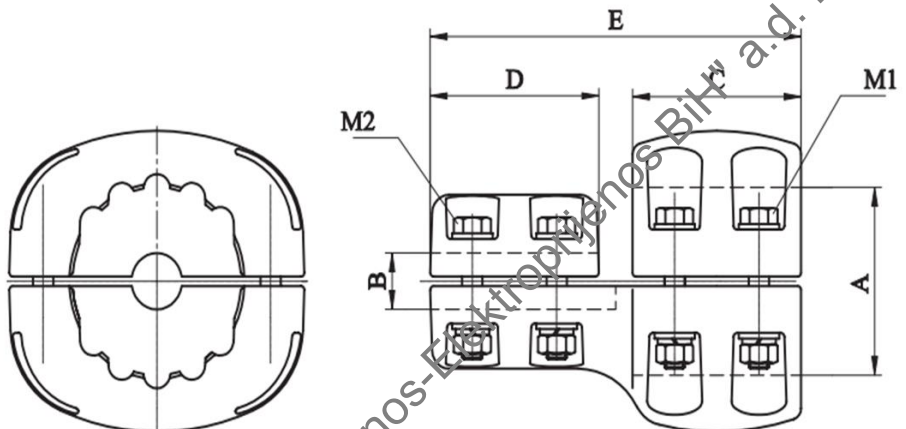
Stavka br. 10	
Naziv i zahtijevane karakteristike	Navesti tip i ponudene karakteristike
<p>Ravna vijčana stezaljka za spoj cijevi E-AlMgSi 0,5 promjera Ø70/60 mm i spoj na pasivizirani Cu svornjak Ø40 mm (10 kom)</p> <p>Specifikacija prema nacrtu br. 10: A = 70 mm B = 40 mm C = 100 mm D = 100 mm E = 220 mm M1 = M12 M2 = M12 Nazivna struja: 1250 A</p>  <p><i>Nacrt br. 10</i></p>	

Vlasništvo "Elektroprenos-BiH" a.d. Banja Luka - samo za uvid

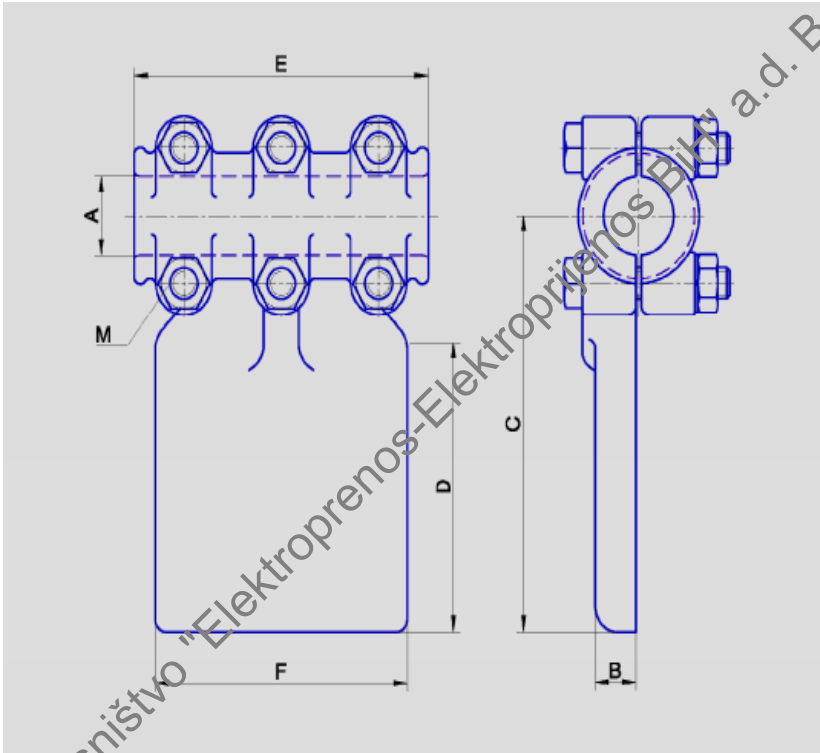
Stavka br. 11	
Naziv i zahtijevane karakteristike	Navesti tip i ponudene karakteristike
<p>“T” vijčana stezaljka za spoj Al/Če provodnika 240/40 mm², promjera Ø21,9 mm na Al ploču (5 kom)</p> <p>Specifikacija prema nacrtu br. 11: A = 20 - 23 mm B = 12 mm C = 120 mm D = 80 mm E = 105 mm F = 70 mm M = M10</p>  <p><i>Nacrt br. 11</i></p>	<p>Vlasništvo "Elektroprenos-Elektroprivredna Agencija BiH" a.d. Banja Luka - samo za uvid</p>

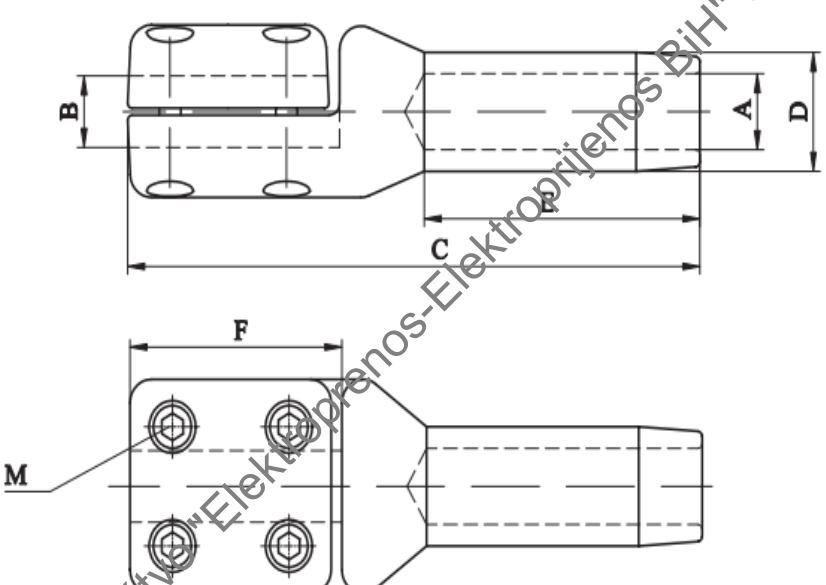
Stavka br. 12	
Naziv i zahtijevane karakteristike	Navesti tip i ponudene karakteristike
<p>Ravna kompresiona stezaljka za spoj Al/Če provodnika 240/40 mm², promjera Ø21,9 mm, na aluminijumski ili Cu pasivizirani bolcn (svornjak) Ø30 mm (18 kom)</p> <p>Specifikacija prema nacrtu br. 12: A = 20.1 - 24 mm B = 30 mm C = 270 mm D = 38 mm E = 130 mm F = 100 mm M = M12 Nazivna struja: 550 A</p>  <p style="text-align: center;"><i>Nacrt br. 12</i></p>	

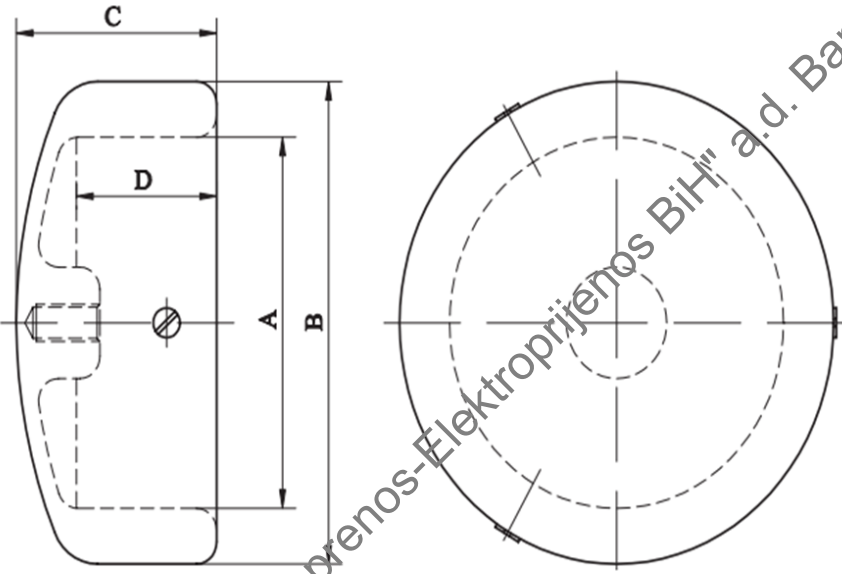
Stavka br. 13	
Naziv i zahtijevane karakteristike	Navesti tip i ponudene karakteristike
<p>Kapa za zatvaranje kraja AlMgSi 0.5 cijevi promjera Ø100/88 mm (3 kom)</p> <p>Specifikacija prema nacrtu br. 13: A = 100 mm B = 130 mm M = 60 mm D = 62 mm</p>  <p><i>Nacrt br. 13</i></p>	

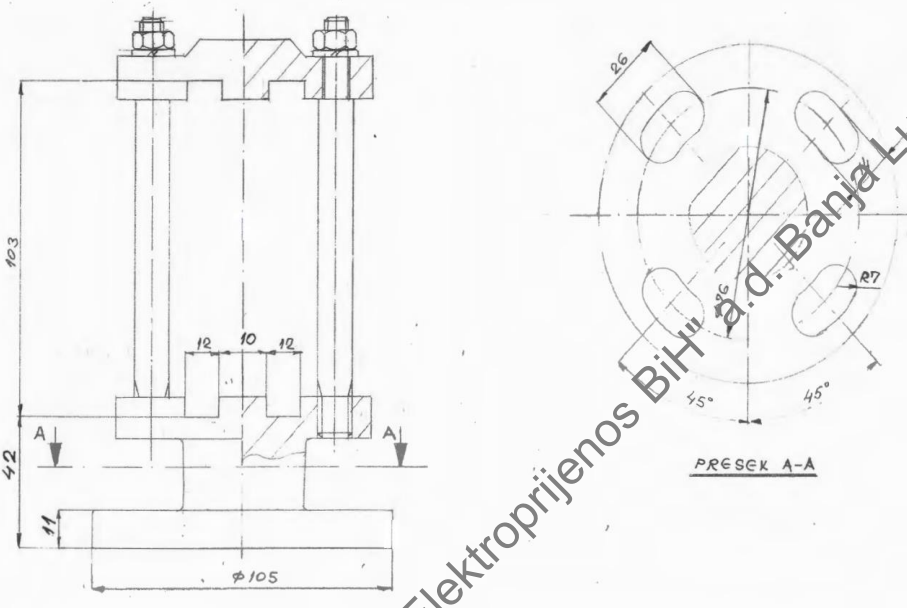
Stavka br. 14	
Naziv i zahtijevane karakteristike	Navesti tip i ponudene karakteristike
<p>Nosači za rasplet šine Cu (50 kom)</p> <p>Klizni nosač za dvije Cu šine 100x10 mm kao u nacrtu br. 14 (kao tip BNS242 100 10 76 ili sl.)</p>  <p>Nacrt br. 14</p>	<p>samo za uvid</p>

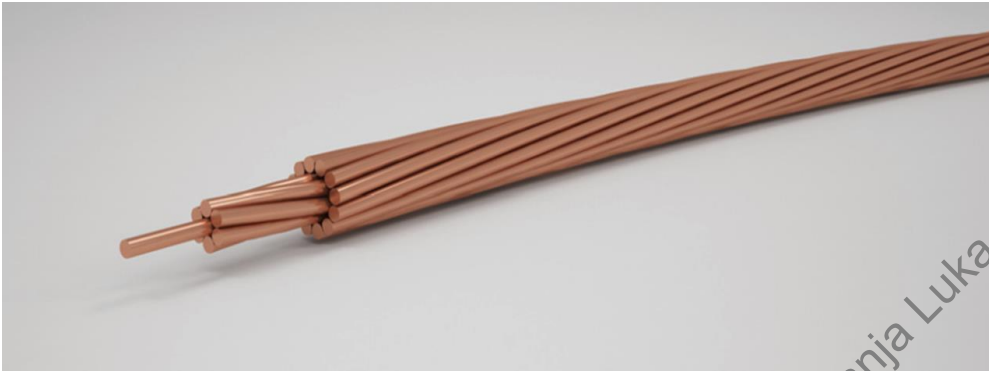
Stavka br. 15	
Naziv i zahtijevane karakteristike	Navesti tip i ponudene karakteristike
<p>Uže Cu 50 mm² (1000 m) Konstrukcija 19x1,8 Otpor provodnika pri 20 °C maks. 0,3759 Ω/km, Maks. dopuštena sila naprezanja 19,38 kN prema nacrtu br. 15.</p>  <p style="text-align: center;"><i>Nacrt br. 15</i></p>	
Stavka br. 16	
Naziv i zahtijevane karakteristike	Navesti tip i ponudene karakteristike
<p>Ravna vijčano bronzana stezaljka za spoj dva bakarna provodnika u snopu 50 mm², promjera Ø9 mm, i bakarnog svornjaka Ø30 mm (4 kom)</p>	
Stavka br. 17	
Naziv i zahtijevane karakteristike	Navesti tip i ponudene karakteristike
<p>Cijev E-AlMgSi 0.5 F17 promjera Ø70/60 mm, težine 2.71 kg/m, dužine 8 m (24 kom)</p>	

Napomena:

Ponudač je obavezan da u kolonu upiše tip robe koju nudi, naziv proizvođača i ponudene karakteristike robe, kao i da priloži katalošku dokumentaciju koja će potvrditi da ponudeni tip robe zadovoljava tražene tehničke specifikacije, u skladu sa tačkom 17. tenderske dokumentacije. Ponuda ponudača koja ne bude ispunjena na prethodno opisan način, biće odbačena i ocijenjena kao tehnički neprihvatljiva.

Potpis i pečat ponuđača _____



PRILOG 9 - NACRT UGOVORA

Napomena ponuđačima:

(Nacrt ugovora pripremiti u skladu sa tačkom 27. tenderske dokumentacije)

UGOVOR

broj: JN-KZ-1591-__/2020

ZA NABAVKU ALATA, INSTRUMENTATA I SPOJNE OPREME ZA RP

zaključen između ugovornih strana:

„ELEKTROPRENOS – ELEKTROPRIJENOS BIH“ a.d. Banja Luka

78000 Banja Luka, Ul. Marije Bursać br. 7a,

koga zastupa Generalni direktor _____, dipl.inž.el, u daljem tekstu Naručilac

PDV br. 402369530009

i

KONZORCIJUM (GRUPA PONUĐAČA) /PONUĐAČ -----

zastupan po -----, koga zastupa direktor ----, u daljem tekstu Dobavljač

PDV broj: -----,

Članovi Konzorcijuma:

1. _____ *član, adresa* _____ PDV broj: -----, koga zastupa -----, direktor, u daljem tekstu ovog Ugovora: LIDER/NOSILAC KONZORCIJUMA (glavni Dobavljač)
2. _____ *član, adresa* _____, PDV broj: -----, koga zastupa -----, direktor, u daljem tekstu ovog Ugovora: član grupe Dobavljača
3. -----

I OPŠTE ODREDBE**Član 1.**

- (1) Na osnovu Zakona o javnim nabavkama Bosne i Hercegovine („Službeni glasnik BiH“ broj 39/14), obavještenja o nabavci br. --- i Tenderske dokumentacije br. JN-KZ-1591-2020 za nabavku alata, instrumenata i spojne opreme za RP, objavljenih na portalu javnih nabavki dana --- godine, proveden je postupak javne nabavke putem konkurentskog zahtjeva za dostavljanje ponuda sa E-aukcijom koja je održana dana ----. Dobavljač je dostavio Ponudu br. --- od --- godine, čiji dijelovi čine priloge ovog Ugovora.
- (2) Naručilac je na osnovu ponude Dobavljača, održane E-aukcije i Odluke o izboru najpovoljnijeg ponuđača izabrao Dobavljača za nabavku alata, instrumenata i spojne opreme za RP, a koji su predmet ovog Ugovora.

II PREDMET UGOVORA:**Član 2.**

- (1) Predmet ovog Ugovora je isporuka alata, instrumenata i spojne opreme za RP, a u svemu prema zahtjevima Naručioca iz Tenderske dokumentacije br. JN-KZ-1591-2020 i Ponude odabranog Dobavljača br. ----- od ----- godine i nove (niže) cijene ponude u skladu s održanom E-aukcijom, a na osnovu kojih se zaključuje ovaj ugovor.

III VRIJEDNOST UGOVORA:**Član 3.**

- (1) Ukupna vrijednost robe koja je predmet nabavke, iznosi:

Iznos bez PDV-a	-----
Iznos PDV-a 17%:	-----
UKUPNO SA PDV:	-----

(Slovima: -----)

- (2) Cijena je formirana na bazi vrste i količine robe iz Priloga Ugovora (Obrazac za cijenu ponude) i iskazana je na paritetu DDP (Incoterms 2020), skladišta Naručioca. Porez na dodatu vrijednost je posebno iskazan i uračunat je u ukupnu cijenu.
- (3) Početna cijena ponude u iznosu od _____, bez PDV-a, nakon održane E-aukcije, umanjena je za ___%, te u vezi s tim jedinična cijena svake od stavki iz obrasca za cijenu ponude umanjuje se za isti procenat.
- (4) Umanjenje za isti procenat svake od stavki iz obrasca za cijenu ponude, prikazano je u dokumentu Naručioca, Obrazac za cijenu ponude nakon E – aukcije, a isti je prilog ovog Ugovora.
- (5) Ugovor je na bazi fiksnih jediničnih cijena.

IV USLOVI I NAČIN PLAĆANJA:**Član 4.**

- (1) Plaćanje ukupno ugovorenog iznosa izvršiti će se nakon izvršene kompletne isporuke, bezgotovinski, prenosom sredstava na račun Dobavljača, u roku od 30 (trideset) dana od dana prijema ispravne dokumentacije za plaćanje.
- (2) Nisu predviđena parcijalna plaćanja.
- (3) Plaćanje se vrši na osnovu sljedeće dokumentacije:
 - ispostavljene poreske fakture Dobavljača, u skladu sa Pravilnikom o primjeni Zakona o PDV-u („Službeni glasnik BiH“, br. 93/05, 21/06, 60/06, 6/07, 100/07, 35/08 i 65/10),
 - obostrano potpisane Otpremnice sa naznačenim datumom prijema robe,
 - Zapisnika o kvantitativnom i kvalitativnom prijemu robe.
- (4) Dobavljač će na računu kojeg ispostavlja naznačiti: broj, naziv i datum Ugovora, brojeve Otpremnica te naziv organizacionog dijela Kompanije na koji se odnosi isporuka.
- (5) Obračun i naplata ugovorne kazne iz ovog ugovora izvršiti će se umanjenjem plaćanja računa Dobavljača za vrijednost obračunate kazne.
- (1) Sve dokumente za plaćanje nasloviti i dostaviti na adresu organizacionog dijela Naručioca na koji se odnosi isporuka:
 - „Elektroprenos-Elektroprijenos“ BiH a.d. Banja Luka, OP Banja Luka, Ramići bb, Dragočaj, 78000 Banja Luka;

V PODUGOVARANJE**Član 5.**

- (1) Za izvršenje obaveza iz ovog Ugovora Dobavljač može angažovati podugovarače.
- (2) Naručilac neće odobriti zaključenje ugovora sa podugovaračem, ako on ne ispunjava uslove propisane članom 44. ZJN.
- (3) Dobavljač neće sklapati podugovor ni o jednom bitnom dijelu ugovora bez prethodnog pisanog odobrenja od strane Naručioca. Elementi ugovora koji se podugovaraju i identitet podugovarača obavezno se saopštavaju Naručiocu blagovremeno, prije sklapanja podugovora.
- (4) Nakon što Naručilac odobri podugovaranje, Dobavljač kojemu je dodijeljen ugovor dužan je prije početka realizacije podugovora dostaviti Naručiocu podugovor zaključen s podugovaračem kao osnovu za neposredno plaćanje podugovaraču, a koji obavezno sadrži:
 - a) koje poslove će izvesti podugovarač;
 - b) količinu, vrijednost i rok;
 - c) podatke o podugovaraču i to: naziv podugovarača, sjedište, JIB/IDB, broj transakcijskog računa i naziv banke kod koje se vodi.
- (5) U slučaju podugovaranja, odgovornost za uredno izvršavanje ugovora snosi Dobavljač.

VI POREZI I DADŽBINE**Član 6.**

(samo za slučaj ugovora sa inostranim Dobavljačem)

- (1) Dobavljač će u potpunosti biti odgovoran za sve poreze, takse na obaveze, radne takse, te druge slične dažbine nametnute van zemlje Naručioca.

- (2) Dobavljač se obavezuje da će sve obaveze po ovom Ugovoru koje se odnose na porez na dodatu vrijednost realizovati u skladu sa Zakonom o porezu na dodatu vrijednost („Službeni glasnik BiH“, broj 09/05, 35/05, 100/08)
- (3) Dobavljač se obavezuje da će u skladu sa Zakonom o porezu na dodatu vrijednost i Pravilnikom o registraciji i upisu u jedinstveni registar obaveznika indirektnih poreza, preko svog poreskog punomoćnika za PDV koji ima sjedište u BiH i kod kojeg se registrovao, izvršavati sve obaveze po navedenom Zakonu, a koje proizilaze iz ovog Ugovora i to za robu porijeklom iz Bosne i Hercegovine.
- (4) Dobavljač se obavezuje da, u skladu sa odredbama Zakona o porezu na dobit BiH („Službene novine Federacije BiH“, broj 15/16 i „Službeni glasnik RS“ broj 94/15 i 1/17) i podzakonskim aktima, nakon stupanja Ugovora na snagu, dostavi Naručiocu:

Varijanta 1 – U slučaju da ima poslovnu jedinicu u skladu sa Zakonom o porezu na dobit Federacije BiH/Zakon o porezu na dobit RS

- Izjavu o postojanju njegove poslovne jedinice u Bosni i Hercegovini
- Rješenje o registraciji poslovne jedinice kod Porezne uprave Federacije BiH/Porezne uprave RS

Ukoliko Dobavljač ima poslovnu jedinicu u BiH poslovna jedinica je u tom slučaju odgovorna za obračun i plaćanje obaveze po osnovu poreza na dobit.

Varijanta 2 – U slučaju da nema poslovnu jedinicu u skladu sa Zakonom o porezu na dobit Federacije BiH/RS

- Izjavu o nepostojanju njegove poslovne jedinice u Bosni i Hercegovini u skladu sa odredbama Zakona o porezu na dobit Federacije BiH/RS,
 - Potvrda o rezidentnosti izdatu od nadležnog poreskog organa Dobavljač
 - Izjavu da je Dobavljač kao primatelj prihoda, istovremeno krajnji korisnik istog.
- (5) Navedena dokumenta je Dobavljač obavezan dostaviti Naručiocu, radi regulisanja zakonske obaveze obračuna i isplate poreza po odbitku, koji je Naručilac dužan ispoštovati prilikom svake isplate Dobavljaču, odnosno od svakog fakturisanog iznosa usluga odbiti 10% na ime poreza.
 - (6) Porez po odbitku se neće obustavljati, ukoliko Dobavljač dostavi navedena dokumenta Naručiocu i ukoliko je potpisan međudržavni ugovor o izbjegavanju dvostrukog oporezivanja između zemlje Dobavljača i Bosne i Hercegovine, a kojim je utvrđeno neplaćanje poreza po odbitku po uslugama koje su predmet plaćanja.

VII FINANSIJSKE GARANCIJE

Član 7.

- (1) Garancija za uredno izvršenje ugovora: Dobavljač se obavezuje da Naručiocu nakon obostranog potpisivanja Ugovora, preda bankarsku garanciju na iznos od 10% (deset posto) ukupne ugovorene vrijednosti bez PDV – a, kao garanciju za uredno izvršenje ugovora sa rokom važnosti, rok izvršenja ugovornih obaveza plus 60 (šezdeset) dana. Rok za dostavu Garancije za uredno izvršenje ugovora je petnaest (15) dana od dana obostranog potpisivanja ugovora. Ukoliko izabrani ponuđač ne dostavi garanciju za uredno izvršenje ugovora u ostavljenom roku nakon zaključivanja ugovora, ugovor se

smatra apsolutno ništavim, a prijedlog ugovora Naručilac dostavlja drugorangiranom ponuđaču (ukoliko on postoji, a u slučaju da nema drugorangiranog ponuđača, poništava se postupak javne nabavke), izuzev kada je do kašnjenja došlo usljed dejstva više sile ili iz drugog opravdanog razloga kojeg će Naručilac cijeniti u svakom konkretnom slučaju na osnovu podnesenih dokaza.

- (2) Bankarska garancija mora biti neopoziva, безусловna, plativa na prvi poziv, bez prava na prigovor i primjedbe, prema modelu datom u tenderskoj dokumentaciji.
- (3) Naručilac će sredstva iz finansijske garancije naplatiti zbog neizvršenja, zakašnjenja ili neurednog izvršavanja ugovornih obaveza Dobavljača. Ako iznos garancije za uredno izvršenje ugovora nije dovoljan da pokrije nastalu štetu Naručiocu, Dobavljač je dužan platiti i razliku do punog iznosa pretrpljene štete. Postojanje i iznos štete Naručilac mora da dokaže.
- (4) Garantni dokument iz ovog člana nasloviti i dostaviti na adresu sjedišta Kompanije: „Elektroprenos - Elektroprivreda BiH“ a.d. Banja Luka, Ul. Marije Bursac br. 7a, 78000 Banja Luka.

VIII ROKOVI, MJESTA ISPORUKE I IZVRŠENJE UGOVORNIH OBAVEZA

Član 8.

- (1) Dobavljač se obavezuje da robu iz člana 3. Ugovora isporuči na ugovorenoj destinaciji u roku od --- (----) kalendarskih dana računajući od dana obostranog potpisa Ugovora.
- (2) Isporuca opreme koja je predmet Ugovora će se vršiti prema rasporednom nalogu na mjesto isporuke:
 - skladište OP Banja Luka, Ramići bb, Dragočaj, Banja Luka,
- (3) Najmanje pet (5) radnih dana prije isporuke Dobavljač će Naručiocu dostaviti obavještenje o isporuci.
- (4) Nije dozvoljena parcijalna isporuka robe.
- (5) Rizik i vlasništvo nad robom prelazi na Naručioca u momentu potpisivanja „Zapisnika o kvalitativnom i kvantitativnom prijemu“ ukupne ugovorene količine robe sa napomenom da ne postoje vidljiva oštećenja ili nedostaci (bez primjedbi).
- (6) Ugovorne strane su saglasne da se ugovorni rok produžava za vrijeme kašnjenja ili smetnji, ako su iste nastale zbog više sile, u skladu sa članom 13. ovog ugovora.
- (7) Ugovorne strane su saglasne da ukoliko zbog administrativnih i/ili tehničkih smetnji za koje su odgovorni Naručilac i/ili treća lica, dođe do kašnjenja dobavljača prilikom isporuke robe, a dobavljač dokaže da je preduzeo sve potrebne radnje kako do kašnjenja u izvršenju ugovornih obaveza ne bi došlo, Naručilac može na osnovu osnovanog zahtjeva dobavljača produžiti rok za isporuku robe iz stava (1) član 8. ovog Ugovora. Osnovanost zahtjeva utvrđuje isključivo Naručilac.

IX UGOVORNA KAZNA

Član 9.

- (1) Ukoliko Dobavljač ne izvrši isporuku robe koja je predmet ugovora u ugovorenom roku, dužan je da za svaki kalendarski dan zakašnjenja plati Naručiocu ugovornu kaznu u iznosu 1% (jedan posto) od ukupne vrijednosti ugovora bez PDV-a. Ugovorna kazna se obračunava od prvog dana poslije isteka ugovorenog roka isporuke.
- (2) Naplata ugovorne kazne od strane Naručioca neće osloboditi Dobavljača obaveze da izvrši ugovor u potpunosti.
- (3) Ukupan iznos ugovorne kazne ne može preći 10% vrijednosti ugovora bez PDV-a.

- (4) Ukoliko obračunata ugovorna kazna pređe iznos od 10% od vrijednosti ugovora Naručilac zadržava pravo da jednostrano raskine ugovor i zahtijeva isplatu ugovorne kazne.

X OBAVEZE NARUČIOCA

Član 10.

Naručilac se obavezuje da:

- (1) izvrši obaveze iz člana 4. Ugovora – Uslovi i način plaćanja,
- (2) obezbjedi prijem robe na mjestu isporuke iz člana 8,
- (3) imenuje Komisiju za kvantitativni i kvalitativni prijem robe, te da sačini Zapisnik o kvalitativnom i kvantitativnom prijemu robe kojim se konstatuje broj komada, usaglašenost isporučene opreme sa Tehničkim zahtjevima i specifikacijama, kompletnost isporuke i eventualno odstupanje od roka isporuke,
- (4) za sve uočene nedostatke, slučajeve postojanja vidljivih oštećenja ili nedostataka kao i nekompletnosti isporučene robe, ovlaštene osobe Naručioca će napraviti Zahtjev za reklamaciju sa opisom oštećenja i/ili nedostataka i bez odlaganja, reklamirati Dobavljaču količinu i kvalitet isporuke (za skrivene mane Naručilac zadržava pravo reklamacije u roku istom kao za garantni period iz ovog Ugovora),
- (5) obavlja sve radnje za koje je po ovom ugovoru direktno zadužen.

XI OBAVEZE DOBAVLJAČA:

Član 11.

Dobavljač se obavezuje da:

- (1) odgovara za urednu realizaciju Ugovora, štiti interese Naručioca, te ga obavještava o toku realizacije Ugovora,
- (2) blagovremeno dostavi finansijske garancije iz člana 7. ovog Ugovora,
- (3) obezbjedi pakovanje robe prema uslovima iz tehničke specifikacije te da oprema bude tako upakovana da se spriječi oštećenje i propadanje tokom transporta i da pakovanje bude dovoljno čvrsto da izdrži grube manipulacije tokom utovara i istovara kao i da pakovanje omogući ispravnu identifikaciju robe,
- (4) isporuči robu koja je predmet ugovora na ugovorenoj destinaciji u roku iz člana 8. Ugovora,
- (5) garantuje da je isporučena roba nova, nekorištena i da sadrži sve nove dijelove i da je u količini, karakteristikama i garantovanim tehničkim parametrima i standardima u svemu prema Tehničkim zahtjevima i specifikacijama iz priloga Ugovora,
- (6) izvršenoj isporuci robe koja je predmet Ugovora sačini Otpremnicu koja se obostrano potpisuje i na kojoj se konstatuje vrsta robe, broj komada, kompletnost i datum isporuke, te također na istoj je potrebno navesti broj ugovora i narudžbe i organizacioni dio u koji se vrši isporuka,
- (7) nakon reklamacije Naručioca otkloni nedostatke na robi ili istu zamijeni novom, nakon čega će Naručilac ponovo izvršiti pregled i prijem robe i ukoliko su svi nedostaci otklonjeni sačiniti „Zapisnik o kvalitativnom i kvantitativnom prijemu“, te sva kašnjenja u isporuci do kojih dođe zbog reklamacije, povlači obaveze Dobavljača po članu 9. – Ugovorna kazna ovog Ugovora,
- (8) Naručiocu obezbijedi i preda ateste, garantne listove i drugu dokumentaciju.

XII GARANTNI PERIOD

Član 12.

- (1) Garantni period za pojedine stavke koje su predmet ovog Ugovora dat je u Prilogu 11 – Obrazac za garantni period.
- (2) Dobavljač odgovara Naručiocu za sve nedostatke vezano za isporučenu opremu a koji se mogu javiti ili nastati tokom garantnog perioda pod uslovom da se ista koristi i održava u skladu sa preporukama Dobavljača.
- (3) Naručilac je dužan da odmah pismenim putem obavijesti Dobavljača o bilo kojem zahtjevu po osnovu ove garancije tokom garantnog perioda.
- (4) Dobavljač je dužan da izvrši popravku ili izmjenu opreme koja je predmet reklamacije novom, o svom trošku i to odmah po prijemu obavještenja o nedostacima ili oštećenju, a najkasnije u roku od 72 sata od izvršenog uvida od strane Dobavljača.
- (5) Ako Dobavljač po dostavljenom obavještenju ne ukloni nedostatke u zadanom roku, Naručilac ima pravo da sam ukloni nedostatke ili da angažuje treće lice koje će taj nedostatak otkloniti o trošku Dobavljača i bez štete po bilo koje prave koje Naručilac na osnovu Ugovora može da potražuje od Dobavljača.
- (6) Garantni period se produžava za period tokom kojeg se predmetna oprema nije mogla koristiti zbog popravke greške ili oštećenja, odnosno garantni period počinje teći iznova u slučaju zamjene opreme novom opremom.

XIII VIŠA SILA

Član 13.

- (1) Za svrhe ovog Ugovora, pod „višom silom“ se podrazumijevaju događaji i okolnosti koje se nisu mogle predvidjeti, izbjeći ili otkloniti u vrijeme zaključenja i realizacije Ugovora i koji ugovorne strane onemogućavaju u izvršenju ugovornih obaveza.
- (2) Nemogućnost bilo koje Ugovorne strane da ispuni bilo koju od svojih ugovornih obaveza neće se smatrati raskidom ugovora ili neispunjavanjem ugovorne obaveze, ukoliko se takva nemogućnost pojavi usljed dejstva više sile, s tim da je ugovorna strana koja je pogođena takvim događajem:
 - a) preduzela sve potrebne mjere predostrožnosti i potrebnu pažnju, kako bi izvršila svoje obaveze u rokovima i pod uslovima iz ovog Ugovora, i
 - b) obavijestila drugu ugovornu stranu na način koji je u datoj situaciji jedino moguć, odmah po nastanku više sile, a najkasnije u roku od 3 (tri) dana od pojave takvog događaja o preduzetim mjerama na otklanjanju štetnih posljedica dejstva više sile.
- (3) Ushod dejstva više sile ugovorne obaveze će se prekinuti, te nakon prestanka dejstva više sile ugovorne strane će utvrditi naknadni rok za izvršenje ugovornih obaveza i otklanjanje drugih posljedica dejstva više sile na ugovorne odnose i realizaciju Ugovora.

XIV RASKID UGOVORA

Član 14.

- (1) Pravo na raskid ugovora zadržavaju obje ugovorne strane.
- (2) Ukoliko Dobavljač u ugovorenom roku ne izvrši svoje obaveze iz Ugovora, Naručilac će dati naknadni primjereni rok za izvršenje obaveza koji ne oslobađa Dobavljača obračuna ugovorne kazne iz člana 9. ovog Ugovora.

- (3) Ako Dobavljač ne izvrši obaveze iz Ugovora ni u naknadnom roku, Ugovor se raskida, uz obavezu Dobavljača da Naručiocu nadoknadi štetu koju je pretrpio zbog neispunjenja obaveza iz Ugovora.

XV ZAVRŠNE ODREDBE

Član 15.

- (1) Dobavljač nema pravo zapošljavati u svrhu izvršenja ovog ugovora fizička ili pravna lica koja su učestvovala u pripremi tenderske dokumentacije ili su bila u svojstvu člana ili stručnog lica koje je angažovala Komisija za nabavke, najmanje šest mjeseci po zaključenju ugovora, odnosno od početka realizacije Ugovora.
- (2) Ovaj Ugovor je zaključen i stupa na snagu danom potpisa obje ugovorne strane.
- (3) Ugovorne strane su saglasne da za sve što u ovom Ugovoru nije precizirano vrijede odredbe Zakona o obligacionim odnosima.
- (4) Sve eventualne sporove, ugovorne strane će rješavati sporazumno, u duhu dobrih poslovnih odnosa u direktnim pregovorima.
- (5) Ukoliko se sporazumno rješenje ne postigne, za rješavanje sporova nadležan je Okružni privredni sud u Banjaluci.
- (6) Ugovor je sačinjen u 6 (šest) istovjetnih primjeraka, 4 (četiri) primjerka zadržava Naručilac, a 2 (dva) primjerka su za Dobavljača.
- (7) Prilozi ovog ugovora su dijelovi ponude Dobavljača (Obrazac za ponudu, Obrazac za cijenu ponude, Obrazac za rok isporuke, Obrazac za garantni period, Tehnički zahtjevi i specifikacije) i dokument Naručioca (Obrazac konačne cijene).

Broj:
Datum:

ZA DOBAVLJAČA

(potpis i pečat ponuđača)

Broj:
Datum:

ZA NARUČIOCA:

Generalni direktor

Izvršni direktor za rad i održavanje sistema



PRILOG 10 - OBRAZAC ZA ROK ISPORUKE

Rok isporuke			
R.br.	Opis robe	Maksimalni rok isporuke robe (kalendarski dani)	Ponuđeni rok isporuke robe (kalendarski dani)
1.	LOT 1 – Alati i instrumenti	90 dana	
2.	LOT 2 – Spojna oprema za RP	90 dana	

Potpis i pečat ponuđača

Vlasništvo "Elektroprenos-Elektroprivreda BiH" a.d. Banja Luka - samo za uvid

PRILOG 11 - OBRAZAC ZA GARANTNI PERIOD – LOT 1

Garantni period – LOT 1			
R. br.	Opis robe	Minimalni garantni period robe	Ponudeni garantni period robe (kalendarski dani / godine)
1.	Udarni modularni aku stezač	3 godine	
2.	Aku odvijač	2 godine	
3.	Aku bušilica	3 godine	
4.	Bušilica sa čekićem	3 godine	
5.	Akumulatorska vibraciona bušilica	3 godine	
6.	Aku brusilica	3 godine	
7.	Kliješta za hilzne 0.25 - 6 mm ²	2 godine	
8.	Kliješta za hilzne 6 - 16 mm ²	2 godine	
9.	Odvijač krstasti	U skladu sa deklaracijom proizvođača	
10.	Kliješta grip za kablovske kontakte 6 - 50 mm ²	2 godine	
11.	Set bitova izvijača	U skladu sa deklaracijom proizvođača	
12.	Aku fen za vrući zrak	3 godine	
13.	Kutija za alat	2 godine	
14.	Grip kliješta za stopice sa izmjenjivim glavama	2 godine	
15.	Set izvijača	U skladu sa deklaracijom proizvođača	
16.	Set Torx izvijača	U skladu sa deklaracijom proizvođača	
17.	Printer naljepnica za oznake elemenata, provodnika, kablova	3 godine	
18.	Printer naljepnica i oznaka	3 godine	
19.	Ručni usisivač	3 godine	
20.	Usisivač	2 godine	
21.	Komplet odvijača za elektroniku i preciznu mehaniku	U skladu sa deklaracijom	

Garantni period – LOT 1			
R. br.	Opis robe	Minimalni garantni period robe	Ponudeni garantni period robe (kalendarski dani / godine)
		proizvođača	
22.	Odvijač - Držač bitova sa nastavcima izolovani 1000 V	U skladu sa deklaracijom proizvođača	
23.	Kliješta za krimpovanje tuljaka, automatska	U skladu sa deklaracijom proizvođača	
24.	Kliješta za krimpovanje stopica	U skladu sa deklaracijom proizvođača	
25.	Aku set udarna bušilica odvijač i aku ugaona brusilica	3 godine	
26.	Ispravljač za punjenje baterija 12 V	U skladu sa deklaracijom proizvođača	
27.	Komplet alatnih nastavaka – adaptera GEDORA	U skladu sa deklaracijom proizvođača	
28.	Set nasadnih ključeva	U skladu sa deklaracijom proizvođača	
29.	Pumpa za pretakanje ulja	U skladu sa deklaracijom proizvođača	
30.	Nasadni odvijač s čegrtaljkom i nastavcima	U skladu sa deklaracijom proizvođača	
31.	Moment ključ 5-25 Nm sa nastavcima	U skladu sa deklaracijom proizvođača	
32.	Nož za skidanje izolacije	U skladu sa deklaracijom proizvođača	
33.	Kliješta za skidanje izolacije-automatska	U skladu sa deklaracijom proizvođača	
34.	Set Torx ključeva	U skladu sa deklaracijom proizvođača	
35.	Set univerzalnih borera i bitova	U skladu sa deklaracijom proizvođača	
36.	Set odvijača ravnih	U skladu sa deklaracijom proizvođača	



Garantni period – LOT 1			
R. br.	Opis robe	Minimalni garantni period robe	Ponudeni garantni period robe (kalendarski dani / godine)
37.	Set odvijača krstastih	U skladu sa deklaracijom proizvođača	

Napomena:

Ponudač je obavezan da u kolonu upiše ponudeni garantni period za svaku stavku.
Ukoliko ponudač ne ispuni garantni period za svaku stavku, njegova ponuda će biti odbačena.

Potpis i pečat ponuđača _____

Vlasništvo "Elektroprenos-Elektroprijenos BiH" a.d. Banja Luka - samo za uvid

PRILOG 11 - OBRAZAC ZA GARANTNI PERIOD – LOT 2

Garantni period - LOT 2			
R.br.	Opis robe	Minimalni garantni period robe	Ponuđeni garantni period robe (kalendarski dani/ godine)
1.	Spojna oprema za RP	3 godine	

Napomena:

Ponudač je obavezan da u kolonu upiše ponuđeni garantni period za spojnu opremu.
Ukoliko ponudač ne ispuni garantni period, njegova ponuda će biti odbačena.

Potpis i pečat ponuđača _____

Vlasništvo "Elektroprenos-Elektroprijenos BiH" a.d. Banja Luka samo za uvid



PRILOG 12 - FORMA GARANCIJE ZA UREDNO IZVRŠENJE UGOVORA

(Naziv i Logo Banke)

(Adresa)

(Datum)

Za Ugovorni organ: „Elektroprenos – Elektroprijenos BiH“ a.d. Banja Luka.

GARANCIJA ZA UREDNO IZVRŠENJE UGOVORA BROJ _____

Informisani smo da je naš klijent, _____ (ime i adresa najuspješnijeg ponuđača), od sad pa nadalje označen kao Dobavljač, Vašom Odlukom o izboru najpovoljnijeg ponuđača, broj: _____ od _____ [naznačiti broj i datum odluke] odabran da potpiše, a potom i realizuje ugovor o javnoj nabavci: (navesti broj i naziv ugovora), čija je vrijednost _____ KM/EUR.

Također smo informisani da, vi, kao ugovorni organ zahtijevate da se izvršenje ugovora garantuje u iznosu od 10% od vrijednosti ugovora bez PDV-a, što iznosi _____ KM/EUR, slovima: _____ (naznačiti u brojkama i slovima vrijednost i valutu garancije), da bi se osiguralo poštivanje ugovorenih obaveza u skladu sa dogovorenim uslovima.

U skladu sa naprijed navedenim, _____ (ime i adresa banke), se obavezuje neopozivo i bezuslovno platiti na naznačeni bankovni račun bje koju sumu koju zahtijevate, s tim što ukupni iznos ne može preći _____ (naznačiti u brojkama i slovima vrijednost i valutu garancije) u roku od tri radna dana po prijemu Vašeg pisanog zahtjeva, a koji sadrži Vašu izjavu da ponuđač/dobavljač ne ispunjava svoje obaveze iz ugovora, ili ih neuredno ispunjava.

Vaš zahtjev za korištenje sredstava pod ovom garancijom prihvatljiv je ako je poslan u potpunosti i ispravno kodiran telefaksom/telegrafom od Vaše banke potvrđujući da je Vaš originalni zahtjev poslan i poštom i da vas isti pravno obavezuje. Vaš zahtjev će biti razmotren i adresiran nakon zaprimanja Vašeg pisanog zahtjeva za isplatu, poslanog telefaksom ili telegrafom na adresu: _____

Ova garancija stupa na snagu _____ (navesti datum izdavanja garancije) .

Naša odgovornost prema ovoj garanciji ističe dana _____ (naznačiti datum i vrijeme garancije shodno uslovima iz nacrtu ugovora).

Poslije isteka naznačenog roka, garancija po automatizmu postaje nevažeća. Garancija bi trebala biti vraćena kao bespredmetna. Bez obzira da li će nam garancija biti vraćena, ili ne, nakon isteka pomenutog roka smatramo se oslobođenim svake obaveze po garanciji.

Ova garancija je vaša lično i ne može se prenositi.

Potpis i pečat

(BANKA)