



ELEKTROPRIJENOS BIH
ЕЛЕКТРОПРЕНОС БИХ

Broj: JN-OP-831-6/2019
Datum: 25.07.2019. godine

TENDERSKA DOKUMENTACIJA ZA NABAVKU USLUGA

Broj javne nabave: JN-OP-831/2019

Naziv nabave:
Sanacija OPGW-a na DV 220 kV Mostar 4 – HE Zakučac,

OTVORENI POSTUPAK JAVNE NABAVE

Mostar, Srpanj 2019. godine

"Elektroprivreda Bosne i Hercegovine" a.d. Banja Luka
78000 Banja Luka, Marije Bursać 7a,
Tel. +387 51 246 500, Fax: +387 51 246 550
Operativna područja:
Banja Luka, Sarajevo, Mostar i Tuzla

IB: 402369530009
MB: 11001416
BR: 08-50.3.-01-4/06
Ministarstvo pravde BiH
Sarajevo

Korisničke banke i brojevi računa
UniCredit Bank a.d. B. Luka 5510010003400849
Raiffeisen Bank 1610450028020039
Sberbank a.d. 5672411000000702
Nova Banka a.d. 5550070151342858
NLB Banka 1320102011989379

S A D R Ž A J

OPĆI PODACI.....	4
1. Podaci o Ugovornom tijelu	4
2. Podaci o osobi zaduženoj za kontakt	4
3. Popis gospodarskih subjekata sa kojim je Ugovorni tijelo u sukobu interesa	5
4. Redni broj nabave	5
5. Podatci o postupku javne nabave	5
PODATCI O PREDMETU NABAVE	6
6. Opis predmeta nabave	6
7. Podjela na lotove	6
8. Količina predmeta nabave.....	6
9. Tehničke specifikacije.....	6
10. Mjesto izvršenja usluge	6
11. Rok za izvršenje usluge i jamstveno razdoblje	7
UVJETI ZA KVALIFIKACIJU	8
12. Osobna sposobnost	8
13. Sposobnost obavljanja profesionalne djelatnosti	9
14. Ekonomska i financijska sposobnost.....	10
15. Tehnička i profesionalna sposobnost	10
16. Uvjeti za skupinu ponuditelja.....	12
PODATCI O PONUDI	14
17. Sadržaj ponude	14
18. Način pripreme ponude	15
19. Jezik i pismo ponude	16
20. Način dostavljanja ponuda	16
21. Mjesto, datum i vrijeme za prijem ponuda.....	17
22. Mjesto, datum i vrijeme otvaranja ponuda.....	17
23. Izmjena, dopuna i povlačenje ponuda	17
24. Cijena ponude.....	18
25. Kriterij za dodjelu ugovora.....	19
26. Razdoblje važenja ponude.....	19
27. Nacrt ugovora	20
28. Sklapanje ugovora	20
OSTALI PODACI I DODATNE INFORMACIJE	21
29. Trošak ponude, objava i preuzimanje tenderske dokumentacije.....	21
30. Ispravka i/ili izmjena tenderske dokumentacije, traženje pojašnjenja	21
31. Podugovaranje	22
32. Ukoliko se kao ponuditelj javi fizička osoba (uvjeti i dokazi).....	22
33. Rok za donošenje odluke o izboru	23
34. Rok, način i uvjeti plaćanja izabranom ponuditelju	23
35. Povjerljivost dokumentacije gospodarskih subjekata	23
36. Neprirodno niska cijena ponude.....	24
37. Provjera računske ispravnosti ponude.....	24
38. Preferencijalni tretman domaćeg.....	25
39. Sukob interesa	25
40. Pouka o pravnom lijeku.....	27
41. Licence / ovlaštenja potrebne za realizaciju ugovora.....	28
42. Jamstvo za ozbiljnost ponude.....	29
43. Jamstvo za uredno izvršenje ugovora.....	29



44. Jamstvo za osiguranje u jamstvenom periodu.....	29
45. E-aukcija.....	30
PRILOZI	31
PRILOG 1 - POPIS DOKUMENTACIJE	32
PRILOG 2 - OBRAZAC ZA PONUDU	33
PRILOG 3 - OBRAZAC ZA CIJENU PONUDE	36
PRILOG 4 - OBRAZAC ZA POVJERLJIVE INFORMACIJE.....	38
PRILOG 5 - IZJAVA O ISPUNJAVANJU UVJETA IZ ČLANKA 45. ZAKONA	39
PRILOG 6 - IZJAVA O ISPUNJAVANJU UVJETA IZ ČLANKA 47. ZAKONA	40
PRILOG 7 - IZJAVA SUKLADNA ČLANKU 52. ZAKONA	41
PRILOG 8 - TEHNIČKI ZAHTJEVI I SPECIFIKACIJE.....	42
PRILOG 9 - NACRT UGOVORA	55
PRILOG 10 - PODACI O LICENCAMA / OVLAŠTENJIMA.....	62
IZJAVA O LICENCAMA / OVLAŠTENJIMA	
PRILOG 11 - FORMA JAMSTVA ZA OZBILJNOST PONUDE.....	64
PRILOG 12 – FORMA JAMSTVA ZA UREDNO IZVRŠENJE UGOVORA.....	65
PRILOG 13 – FORMA JAMSTVA ZA OSIGURANJE U JAMSTVENOM PERIODU	66

Vlasništvo "Elektroprenos - Elektroprivnos BiH" a.d. Banja Luka - Samo za uvid

OPĆI PODACI

1. Podaci o Ugovornom tijelu

Naziv: „ELEKTROPRIJENOS–ELEKTROPRENOS BIH“ a.d. BANJA LUKA

Adresa: Ul. Marije Bursać 7a, 78000 Banja Luka, BiH

Identifikacijski broj (JIB): 4402369530009

Broj bankovnog računa:

- UniCredit Bank Banja Luka, račun br. 5510010003400849
- Raiffeisen Bank, račun br. 1610450028020039
- Sberbank a.d, račun br. 5672411000000702
- Nova Banka a.d, račun br. 5550070151342858
- NLB Banka, račun br. 1320102011989379

Broj deviznog računa:

UniCredit Bank ad Banja Luka SWIFT BLBABA22, korespodentna banka UniCredit Bank Austria AG, Viena SWIFT BKAUATWW, IBAN 395517904801164548

Služba protokola javnih nabava:

Telefon: + 387 (0)51 246 551

Faks: + 387 (0)51 246 550

E-mail: jnprotokol@elprenos.ba

Web stranica: www.elprenos.ba

2. Podaci o osobi zaduženoj za kontakt

2.1 Ime i prezime: Nermin Jugo

Broj telefona: +387 (0)51 246 551

Broj faksa: +387 (0)51 246 550

E-mail adresa: jnprotokol@elprenos.ba

2.2 Ponuditelji se upozoravaju da sve informacije u vezi sa postupkom javne nabave mogu dobiti isključivo od nadležne kontakt osobe iz točke 2.1.

2.3 Cjelokupna komunikacija i razmjena informacija (korespodencija) između Ugovornog tijela i ponuditelja treba se voditi u pisanoj formi, na način da se ista dostavlja poštom ili osobno na adresu naznačenu u točki 1. tenderske dokumentacije, izuzev komunikacije koja se vrši kroz sustav "E – nabave", kako je to definirano Zakonom o javnim nabavama Bosne i Hercegovine ("Službeni glasnik BiH", broj 39/14), (u daljem tekstu Zakon) i podzakonskim aktima.

2.4 Izuzetno, komunikacija i razmjena informacija (korespodencija) između Ugovornog tijela i ponuditelja može se obavljati putem faksa i/ili e-maila naznačenih u točki 2.1. ove tenderske dokumentacije, osim ako ovom tenderskom dokumentacijom za pojedine vrste komunikacije nije drugačije određeno. Podnesci dostavljeni Ugovornom tijelu od **07:00 do 15:00 sati, radnim danom (ponedeljak – petak)**, zaprimiti će se tog dana, u suprotnom biti će zaprimljeni sljedećeg radnog dana.

3. Popis gospodarskih subjekata sa kojim je Ugovorni tijelo u sukobu interesa

Kod Ugovornog tijela nema gospodarskih subjekata koji ne bi mogli sudjelovati u ovom postupku javne nabave sukladno članku 52. stavak (4) Zakona o javnim nabavama.

4. Redni broj nabave

4.1 Broj nabave: JN-OP-831/19

4.2 Referentni broj iz Plana nabava:

Posebna odluka o pokretanju postupka javne nabave, sukladno članku 17. stavak (1) Zakona o javnim nabavama Bosne i Hercegovine, broj U-33-4/2019 od 21.05.2019. godine, stavka: II.5.5 Nabavka usluge sanacije OPGW-a na DV 220 kV Mostar 4 – HE Zakućac.

5. Podatci o postupku javne nabave

- 5.1 Vrsta postupka javne nabave: OTVORENI POSTUPAK
- 5.2 Procijenjena vrijednost javne nabave (bez PDV-a): 168.000,00 KM
- 5.3 Vrsta ugovora o javnoj nabavi: USLUGE
- 5.4 U ovom postupku javne nabave ne predviđa se sklapanje okvirnog sporazuma.

PODACI O PREDMETU NABAVE

6. Opis predmeta nabave

- 6.1 Predmet ovog postupka je nabava usluge Sanacije OPGW-a na DV 220 kV Mostar 4 – HE Zakučac, sukladno tehničkim zahtjevima i specifikacijama iz Priloga 8. ove tenderske dokumentacije.
- 6.2 Oznaka i naziv iz JRJN: 31321100-3 -**Nadzemni električni vodovi.**

7. Podjela na lotove

NE

8. Količina predmeta nabave

- 8.1 Količina predmeta nabave definirana je Prilogom 3 – Obrazac za cijenu ponude.

9. Tehničke specifikacije

- 9.1 Tehničke specifikacije predmeta nabave su detaljno navedene u Prilogu 8 - Tehnički zahtjevi i specifikacije koji čini sastavni i neodvojivi dio ove tenderske dokumentacije.
- 9.2 Sve ponuđene stavke moraju zadovoljiti zahtjeve iz tehničkih specifikacija, u suprotnom ponuda se odbacuje kao neprihvatljiva.
- 9.3 Ukoliko se u tehničkoj specifikaciji koristi izraz „ili ekvivalent“, sukladno utvrđenim kriterijima, ponuditelj mora na za to predviđenim praznim mjestima, prema odgovarajućim stavkama, navesti podatke o proizvodu i tipu odgovarajućeg proizvoda koji nudi kao i ostale podatke koji se odnose na taj proizvod, ako se to traži. Ponuditelj je dužan da osigura dokaze o ekvivalentnosti u smislu ispunjenja svih zahtjeva definiranih u tenderskoj dokumentaciji, a koji su vezani za konkretnu stavku iz obrasca za cijenu ponude i obrasca za tehničku specifikaciju. Proizvodi koji su u tenderskoj dokumentaciji navedeni kao primjeri smatraju se ponuđenima ako ponuditelj ne navede nikakve druge proizvode na predviđenom mjestu.

10. Mjesto pružanja usluge

- 10.1 Mjesto pružanja usluge je dalekovod DV 220 kV Mostar 4 – HE Zakučac, od SM 1 do SM 30.
- 10.2 **Ponuditeljima će biti omogućen obilazak mjesta ili lokacije za izvršenje usluge** na lokaciji dalekovoda DV 220 kV Mostar 4 – HE Zakučac. Svi zainteresirani ponuditelji su dužni pisanim putem zatražiti obilazak mjesta ili lokacije na način naveden u točki 2.4 tenderske dokumentacije. Ugovorno tijelo će pisanim putem obavijestiti ponuditelja o terminu obilaska mjesta ili lokacije. Osoba ispred ugovornog tijela zadužena za obilazak mjesta ili lokacije je Damir Raič, kontakt telefon: +387 63 353 705. Obilazak mjesta ili lokacije nije uvjet za dostavljanje ponude. Ponuditelji koji nisu obišli mjesto ili lokaciju na kojoj će se pružati usluge, mogu dostaviti ponude u roku utvrđenom tenderskom dokumentacijom.



11. Rok pružanja usluga

- 11.1 Rok pružanja usluga je **maksimalno 120 (stodvadeset) dana** od dana obostranog potpisivanja ugovora, odnosno sukladno s ponuđenim rokom izvršenja u Prilogu 2 – Obrazac za ponudu-Izjava ponuditelja, točka 8.
- 11.2 Zahtijevano jamstveno razdoblje na isporučenu opremu i izvršenu uslugu sanacije je **minimalno 36 (tridesetšest) mjeseci** i počinje teći od dana otklanjanja nedostataka uočenih prilikom internog tehničkog pregleda.

Vlasništvo "Elektroprenos - Elektroprijenos BiH" a.d. Banja Luka - Samo za uvid

UVJETI ZA KVALIFIKACIJU

12. Osobna sposobnost

12.1 Sukladno s člankom 45. Zakona o javnim nabavama, Ugovorno tijelo će odbaciti ponudu ako:

- a) je ponuditelj u kaznenom postupku osuđen pravosnažnom presudom za kaznena djela organiziranog kriminala, korupciju, prevaru ili pranje novca, sukladno s važećim propisima u Bosni i Hercegovini ili zemlji u kojoj je registriran;
- b) je ponuditelj pod stečajem ili je predmet stečajnog postupka, osim u slučaju postojanja važeće odluke o potvrdi stečajnog plana ili je predmet postupka likvidacije, odnosno u postupku je obustavljanja gospodarske djelatnosti, sukladno s važećim propisima u Bosni i Hercegovini ili zemlji u kojoj je registriran;
- c) ponuditelj nije ispunio obveze u vezi s plaćanjem mirovinskog i invalidskog osiguranja i zdravstvenog osiguranja, sukladno s važećim propisima u Bosni i Hercegovini ili zemlji u kojoj je registriran;
- d) ponuditelj nije ispunio obveze u vezi sa plaćanjem direktnih i indirektnih poreza, sukladno s važećim propisima u Bosni i Hercegovini ili zemlji u kojoj je registriran.

12.2 U svrhu dokazivanja uvjeta iz točke 12.1 od a) do d), ponuditelj je dužan dostaviti popunjenu, potpisanu (od strane odgovorne osobe ponuditelja ili osobe opunomoćene za podnošenje ponude od strane ponuditelja) i kod nadležnog tijela (tijelo uprave ili notar) ovjerenu izjavu o ispunjenosti navedenih uvjeta. Izjava se dostavlja u formi utvrđenoj Prilogom 5 tenderske dokumentacije i ne može biti starija od datuma objave obavjesti za predmetnu nabavu na portalu javnih nabava.

12.3 Ukoliko ponudu dostavlja skupina ponuditelja, svaki član skupine je dužan dostaviti ovjerenu izjavu iz točke 12.2.

12.4 U slučaju da se u ponudi ne dostavi navedeni dokument ili se ne dostavi na način kako je naprijed traženo, ponuditelj će biti isključen iz daljeg učešća zbog neispunjavanja navedenog uvjeta za kvalifikaciju.

12.5 Ponuditelj koji bude odabran kao najpovoljniji u ovom postupku javne nabave dužan je dostaviti sljedeće dokaze (original ili ovjerenu kopiju) u svrhu dokazivanja činjenica potvrđenih u izjavi, i to:

- a) uvjerenje nadležnog suda kojim dokazuje da u kaznenom postupku nije izrečena pravosnažna presuda kojom je osuđen za kazneno djelo sudjelovanja u kriminalnoj organizaciji, za korupciju, prevaru ili pranje novca, sukladno s važećim propisima u Bosni i Hercegovini ili zemlji u kojoj je registriran;
- b) uvjerenje nadležnog suda ili tijela uprave kod kojeg je ponuditelj registriran kojim se potvrđuje da nije pod stečajem niti je predmet stečajnog postupka, da nije predmet postupka likvidacije, odnosno da nije u postupku obustavljanja gospodarske djelatnosti, sukladno sa važećim propisima u Bosni i Hercegovini ili zemlji u kojoj je registriran;
- c) uvjerenja nadležnih institucija kojim se potvrđuje da je ponuditelj izmirio dospjele obveze, a koje se odnose na doprinose za mirovinsko i invalidsko osiguranje i zdravstveno osiguranje.
- d) uvjerenja nadležnih institucija da je ponuditelj izmirio dospjele obveze u vezi s plaćanjem direktnih i indirektnih poreza.

12.6 U slučaju da ponuditelji imaju sklopljen sporazum o reprogramiranju obveza, odnosno odgođenom plaćanju, na temelju doprinosa za mirovinsko-invalidsko osiguranje, zdravstveno osiguranje, direktne i indirektno poreze, dužni su dostaviti potvrdu nadležne institucije/a da ponuditelj u predviđenoj dinamici izmiruje svoj reprogramirane obveze.

12.7 Dokaze o ispunjavanju uvjeta izabrani ponuditelj je dužan dostaviti u roku od pet (5) dana, od dana zaprimanja obavjesti o rezultatima ovog postupka javne nabave. Dokazi moraju biti fizički dostavljeni

na protokol Ugovornog tijela najkasnije peti dan po prijemu odluke o izboru najpovoljnijeg ponuditelja u radnom vremenu Ugovornog tijela, do 15:00 sati, te za Ugovorno tijelo nije relevantno na koji su način poslani.

Dokazi koji se dostavljaju moraju biti originali ili ovjerene kopije originala koji ne može biti stariji od tri (3) mjeseca, računajući od dana dostavljanja ponude.

Izabrani ponuditelj mora ispunjavati sve uvjete u momentu dostavljanja ponude, u protivnom će se smatrati da je dao lažnu izjavu iz članka 45. Zakona.

Napomena:

Ukoliko ponuditelj u sastavu ponude uz Izjavu o ispunjenosti uvjeta iz članka 45. stavak (1) točka a) do d) Zakona (ovjerenu kod nadležnog tijela – tijelo uprave ili notar) dostavi i tražene dokaze koji su navedeni u Izjavi, oslobađa se obveze naknadnog dostavljanja istih, ako bude izabran. Dostavljeni dokazi moraju biti originali ili ovjerene kopije originala koji ne može biti stariji od tri (3) mjeseca, računajući od dana dostavljanja ponude.

- 12.8 Ukoliko ponudu dostavlja skupina ponuditelja, svaki član skupine mora ispunjavati uvjete u pogledu osobne sposobnosti i dokazi se dostavljaju za svakog člana skupine.
- 12.9 U slučaju sumnje o postojanju okolnosti koje su navedene u točki 12.1 tenderske dokumentacije, Ugovorno tijelo će se obratiti nadležnim tijelima s ciljem provjere dostavljene dokumentacije i date Izjave iz točke 12.2.
- 12.10 Za ponuditelje čije je sjedište izvan Bosne i Hercegovine ne traži se posebna nadovjera dokumenata koji se zahtijevaju u stavku (2) članka 45. Zakona.
- 12.11 Težak profesionalni propust (članak 45. stavak (5) ZIN):

Ponuda će biti odbijena ako Ugovorno tijelo, na bilo koji način, dokaže da je ponuditelj bio kriv za težak profesionalni propust počinjen tijekom razdoblja od tri godine prije početka postupka (objave obavjesti o nabavci na portalu javnih nabava), posebno, značajni i/ili nedostaci koji se ponavljaju u izvršenju bitnih zahtjeva ugovora koji su doveli do njegovog prijevremenog raskida, nastanka štete ili drugih sličnih posljedica koje su rezultat namjere ili nemara tog privrednog subjekta (dokazi sukladno sa postojećim propisima u Bosni i Hercegovini).

13. Sposobnost obavljanja profesionalne djelatnosti

- 13.1 Što se tiče sposobnosti za obavljanje profesionalne djelatnosti, sukladno s člankom 46. Zakona, ponuditelji moraju biti registrirani za obavljanje djelatnosti koja je predmet javne nabave.
- 13.2 U svrhu dokazivanja profesionalne sposobnosti ponuditelji trebaju uz ponudu dostaviti dokaz o registraciji u odgovarajućem profesionalnom ili drugom registru u zemlji u kojoj su registrirani ili osigurati posebnu izjavu ili potvrdu nadležnog tijela kojom se dokazuje njihovo pravo da obavljaju profesionalnu djelatnost, koja je u vezi sa predmetom nabave. Dostavljeni dokazi se priznaju, bez obzira na kojoj razini vlasti su izdani.

Potrebno je dostaviti:

- **za ponuditelje iz BIH:** Rješenje o upisu u sudski registar sa svim izmjenama ili Aktuelni Izvod iz sudskog registra kojim su obuhvaćene sve izmjene u sudskom registru,
- **za ponuditelje čije je sjedište izvan BIH:** odgovarajući dokument koji odgovara zahtjevu iz članka 46. Zakona, a koji je izdan od nadležnog tijela, sve prema važećim propisima zemlje sjedišta ponuditelja / zemlje u kojoj je registriran ponuditelj.

- 13.3 Dokazi koji se dostavljaju moraju biti originali ili ovjerene kopije originala.
- 13.4 U slučaju da se u ponudi ne dostave navedeni dokumenti u vezi sposobnosti obavljanja profesionalne djelatnosti ponuditelja (članka 46. Zakona) ili se ne dostave na način kako je naprijed traženo, ponuditelj će biti isključen iz daljeg učešća zbog neispunjavanja navedenog uvjeta za kvalifikaciju.
- 13.5 Ukoliko ponudu dostavlja skupina ponuditelja, svi članovi skupine zajedno moraju biti registrirani za obavljanje djelatnosti koja je predmet nabave. Svaki član skupine je dužan dostaviti dokaz o registraciji.

Napomena:

Ukoliko od upisa u sudski registar nije bilo izmjena, ponuditelj će uz rješenje o upisu u sudski registar dostaviti izjavu da dostavljeno rješenje odražava stvarno stanje i da gospodarski subjekt od registracije nije vršio izmjene u sudskom registru. Izjava se daje na memorandumu ponuditelja i treba biti potpisana od strane ponuditelja (odgovorne osobe ponuditelja ili osobe opunomoćene za podnošenje ponude od strane ponuditelja) i ovjerena pečatom ponuditelja.

14. Ekonomska i financijska sposobnost

14.1 Što se tiče ekonomske i financijske sposobnosti, sukladno s člankom 47. Zakona, ponuda će biti odbačena ako nije ispunjen minimalni uvjet:

- da je ponuditelj ostvario ukupan prihod za razdoblje od posljednje tri financijske godine, ili od datuma registracije, odnosno od početka poslovanja, ako je ponuditelj registriran, odnosno počeo sa radom prije manje od tri godine, zbirno minimalno u iznosu procijenjene vrijednosti nabave.

14.2 Ocjena ekonomskog i financijskog stanja ponuditelja će se izvršiti na temelju dostavljene **popunjene Izjave potpisane od strane ponuditelja i ovjerene pečatom ponuditelja**, koja ne smije biti starija od datuma objave obavjesti za predmetnu nabavu, a dostavlja se u formi utvrđenoj Prilogom 6 tenderske dokumentacije, i na temelju dostavljenih običnih kopija sljedećih dokumenata:

- **poslovne bilance (bilanca stanja i bilanca uspjeha)** za razdoblje od tri posljednje financijske godine, ili od datuma registracije, odnosno od početka poslovanja, ako je ponuditelj registriran, odnosno počeo sa radom prije manje od tri godine, ukoliko je objavljivanje poslovnih bilanci zakonska obveza u zemlji u kojoj je ponuditelj registriran.
- Ako ne postoji zakonska obveza objave bilanci u zemlji u kojoj je registriran ponuditelj, dužan je dostaviti izjavu ovjerenu od strane nadležnog tijela da je ponuditelj ostvario prihod za razdoblje posljednje tri financijske godine, odnosno od početka poslovanja, ako je ponuditelj registriran, odnosno počeo s radom prije manje od tri godine, zbirno minimalno u iznosu procijenjene vrijednosti nabave.

14.3 Ponuditelj čija ponuda bude izabrana kao najpovoljnija, dužan je u roku ne dužem od pet (5) dana nakon prijama odluke o izboru najpovoljnijeg ponuditelja dostaviti originale ili ovjerene kopije dokumenata kojima dokazuje ekonomsku i financijsku sposobnost. Dokazi moraju biti zaprimljeni na protokol Ugovornog tijela najkasnije peti dan po prijemu odluke o izboru, u radnom vremenu Ugovornog tijela do 15:00 sati, te za Ugovorno tijelo nije relevantno na koji su način poslani.

Napomena:

Ponuditelji mogu uz Izjavu o ispunjavanju uvjeta iz točke 14.1, tj. uz svoju ponudu, odmah dostaviti i originale ili ovjerene kopije traženih dokaza koji su navedeni u Izjavi. Ovim se ponuditelj, ako bude izabran, oslobađa obveze naknadnog dostavljanja originala ili ovjerenih kopija dokaza.

15. Tehnička i profesionalna sposobnost

15.1 Što se tiče tehničke i profesionalne sposobnosti, sukladno s člankom 50. Zakona, ponuda će biti odbačena ako nisu ispunjeni zahtijevani minimalni uvjeti :

Uspješno iskustvo ponuditelja u izvršenju najmanje jednog (1) ili više ugovora za izvršenje usluga čiji su karakter i kompleksnost slični predmetu nabave, minimalne ukupne ugovorene vrijednosti od **168.000,00 KM**, u posljednje tri (3) godine zbirno (računajući od dana objave obavjesti o nabavci) ili od datuma registracije, odnosno početka poslovanja, ako je ponuditelj registriran, odnosno počeo sa radom prije manje od tri godine.

Pod pojmom "karakter i kompleksnost slični" podrazumijeva se uspješno izvršenje ugovora koji za predmet imaju izvršenje usluga isporuke i ugradnje OPGW-a na dalekovodima nazivnog napona 110 kV i više s izradom pripadajućih elaborata, ili uspješno izvršenje pojedinačnih ugovora koji za predmet imaju izvršenje pripadajućih usluga.

15.2 Ocjena tehničke i profesionalne sposobnosti ponuditelja, sukladno s člankom 50. Zakona, će se izvršiti na temelju sljedećih dokaza:

- a) **Spisak izvršenih ugovora o izvršenju usluga čiji su karakter i kompleksnost slični predmetu nabave**, koji sačinjava sam ponuditelj na svom poslovnom memorandumu, potpisan od strane ponuditelja i ovjeren pečatom ponuditelja, koji sadrži ugovore minimalne ukupne ugovorene vrijednosti od **168.000,00 KM**, u posljednje 3 (tri) godine u zbroju (računajući od dana objave obavjesti o nabavci), ili od datuma registracije, odnosno početka poslovanja, ako je ponuditelj registriran, odnosno počeo raditi prije manje od tri godine, koji za svaki izvršeni ugovor naveden u spisku obvezno sadrži naziv i sjedište ugovornih strana, predmet ugovora, vrijednost ugovora, vrijeme i mjesto izvršenja ugovora.
- b) Uz spisak izvršenih ugovora ponuditelj je dužan da dostavi **potvrde o uredno izvršenim ugovorima koje su izdali primatelji usluga**, čija je minimalna ukupna ugovorena vrijednost **168.000,00 KM**, a koje obvezno sadrže: naziv i sjedište ugovornih strana, predmet ugovora, vrijednost ugovora, vrijeme i mjesto izvršenja ugovora i **navode o urednom izvršenju ugovora**. Potvrda o uredno izvršenom ugovoru treba biti na memorandumu primatelja usluge ovjerena pečatom i potpisana od strane odgovorne osobe primatelja usluge.

U slučaju da se takva potvrda iz objektivnih razloga ne može dobiti od ugovorne strane koja nije Ugovorno tijelo, važi izjava ponuditelja o uredno izvršenim ugovorima, uz predočenje dokaza o učinjenim pokušajima da se takve potvrde osiguraju. Ukoliko ponuditelj uz izjavu o urednom izvršenju ne dostavi dokaz o učinjenim pokušajima da se takva potvrda osigura, Ugovorno tijelo će takvu ponudu odbiti kao neprihvatljivu.

Napomena:

Nije prihvatljivo dostavljanje kopija Ugovora umjesto potvrda o izvršenim ugovorima. Ugovorno tijelo može od Ponuditelja čija je ponuda ocijenjena najpovoljnijom, zatražiti provjeru dokaza sposobnosti ukoliko posumnja u istinitost njegovih dokaza. Ako Ponuditelj, čija je ponuda ocijenjena najpovoljnijom, ne može ponovno dokazati svoju sposobnost, Ugovorno tijelo će njegovu ponudu odbiti.

Ako ponuditelj nije samostalno sudjelovao u izvršenju ugovora za koje dostavlja potvrde, već kao član konzorcija, potvrde trebaju sadržavati podatke o njegovom financijskom udjelu u izvršenju ugovora i vrsti obavljenih poslova u okviru ugovora.

Ukoliko izdana potvrda ne sadrži podatke o financijskom udjelu ponuditelja u izvršenju ugovora i vrsti obavljenih poslova u okviru ugovora, ponuditelj uz ovakvu potvrdu treba dostaviti i izvod iz Konzorcijskih ugovora ili Izjavu na memorandumu ponuditelja danu pod punom materijalnom i kaznenom odgovornošću, iz kojih su vidljivi podatci o njegovom financijskom udjelu u izvršenju ugovora i vrsti obavljenih poslova u okviru ugovora.

Ugovorno tijelo zadržava pravo provjere podataka dostavljenih u Izjavi. U slučaju utvrđivanja neistinitosti podataka dostavljenih u Izjavi, predmetna potvrda o urednom izvršenju ugovora neće biti prihvaćena te će Ugovorno tijelo preduzeti sve druge zakonom predviđene mjere.

- 15.3 Ponuditelj je dužan dostaviti u sastavu ponude **originale ili ovjerene kopije dokumenata iz točke 15.2** kojima dokazuje tehničku i profesionalnu sposobnost.

16. Uvjeti za skupinu ponuditelja

16.1 U slučaju da ponudu dostavlja skupina ponuditelja, Ugovorno tijelo će ocjenu ispunjenosti kvalifikacijskih uvjeta od strane skupine ponuditelja izvršiti na sljedeći način:

- uvjeti koji su navedeni pod točkom 12.1 (osobna sposobnost) mora ispunjavati svaki član skupine ponuditelja pojedinačno, te svaki od članova skupine ponuditelja mora dostaviti dokumentaciju kojom dokazuje ispunjavanje postavljenih uvjeta, na način na koji je predviđeno dostavljanje dokaza;
- svaki član skupine ponuditelja je dužan dostaviti ovjerenu izjavu iz točke 12.2 - Izjava iz članka 45. Zakona o javnim nabavama (Prilog 5);
- svaki član skupine ponuditelja je dužan dostaviti ovjerenu izjavu iz točke 39.2 tenderske dokumentacije - Izjava iz članka 52. Zakona o javnim nabavama (Prilog 7);
- skupina ponuditelja kao cjelina mora ispuniti uvjet koji je naveden pod točkom 13.1. (sposobnost obavljanja profesionalne djelatnosti), a svaki od članova skupine ponuditelja mora dostaviti dokaz o registraciji, na način na koji je predviđeno dostavljanje dokaza;
- skupina ponuditelja kao cjelina mora ispuniti uvjete koji su navedeni u točkama 14.1 (ekonomska i finansijska sposobnost), 15.1 (tehnička i profesionalna sposobnost) i 41. (licence / ovlaštenja potrebne za realizaciju ugovora) tenderske dokumentacije, što znači da skupina ponuditelja može u zbroju ispunjavati postavljene uvjete i dostaviti dokumentaciju kojom dokazuju ispunjavanje postavljenih uvjeta;
- Izjavu iz članka 47. Zakona (Prilog 6) dostavljaju samo oni članovi skupine ponuditelja koji u ponudi dostavljaju dokumente kojima se dokazuje ekonomska i finansijska sposobnost (bilanca stanja i uspjeha).

16.2 Skupina ponuditelja koja sudjeluje u ovom postupku javne nabave i koja bude izabrana kao najpovoljnija, dužna je dostaviti original ili ovjerenu kopiju pravnog akta o udruživanju u skupinu ponuditelja radi sudjelovanja u postupku javne nabave, u roku ne dužem od 5 (pet) dana od dana prijama odluke o izboru najpovoljnijeg ponuditelja.

Navedeni pravni akt mora sadržavati: tko su članovi skupine ponuditelja s točnim identifikacijskim elementima; tko ima pravo istupa, predstavljanja i opunomoćenje za potpisivanje ugovora u ime skupine ponuditelja, način plaćanja ugovorne obveze (lideru ili članovima skupine ponuditelja ponaosob prema dijelu ugovora koji izvršava, u kojem slučaju je potrebno navesti koji dio ugovora i u kojem obimu će izvršavati pojedini član skupine ponuditelja), kao i utvrđenu solidarnu odgovornost između članova skupine ponuditelja za obveze koje preuzima skupina ponuditelja.

Ukoliko u konzorcijskom ugovoru ne bude jasno definiran način plaćanja, Ugovorno tijelo će plaćanje vršiti prema lideru konzorcija. Takođe, ukoliko u konzorcijskom ugovoru ne bude jasno definirano tko u ime konzorcija potpisuje ugovor, Ugovorno tijelo će kao potpisnika ugovora smatrati lidera konzorcija i istom će dostaviti ugovor na potpis.

Definirani pravni akt mora biti fizički dostavljen na protokol Ugovornog tijela najkasnije peti dan po prijemu odluke o izboru najpovoljnijeg ponuditelja u radnom vremenu Ugovornog tijela (od 07:00 do 15:00 sati), te za Ugovorno tijelo nije relevantno na koji je način poslan.

Ukoliko ponuditelj ne dostavi pravni akt sa naprijed definiranim sadržajem, ugovor će se dodijeliti sljedećem ponuditelju sa rang liste.

Napomena: Skupina ponuditelja može uz svoju ponudu odmah dostaviti original ili ovjerenu kopiju pravnog akta o udruživanju. Ovim se oslobađa obveza naknadnog dostavljanja originala ili ovjerene kopije ako bude izabrana.

- 16.3 Ukoliko se ponuditelj odlučio sudjelovati u postupku javne nabave kao član skupine ponuditelja, ne može u istom postupku sudjelovati i samostalno sa svojom ponudom, niti kao član druge skupine ponuditelja, odnosno postupanje suprotno ovom zahtjevu Ugovornog tijela će imati za posljedicu odbijanje svih ponuda u kojima je taj ponuditelj sudjelovao.
- 16.4 Skupina ponuditelja ne mora osnovati novu pravnu osobu kako bi sudjelovalo u ovom postupku javne nabave.
- 16.5 Skupina ponuditelja solidarno odgovara za sve obveze.

Vlasništvo "Elektroprenos - Elektroprijenos BiH" a.d. Banja Luka - Samo za uvid

PODACI O PONUDI

17. Sadržaj ponude

17.1 Ponuda treba sadržavati sljedeće dokumente (sadržaj ponude):

- 1) **Popis dokumentacije** koja je priložena uz ponudu – sadržaj ponude sukladno s formom koja je dana u Prilogu 1 tenderske dokumentacije;
- 2) **Obrazac za ponudu**, popunjen, potpisan i ovjeren sukladno s formom koja je dana u Prilogu 2 tenderske dokumentacije;
- 3) **Obrazac za cijenu ponude**, popunjen, potpisan i ovjeren sukladno s formom koja je dana u Prilogu 3 tenderske dokumentacije;
- 4) **Obrazac za povjerljive informacije**, sa navodima o povjerljivim informacijama ako ih ima (sukladno s točkom 35.1 tenderske dokumentacije), ili sa izjašnjenjem da nema povjerljivih informacija, potpisan i ovjeren od strane ponuditelja sukladno s formom koja je dana u Prilogu 4 tenderske dokumentacije. Ukoliko ponuditelj ne dostavi ovaj obrazac, ili ga dostavi nepopunjenog smatrati će se ponuda ne sadrži povjerljive informacije i neće biti odbačena;
- 5) **Izjave i dokaze o ispunjenosti uvjeta iz točaka tenderske dokumentacije:**
 12. Osobna sposobnost;
 13. Sposobnost obavljanja profesionalne djelatnosti
 14. Ekonomska i finansijska sposobnost
 15. Tehnička i profesionalna sposobnost
- 6) **Izjavu ponuditelja** sukladna članku 52. stavak (2) Zakona i točkom 39.2 tenderske dokumentacije – Sukob interesa, prema formi koja je dana u **Prilogu 7** tenderske dokumentacije;
- 7) **Tehnička dokumentacija**, potvrde i dokaze iz **Priloga 8 – Tehnički zahtjevi i specifikacije. U ponudi je potrebno dostaviti popunjene i ovjerene tehničke partikulare sadržane u Prilogu 8 kao i ovjerene izvještaje o tipskom ispitivanju OPGW-a ;**
- 8) **Nacrt ugovora** (sukladno s točkom 27 tenderske dokumentacije), i prema formi danoj u **Prilogu 9** tenderske dokumentacije;
- 9) **Licence / ovlaštenja za obavljanje djelatnosti koje su predmet nabave u skladu sa točkom 41. tenderske dokumentacije;**
- 10) **Original jamstva za ozbiljnost ponude** u obliku bezuvjetnog bankovnog jamstva sukladno točki **42.** tenderske dokumentacije, u formi danoj u **Prilogu 11;**
- 11) **Dokazi o ispunjavanju preferencijalnog tretmana**, (u slučaju da ponuditelj u Prilogu 2 navede da ispunjava uvjeta za preferencijalni tretman domaćeg), prema točki **38.** tenderske dokumentacije;
- 12) **Ovlaštenje/ovlaštenja** kojim/a članovi skupine ponuditelja opunomoćuje lidera skupine ponuditelja da tu skupine predstavlja u tijeku postupka nabave, u slučaju kada ponudu dostavlja skupina ponuditelja;
- 13) **Original ili ovjerena kopija punomoći** kada je ponuditelj (odgovorno osoba ponuditelja) opunomoćio drugu osobu za podnošenje ponude.

18. Način pripreme ponude

18.1 Ponuditelji su obvezni pripremiti ponude sukladno s uvjetima koji su utvrđeni u ovoj tenderskoj dokumentaciji. Ponude koje nisu sukladne s ovom tenderskom dokumentacijom će biti odbačene kao neprihvatljive, sve sukladno članku 68. Zakona. Ponuditelj ne smije mijenjati ili nadopunjavati tekst tenderske dokumentacije.

18.2 Ponude se pripremaju u:

- jednom (1) originalu;
- jednoj (1) tiskanoj kopiji (hard – copy) i
- jednoj (1) elektronskoj kopiji na CD-u ili DVD-u ili USB- sticku-u (skenirana ponuda u pdf formatu).

18.3 Original i jedna (1) tiskana kopija kompletne ponude se izrađuju na način da pojedinačno čine cjelinu i trebaju biti otipkani ili napisani neizbrisivom tintom. Moguće ispravke u tekstu ponude, tijekom pripreme iste, moraju biti vidljive, čitljive te potpisane od strane ponuditelja i ovjerene pečatom ponuditelja, u suprotnom ponuda će biti odbačena. Svi listovi originala ponude (podrazumjeva se kompletna ponuda koja sadrži komercijalne, kvalifikacijske, tehničke i druge tražene dijelove) moraju biti čvrsto uvezani tj. uvezani tako da se sadržaj (listovi) ponude ne mogu nesmetano vaditi ili dopunjavati, a da se pri tome ne ugrozi cjelovitost ponude.

Pod čvrstim uvezom podrazumjeva se ponuda ukoričena u knjigu ili ponuda osigurana jamstvenikom s naljepnicom i pečatom ponuditelja. Original i sve tiskane kopije ponude se uvezuju na gore opisan način.

Dijelove ponude kao što su uzorci, katalogi, mediji za pohranjivanje podataka i slično, koji ne mogu biti uvezani, ponuditelj obilježava nazivom i navodi u Popisu dokumentacije kao dio ponude. **CD/DVD/USB na kojem je elektronska kopija ponude, u slučaju da se isti dostavlja u posebnoj koverti stavljenoj u kuvertu/paket sa originalom ponude ili se eventualno dostavlja zalijepljen/uvezan u original ponude, se ne navodi u Popisu dokumentacije originala ponude jer predstavlja zasebnu elektronsku kopiju ponude.**

Ako zbog obima ili drugih objektivnih okolnosti ponuda ne može biti izrađena na način da čini cjelinu, onda se izrađuje u dva ili više dijelova. U tom slučaju svaki dio se čvrsto uvezuje na prethodno opisan način, a ponuditelj mora u sadržaju ponude navesti od koliko se dijelova ponuda sastoji.

18.4 Sve stranice/listovi ponude trebaju biti označene brojem (numerirane) gdje je vidljiv redni broj stranice/lista.

Ako ponuda sadrži tiskanu literaturu, brošure, kataloge i sl. koji imaju izvorno numerirane brojeve, onda se ti dijelovi ponude ne numeriraju dodatno.

Kada ponuda sadrži više dijelova, stranice/listovi se označavaju tako što svaki sljedeći dio započinje rednim brojem kojim se nastavlja redni broj stranice/lista kojim završava prethodni dio.

Ponuda neće biti odbačena ukoliko se neka, pojedinačna stranica/list ponude omaškom ponuditelja ne numeriraju, a pri tome su ostale stranice/listovi ponude numerirane tako što je osiguran kontinuitet numeriranja, te će se ovo smatrati manjim odstupanjem koje bitno ne mijenja osnovni zahtjev za numeriranje stranica/listova, naveden u tenderskoj dokumentaciji.

18.5 Jamstvo za ozbiljnost ponude se ne smije bušiti radi ulaganja u ponudu niti oštećivati na bilo koji način.

Iz prethodno navedenog razloga, jamstvo je potrebno uložiti u PVC košuljicu ("U" fascikla, plastična folija), na košuljici naznačiti broj stranice/lista ponude, na način na koji se naznačava broj stranice/lista u cijeloj ponudi, i istu zatvoriti naljepnicom sa pečatom ponuditelja ili zatvoriti jamstvenikom, s tim da se na mjesto vezivanja jamstvenika zalijepi naljepnica sa pečatom ponuditelja. Ovako pripremljenu PVC košuljicu sa umetnutim jamstvom za ozbiljnost ponude, uvezati u ponudu kao i ostale listove ponude.

18.6 **Ponuda mora biti potpisana od strane ponuditelja (odgovorne osobe ponuditelja ili osobe opunomoćene za podnošenje ponude od strane ponuditelja)**, te ovjerena pečatom ponuditelja, na mjestima gdje je to u tenderskoj dokumentaciji naznačeno (na mjestima u Izjavama i Prilozima koji se dostavljaju u ponudi gdje piše potpis i pečat ponuditelja, na zadnjoj stranici Nacrta ugovora, na mjestu gdje piše "za Izvršitelja" i na svim drugim dokumentima koji moraju da se dostave u ponudi a koji prema zahtjevima tenderske dokumentacije moraju da budu potpisani od strane ponuditelja i ovjereni

pečatom ponuditelja), ako po zakonu države u kojoj je sjedište ponuditelja, isti ima pečat ili sadržiti dokaz po zakonu države u kojoj je sjedište ponuditelja, ponuditelj nema pečat.

Stranice/listove ponude ne treba parafirati.

- 18.7 Predlaže se da forma ponude prati poglavlja iz tenderske dokumentacije. Prilikom pripreme ponude potrebno je jasno napisati šta se nudi (jednoznačno navesti proizvođača, zemlju porijekla, vrstu i tip proizvoda i karakteristike koje pokazuju da je ponuđena stavka ono što se traži u tehničkoj specifikaciji ili njen ekvivalent istih ili boljih karakteristika). U priloženim katalozima, crtežima i drugoj pratećoj tehničkoj dokumentaciji, moraju jasno biti naznačene ponuđene stavke, sa svim detaljima i da se na istima potvrde karakteristike ponuđene stavke (ne prilagati uopćene kataloge u kojima nije jednoznačno navedeno koje parametre ima ponuđena stavka). **Tehnička dokumentacija koja ne upućuje jednoznačno na dati proizvod/uslugu neće biti razmatrana.**

19. Jezik i pismo ponude

- 19.1 Ponuda, svi dokumenti i pisana korespondencija u vezi sa ponudom između ponuditelja i Ugovornog tijela mora biti na jednom od službenih jezika u Bosni i Hercegovini, i napisana na latiničnom ili ćiriličnom pismu ili na nekom drugom jeziku koji se najčešće koristi u međunarodnoj trgovini, ali pod uvjetom obaveznog dostavljenog i zvanični prevod u ponudi (ovjeren od strane opunomoćenog sudskog tumača za jezik sa kojeg je izvršen prevod), na jedan od službenih jezika u Bosni i Hercegovini.

Izuzetno, tiskana literatura, brošure, nacrti, kataloška dokumentacija proizvođača materijala i opreme i protokoli o tipskim ispitivanjima materijala i opreme, koje ponuditelj dostavlja mogu biti napisani na engleskom jeziku, bez obveze prevoda na neki od službenih jezika u BiH.

Takođe, tiskana literatura, brošure, nacrti, kataloška dokumentacija proizvođača materijala i opreme i protokoli o tipskim ispitivanjima materijala i opreme, koje ponuditelj dostavlja mogu biti napisani i na drugom jeziku koji se koristi u međunarodnoj trgovini (npr. njemački, francuski,...), ali uz uvjet dostavljanja i cjelokupnog prijevoda na jedan od službenih jezika u Bosni i Hercegovini, izvršen od strane opunomoćenog prevoditelja.

20. Način dostavljanja ponuda

- 20.1 Ponuda se dostavlja u originalu i jednoj (1) tiskanoj kopiji (hard copy) i jednoj (1) elektronskoj kopiji na CD-u ili DVD-u ili USB stick-u zajedno sa originalom. Na originalu i kopijama će čitko pisati „ORIGINAL PONUDE“ i „KOPIJA PONUDE“, respektivno. Kopija ponude sadrži sva dokumenta koja sadrži i original. U slučaju razlike između originala i kopije ponude, vjerodostojan je original ponude.

Tiskane kopije ponude se dostavljaju zajedno sa originalom u jednoj kuverti/paketu, **ako je fizički izvodivo**, ili u više odvojenih kuverti/paketa. **Elektronska kopija ponude se dostavlja u zasebnoj kuverti stavljenoj u kuvertu/paket sa originalom ponude ili se dostavlja zalijepljena/uvezana u original ponude.**

- 20.2 Ponuda, bez obzira na način dostavljanja, mora biti zaprimljena na protokol Ugovornog tijela, na adresi navedenoj u tenderskoj dokumentaciji, do datuma i vremena navedenog u obavjesti o nabavci i tenderskoj dokumentaciji. Sve ponude zaprimljene nakon tog vremena su neblagovremene i kao takve, neotvorene će biti vraćene ponuditelju.

- 20.3 Ponude se dostavljaju osobno na protokol Ugovornog tijela ili putem pošte, na adresu Ugovornog tijela, u zatvorenoj kuverti/paketu na kojoj, na prednjoj strani, mora biti navedeno:

– „uElektroprijenos - Elektroprenos BiH“ a.d. Banja Luka

Operativno područje Mostar, Bleiburških žrtava bb, 88000 Mostar, Bosna i Hercegovina.

– naziv i adresa ponuditelja (grupe ponuditelja) – u lijevom gornjem kutu kuverte/paketa,

– broj nabave: **JN-OP-831/19**,

- naziv predmeta nabave: **Sanacija OPGW-a na DV 220 kV Mostar 4 – HE Zakućac**
- naznaka: „NE OTVARAJ – do 22.08.2019. godine do 12:00 sati“.

20.4 Dopusštenost dostave alternativnih ponuda: Nije dozvoljeno dostavljanje alternativnih ponuda

20.5 Ponuditelj može dostaviti samo jednu ponudu. Ponude ponuditelja koji dostavi više ponuda, samostalno ili u okviru skupine ponuditelja, biti će odbačene.

21. Mjesto, datum i vrijeme za prijem ponuda

21.1 Ponude se dostavljaju na način definiran u točki 20. ove tenderske dokumentacije, na protokol Ugovornog tijela na sljedeću adresu:

**"Elektroprijenos - Elektroprenos BiH" a.d. Banja Luka
Operativno područje Mostar, Bleiburških žrtava bb, 88000 Mostar
Bosna i Hercegovina**

21.2 Rok za dostavljanje ponuda je **22.08.2019. godine do 11:30 sati**.

21.3 Ponuda ponuditelja mora biti dostavljena do datuma i sata naznačenog u obavijesti o nabavi odnosno tenderskoj dokumentaciji i za Ugovorno tijelo nije relevantno kada je ona poslata niti na koji način. Ponuditelji koji ponude dostavljaju poštom preuzimaju rizik kašnjenja ukoliko ponude ne stignu do krajnjeg roka utvrđenog tenderskom dokumentacijom. Ponude zaprimljene nakon isteka roka za prijem ponuda se vraćaju neotvorene ponuditeljima.

22. Mjesto, datum i vrijeme otvaranja ponuda

22.1 Javno otvaranje ponuda će se održati **22.08.2019. godine u 12:00 sati**, u prostorijama Ugovornog tijela „Elektroprijenos – Elektroprenos BiH“ a.d. Banja Luka, Operativno područje Mostar, Bleiburških žrtava bb, 88000 Mostar.

22.2 Opunomoćeni predstavnici ponuditelja, kao i sve druge zainteresirane osobe mogu prisustvovati otvaranju ponuda. Informacije koje se iskazuju tijekom javnog otvaranja ponuda će se dostaviti svim ponuditeljima koji su u roku dostavili ponude putem Zapisnika sa otvaranja ponuda, odmah, a najkasnije u roku od 3 dana.

22.3 Na javnom otvaranju ponuda obznanjuju se sljedeće informacije:

- naziv ponuditelja;
- cijena ponude (bez PDV-a);
- popust naveden u ponudi, ako je posebno iskazan.

22.4 Predstavnici ponuditelja moraju imati punomoć za učešće na javnom otvaranju ponuda u ime Ponuditelja, ovjereno i potpisano od strane odgovorne osobe ponuditelja, da bi mogli potpisati i preuzeti Zapisnik sa otvaranja ponuda i vršiti druge pravne radnje zastupanja interesa Ponuditelja na otvaranju ponuda. U suprotnom, prisustvovati će otvaranju i smatrat će se ostalim zainteresovanim osobama bez gore navedenih prava.

23. Izmjena, dopuna i povlačenje ponuda

23.1 Do isteka roka za prijam ponuda, ponuditelj može svoju ponudu izmjeniti ili dopuniti i to da u posebnoj kuverti/paketu, dostavi sve dokumente koji su vezani za izmjene ili dopune, uvezane na način kako se traži ovom tenderskom dokumentacijom, a na kuverti/paketu navesti sljedeće:

- „**Elektroprijenos - Elektroprenos BiH**“ a.d. Banja Luka

Operativno područje Mostar, Bleiburških žrtava bb, 88000 Mostar, Bosna i Hercegovina.

- naziv i adresa ponuditelja (skupina ponuditelja) – u lijevom gornjem kutu kuverte/paketa,
- **IZMJENA/DOPUNA PONUDE ZA NABAVU**
- broj nabave: **JN-OP-831/19**,
- naziv predmeta nabave: **Sanacija OPGW-a na DV 220 kV Mostar 4 – HE Zakućac**
- naznaka: „**NE OTVARAJ – do 22.08.2019. godine u 12:00 sati**“.

23.2 Ponuditelj može do isteka roka za prijam ponuda odustati od svoje ponude, na način da dostavi pisanu izjavu da odustaje od ponude, uz obvezno navođenje predmeta nabave i broja nabave, i to najkasnije do roka za prijam ponuda. U tom slučaju ponuda će biti vraćena ponuditelju neotvorena.

23.3 Ponuda se ne može mijenjati, dopunjavati, niti povući nakon isteka roka za prijam ponuda.

24. Cijena ponude

24.1 Cijena ponude je cijena bez PDV-a, koja je jednaka zbroju cijena bez PDV-a svih stavki navedenih u Obrascu za cijenu ponude – Prilog 3.

24.2 Cijena ponude mora biti isto izražena u Obrascu za ponudu – Prilog 2 i Obrascu za cijenu ponude – Prilog 3. U slučaju da se ne slažu cijene iz ova dva obrasca, prednost se daje cijeni ponude iz Obrasca za cijenu ponude – Prilog 3.

24.3 Cijena ponude se u Obrascu za ponudu i Obrascu za cijenu ponude navodi bez PDV-a, a zatim se posebno navodi ponuđeni popust, cijena ponude sa uključenim popustom, iznos PDV-a na cijenu ponude sa uključenim popustom i na kraju ukupna cijena ponude sa uključenim popustom (sa PDV-om). Ukupna cijena ponude sa uključenim popustom (sa PDV-om) piše se brojevima i slovima, kako je to predviđeno u Obrascu za ponudu. U slučaju neslaganja iznosa upisanih bročano i slovima, prednost se daje iznosu upisanom slovima.

24.4 Ponuditelji su dužni dostaviti popunjen obrazac za cijenu ponude – Prilog 3, sukladno sa svim zahtjevima koji su u njemu definirani, i ponuditelj je dužan dati ponudu za sve stavke koje su navedene u obrascu. U slučaju da ponuditelj ne popuni obrazac sukladno sa postavljenim zahtjevima, njegova ponuda će biti odbačena.

24.5 Ponuditelj iskazuje popust u postocima i u novčanom iznosu. U slučaju da ponuditelj ne nudi popust, na mjestima gdje se upisuje pripadajući iznos popusta upisuje 0,00. Ako ponuditelj ne iskaže popust na propisan način ili na bilo koji način uvjetuje popust, smatrati će se da nije ni ponudio popust. U slučaju razlike u popustu iskazanom u postocima i u novčanom iznosu prednost se daje iznosu iskazanom u postocima.

24.6 Ukoliko ponuditelj nije PDV obveznik u Bosni i Hercegovini, cijenu ponude u Obrascu za ponudu i Obrascu za cijenu ponude navodi bez PDV-a, zatim posebno navodi ponuđeni popust, cijenu ponude sa uključenim popustom bez PDV-a, ne prikazuje PDV (na mjestu gdje se upisuje pripadajući iznos PDV-a upisuje 0,00) i na kraju, na mjestu ukupne cijene ponude upisuje prethodno navedenu cijenu ponude s uključenim popustom bez PDV-a (brojevima i slovima).

24.7 U slučaju stranog ponuditelja, isti je dužan, ukoliko bude izabran kao najpovoljniji, registrirati se kod poreskog punomoćnika za PDV koji ima sjedište u BiH, a sve sukladno s člankom 60. Zakona o porezu na dodatu vrijednost ("Službeni glasnik Bosne i Hercegovine", br. 9/05, 35/05 i 100/08), (u

daljem tekstu: Zakon o PDV-u) i o tome Ugovornom tijelu dostavi pisani dokaz najkasnije do sklapanja ugovora.

- 24.8 Ponuđena cijena robe na paritetu DDP treba uključivati sve obveze vezane za tu robu, a naročito:
- sve carinske obveze ili poreze na uvoz i prodaju ili druge poreze koji su već plaćeni ili koji se mogu platiti na komponente i sirovine koje se koriste u proizvodnji ili sastavljanju roba;
 - sve carinske obveze ili poreze na uvoz i prodaju ili druge poreze koji su već plaćeni na direktno uvezene komponente koje se nalaze ili će se nalaziti u toj robi;
 - sve pripadajuće indirektno poreze (odnosi se na carine ali ne na PDV koji se plaća u BiH), poreze na prodaju i druge slične poreze na gotove proizvode koji će se trebati platiti u Bosni i Hercegovini, ako ovaj ugovor bude dodijeljen;
 - cijenu prijevoza i špeditorske usluge;
 - osiguranje;
 - cijenu popratnih (dodatnih) usluga navedenih u tenderskoj dokumentaciji;
 - druge troškove u procesu nabave i isporuke robe.
- 24.9 Cijena ponude koju navede ponuditelj neće se mijenjati tijekom izvršenja ugovora i ne podliježe bilo kakvim promjenama. Ugovorno tijelo će kao neprihvatljivu odbiti onu ponudu koja sadrži cijenu ponude koja se može prilagođavati, a koja nije sukladno sa ovim stavom.
- 24.10 Cijena ponude treba biti navedena u konvertibilnim markama (KM). Strani ponuditelji mogu cijenu ponude iskazati u eurima (EUR), isključivo na paritetu DDP (Incoterms 2010). Navedeni iznos preračunaće se u KM prema važećem tečaju Centralne banke Bosne i Hercegovine na dan otvaranja ponuda i zadržati po istom tečaju sve do kraja realizacije ugovora.

25. Kriterij za dodjelu ugovora

- 25.1 Kriterij za dodjelu ugovora je: **Najniža cijena**
- 25.2 Ugovor se dodjeljuje ponuditelju koji je ponudio najnižu cijenu ponude.
- 25.3 Ponude koje ne zadovolje tehničke zahtjeve i specifikacije ili nisu sukladne s opisom predmeta javne nabave, biti će odbijene.

26. Razdoblje važenja ponude

- 26.1 Ponude moraju važiti **devedeset (90) dana**, računajući od isteka roka za dostavljanje ponuda. Sve dok ne istekne razdoblje važenja ponuda, Ugovorno tijelo ima pravo tražiti od ponuditelja u pisanoj formi produženje razdoblja važenja njihovih ponuda do određenog datuma. Svaki ponuditelj ima pravo da odbije takav zahtjev i u tom slučaju ne gubi pravo na povrat jamstva za ozbiljnost ponude.

Ponuditelj koji pristane produžiti razdoblje važenja svoje ponude i o tome u pisanoj formi obavijesti Ugovorno tijelo, produžiti će razdoblje važenja ponude i dostaviti produljeno jamstvo za ozbiljnost ponude sa produljenim rokom i to u roku koji odredi Ugovorno tijelo. Ponuda se ne smije mijenjati. Ako ponuditelj ne odgovori na zahtjev Ugovornog tijela u vezi sa produljenjem razdoblja važenja ponude ili ne dostavi produljeno jamstvo za ozbiljnost ponude, smatrati će se da je ponuditelj odbio zahtjev Ugovornog tijela, te se njegova ponuda neće razmatrati u daljem tijeku postupka.

- 26.2 Ponuđeno razdoblje važenja ne može biti kraći od razdoblja traženog u tenderskoj dokumentaciji, a Ugovorno tijelo ne može utvrditi razdoblje kraći od 30 dana. Ukoliko ponuditelj u ponudi ne navede razdoblje njenog važenja, smatrati će se razdoblje važenja ponude naznačen u tenderskoj dokumentaciji.

26.3 U slučaju da je razdoblje važenja ponude kraći od razdoblja navedenog u tenderskoj dokumentaciji, Ugovorno tijelo će odbiti takvu ponudu sukladno s člankom 60. stavak (1) Zakona.

27. Nacrt ugovora

27.1 Nacrt ugovora se nalazi u Prilogu 9 ove tenderske dokumentacije. Ponuditelj **ne treba popunjavati** Nacrt ugovora sa svojim podacima i detaljima koji su sadržani u ponudi (tj. cijena i drugi podaci). Ti podaci će biti uneseni u Ugovor prilikom pripreme istog nakon provedenog postupka javne nabave kojom prilikom će se upisati podaci koje je ponuditelj naveo u svojoj ponudi. Nacrt ugovora na njegovoj zadnjoj stranici, treba da bude potpisan od strane ponuditelja (**odgovorne osobe ponuditelja ili osobe opunomoćene za podnošenje ponude od strane ponuditelja**) te ovjeren pečatom ponuditelja na za to predviđenom mjestu. Na prethodno opisan način, potpisan i ovjeren nacrt ugovora čini sastavni dio ponude.

28. Sklapanje ugovora

28.1 Ugovorno tijelo će dostaviti na potpis izabranom ponuditelju prijedlog ugovora i to nakon isteka roka od petnaest (15) dana, računajući od dana kada su svi ponuditelji obaviješteni o izboru najpovoljnijeg ponuditelja, osim u slučaju kada odluka nije postala konačna zbog uložene žalbe (slučaj odgađanja nastavka postupka) ili je poništena povodom uložene žalbe. Prijedlog ugovora će odgovarati nacrtu ugovora iz tenderske dokumentacije pri čemu Ugovorno tijelo zadržava pravo prilagođenja prijedloga ugovora sukladno s predmetom nabave.

28.2 Ugovor će se sklopiti sukladno s uvjetima iz tenderske dokumentacije, prihvaćene ponude i sukladno zakonima o obligacionim odnosima u BiH.

28.3 Ugovorno tijelo će dostaviti prijedlog ugovora ponuditelju čija je ponuda na rang listi odmah iza ponude izabranog ponuditelja, ako izabrani ponuditelj:

- propusti dostaviti originale ili ovjerene kopije dokumenata i članka 45. i 47. Zakona, ne starije od tri mjeseca od dana dostavljanja ponude, u roku od 5 dana od dana obavjesti o izboru najpovoljnijeg ponuditelja ili
- propusti dostaviti dokumentaciju koja je bila uvjet za potpisivanje ugovora, a koju je bio dužan dostaviti sukladno s propisima u BiH, ili
- u pisanoj formi odbije dodjelu ugovora, ili
- propusti dostaviti jamstvo za izvršenje ugovora sukladno uvjetima iz tenderske dokumentacije, ili
- propusti potpisati ugovor o nabavi u roku koji odredi Ugovorno tijelo ili
- odbije zaključiti ugovor sukladno uvjetima iz tenderske dokumentacije i ponude koju je dostavio.

OSTALI PODACI I DODATNE INFORMACIJE

29. Trošak ponude, objava i preuzimanje tenderske dokumentacije

- 29.1 Trošak pripreme ponude i podnošenja ponude u cjelosti snosi ponuditelj.
- 29.2 Ugovorno tijelo objavljuje tendersku dokumentaciju, istovremeno s objavom obavjesti o nabavi, u sustavu "E-nabave", sukladno članku 55. Zakona i članku 1. stavak (3) točka b) i članku 9 Napatka o uvjetima i načinu objavljivanja obavjesti i dostavljanja izvješća u postupcima javne nabave u informacijskom sustavu "E-nabave" ("Službeni glasnik BiH", broj 90/14, 53/15).
- 29.3 Preuzimanje tenderske dokumentacije tako što zainteresirani gospodarski subjekti iz članka 2. stavak (1) točka c) Zakona koji su registrirani u sustavu "E-nabave", bez naknade, preuzimaju tendersku dokumentaciju objavljenu u sustavu "E – nabave". Objavom tenderske dokumentacije u sustavu "E – nabave" onemogućeno je dostavljanje iste na druge načine predviđene člankom 55. stavak (1) točka a) – c) Zakona. Također, za istu se ne zahtjeva novčana naknada za preuzimanje.
- 29.4 Tenderska dokumentacija može se preuzeti više puta za isti postupak javne nabave. Ako korisnik sustava preuzme tendersku dokumentaciju za isti postupak javne nabave više puta, rok za žalbu iz članka 101. stavak (1) točka b) Zakona računa se od prvog preuzimanja tenderske dokumentacije.
- 29.5 Kompletna tenderska dokumentacija, za uvid, biti će objavljena na web stranici Ugovornog tijela i to: www.elprenos.ba

30. Ispravka i/ili izmjena tenderske dokumentacije, traženje pojašnjenja

- 30.1 Objavom tenderske dokumentacije u sustavu "E – nabave", postavljanje zahtjeva za pojašnjenje tenderske dokumentacije i odgovora s pojašnjenjem može se izvršiti samo u formi i na način kako je definirano u sustavu "E – nabave". Izmjene i dopune tenderske dokumentacije se vrše na način da se objavljuje novi dokument u sustavu "E – nabave".
- 30.2 Zainteresirani kandidati/ponudioci mogu, u sustavu "E – nabave", tražiti pojašnjenje tenderske dokumentacije blagovremeno, a najkasnije deset (10) dana prije isteka roka za podnošenje zahtjeva za sudjelovanje ili ponuda.
- 30.3 Ugovorno tijelo će odgovoriti na zahtjev za pojašnjenje, blagovremeno u roku od tri (3) dana, a najkasnije pet (5) dana prije isteka roka za podnošenje zahtjeva za sudjelovanje ili ponude, a odgovor s pojašnjenjem kroz sustav "E – nabave" dostaviti svim kandidatima/ponuditeljima koji su preuzeli tendersku dokumentaciju iz sustava "E – nabave".
- 30.4 Ukoliko odgovor iz stavka (3) ovog članka, dovodi do izmjena tenderske dokumentacije i te izmjene zahtijevaju od kandidata/ponuditelja izvršenje znatne izmjene i/ili prilagodbe njihove ponude, Ugovorno tijelo je obvezno produljiti rok za podnošenje zahtjeva za sudjelovanje ili ponuda, najmanje za sedam (7) dana.
- 30.5 Ukoliko se nakon osiguranja tenderske dokumentacije pokaže da je za pripremu ponuda neophodna posjeta mjestu izvršenja usluga, Ugovorno tijelo je obvezno produljiti rok za prijam ponuda za najmanje sedam (7) dana, kako bi se omogućilo da se svi ponuditelji upoznaju sa svim informacijama koje su neophodne za pripremu ponuda, izuzev u slučaju kada je u tenderskoj dokumentaciji već predviđen obilazak mjesta ili lokacije za izvršenje usluge.
- 30.6 Ugovorno tijelo može napraviti izmjene i dopune tenderske dokumentacije pod uvjetom da iste učini dostupnim zainteresovanim kandidatima/ponuditeljima istog dana, a najkasnije pet (5) dana prije isteka utvrđenog roka za prijam zahtjeva za sudjelovanje ili ponuda.

31. Podugovaranje

- 31.1 U slučaju kada ponuditelj u svojoj ponudi (točka 6. Izjave ponuditelja u Obrascu za ponudu - Prilog 2) naznači da će dio ugovora dati podugovaraču, mora se izjasniti koji dio (opisno ili u postotku ili u vrijednosti ponude izraženoj u valuti ponude bez PDV-a) će dati podugovaraču. U Izjavi ne mora identificirati podugovarača.
- 31.2 Izabrani ponuditelj je dužan, prije nego uvede podugovarača u posao, obratiti se pismeno Ugovornom tijelu za suglasnost za uvođenje podugovarača, sa svim podacima vezano za podugovarača. Ugovorno tijelo može izvršiti provjeru kvalifikacija podugovarača sukladno članku 44. Zakona, i u roku od 15 dana od dana prijama obavjesti o podugovaraču, obavijestiti Izvršitelja o svojoj odluci.
- 31.3 Ugovorno tijelo ukoliko odbije dati suglasnost za uvođenje podugovarača za koje je izabrani ponuditelj dostavio zahtjev, dužan je pismeno obazložiti razloge zbog kojih nije dao suglasnost.
- 31.4 Ponuditelj kojem je dodijeljen ugovor dužan je prije realizacije podugovora dostaviti Ugovornom tijelu podugovor koji obvezno sadrži sledeće elemente propisane člankom 73. stavak (4) Zakona, i to:
- dio ugovora - koji će realizirati podugovarač;
 - naziv, opis i vrijednost dijela ugovora koji će realizirati podugovarač;
 - podatke o podugovaraču: naziv podugovarača, sjedište, PIB/IDB, broj transakcijskog računa i naziv banke kod koje se vodi.
- 31.5 Gore navedeni podaci su temelj za izravno plaćanje podugovaraču.
- 31.6 U slučaju podugovaranja, odgovornost za uredno izvršavanje ugovora snosi izabrani ponuditelj.

Napomena:

Sukladno Zakonu o javnim nabavama podugovarač se ne smatra ponuditeljem niti članom skupine ponuditelja u smislu postupka javne nabave.

Ukoliko se ponuditelj u ponudi ipak ne izjasni o angažiranju podugovarača smatrati će se da ga neće angažirati.

32. Ukoliko se kao ponuditelj javi fizička osoba (uvjeti i dokazi)

- 32.1 U slučaju da ponudu dostavlja fizička osoba u smislu odredbe članka 2. stavak (1) točka c) Zakona, u svrhu dokaza u smislu ispunjavanja uvjeta osobne sposobnosti i sposobnosti obavljanja profesionalne djelatnosti dužan je dostaviti sljedeće dokaze:
- a) izvod/uvjerenje nadležnog suda kojim dokazuje da u kaznenom postupku nije izrečena pravosnažna presuda kojom je osuđen za kazneno djelo sudjelovanja u kriminalnoj organizaciji, za korupciju, prevaru ili pranje novca, sukladno važećim propisima u Bosni i Hercegovini ili zemlji u kojoj je registriran, koje glasi na ime vlasnika – preduzetnika;
 - b) uvjerenje od nadležnog tijela uprave da nije u postupku obustavljanja gospodarske djelatnosti;
 - c) potvrda nadležne porezne uprave da izmiruje doprinose za mirovinsko-invalidsko osiguranje i zdravstveno osiguranje za sebe i zaposlene (ukoliko ima zaposlenih u radnom odnosu),
 - d) potvrda nadležne porezne uprave da izmiruje sve poreske obveze kao fizička osoba registrirana za samostalnu djelatnost;
 - e) potvrda nadležnog općinskog tijela da je registriran i da obavlja djelatnost za koju je registriran.
- 32.2 Pored dokaza o osobnoj sposobnosti i sposobnosti obavljanja profesionalne djelatnosti, dužan je dostaviti sve dokaze u pogledu ekonomsko-financijske sposobnosti i tehničke i profesionalne sposobnosti, koji se traže u točkama 14. i 15. tenderske dokumentacije.

33. Rok za donošenje odluke o izboru

- 33.1 Ugovorno tijelo će donijeti odluku o izboru najpovoljnijeg ponuđača ili odluku o poništenju u postupku javne nabave u roku koji je određen tenderskom dokumentacijom kao rok važenja ponude, a najkasnije u roku od 7 (sedam) dana od dana isteka važenja ponude, odnosno u produljenom razdoblju roka važenja ponude, ukoliko se on produlji na zahtjev Ugovornog tijela. Odluka o rezultatima postupka javne nabave biti će objavljena na web stranici Ugovornog tijela www.elprenos.ba.
- 33.2 Svi ponuditelji će biti obaviješteni o odluci Ugovornog tijela o rezultatu postupka javne nabave u roku od 7 (sedam) dana od dana donošenja odluke, i to putem pošte s povratnicom. Uz obavješć o rezultatima postupka Ugovorno tijelo će dostaviti ponuditeljima odluku o izboru najpovoljnijeg ponuditelja ili poništenju postupka, kao i zapisnik o ocjeni ponuda.

34. Rok, način i uvjeti plaćanja izabranom ponuditelju

- 34.1 Plaćanje izabranom ponuditelju će se vršiti na način definiran u članku 4 Nacrta ugovora, (Prilog 9 ove tenderske dokumentacije).

35. Povjerljivost dokumentacije gospodarskih subjekata

- 35.1 Ponuditelj koji dostavlja ponudu koja sadrži određene informacije/podatke koje su povjerljive treba u ponudi dostaviti spisak povjerljivih informacija/podataka u formi koja je dana u Prilogu 4 - Obrazac za povjerljive informacije, potpisan od strane ponuditelja i ovjeren pečatom ponuditelja ili u slučaju da ponuda ne sadrži povjerljive informacije/podatke, treba u ponudi dostaviti Obrazac za povjerljive informacije potpisan od strane ponuditelja i ovjeren pečatom ponuditelja, sa izjašnjenjem da nema povjerljivih informacija.
- U slučaju postojanja povjerljivih informacija/podataka, uz njihovo navođenje, ponuditelj je dužan naznačiti brojeve stranica u ponudi na kojoj se nalaze, pravni temelj po kojem se te informacije/podaci smatraju povjerljivim i koliko dugo će biti povjerljive.
- 35.2 Ukoliko ponuditelj u ponudi ne dostavi Obrazac za povjerljive informacije ili ga dostavi nepopunjenog smatrati će se da ponuda ne sadrži povjerljive informacije i neće biti odbačena.
- 35.3 Povjerljivim podacima ne mogu se smatrati (članak 11.ZJN):
- a) ukupne i pojedinačne cijene iskazane u ponudi;
 - b) predmet nabave, odnosno ponuđena roba, usluga ili rad od kojih ovisi poređenje sa tehničkom specifikacijom i ocjena da je ponuda sukladna zahtjevima iz tehničke specifikacije;
 - c) dokazi o osobnoj situaciji ponuditelja (u smislu odredbi čl. 45.-51. Zakona).
- 35.4 Ako ponuditelj označi povjerljivim podatke koji se sukladno ovoj točki tenderske dokumentacije ne mogu proglasiti povjerljivim ili dijelove ponude koji su po svojoj prirodi javne informacije (katalozi, financijski izvještaji koji su dostupni na web-u, podaci koji se koriste za ocjenu ponude, uvjerenja iz javnih registara i slični dokumenti), Ugovorno tijelo ih neće smatrati povjerljivim, a ponuda ponuditelja neće biti odbačena.
- 35.5 Nakon javnog otvaranja ponuda nijedna informacija vezana za ispitivanje, pojašnjenje ili ocjenu ponuda ne smije se otkrivati nijednom sudioniku postupka ili trećoj osobi prije nego što se odluka o rezultatu postupka ne obznani sudionicima postupka.
- 35.6 Sudionici u postupku javne nabave ni na koji način ne smiju neovlašteno prisvajati, koristiti za svoje potrebe ili prosljediti trećim osobama podatke, rješenja ili dokumentaciju (informacije, planove,

kompjuterske programe i dr.) koji su mu stavljeni na raspolaganje ili do kojih su došli na bilo koji način u postupku javne nabave.

35.7 Nakon prijama odluke o izboru najpovoljnijeg ponuditelja ili odluke o poništenju postupka javne nabave, a najkasnije do isteka roka za žalbu, Ugovorno tijelo će po prijemu zahtjeva ponuditelja, a najkasnije u roku od dva (2) dana od dana prijama zahtjeva, omogućiti uvid u svaku ponudu, uključujući dokumente podnesene sukladno članku 45. stavak (2) ZJN i pojašnjenja originalnih dokumenata sukladno članku 68. stavak (3) ZJN, osim informacija koje je ponuditelj označio kao povjerljive i koje se mogu smatrati povjerljivim sukladno Zakonu.

36. Neprirrodno niska cijena ponude

36.1 Ako Ugovorno tijelo ocijeni da je ponuđena cijena neprirrodno niska, sukladno članku 66. Zakona, pismeno će zahtijevati od ponuditelja da obrazloži ponuđenu cijenu.

36.2 Ponuditelj je dužan na zahtjev Ugovornog tijela pismeno dostaviti detaljne informacije o relevantnim sastavnim elementima ponude, uključujući elemente cijene, odnosno razloge za ponuđenu cijenu. Ugovorno tijelo će uzeti u razmatranje objašnjenja koja se na primjeren način odnose na:

- a) ekonomičnost proizvodnog procesa, pruženih usluga ili građevinske metode;
- b) izabrana tehnička rješenja i/ili izuzetno pogodne uvjete koje ponuditelj ima za dostavu robe, pružanje usluga ili za izvođenje radova;
- c) originalnost robe, usluga ili radova koje je ponuditelj ponudio;
- d) usklađenost s važećim odredbama koje se odnose na zaštitu na radu i uvjete rada na mjestu gdje se isporučuje roba, pružaju usluge ili se izvede radovi;
- e) mogućnost ponuditelja primati državnu pomoć, s tim da ponuditelj mora dokazati da je državna pomoć dodijeljena sukladno važećim propisima.

36.3 Ugovorno tijelo će obvezno zatražiti obrazloženje neprirrodno niske cijene ponude, u sljedećim slučajevima:

- ako je cijena ponude za više od 50% niža od prosječne cijene preostalih prihvatljivih ponuda, ako su primljene najmanje tri prihvatljive ponude, ili
- ako je cijena ponude za više od 20% niža od cijene drugorangirane prihvatljive ponude.

Ovo pravilo ne spriječava Ugovorno tijelo zatražiti obrazloženje neprirrodno niske cijene ponude i iz drugih razloga propisanih članom 66. Zakona o javnim nabavama.

36.4 Ako ponuditelj odbije dostaviti pisano obrazloženje ili dostaviti obrazloženje, iz kojeg se ne može utvrditi da će ponuditelj biti u mogućnosti isporučiti robu/pruži usluge/izvede radove po ponuđenoj cijeni, Ugovorno tijelo će takvu ponudu odbaciti.

37. Provjera računске ispravnosti ponude

37.1 Ugovorno tijelo će ispraviti bilo koju grešku u ponudi koja je čisto aritmetičke prirode, ukoliko se ista otkrije tijekom provjere računске ispravnosti ponude. Ugovorno tijelo će neodložno ponuditelju uputiti obavijest o svakoj ispravci i može nastaviti sa postupkom ocjene ponude, sa ispravljenom greškom, pod uvjetom da je ponuditelj pisanim putem prihvatio ispravku u roku koji je odredilo Ugovorno tijelo. Ispravljeni iznosi su kao takvi obvezujući za ponuditelja. Ako ponuditelj ne prihvati predloženu ispravku, ponuda se odbacuje i jamstvo za ozbiljnost ponude, ukoliko postoji, se vraća ponuditelju.

37.2 Ugovorno tijelo će ispraviti pogrešku u računanju cijene u sljedećim slučajevima:

- a) ako postoji razlika između jedinične cijene i ukupnog iznosa koji se dobije množenjem jedinične cijene i količine, jedinična cijena koja je navedena će imati prednost i potrebno je ispraviti konačan iznos;

- b) ako postoji greška u ukupnom iznosu u vezi s zbrajanjem podiznosa, podiznos će imati prednost, kada se ispravlja ukupan iznos.

37.3 Jedinična cijena stavke se ne smatra računskom greškom, odnosno ne može se ispravljati.

38. Preferencijalni tretman domaćeg

38.1 Ugovorno tijelo primjenjivati će preferencijalni tretman domaćeg iz članka 67. Zakona o javnim nabavama BiH ("Službeni glasnik Bosne i Hercegovine", broj: 39/14) i Odluke Savjeta ministara BiH o obveznoj primjeni preferencijalnog tretmana domaćeg, ("Službeni glasnik Bosne i Hercegovine", br. 83/16, u daljem tekstu Odluka).

38.2 Preferencijalni tretman domaćeg će se primjenjivati isključivo u svrhu upoređivanja ponuda, prilikom ocjene ponuda sukladno članku 1, stavak (1), točka a) Odluke. Prilikom obračuna cijena iz ponuda u svrhu upoređivanja ponuda, cijena domaćih ponuda će se umanjiti za preferencijalni faktor u iznosu od deset posto (5%).

U smislu ove odredbe, a obzirom da se radi o ugovoru o nabavi usluga, kao što je naznačeno u točki 5.3 ove tenderske dokumentacije, domaće ponude su ponude koje podnose pravne ili fizičke osobe sa sjedištem u BiH, koja su registrirane sukladno zakonima u BiH, i kod kojih najmanje 50% ukupne vrijednosti od ponuđenih roba imaju porijeklo iz BiH.

U svrhu dokazivanja da ponuda ispunjava uvjete za primjenu preferencijalnog tretmana domaćeg ponuditelj je dužan dostaviti:

- 1) Izjavu da najmanje 50% od ukupne vrijednosti ponuđenih roba imaju porijeklo iz BiH (izjava je sadržana u točki 4. Izjave ponuditelja u okviru Obrasca za ponudu - Prilog 2 ove tenderske dokumentacije),
- 2) Spisak zaposlenih ovjeren od strane nadležne institucije – Fonda za penzijsko i invalidsko osiguranje ili Poreske uprave, original ili ovjerena kopija ili ovjerene kopije ugovora ili nekog drugog pravnog akta (ugovor o radu, ugovor o djelu i slično) iz kojeg se vidi da najmanje 50% radne snage za izvršenje ugovora su rezidenti iz BiH.

Dostavljeni dokumenti moraju biti originali ili ovjerene kopije originala koji ne može biti stariji od tri (3) mjeseca, računajući od dana dostavljanja ponude. Ugovorno tijelo zadržava pravo provjere dostavljenih podataka i dokumenata.

Sukladno članku 1, stavak (2) Odluke o obveznoj primjeni preferencijalnog tretmana domaćeg, za ponuditelje iz država potpisnica Sporazuma o izmjeni i pristupanju Centralnoeuropskom sporazumu o slobodnoj trgovini (CEFTA 2006), izuzev Republike Hrvatske, Bugarske i Rumunije koje su u međuvremenu postale članice EU, preferencijalni tretman domaćeg primjenjivaće se sukladno odredbama tog sporazuma.

Sukladno tome primjena preferencijalnog faktora je isključena u odnosu na ponude koje podnose pravne ili fizičke osobe sa sjedištem u državama potpisnicama CEFTE i koja su registrirane sukladno zakonima u državama potpisnicama CEFTE, kod kojih najmanje 50% radne snage za izvršenje ugovora su rezidenti iz država potpisnica CEFTE.

U svrhu dokazivanja da ponude ispunjavaju prethodno navedene uvjete, a obzirom da se radi o ugovoru o nabavi usluge, kao što je naznačeno u točki 5.3 ove tenderske dokumentacije, ponuditelji iz država potpisnica CEFTE su dužni dostaviti:

- 1) Izjavu da najmanje 50% radne snage za izvršenje ugovora su rezidenti iz država potpisnica CEFTE (izjava se daje na memorandumu ponuđača i mora biti potpisana od strane ponuđača i ovjerena pečatom ponuđača),

- 2) Spisak zaposlenih ovjeren od strane nadležne institucije – Fonda za mirovinsko i invalidsko osiguranje ili Porezne uprave ili druge nadležne institucije u državi CEFTA, original ili ovjerena kopija ili ovjerene kopije ugovora ili nekog drugog pravnog akta (ugovor o radu, ugovor o djelu i slično) iz kojeg se vidi da najmanje 50% radne snage za izvršenje ugovora su rezidenti iz država potpisnica CEFTA.

Dostavljeni dokumenti moraju biti originali ili ovjerene kopije originala koji ne može biti stariji od tri (3) mjeseca, računajući od dana dostavljanja ponude.

Ugovorno tijelo zadržava pravo provjere dostavljenih podataka i dokumenata.

38.3 Preferencijalni tretman domaćeg, u slučaju ponude koju podnosi skupina ponuditelja, će se primjenjivati na sljedeći način:

- Domaćom ponudom smatra se ponuda koju podnosi skupina ponuditelja koju čine pravne ili fizičke osobe sa sjedištem u BiH i koja su registrirane sukladno zakonima u BiH i kod kojih najmanje 50% radne snage za izvršenje ugovora su rezidenti iz BiH.

U svrhu dokazivanja da ponuda skupine ponuditelja ispunjava uvjete za primjenu preferencijalnog tretmana domaćeg, skupina ponuditelja je dužna dostaviti:

- 1) Izjavu da najmanje 50% radne snage za izvršenje ugovora su rezidenti iz BiH (izjava je sadržana u točki 4. Izjave ponuditelja u okviru Obrasca za ponudu - Prilog 2 ove tenderske dokumentacije),
- 2) Spisak zaposlenih ovjeren od strane nadležne institucije – Fonda za mirovinsko i invalidsko osiguranje ili Porezne uprave, original ili ovjerena kopija ili ovjerene kopije ugovora ili nekog drugog pravnog akta (ugovor o radu, ugovor o djelu i slično) iz kojeg se vidi da najmanje 50% radne snage za izvršenje ugovora su rezidenti iz BiH.;

- Domaćom ponudom se smatra i ponuda koju podnosi skupina ponuditelja koju čine pravne ili fizičke osobe sa sjedištem u državama potpisnicama CEFTA i koja su registrirane sukladno zakonima u državama potpisnicama CEFTA i najmanje jedna pravna ili fizička osoba sa sjedištem u BiH koje je registrirana sukladno zakonima u BiH i kod kojih najmanje 50% radne snage za izvršenje ugovora su rezidenti iz BiH.

U svrhu dokazivanja da ponuda skupine ponuditelja ispunjava uvjete za primjenu preferencijalnog tretmana domaćeg, skupina ponuditelja je dužna dostaviti:

- 1) Izjavu da najmanje 50% radne snage za izvršenje ugovora su rezidenti iz BiH (izjava je sadržana u tački 4. Izjave ponuđača u okviru Obrasca za ponudu - Prilog 2 ove tenderske dokumentacije),
- 2) Spisak zaposlenih ovjeren od strane nadležne institucije – Fonda za penzijsko i invalidsko osiguranje ili Poreske uprave, original ili ovjerena kopija ili ovjerene kopije ugovora ili nekog drugog pravnog akta (ugovor o radu, ugovor o djelu i slično) iz kojeg se vidi da najmanje 50% radne snage za izvršenje ugovora su rezidenti iz BiH;

- Primjena preferencijalnog faktora je isključena u odnosu na ponudu koju podnosi skupina ponuditelja koju čine pravne ili fizičke osobe sa sjedištem u državama potpisnicama CEFTA i koja su registrirane sukladno zakonima u državama potpisnicama CEFTA ili koju pored pravnih ili fizičkih osoba sa sjedištem u državama potpisnicama CEFTA čine i pravne ili fizičke osobe sa sjedištem u BiH, koja su registrirane sukladno zakonima u BiH i kod kojih najmanje najmanje 50% radne snage za izvršenje ugovora su rezidenti iz država potpisnica CEFTA.

- U svrhu dokazivanja da ponuda skupine ponuditelja ispunjava prethodno navedene uvjete, skupina ponuditelja je dužna dostaviti:

- 1) Izjavu da najmanje 50% radne snage za izvršenje ugovora su rezidenti iz država potpisnica CEFTA (izjava se daje na memorandumu lidera grupe ponuđača i mora biti potpisana od strane lidera grupe ponuđača i ovjerena pečatom lidera grupe ponuđača),

- 2) Spisak zaposlenih ovjeren od strane nadležne institucije – Fonda za penzijsko i invalidsko osiguranje ili Poreske uprave ili druge nadležne institucije u državi CEFTA, original ili ovjerena kopija ili ovjerene kopije ugovora ili nekog drugog pravnog akta (ugovor o radu, ugovor o djelu i slično) iz kojeg se vidi da najmanje 50% radne snage za izvršenje ugovora su rezidenti iz država potpisnica CEFTA;

Dostavljeni dokumenti moraju biti originali ili ovjerene kopije originala koji ne može biti stariji od tri (3) mjeseca, računajući od dana dostavljanja ponude.

Ugovorno tijelo zadržava pravo provjere dostavljenih podataka i dokumenata.

- Ponuda koju podnosi skupina ponuditelja koju čine pravne ili fizičke osobe sa sjedištem u BiH i sjedištem u nekoj trećoj državi (dakle niti je sjedište u BiH niti je sjedište u državi potpisnici CEFTA) kao i ponuda koju podnosi skupina ponuditelja koju čine pravne ili fizičke osobe sa sjedištem u državama potpisnicama CEFTA i sjedištem u nekoj trećoj državi, nema tretman domaće ponude niti je primjena preferencijalnog faktora isključena u odnosu na ponude koje podnosi ovakva skupina ponuditelja, bez obzira na rezidentnost radne snage za izvršenje ugovora (ugovorno tijelo će u ovom slučaju, u svrhu poređenja ponuda, umanjiti cijene domaćih ponuda za preferencijalni faktor, u odnosu na ponudu ovakve grupe ponuditelja).

39. Sukob interesa

39.1 Sukladno članku 52. Zakona, kao i sa drugim važećim propisima u BiH, Ugovorno tijelo će odbiti ponudu ukoliko je ponuditelj koji je dostavio ponudu, dao ili namjerava dati sadašnjem ili bivšem zaposleniku Ugovornog tijela mito u vidu novčanog iznosa ili u nekom drugom obliku, u pokušaju da izvrši uticaj na neki postupak ili na odluku ili na sam tijek postupka javne nabave. Ugovorno tijelo će u pisanoj formi obavijestiti ponuditelja i Agenciju za javne nabave o odbijanju ponude, te o razlozima za to i o tome će napraviti zabilješku u izvještaju o postupku nabave.

39.2 Ponuditelj je dužan uz ponudu dostaviti i posebnu pismenu Izjavu u vezi članka 52. stavak (2) zakona o javnim nabavama da nije nudio mito niti učestvovao u bilo kakvim radnjama čiji je cilj korupcija u javnoj nabavi i to u formi utvrđenoj Prilogom 7 tenderske dokumentacije, ovjerenu kod tijela nadležnog za ovjeru dokumenata, ne stariju od datuma objave obavjesti za predmetnu nabavu. Ako ponudu dostavlja skupina ponuditelja svaki član mora dostaviti izjavu po članku 52. Zakona.

39.3 U slučaju da ponuda prouzrokuje ili može prouzrokovati sukob interesa sukladno važećim propisima u BiH (članak 52. Zakona), Ugovorno tijelo će postupiti sukladno tim propisima, što uključuje i obrazloženo odbijanje takve ponude. S tim u vezi, ponuda će biti odbačena ako:

- Rukovoditelj Ugovornog tijela ili član upravnog ili nadzornog odbora Ugovornog tijela istovremeno obavlja upravljačke poslove u gospodarskom subjektu koji dostavlja ponudu, ili
 - ako je rukovoditelj Ugovornog tijela ili član upravnog ili nadzornog odbora Ugovornog tijela istovremeno i vlasnik poslovnog udjela, dionica odnosno drugih prava na temelju kojih učestvuje u upravljanju, odnosno u kapitalu tog gospodarskog subjekta sa više od 20%, ili
 - ako je ponuditelj direktno ili indirektno sudjelovao u tehničkim konzultacijama u pripremi postupka javne nabave, a ne može objektivno dokazati njegovo učešće u tehničkim konzultacijama ne ograničava konkurenciju, te svi ponuditelji imaju jednak tretman u postupku, sve sukladno odredbama članka 52. stavak 5), 6) i 7) Zakona, ili
- postoje druge okolnosti koje dovode do sukoba interesa sukladno važećim propisima u BiH.

40. Pouka o pravnom lijeku

40.1 Svaki ponuditelj koji ima opravdan interes za ugovor o javnoj nabavi i smatra da je Ugovorno tijelo tijekom postupka javne nabave izvršilo povrede Zakona i/ili podzakonskih akata, ima pravo uložiti žalbu na postupak u roku koji je određen u članku 101. Zakona.

- 40.2 Žalba se izjavljuje Ugovornom tijelu u najmanje tri primjerka, u pisanoj formi direktno, ili preporučenom poštanskom pošiljkom, u rokovima propisanim člankom 101. Zakona.
- 40.3 Ugovorno tijelo je dužno u roku od pet dana od zaprimanja žalbe donijeti odgovarajuću odluku po žalbi sukladno članku 100. Zakona.
- 40.4 Ako Ugovorno tijelo odbaci žalbu zaključkom zbog procesnih nedostataka (žalba neblagovremena, nedopuštena ili izjavljena od neovlaštene osobe) ponuditelj može izjaviti žalbu URŽ u roku od 10 dana, od dana prijama zaključka.
- 40.5 Ako Ugovorno tijelo usvoji žalbu djelimično ili u cjelosti, te svoje rješenje ili odluku zamjeni drugim rješenjem ili odlukom ili poništi postupak nabave, ponuditelj može izjaviti žalbu URŽ u roku od 5 (pet) dana, od dana prijama rješenja, posredstvom Ugovornog tijela.
- 40.6 Ako Ugovorno tijelo utvrdi da je žalba blagovremena, dopuštena i izjavljena od ovlaštene osobe, ali je neutemeljena, dužan je u roku od pet dana, od datuma njenog zaprimanja prosljediti žalbu URŽ, sa svojim izjašnjenjem na navode žalbe, kao i kompletnom dokumentacijom vezano za postupak protiv kojeg je izjavljena žalba.

41. Licence / ovlaštenja potrebne za realizaciju ugovora

- 41.1 Ponuditelji trebaju uz ponudu dostaviti važeće licence / ovlaštenja za obavljanje djelatnosti izvođenja radova na elektroinstalacijama u elektroenergetici na objektima nazivnog napona 110 kV i više, izdate od strane Federalnog Ministarstva prostornog uređenja Federacije, **u suprotnom ponuda ponuditelja će biti odbačena.** Dokumenti trebaju biti ovjerene kopije originala.

Ponuditeljima se skreće pažnja da dostavljanje uz ponudu Rješenja za obavljanje predmetnih djelatnosti izdatih od strane Federalnog Ministarstva prostornog uređenja Federacije BiH, a ne ovlaštenja, neće biti prihvaćeno, osim za djelatnosti za koje zakonskim odredbama nije predviđeno izdavanje ovlaštenja.

- 41.2 Ponuditelji koji u trenutku dostavljanja ponude posjeduju važeće licence / ovlaštenja / odgovarajuće ekvivalentne dokumente za obavljanje djelatnosti izvođenja radova na elektroinstalacijama u elektroenergetici na objektima nazivnog napona 110 kV i više, izdate u entitetu u kojem su registrirani ili u državi u kojoj su registrirani, **a ne posjeduju neku od važećih, traženih** licenci / ovlaštenja u FBiH, trebaju u Tabelicu 1. Priloga 10 tenderske dokumentacije upisati podatke o tim važećim licencama / ovlaštenjima odgovarajućim ekvivalentnim dokumentima izdatim u entitetu / državi u kojoj su registrirani, a ovjerene kopije važećih licenci / ovlaštenja / odgovarajućih ekvivalentnih dokumenata navedenih u Tablici 1. trebaju priložiti uz ovu tablicu, **u suprotnom će ponuda ponuditelja biti odbačena.** Dokumenti trebaju biti ovjerene kopije originala.

Ovi ponuditelji su dužni dostaviti popunjenu **Izjavu** iz Priloga 10, potpisanu od strane ponuditelja i ovjerenu pečatom ponuditelja, kojom se obavezuju da će, ukoliko budu izabrani kao najpovoljniji ponuditelj i da bi mogli pristupiti zaključenju ugovora, pribaviti važeće licence / ovlaštenja obavljanje djelatnosti izvođenja radova na elektroinstalacijama u elektroenergetici na objektima nazivnog napona 110 kV i više, izdate od strane Federalnog Ministarstva prostornog uređenja Federacije BiH koje ne posjeduju, te dostaviti njihove ovjerene kopije ugovornom tijelu, najkasnije 60 dana od dostave obavještenja o izboru najpovoljnijeg ponuditelja. Navedene licence / ovlaštenja je neophodno osigurati prije zaključenja ugovora i kao takve predstavljaju uvjet da bi se pristupilo zaključenju ugovora. Ukoliko ponuditelj u ostavljenom roku ne dostavi ugovornom tijelu gore navedene važeće licence/ovlaštenja, smatrat će se da odbija zaključiti predloženi ugovor pod uvjetima navedenim u tenderskoj dokumentaciji, te će se postupiti u skladu sa člankom 72. stav 3. ZJN, odnosno ugovor će se dodijeliti onom ponuditelju čija je ponuda po redoslijedu odmah nakon ponude izabranog ponuditelja, te će se pristupiti realizaciji jamstva za ozbiljnost ponude.

42. Jamstvo za ozbiljnost ponude

- 42.1 Ponuditelji koji sudjeluju u postupku javne nabave dužni su uz ponudu dostaviti originalnu **bezuwjetno bankovno jamstvo** za ozbiljnost ponude. Iznos traženog jamstva za ozbiljnost ponude je **1,5% procijenjene vrijednosti nabave, odnosno 2.520,00 KM** (riječima: dvijetisućpetstodvadeset KM) ili u slučaju stranog ponuditelja protuvrijednost u EUR obračunata po srednjem tečaju Centralne banke BiH na dan izdavanja jamstva i sa rokom važnosti, razdoblje važenja ponude plus trideset (30) dana.
- 42.2 Jamstvo za ozbiljnost ponude se ne smije bušiti radi ulaganja u ponudu niti oštećivati na bilo koji način. Iz prethodno navedenog razloga, jamstvo je potrebno uložiti u PVC košuljicu ("U" fascikla, plastična folija), na košuljici naznačiti broj stranice/lista ponude, na način na koji se naznačava broj stranice/lista u cijeloj ponudi, i istu zatvoriti naljepnicom sa pečatom ponuditelja ili zatvoriti jamstvenikom, s tim da se na mjesto vezivanja jamstvenika zalijepi naljepnica sa pečatom ponuditelja. Ovako pripremljenu PVC košuljicu sa umetnutim jamstvom za ozbiljnost ponude, uvezati u ponudu kao i ostale listove ponude. Jamstvo za ozbiljnost ponude se dostavlja u formi danoj u Prilogu 11 tenderske dokumentacije.
- 42.3 Ukoliko svi gore navedeni uvjeti za dostavljanje jamstva ne budu ispunjeni, ponuda će biti odbijena.
- 42.4 Ukoliko jamstvo za ozbiljnost ponude dostavlja skupina ponuditelja, jamstvo za ozbiljnost ponude može dostaviti jedan član skupine, više članova skupine ili svi članovi skupine. U ovom slučaju, jamstvo se dostavlja u traženom iznosu u zbroju, bez obzira je li dostavlja jedan član, više ili svi članovi skupine ponuditelja.
- 42.5 Postupanje sa jamstvom za ozbiljnost ponude vršit će se sukladno odredbama **Pravilnika o formi jamstva za ozbiljnost ponude i izvršenje ugovora** ("Službeni glasnik BiH" br. 90/14).

43. Jamstvo za uredno izvršenje ugovora

- 43.1 Ponuditelj koji je izabran kao najpovoljniji dužan je u roku od petnaest (15) dana od dana obostranog potpisivanja ugovora dostaviti Ugovornom tijelu bezuwjetno bankovno jamstvo za uredno izvršenje ugovora u iznosu od 10% (deset posto) od ukupne vrijednosti ugovora bez uračunatog PDV-a, sa klauzulom plativo na prvi pisani poziv korisnika jamstva i bez prava prigovora, s rokom važnosti, rok izvršenja ugovornih obveza plus šezdeset (60) dana. Ponuditelj prihvaća obvezu dostavljanja jamstva za uredno izvršenje ugovora, potpisivanjem i ovjeravanjem pečatom ponuditelja Izjave ponuditelja u Obrascu za ponudu - Prilog 2 tenderske dokumentacije, točka 10 b.
- 43.2 Jamstvo za uredno izvršenje ugovora će biti nominovana u valuti Ugovora i mora biti dostavljena u formi danoj u Prilogu 12 tenderske dokumentacije.
- 43.3 Iznos jamstvenog depozita će biti plativ Ugovornom tijelu kao kompenzacija za bilo koji gubitak koji bi bio prouzročen ako Izvršitelj ne uspije izvršiti svoje ugovorene obveze.
- 43.4 Uvjeti povrata ili zadržavanja jamstva za uredno izvršenje ugovora vršiti će se sukladno Pravilnikom o obliku jamstva za ozbiljnost ponude i izvršenje ugovora ("Službeni glasnik BiH" br. 90/14), odnosno odredbama Zakona o obligacionim odnosima.

44. Jamstvo za osiguranje u jamstvenom periodu

- 44.1 Ponuđač koji je izabran kao najpovoljniji dužan je da nakon usluga, a prije uplate po okončanoj situaciji, dostavi Ugovornom tijelu bankovnu garanciju na iznos od 2 (dva) % ukupno ugovorene vrijednosti bez PDV-a, kao garanciju za otklanjanje grešaka u jamstvenom periodu, sa rokom važnosti, ponuđeni garantni period, plus 30 dana.

44.2 Jamstvo za osiguranje u jamstvenom periodu će biti nominirano u valuti Ugovora i mora biti dostavljena u formi datoj u Prilogu 13 tenderske dokumentacije.

45. E – aukcija

45.1 Za ovaj postupak javne nabave predviđeno je provođenje E – aukcije u skladu sa Pravilnikom o uvjetima i načinu korištenja E – aukcije (Službeni glasnik BiH br. 66/16).

45.2 E – aukcija je način provođenja dijela postupka javne nabave, koji uključuje:

- podnošenje novih cijena, izmjenjenih naniže,

a odvija se nakon početne ocjene ponuda i omogućava njihovo rangiranje pomoću automatskih metoda ocjenjivanja u informacijskom sistemu E – nabave.

45.3 Ugovorno tijelo određuje početak i dužinu trajanja E – aukcije u sistemu E – nabave. Za zakazivanje i početak E – aukcije referentno je vrijeme u sistemu E – nabave. Od trenutka zakazivanja do vremena početka E – aukcije mora proći minimalno 48 sati. E – aukcija ne može početi vikendom, neradnim danom i radnim danom prije 9:00 sati i nakon 15:00 sati.

45.4 Svi ponuditelji koji su podnijeli **prihvatljive** ponude, trenutkom zakazivanja E – aukcije obavještavaju se istovremeno putem sistema E – nabave o sljedećem:

- a) datumu i vremenu početka E – aukcije,
- b) prethodno određenom trajanju E – aukcije;
- c) broju postupka javne nabave i broju lota, ukoliko je postupak podijeljen na lotove;
- d) poziciji na rang listi u početnoj ocjeni ponuda;
- e) ukupnom broju bodova u slučaju ekonomski najpovoljnije ponude;
- f) da li se na ponudu primjenjuje preferencijalni tretman domaćeg.

45.5 Izmjenu vremena početka i dužine trajanja E – aukcije ugovorno tijelo može vršiti kroz sistem E – nabave do trenutka početka E – aukcije. Od trenutka izmjene do novog početka E – aukcije mora proći minimalno 48 sati. Otkazivanje E – aukcije se može vršiti kroz sistem E – nabave do trenutka početka E – aukcije.

45.6 Svako snižavanje cijene ponude u slučaju najniže cijene, kao kriterija za dodjelu ugovora, je moguće u rasponu od 0,1 % do 10 % najniže početne cijene svih ponuda.

45.7 Sistem E – nabave šalje obavještenje o završenoj E – aukciji. Ugovorno tijelo po završetku E – aukcije, u skladu sa člankom 69. Zakona donosi odluku o prestanku postupka javne nabave i obavještava ponuditelje u skladu sa člankom 71. Zakona.

45.8 Kada se ukupna cijena odnosi na tehničku specifikaciju koja se sastoji od više pozicija tada se svaka od pozicija umanjuje za isti prostotak koliko iznosi konačno postotno umanjenoje ukupne cijene postignute nakon E – aukcije, te se na tako umanjene cijene nudi zaključenje ugovora najpovoljnijem ponuditelju u skladu sa člankom 72. Zakona.



PRILOZI

- Prilog 1 - Popis dokumentacije (sadržaj ponude)
- Prilog 2 - Obrazac za ponudu
- Prilog 3 - Obrazac za cijenu ponude
- Prilog 4 - Obrazac za povjerljive informacije
- Prilog 5 - Izjava o ispunjavanju uvjeta iz članka 45. Zakona
- Prilog 6 - Izjava o ispunjavanju uvjeta iz članka 47. Zakona
- Prilog 7 - Izjava sukladna članku 52. Zakona
- Prilog 8 - Tehnički zahtjevi i specifikacije
- Prilog 9 - Nacrt ugovora
- Prilog 10 – Podaci o licencama/ovlaštenjima
- Prilog 11 - Forma jamstva za ozbiljnost ponude
- Prilog 12 - Forma jamstva za uredno izvršenje ugovora
- Prilog 13 – Forma jamstva za osiguranje u jamstvenom periodu

Vlasništvo "Elektroprenos - Elektroprijenos BiH" a.d. Banja Luka - Samo za uvid



PRILOG 1 - POPIS DOKUMENTACIJE

1. (Naziv dokumenta 1) broj stranice ponude

2. (Naziv dokumenta 2) broj stranice ponude

3. (Naziv dokumenta 3) broj stranice ponude

.
. .
. .

n. (Naziv dokumenta n) broj stranice ponude

Potpis i pečat ponuditelja _____

Vlasništvo "Elektroprenos - Elektroprijenos BiH" a.d. Banja Luka - Samo za uvid



PRILOG 2 - OBRAZAC ZA PONUDU

Broj i naziv nabave: JN-OP-831/19- Sanacija OPGW-a na DV 220 kV Mostar 4 – HE Zakučac

Broj obavjesti sa Portala javne nabave: _____

Broj ponude: _____; Datum: __. __. 2019. godine.

**UGOVORNI TIJELO: „Elektroprijenos – Elektroprenos BiH” a.d. Banja Luka,
Marije Bursać 7a, 78 000 Banja Luka, BiH**

PONUĐITELJ:

	Ponuditelj (opunomoćeni predstavnik skupine ponuditelja)	Članovi skupine ponuditelja (ukoliko se radi o skupine ponuditelja)	
		Član skupine	Član skupine
Naziv i sjedište ponuditelja			
Adresa			
IDB/JIB			
Broj žiro računa			
PDV			
Adresa za dostavljanje pošte			
Članovi skupine ponuditelja (ukoliko se radi o skupine ponuditelja)			
	Član skupine	Član skupine	Član skupine
Naziv i sjedište ponuditelja			
Adresa			
IDB/JIB			
Broj žiro računa			
PDV			
Adresa za dostavljanje pošte			

(Ukoliko ponudu dostavlja skupine ponuditelja, upisuju se podaci za sve članove skupine ponuditelja, kao i kada ponudu dostavlja samo jedan ponuditelj. Podgovarač se ne smatra ponuditeljem niti članom skupine ponuditelja u smislu postupka javne nabave.)

KONTAKT OSOBA (za ovu ponudu):

Ime i prezime	
Adresa	
Broj telefona	
Broj faksa	
E-mail adresa	

IZJAVA PONUDITELJA

(ukoliko ponudu dostavlja skupine ponuditelja, onda ovu Izjavu popunjava samo predstavnik skupine ponuditelja)

U postupku javne nabave, koju ste pokrenuli objavom obavjesti broj _____ na Portalu javnih nabava dana: ____8.2019. godine, dostavljamo ponudu i izjavljujemo sljedeće:

1. Sukladno sadržajem i zahtjevima tenderske dokumentacije JN-OP-831-6/2019, ovom izjavom prihvaćamo njene odredbe u cijelosti, bez ikakvih rezervi ili ograničenja.
2. Ovom ponudom odgovaramo zahtjevima iz tenderske dokumentacije za nabavu usluge sanacija OPGW-a na DV 220 kV Mostar 4 – HE Zakućac, sukladno uvjetima utvrđenim u tenderskoj dokumentaciji, kriterijima i utvrđenim rokovima, bez ikakvih rezervi ili ograničenja.

3. Cijena naše ponude je:

	Iznos	Valuta
Cijena ponude (bez PDV-a) je:		
Popust koji dajemo na Cijenu ponude (____ %) je:		
Cijena ponude, sa uključenim popustom (bez PDV-a) je:		
PDV 17% na Cijenu ponude sa uključenim popustom je:		
Ukupna cijena ponude (sa uračunatim PDV-om) je:		

(slovima: _____)

U prilogu se nalazi i obrazac za cijenu naše ponude, koji je popunjen sukladno zahtjevima iz tenderske dokumentacije. U slučaju razlika u cijenama iz ove izjave i obrasca za cijenu ponude, relevantna je cijena iz obrasca za cijenu ponude.

4. U vezi ispunjavanja uvjeta za primjenu preferencijalnog tretmana domaćeg, izjavljujemo sljedeće:
 - a) Naša ponuda ISPUNJAVA uvjete za primjenu preferencijalnog tretmana domaćeg, te u sastavu naše ponude dostavljamo zahtijevane dokaze navedene u tenderskoj dokumentaciji.
 - b) Naša ponuda NE ISPUNJAVA uvjete za primjenu preferencijalnog tretmana domaćeg.

(zaokružiti ono što je istinito, ako se ne zaokruži niti jedna opcija smatra se da ponuda ne ispunjava uvjete za primjenu preferencijalnog tretmana domaćeg)

5. Naša ponuda važi _____ dana (_____), računajući od isteka roka za dostavljanje ponuda, tj. do: _____.

6. Podugovaranje:

- a) Imamo namjeru podugovaranja prilikom izvršenja ugovora
Naziv i sjedište podugovarača (nije obvezan podatak): _____ i/ili Dio ugovora koji se namjerava podugovarati (obvezan podatak, navesti opisno ili u postocima ili u vrijednosti ponude izraženoj u valuti ponude bez PDV-a): _____.

b) Nemamo namjeru podugovaranja

(zaokružiti točku a) ili b), a ako se izjavi namjera podugovaranja popuniti najmanje obvezne podatke).

7. Jamstvo za ozbiljnost ponude je dostavljeno sukladno zahtjevima iz tenderske dokumentacije.

8. Rok za izvršenje usluge je _____ (_____) dana od dana obostranog potpisivanja ugovora.



9. Jamstveno razdoblje na isporučenu opremu i izvršenu uslugu je ____ (_____) mjeseci od dana otklanjanja nedostataka uočenih prilikom internog tehničkog pregleda
10. Ako naša ponuda bude najuspješnija u ovom postupku javne nabave, obvezujemo se:
- dostaviti dokaze o kvalificiranosti, u pogledu osobne sposobnosti, ekonomske i finansijske sposobnosti, te tehničke i profesionalne sposobnosti koji su traženi tenderskom dokumentacijom i u roku koji je utvrđen, a što potvrđujemo izjavama u ovoj ponudi.
 - dostaviti jamstvo za uredno izvršenje ugovora sukladno zahtjevima iz tenderske dokumentacije.

Ime i prezime osobe koja je opunomoćena predstavljati ponuditelja:[.....]

Potpis opunomoćene osobe: [.....]

Mjesto i datum: [.....]

Pečat preduzeća:

Vlasništvo "Elektroprenos - Elektroprijenos BiH" a.d. Banja Luka - Samo za uvid

PRILOG 3 - OBRAZAC ZA CIJENU PONUDE

NAZIV PONUDITELJA: _____

Broj ponude: _____

Datum: _____

Tablica 1. Dalekovod DV 220 kV Mostar 4 – HE Zakučac					
R.b.	Opis roba i pratećih usluga	Jedinica mjere	Količina	Jedinična cijena po stavki bez PDV-a Valuta _____	Ukupna cijena po stavki bez PDV-a Valuta _____
1.	Nabava OPGW-a tipa DAB 24 E9 + 24 E10 AA/ACS 48/48-10 d=14,3mm ili ekvivalent, prema Prilogu 8-Tehnički zahtjevi i specifikacije	m	13403		
2.	Nabava dvostranog zateznog zavješnja za OPGW za izvedbu spojnice prema Prilogu 8-Tehnički zahtjevi i specifikacije	kmpl.	2		
3.	Nabava jednostranog zateznog zavješnja za OPGW za izvedbu spojnice prema Prilogu 8-Tehnički zahtjevi i specifikacije	kmpl.	2		
4.	Nabava nosnog zavješnja za OPGW prema Prilogu 8-Tehnički zahtjevi i specifikacije	kmpl.	26		
7.	Nabava Kutije za spajanje (Joint Box) za OPGW sa 48 svjetlovodnih niti, za ugradnju na SM 9 i SM 20	kom	2		
8.	Demontaža postojećeg starog OPGW-a i montaža novog OPGW-a sa pripadajućom opremom, od SM 1 do SM 30, prema Prilogu 8-Tehnički zahtjevi i specifikacije	kmpl.	1		
9.	Mjerenje neprekinutosti OPGW-a prilikom	set.	1		



	preuzimanja, spajanje u spojnim kutijama, mjerenje i izrada elaborata optičkog spojnog puta				
10.	Izrada Elaborat sanacije OPGW-a (u slučaju isporuke OPGW-a različitog od originalnog)	Set.	1		
11.	Ostali sitni nespacificirani materijal i radovi	set	1		
UKUPNA CIJENA BEZ PDV-a :					
POPUST (____ %):					
UKUPNA CIJENA SA POPUSTOM BEZ PDV-a:					
IZNOS PDV-a (17%):					
UKUPNA CIJENA SA PDV-om:					

Napomena:

1. Cijene moraju biti jasno izražene u KM (domaći ponuditelji) ili EUR (strani ponuditelji). Za svaku stavku u ponudi mora se navesti cijena (i jedinična i ukupna), u suprotnom ponuda će biti odbijena kao neprihvatljiva.
2. Cijena ponude se iskazuje sukladno s gore danom formom i mora sadržiti sve naknade koje Ugovorno tijelo treba platiti ponuditelju. Ugovorno tijelo ne smije imati nikakve dodatne troškove osim onih koji su navedeni u ovom obrascu.
3. U slučaju razlika između jediničnih cijena i ukupnog iznosa, ispravka će se izvršiti sukladno jediničnim cijenama.
4. Jedinična cijena stavke se ne smatra računskom greškom, odnosno ne može se ispravljati. Takođe se ne može ispravljati popust izražen u postocima, a u slučaju razlike u popustu iskazanom u postocima i u novčanom iznosu, ispravka će se izvršiti sukladno iznosom izraženim u postocima.
5. Navedene cijene su nepromjenljive za vrijeme trajanja ugovora.

Potpis i pečat ponuditelja _____



PRILOG 4 - OBRAZAC ZA POVJERLJIVE INFORMACIJE

Informacija koja je povjerljiva	Brojevi stranica s tim informacijama u ponudi	Razlozi za povjerljivost informacija	Vremensko razdoblje u kojem će te informacije biti povjerljive

Potpis i pečat ponuditelja _____

Napomena:

Povjerljivim informacijama se ne mogu smatrati informacije propisane člankom 11. Zakona.

Vlasništvo "Elektroprenos - Elektroprivreda BiH" d.d. Banja Luka - Samo za uvid



PRILOG 5 - IZJAVA O ISPUNJAVANJU UVJETA IZ ČLANKA 45. ZAKONA

stavak (1) točaka od a) do d) Zakona o javnim nabavama BiH ("Službeni glasnik BiH" broj: 39/14)

Ja, niže potpisani _____ (Ime i prezime), s osobnom iskaznicom broj: _____ izdanom od _____, u svojstvu predstavnika gospodarskog društva ili obrta ili srodne djelatnosti _____ (Navesti položaj, naziv gospodarskog društva ili obrta ili srodne djelatnosti), ID broj: _____, čije sjedište se nalazi u _____ (Grad/općina), na adresi _____ (Ulica i broj), kao ponuditelj u otvorenom postupku javne nabave: JN-OP-831/2019 – Sanacija OPGW-a na DV 220 kV Mostar 4 – HE Zakućac, a kojeg provodi Ugovorno tijelo "Elektroprivnos – Elektroprenos BiH" a.d. Banja Luka za koje je objavljena obavijest o javnoj nabavi broj: _____ u „Službenom glasniku BiH“ broj: _____, a sukladno članku 45. stavcima (1) i (4) pod punom materijalnom i kaznenom odgovornošću

IZJAVLJUJEM

Ponuditelj _____ u navedenom postupku javne nabave, kojeg predstavljam, nije:

- Pravosnažnom sudskom presudom u kaznenom postupku osuđen za kaznena djela organiziranog kriminala, korupcije, prevare ili pranja novca sukladno važećim propisima u BiH ili zemlji u kojoj je registriran;
- Pod stečajem ili je predmetom stečajnog postupka ili je pak predmetom postupka likvidacije;
- Propustio ispuniti obveze u vezi s plaćanjem mirovinskog i invalidskog osiguranja i zdravstvenog osiguranja sukladno važećim propisima u BiH ili zemlji u kojoj je registriran;
- Propustio ispuniti obveze u vezi s plaćanjem direktnih i indirektnih poreza sukladno važećim propisima u BiH ili zemlji u kojoj je registriran.

U navedenom smislu sam upoznat sa obavezom ponuditelja u slučaju dodjele ugovora dostaviti dokumente iz članka 45. stavak (2) točke od a) do d) na zahtjev Ugovornog tijela i u roku kojeg odredi Ugovorno tijelo sukladno članku 72. stavak (3) točka a).

Nadalje izjavljujem svjestan sam kod krivotvorenja službene isprave, odnosno uporabe neistinite službene ili poslovne isprave, knjige ili spisa u službi ili poslovanju kao da su istiniti predstavlja kazneno djelo predviđeno Kaznenim zakonima u BiH; te da davanje netočnih podataka u dokumentima kojima se dokazuje osobna sposobnost iz članka 45. Zakona o javnim nabavama predstavlja prekršaj za koji su predviđene novčane kazne od 1.000,00 KM do 10.000,00 KM za ponuditelja (pravna osoba) i od 200,00 KM do 2.000,00 KM za odgovorna osoba ponuditelja.

Također izjavljujem svjestan sam kada Ugovorno tijelo koji provodi navedeni postupak javne nabave sukladno članku 45. stavak (6) Zakona o javnim nabavama BiH u slučaju sumnje u točnost podataka dani putem ove izjave zadržava pravo provjere točnosti iznesenih informacija kod nadležnih tijela.

Mjesto i datum davanja izjave:

Izjavu dao:

Potpis i pečat nadležnog tijela: _____



PRILOG 6 - IZJAVA O ISPUNJAVANJU UVJETA IZ ČLANKA 47. ZAKONA

st. (1) točka c) i st. (4) Zakona o javnim nabavama ("Službeni glasnik BiH" broj 39/14)

Ja, niže potpisani _____ (Ime i prezime), s osobnom iskaznicom broj: _____ izdanom od _____, u svojstvu predstavnika gospodarskog društva ili obrta ili srodne djelatnosti _____ (Navesti položaj, naziv gospodarskog društva ili obrta ili srodne djelatnosti), ID broj: _____, čije sjedište se nalazi u _____ (Grad/općina), na adresi _____ (Ulica i broj) kao ponuditelj u otvorenom postupku javne nabave: JN-OP-831/2019 – Sanacija OPGW-a na DV 220 kV Mostar 4 – HE Zakučac, a kojeg provodi Ugovorno tijelo "Elektroprenos – Elektroprivreda BiH" a.d. Banja Luka, za koje je objavljena obavijest o javnoj nabavi broj: _____ u „Službenom glasniku BiH“ broj: _____, a sukladno članku 47. stavcima (1) i (4) pod punom materijalnom i kaznenom odgovornošću

IZJAVLJUJEM

Dokumenti čije obične kopije dostavlja ponuditelj _____ u navedenom postupku javne nabave, a kojima se dokazuje ekonomska i financijska sposobnost iz članka 47. stavak (1) točka c) ZJN, su identični s originalima.

U navedenom smislu sam upoznat s obvezom ponuditelja u slučaju dodjele ugovora dostaviti dokumente iz članka 47. stavak (1) točke c) na zahtjev Ugovornog tijela i u roku kojeg odredi Ugovorno tijelo sukladno članku 72. stavak (3) točka a).

Nadalje izjavljujem svjestan sam da krivotvorenje službene isprave, odnosno uporabe neistinite službene ili poslovne isprave, knjige ili spisa u službi ili poslovanju kao da su istiniti predstavlja kazneno djelo predviđeno Kaznenim zakonima u BiH, te da davanje netočnih podataka u dokumentima kojima se dokazuje ekonomska i financijska sposobnost iz članka 47. Zakona o javnim nabavama predstavlja prekršaj za koji su predviđene novčane kazne od 1.000,00 KM do 10.000,00 KM za ponuditelja (pravnu osobu) i od 200,00 KM do 2.000,00 KM za odgovornu osobu ponuditelja.

Mjesto i datum davanja izjave: _____

Izjavu dao: _____

Potpis i pečat ponuditelja: _____



PRILOG 7 - IZJAVA SUKLADNA ČLANKU 52. ZAKONA

stavak 2. Zakona o javnim nabavama ("Službeni glasnik BiH" broj: 39/14)

Ja, niže potpisani _____ (Ime i prezime), s osobnom iskaznicom broj: _____ izdanom od _____, u svojstvu predstavnika gospodarskog društva ili obrta ili srodne djelatnosti _____ (Navesti položaj, naziv gospodarskog društva ili obrta ili srodne djelatnosti), ID broj: _____, čije sjedište se nalazi u _____ (Grad/općina), na adresi _____ (Ulica i broj), kao ponuditelj u otvorenom postupku javne nabave: JN-OP-831/2019 – Sanacija OPGW-a na DV 220 kV Mostar 4 – HE Zakućac, a kojeg provodi Ugovorno tijelo "Elektroprenos – Elektroprivreda BiH" a.d. Banja Luka, za koje je objavljena obavijest o javnoj nabavi broj: _____ u „Službenom glasniku BiH“ broj: _____, a sukladno članku 52. stavak (2) Zakona o javnim nabavama pod punom materijalnom i kaznenom odgovornošću

IZJAVLJUJEM

- 1) Nisam ponudio mito ni jednoj osobi uključenoj u proces javne nabave, u bilo kojoj fazi procesa javne nabave.
- 2) Nisam dao, niti obećao dar, ili neku drugu povlasticu službenoj ili odgovornoj osobi u Ugovornom tijelu, uključujući i stranu službenu osobu ili međunarodnog službenika, u cilju obavljanja u okviru službene ovlasti, radnje koje ne bi trebalo da izvrši, ili se suzdržava od vršenja djela koje treba izvršiti on, ili neko tko posreduje pri takvom podmićivanju službene ili odgovorne osobe.
- 3) Nisam dao ili obećao dar ili neku drugu povlasticu službenoj ili odgovornoj osobi u Ugovornom tijelu uključujući i stranu službenu osobu ili međunarodnog službenika, u cilju obavljanja u okviru svoje službene ovlasti, radnje koju bi trebala obavljati, ili se suzdržava od obavljanja radnji, koje ne treba izvršiti.
- 4) Nisam bio uključen u bilo kakve aktivnosti koje za cilj imaju korupciju u javnim nabavama.
- 5) Nisam sudjelovao u bilo kakvoj radnji koja je za cilj imala korupciju tijekom predmeta postupka javne nabave.

Davanjem ovu izjave, svjestan sam kaznene odgovornosti predviđene za kaznena djela primanja i davanja mita i kaznena djela protiv službene i druge odgovornosti i dužnosti utvrđene u Kaznenim zakonima Bosne i Hercegovine.

Mjesto i datum davanja izjave:

Izjavu dao:

Potpis i pečat nadležnog tijela: _____

PRILOG 8 - TEHNIČKI ZAHTJEVI I SPECIFIKACIJE

1. Osnovni tehnički podaci o OPGW-u

1.1. Specifikacija postojećeg OPGW-a na dalekovodu DV 220 kV Mostar 4 – HE Zakučac

Oznaka OPGW-a i nazivni presjek	OPGW DAB 24E9+24E10 (AA/ACS – 48/48-10)
Računski presjek	96 mm ²
Promjer kompletnog užeta	14.3 mm
Konstrukcija užeta	
Centralni element (AL cjevčica sa 24E9 (652) i 24E10 (655))	1 x Φ 6.5 mm
Čelične žice presvučene aluminijem	4 x Φ 6.5 mm (použavanje u desno)
Žice od aluminijske legure	4 x Φ 6.5 mm (použavanje u desno)
Ostali podaci	
Volumenska masa	5.469 x 10 ³ kg/m ³
Uzdužna masa	0.525 kg/m
Računska sila kidanja	74000N
Uzdužni srednji djelatni otpor	0.37 Ω /km

Osim gore navedenog užata, ponuditelj može ponuditi OPGW-a ekvivalentnih mehaničkih, električnih i telekomunikacijskih osobina, a minimalno prema zahtjevima iz tehničkih partikulara u nastavku.

U slučaju isporuke OPGW-a različitog od originalnog, tijekom realizacije projekta bit će potrebno izraditi Elaborat sanacije OPGW-a. Isto tako, u tom slučaju je potrebno prilagoditi spojnu i ovjesnu opremu ponuđenom OPGW-u.

1.2. Proračun potrebne duljine OPGW-a

ZATEZNO POLJE	BROJ STUPA	RASPON (m)	STVARNA DULJINA (m)	DULJINA NA STUPU (m)	REZERVA (m)
1 - 9	1(20)			38,50	15
		414,0	415,42		
	2(21)				
		467,0	469,02		
	3(22)				
		405	406,28		
	4(23)				
		464	466,14		
	5(24)				
		444	445,87		
	6(25)				
		475	477,14		
	7(26)				
	473	475,19			
8(27)					
	470	471,99			
9(28)				38,50	15
		3612	3627,06	77,00	30
UKUPNA POTREBNA DULJINA OPGW (m)				3734	

BUBANJ B3 (m)

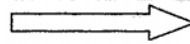

3853

ZATEZNO POLJE	BROJ STUPA	RASPON (m)	STVARNA DULJINA (m)	DULJINA NA STUPU (m)	REZERVA (m)
9 - 20	9(28)			27,00	15
		394	399,39		
	10(29)				
		495	498,14		
	11(30)				
		394,0	395,32		
	12(31)				
		436,0	437,67		
	13(32)				
		436,0	437,60		
	14(33)				
		402,0	403,29		
	15(34)				
		490	492,60		
	16(35)				
		433	434,67		
	17(36)				
	428	429,96			
18(37)					
	406	408,36			
19(38)					
	480,0	482,42			
20(39)				41,10	15
		4794,0	4819,41	68,10	30
UKUPNA POTREBNA DULJINA OPGW (m)				4918	

BUBANJ B4 (m)

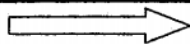

5094

za uvid

Vlasništvo



ZATEZNO POLJE	BROJ STUPA	RASPON (m)	STVARNA DULJINA (m)	DULJINA NA STUPU (m)	REZERVA (m)
20 - 30	20(39)			41,10	15
		408	412,82		
	21(40)				
		454	456,31		
	22(41)				
		482,0	484,34		
	23(42)				
		448	449,69		
	24(43)				
		383	385,15		
	25(44)				
		459	460,84		
	26(45)				
		414	415,71		
	27(46)				
	455	457,15			
28(47)					
	272	279,54			
29(48)					
	411	413,53			
30(49)				41,10	15
		4186,0	4215,08	82,20	30
UKUPNA POTREBNA DULJINA OPGW (m)				4327	

BUBANJ B5 (m)

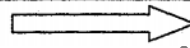

4456

Vlasništvo "Elektroprenos - Elektroprivreda BiH"

za uvid

1.3. Tehnički partikulari

Zaštitno uže s optičkim vlaknima (OPGW) – Podaci o užetu

Proizvođač			
Zemlja podrijetla			
Tip			
Zahtijevane karakteristike	j.m.	Zahtijevane karakteristike	Ponuđene karakteristike
Promjer	mm	14-15	
Nazivni presjek nosećeg dijela	mm ²		
Podnosivi toplotni impuls	kA ² s	min. 100	
Računska sila kidanja nosećeg dijela (RTS)	kN	min. 70	
Broj i tip optičkih vlakana	24SMF prema ITU-T G 652 +24NZDSF prema ITU-T G 655		
Materijal OPGW	A20SA, A27SA prema IEC 61232, AL3 IEC 60104 ili odgovarajući materijal prema BAS EN 50183		
Materijal cjevčice za smještaj vlakana	nehrđajući čelik ili aluminijum		
Ostale karakteristike	j.m.	Ostale karakteristike	Ponuđene karakteristike
Promjer cjevčice	mm		
Tip konstrukcije OPGW			
Materijal, promjer i broj žica			
Podužna masa	kg/km		
Ukupna sila kidanja (UTS)	kN		
Modul elastičnosti	kN/mm ²		
Linearni koeficijent termičkog širenja	10 ⁻⁶ /K		
Podužna aktivna otpornost:	Ω/km		

Potpis i pečat ponuditelja _____

Karakteristike SMF vlakana OPGW užeta

Zahtijevane karakteristike	j.m.	Zahtjevane karakteristike	Ponuđene karakteristike
Proizvođač			
Zemlja podrijetla			
Tip			
Standard		ITU-T G.652	
Dimenzije (jezgro/stakleni omotač/vanjski omotač)	µm	9/125/250	
Materijal vanjskog omotača		UV cured acrylate, LID compatible	
Slabljenje na valnoj duljini 1310 nm	dB/km	< 0,38	
Slabljenje na valnoj duljini 1550 nm	dB/km	< 0,25	
Disperzija na valnoj duljini 1310 nm	ps/(nm·km)	< 3,50	
Disperzija na valnoj duljini 1550 nm	ps/(nm·km)	< 18,00	
Strmina pri nultoj disperziji	ps/(nm·km)	< 0,093	
Označavanje vlakana i grupa vlakana		DA	

Potpis i pečat ponuditelja _____

Karakteristike NZDSF vlakana OPGW užeta

Zahtijevane karakteristike	j.m.	Zahtijevane karakteristike	Ponuđene karakteristike
Proizvođač			
Zemlja podrijetla			
Tip			
Standard		ITU-T G 655	
Dimenzije (jezgro/stakleni omotač/vanjski omotač)	μm	9/125/250	
Materijal vanjskog omotača		UV cured acrylate, LID compatible	
Slabljenje na valnoj duljini 1550 nm	dB/km	< 0,25	
Slabljenje na valnoj duljini 1625 nm	dB/km	< 0,25	
Disperzija u opsegu $1530 \text{ nm} \leq \lambda \leq 1565 \text{ nm}$	ps/(nm·km)	2,0 do 6,0	
Disperzija u opsegu $1565 \text{ nm} \leq \lambda \leq 1625 \text{ nm}$	ps/(nm·km)	4,4 do 11,2	
Označavanje vlakana i grupa vlakana		DA	

Potpis i pečat ponuditelja _____

2. Nacrti i skice postojeće ovjesne opreme za OPGW

2.1. Dvostrano zatezno zavješanje

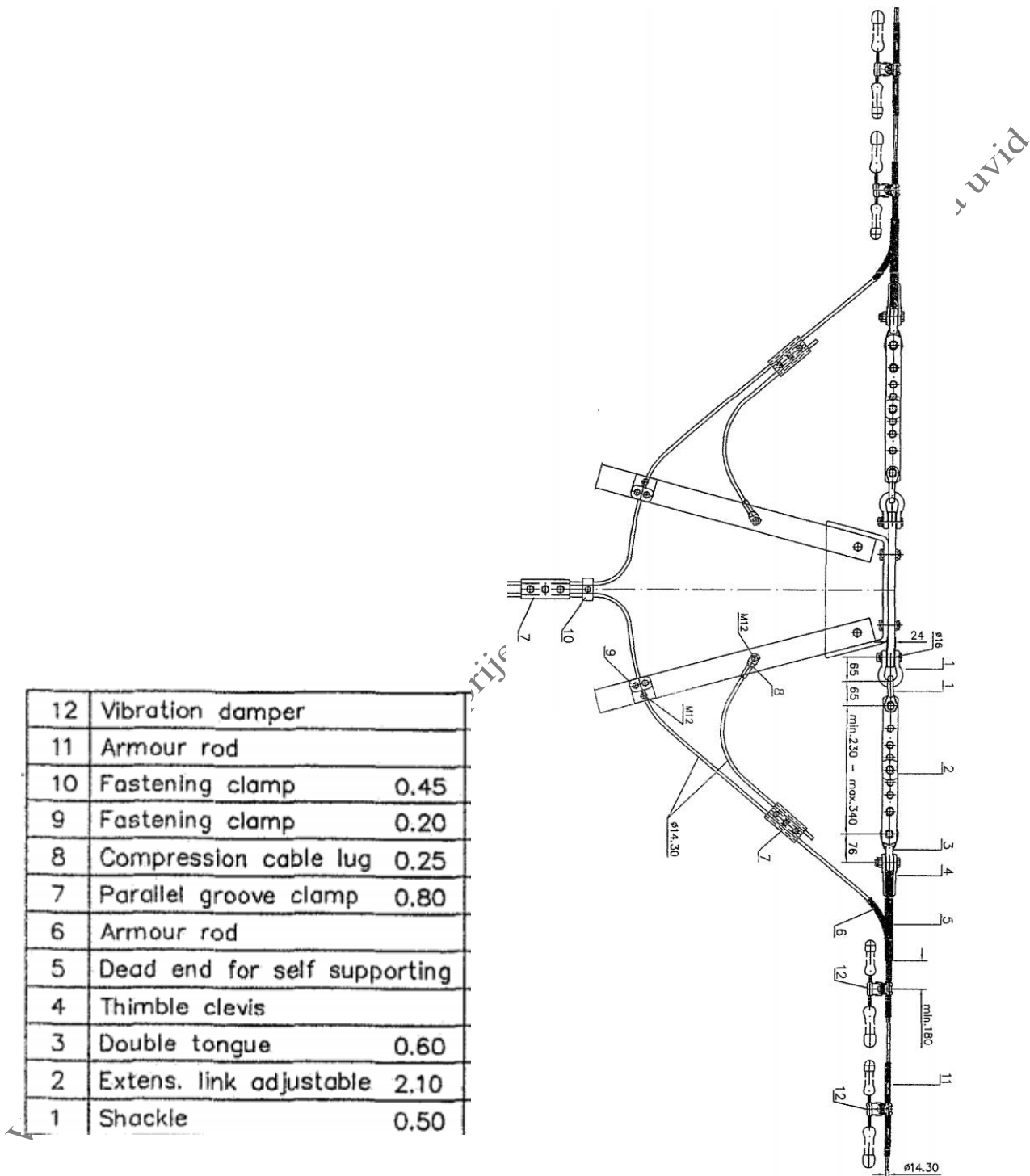

12	Vibration damper	
11	Armour rod	
10	Fastening clamp	0.45
9	Fastening clamp	0.20
8	Compression cable lug	0.25
7	Parallel groove clamp	0.80
6	Armour rod	
5	Dead end for self supporting	
4	Thimble clevis	
3	Double tongue	0.60
2	Extens. link adjustable	2.10
1	Shackle	0.50

Napomena:

Elementi pod poz. 11 i 12 nisu uključeni u komplet zateznog zavješanja

Prilagoditi ponuđenom OPGW-u

2.2. Jednostrano zatezno zavješnje

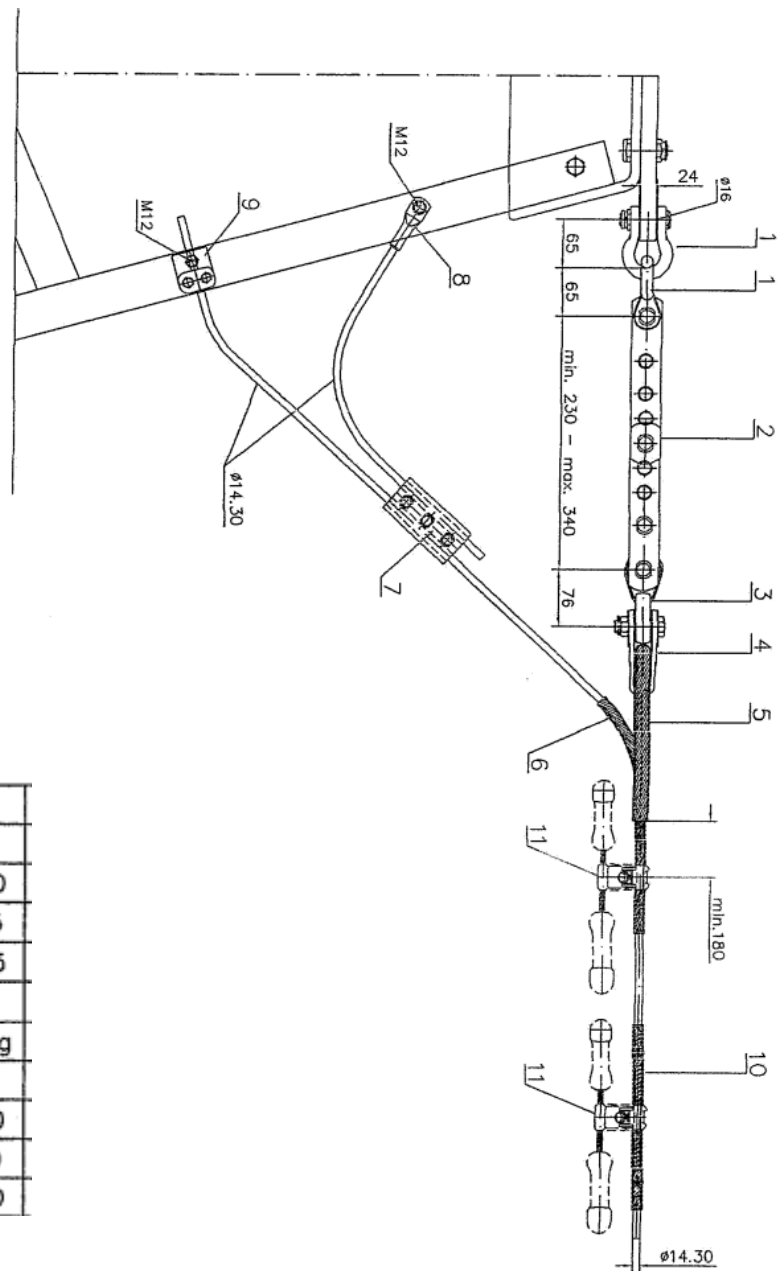

11	Vibration damper	
10	Armour rod	
9	Fastening clamp	0.20
8	Compression cable lug	0.15
7	Parallel groove clamp	0.55
6	Armour rod	
5	Dead end for self supporting	
4	Thimble clevis	
3	Double tongue	0.60
2	Extens. link adjustable	2.10
1	Shackle	0.50

Napomena:

Elementi pod poz. 10 i 11 nisu uključeni u komplet zateznog zavješnja

Prilagoditi ponudenom OPGW-u

2.3. Nosno zavješnje

5	Armour rod	
4	Vibration damper	
3	"G" support	
2	AG Suspension clamp	1.95
1	Clevis tongue	0.60

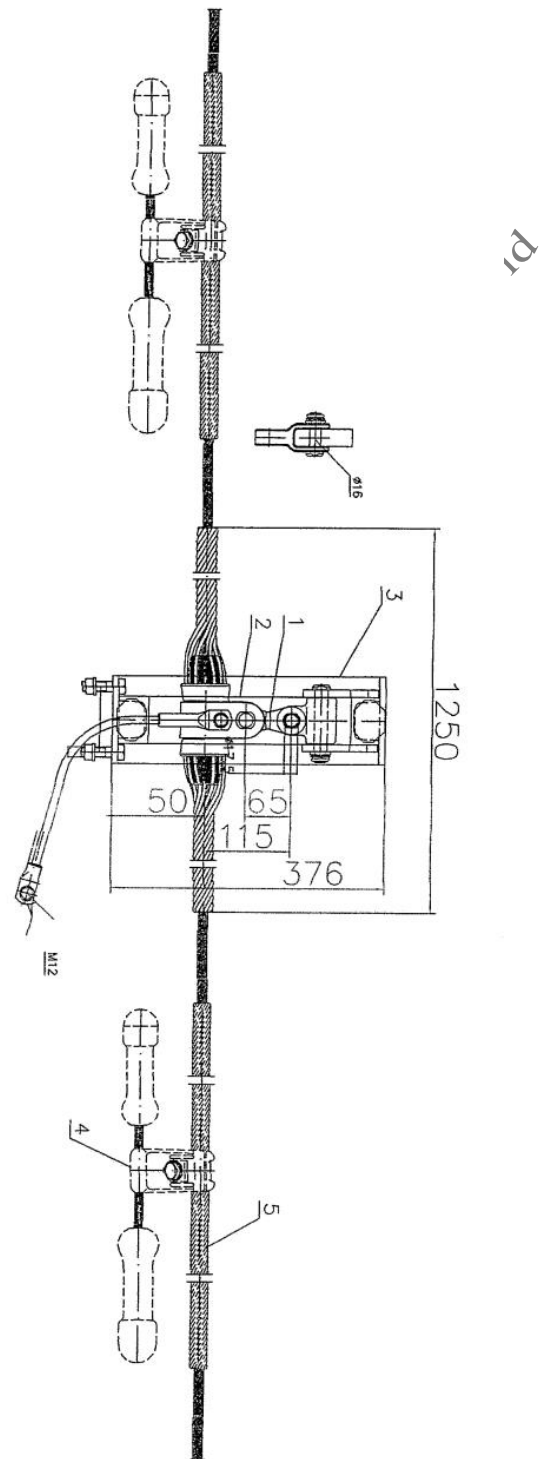

Napomena:

Elementi pod poz. 4 i 5 nisu uključeni u komplet nosnog zavješnja

Prilagoditi ponudnom OPGW-u



3. Stupna lista

OZNAKA STUPA	TIP STUPA	VISINA STUPA DO DONJE KONZOLE	IZOLACIJA	RASPON	POLUBROJ SUSJRASPONA	KUT LOMA TRASE	DULJINA ZATEZNOG POLJA	TLAK VJETRA (OSN. VISINSKA ZONA)	MASA DOD.TERETA	NAPREZANJE (N/mm ²)		SPOJNICA OPGW	OZNAKA STUPA	KRIŽANJA S DRUGIM GRAĐEVINAMA
		(m)								VODIČI	Z.UŽE			
20(16)	ZI	23,10	DZp/DZp	(m)	(m)	(°)	(m)	(N/m ²)	(kg/m)	VODIČI	Z.UŽE		20(16)	
21(17)	N550/II	26,00	DLp	658	477	180°							21(17)	DV 10 kV, NN mreža 2xmak.put
22(18)	N650/I	28,80	DLp	325	491,5			900	1.0 x 0.18	90	195		22(18)	cesta Mostar-Siroki Brijeg
23(19)	KZ ₁₅₀₋₁₈₀	20,50	DZp/DZp	220	272,5		1203						23(19)	DV 110 kV Mostar 1 - Široki Brijeg
1(20)	KRs	20,50	DZp/DZp	359	289,5	180°							1(20)	mak.put
2(21)	Np450	23,40	L	414	386,5	174°07'54"	359					S2	2(21)	
3(22)	Np450	23,40	L	467	440,5								3(22)	mak.put
4(23)	Np450	26,00	L	405	436								4(23)	2xmak.put
5(24)	Np450	26,00	L	464	434,5			750	1.6 x 0.18	100	230		5(24)	mak.put
6(25)	Np450	28,70	L	444	454								6(25)	
7(26)	Np500	31,50	L	475	459,5								7(26)	2xmak.put, DV 10 kV
8(27)	Np500	26,00	L	473	474								8(27)	mak.put
9(28)	KR ₁₆₀₋₁₈₀	20,50	TZp/TZp	470	471,5		3612					S2	9(28)	
					432	161°31'39"								

BIH

OZNAKA STUPA	TIP STUPA	VISINA STUPA DO DONJE KONZOLE	IZOLACIJA	RASPON	POLUBROJ SUSJRASPONA	KUT LOMA TRASE	DULJINA ZATEZNOG POLJA	TLAK VJETRA (OSN. VISINSKA ZONA)	MASA DOD.TERETA	NAPREZANJE (N/mm ²)		SPOJNICA OPGW	OZNAKA STUPA	KRIŽANJA S DRUGIM GRAĐEVINAMA
		(m)								VODIČI	Z.UŽE			
9(28)	KR ₁₆₀₋₁₈₀	20,50	TZp/TZp	(m)	(m)	(°)	(m)	(N/m ²)	(kg/m)	VODIČI	Z.UŽE		9(28)	
10(29)	Np450	20,90	DLp	394	432	161°31'39"							10(29)	NN mreža
11(30)	Np450	20,90	L	495	444,5								11(30)	2xmak.put, NN mreža, TT vod
12(31)	Np450	26,00	L	394	444,5								12(31)	potok, 3xmak.put, DV 10 kV
13(32)	Np450	28,70	L	436	415								13(32)	3xmak.put, NN mreža, 2xsumski put
14(33)	Np450	28,70	L	436	436								14(33)	mak.put, sumski put, 2xmak.put, DV 10 kV
15(34)	Np450	23,40	Lp	402	419			750	1.6 x 0.18	100	230		15(34)	mak.put, 2xasf.put
16(35)	Np450	Lp	Lp	490	446								16(35)	3xmak.put, NN mreža, DV 10 kV, asf.put, potok
17(36)	Np500	31,50	L	433	461,5								17(36)	NN mreža, betonski put
18(37)	Np500	31,50	L	428	430,5								18(37)	NN mreža, mak.put
19(38)	Np500	31,50	L	406	417								19(38)	
20(39)	KR ₁₆₀₋₁₈₀	23,10	TZp/TZp	480	443		4794					S2	20(39)	mak.put, DV 10 kV, TT kabel
					444	180°								

Vlasnik

Di



OZNAKA STUPA	TIP STUPA	VISINA STUPA DO DONJE KONZOLE	IZOLACIJA	RASPON	POLUBROJ SUSJ.RASPONA	KUT LOMA TRASE	DULJINA ZATEZNOG POLJA	TLAK VJETRA (OSN. VISINSKA ZONA)	MASA DOD.TERETA	NAPREZANJE (N/mm ²)		SPOJNICA OPGW	OZNAKA STUPA	KRIŽANJA S DRUGIM GRAĐEVINAMA
		(m)								(m)	VODIČI			
20(39)	KR160-180	23,10	TZp/TZp	(m)	(m)	(°)	(m)	(N/m ²)	(kg/m)			S2	20(39)	
21(40)	Np500	31,50	L	408	444	180°							21(40)	asf.put, mak.put
22(41)	Np500	31,50	L	454	431								22(41)	asf.put (Gradac-Siroki Brijeg)
23(42)	Np500	31,50	L	482	468								23(42)	
24(43)	Np450	28,70	L	448	465								24(43)	
25(44)	Np450	28,70	L	383	415,5								25(44)	
26(45)	Np450	28,70	L	459	421		750	1.6 x 0.18	100	230			26(45)	DV 10 kv
27(46)	Np500	31,50	L	414	436,5								27(46)	mak.put
28(47)	Np350	23,40	DLp	455	434,5								28(47)	asf.put, NN mreža
29(48)	Np350	23,40	Lp	272	363,5								29(48)	
				411	341,5		4186							
30(49)	KR160-180	23,10	TZp/TZp	411	498,5	160°13'46"						S2	30(49)	2xNN mreža, asf.put, rijeka Lištica
31(50)	N600	26,00	DLp	586	565,5								31(50)	2xasf.put, mak.put, NN kabel
32(51)	N500	28,70	Lp	545	390,5								32(51)	mak.put
32A(52)	NN6	14,30	L	236	205			750	1.0 x 0.18	100	210		32A(52)	mak.put, kanal za navodnjavanje
33(53)	N500	Lp	L	174	323								33(53)	mak.put
34(54)	N500	20,90	L	472	416								34(54)	
				360	416		2373							
35(55)	KR160-180	29,00	TZp/TZp-TZp	463,5	180°							S2	35(55)	

U stupnoj listi je prikazana dvostruka numeracija. Sanacija OPGW se vrši od SM 1 (20) do SM 30 (49)

Vlasništvo "Elektroprenos - Elektroprivreda BiH"

4. Detaljna specifikacija tehničkih i funkcionalnih zahtjeva

Spojni i ovjesni materijal treba biti tehnički funkcionalan i kvalitetan, čime bi se osigurao visok stupanj sigurnosti voda. Spojna i ovjesna oprema treba odgovarati vrsti i veličini OPGW užeta. Svi dijelovi ovjesnog materijala trebaju biti kvalitetne izrade i otporni na koroziju.

Zaštitu protiv korozije na ovjesnoj i spojnoj opremi izvesti sa postupkom vrućeg cinčanja, a kvaliteta treba zadovoljavati svim zahtjevima BS, ASTM, DIN i drugim u svijetu priznatim standardima.

Optička spojna kutija sa uvodima za spajanje minimalno dva OPGW užeta opremljena za spajanje minimalno 48 optičkih vlakana, sa uvodima opremljenim metalnim vijčanim uvodnicama sa maticom za presjeke vodiča od 9 do 19 mm i nosačem za montažu na čelično rešetkaste stupove dalekovoda. Kućište, nosači i uvodnice optičke spojne kutije trebaju biti izrađeni od silumina ili odgovarajućeg nehrđajućeg metala. Optička spojna kutija i uvodnice trebaju biti izrađeni da osiguraju stupanj zaštite min IP 65.

Konstrukcija ovjesne opreme za OPGW uže:

Nosna i zatezna ovješnja OPGW-a sastojat će se od preformiranih pruteva. U nosnim setovima koristi se nosna stezaljka sa neoprenskim uloškom.

Nosni setovi trebaju imati minimalnu prekidnu silu od 70 kN, a zatezni 120 kN.

Preformirani prutevi trebaju biti izrađeni od čelika presvučenog aluminijem ili od nehrđajućeg čelika. Svi čelični dijelovi ovjesne opreme trebaju biti izrađeni od kovanog čelika prema standardu DIN 17200 i da su zaštićeni od korozije postupkom vrućeg cinčanja prema standardu ASTM A153.

NAPOMENA:

Ponuditelj je dužan uz ponudu dostaviti ovjerene izvještaje o testiranju, urađene od strane nezavisne, međunarodno priznate ispitne institucije, o prethodno izvršenim tipskim ispitivanjima OPGW-a.

Rutinska ispitivanja ovjesne i spojne opreme za OPGW uže treba obaviti u skladu sa IEC 61284. Protokoli o provedenim rutinskim ispitivanjima bit će dostavljeni ugovornom tijelu prilikom isporuke.

Svi dijelovi ovjesne opreme trebaju imati jasno vidljivu oznaku kataloškog broja i prekidne sile. Ovjeseu opremu isporučiti u sanducima koji sadrže listu opreme koja se unutra nalazi.

5. Predviđeni radovi i usluge

Montaža novog OPGW-a izvodi se od SM 1 do SM 30. Duljina tog dijela trase iznosi 12592 m. U dijelu trase u kom se izvodi sanacija, nalazi se stari OPGW koji je potrebno demontirati (može se iskoristiti kao foršpan). Prilikom ugradnje novog OPGW-a, koristit će se nova ovjesna oprema, a staru je potrebno demontirati i odvesti na skladište OP Mostar. Za spajanje optičkih niti na zateznim stupovima, koristit će se postojeće spojne kutije na SM 1 i SM 30, a na stupovima SM 9 i SM 20 potrebno je ugraditi nove spojne kutije. Predvidjeti demontažu i korištenje postojećih prigušivača vibracija.

Nakon ugradnje OPGW-a, potrebno je izvršiti spajanje u spojnim kutijama na stupovima SM 1, SM 9, SM 20 i SM 30, te izvršiti mjerenje optičkog spojog puta i izraditi elaborat o istom.

Izraditi elaborat sanacije OPGW-a u slučaju da se ponudi OPGW različit od originalnog.

Ponuditelji imaju mogućnost obilaska terena, kao i uvida u postojeću tehničku dokumentaciju, prema točki 10.2. ove tenderske dokumentacije.

Potpis i pečat ponuditelja: _____

M.P.

Vlasništvo "Elektroprenos - Elektroprijenos BiH" a.d. Banja Luka - Samo za uvid



PRILOG 9 - NACRT UGOVORA

(Nacrt ugovora pripremiti u skladu sa tačkom 27 tenderske dokumentacije)

broj: JN-OP-831-___/2019

**ZA NABAVU USLUGA:
Sanacija OPGW-a na DV 220 kV Mostar 4 – HE Zakućac**

sklopljen između ugovornih strana:

„ELEKTROPRENOS – ELEKTROPRIJENOS BIH“ a.d. Banja Luka
78000 Banja Luka, Ul. Marije Bursać br. 7a,
koga zastupa Generalni direktor Mato Žarić, dipl.ing.el, u daljem tekstu: **Naručilac**
PDV br. 402369530009

i

KONZORCIJUM (GRUPA PONUDITELJA) /PONUDITELJ -----

zastupan po -----, koga zastupa direktor ----, u daljem tekstu: **Izvršitelj**

Članovi Konzorcijuma:

1. _____ *član, adresa* _____, PDV broj: _____, koga zastupa _____, direktor, u daljem tekstu ovog Ugovora: **LIDER/NOSILAC KONZORCIJA** (glavni Izvršitelj)
2. _____ *član, adresa* _____, PDV broj: _____, koga zastupa _____, direktor, u daljem tekstu ovog Ugovora: "član grupe Izvršitelja"
3. _____

I OPĆE ODREDBE**Članak 1.**

- (1) Na temelju Zakona o javnim nabavama Bosne i Hercegovine („Službeni glasnik BiH“ broj 39/14), obavjesti o nabavi br. --- i Tenderske dokumentacije br. JN-OP-831-6/2019 za Sanaciju OPGW-a na DV 220 kV Mostar 4 – HE Zakućac, objavljene na portalu javnih nabava dana --- godine, proveden je otvoreni postupak javne nabave. Izvršitelj je dostavio Ponudu br. --- od --- godine, čiji dijelovi čine sastavni dio ovog Ugovora. Dostavljena Ponuda u potpunosti odgovara tehničkim specifikacijama iz Tenderske dokumentacije koje su sastavni dio ovog Ugovora.
- (2) Dana __. __. 2019. godine provedena je E-aukcija.
- (3) Naručitelj je na temelju ponude Izvršitelja, Odluke o izboru najpovoljnijeg ponuditelja i provedene E-aukcije izabrao Izvršitelja za Sanaciju OPGW-a na DV 220 kV Mostar 4 – HE Zakućac, a koja je predmet ovog Ugovora.

II PREDMET UGOVORA:**Članak 2.**

- (1) Predmet ovog Ugovora je izvršenje usluga: sanacija OPGW-a na DV 220 kV Mostar 4 – HE Zakućac, a u svemu prema zahtjevima Naručitelja iz Tenderske dokumentacije br. JN-OP-831-6/2019 i Ponude odabranog Izvršitelja br. ----- od ----- godine, koji su sastavni dio ovog Ugovora, kao i novom (nižom) cijenom ponude u skladu sa provedenom E-aukcijom.

III VRIJEDNOST UGOVORA:**Članak 3.**

- (1) Ukupna vrijednost usluge koja je predmet nabave, iznosi:

Iznos bez PDV-a -----
Iznos PDV-a 17%: -----
UKUPNO SA PDV: -----

(Slovima: -----)

- (2) Cijena je formirana na temelju vrste i količine usluge iz Priloga 3 Ugovora (Obrazac za cijenu ponude) i iskazana je na paritetu DDP (Incoterms 2010), dalekovodi OP Mostar. Porez na dodanu vrijednost je posebno iskazan i uračunat je u ukupnu cijenu.
- (3) Početna cijena za kompletnu realizaciju ugovornih obaveza u iznosu od _____ KM, bez PDV-a, nakon održane e-aukcije, umanjena je za ___ %, te u vezi s tim jedinična cijena svake od stavki iz obrasca za cijenu ponude, umanjuje se za isti postotak.
- (4) Umanjenje za isti postotak svake od stavki iz obrasca za cijenu ponude, prikazano je u dokumentu Naručitelja, Jedinične cijene i ukupna cijena, za izvođenje, a isti je prilog ovog Ugovora.
- (5) Ugovor je na temelju fiksnih jediničnih cijena.

IV UVJETI I NAČIN PLAĆANJA:**Članak 4.**

- (1) Plaćanje ukupno ugovorenog iznosa izvršiti će se nakon izvršenja kompletne usluge sanacije OPGW-a, bezgotovinski, prijenosom sredstava na račun Izvršitelja, u roku od 30 (trideset) dana od dana prijama ispravne dokumentacije za plaćanje.
- (2) Plaćanje se vrši na temelju sljedeće dokumentacije:
 - o ispostavljene komercijalne fakture Izvršitelja, sukladno Pravilniku o primjeni Zakona o PDV-u ("Službeni glasnik Bosne i Hercegovine", br. 93/05, 21/06, 60/06, 6/07, 100/07, 35/08 i 65/10),
 - o Izvještaja o otklanjanju nedostataka po Zapisniku o internom tehničkom pregledu
- (3) Izvršitelj će na računu kojeg ispostavlja naznačiti: broj, naziv i datum Ugovora, te naziv organizacijskog dijela Kompanije na koji se odnosi izvršena usluga.

- (4) Obračun i naplata ugovorne kazne iz ovog ugovora izvršiti će se umanjnjem plaćanja računa Izvršitelja za vrijednost obračunate kazne.
- (5) Sve dokumente za plaćanje nasloviti i dostaviti na adrese odgovarajućih organizacijskog dijela Kompanije: "Elektroprenos-Elektroprijenos" BiH a.d. Banja Luka, respektivno:
 - "Elektroprenos-Elektroprijenos" BiH a.d. Banja Luka, OP Mostar, Beiburških žrtava bb, 88000 Mostar;a sve jamstvene dokumente iz članka 7 ovog ugovora nasloviti i dostaviti na adresu sjedišta Kompanije: "Elektroprenos - Elektroprijenos BiH" a.d. Banja Luka, Ul. Marije Bursać br. 7a, 78000 Banja Luka.

V PODUGOVARANJE

Članak 5.

Ako se Izvršitelj u Ponudi izjasnio da će vršiti podugovaranje:

- (1) Za izvršenje obveza iz ovog Ugovora Izvršitelj može angažirati podugovarače.
- (2) Naručitelj neće odobriti sklapanje ugovora sa podugovaračem, ako on ne ispunjava uvjete propisane člankom 44. Zakona o javnim nabavama Bosne i Hercegovine.
- (3) Izvršitelj neće sklapati podugovor ni o jednom bitnom dijelu ugovora bez prethodnog pisanog odobrenja od strane Naručitelja. Elementi ugovora koji se podugovaraju i identitet podugovarača obavezno se priopćuju Naručitelju blagovremeno, prije sklapanja podugovora.
- (4) Nakon što Naručitelj odobri podugovaranje, Izvršitelj kojemu je dodijeljen ugovor dužan je prije početka realizacije podugovora dostaviti Naručitelju podugovor sklopljen s podugovaračem kao osnovu za neposredno plaćanje podugovaraču, a koji obavezno sadrži:
 - a) koje poslove će izvesti podugovarač;
 - b) količinu, vrijednost i rok;
 - c) podatke o podugovaraču i to: naziv podugovarača, sjedište, JIB/IDB, broj transakcijskog računa i naziv banke kod koje se vodi.

VI POREZI I DAŽBINE

Članak 6.

Samo za slučaj ugovora sa inozemnim Izvršiteljem – izbor varijante:

- (1) Izvršitelj će u potpunosti biti odgovoran za sve poreze, takse na obveze, radne takse, te druge slične dažbine nametnute van zemlje Naručitelja.
- (2) Izvršitelj se obvezuje da će sve obveze po ovom Ugovoru koje se odnose na porez na dodanu vrijednost realizirati sukladno Zakonu o porezu na dodanu vrijednost u Bosni i Hercegovini ("Službeni glasnik BiH", broj 09/05, 35/05, 100/08)
- (3) Izvršitelj se obvezuje sukladno Zakonu o porezu na dodanu vrijednost i Pravilnikom o registraciji i upisu u jedinstveni registar obveznika indirektnih poreza, preko svog poreskog pomoćnika za PDV koji ima sjedište u BiH i kod kojeg se registrirao, izvršavati sve obveze po navedenom Zakonu, a koje proizilaze iz ovog Ugovora i to za robu porijeklom iz Bosne i Hercegovine.
- (4) Izvršitelj se obvezuje da, sukladno odredbama Zakona o porezu na dobit BiH ("Službene novine Federacije BiH", broj 15/16 i "Službeni glasnik RS" broj 94/15 i 1/17) i podzakonskim aktima, nakon stupanja Ugovora na snagu, dostavi Naručitelju:

Varijanta 1 – U slučaju da ima poslovnu jedinicu sukladno Zakonom o porezu na dobit Federacije BiH/Zakon o porezu na dobit RS:

- Izjavu o postojanju njegove poslovne jedinice u Bosni i Hercegovini
- Rješenje o registraciji poslovne jedinice kod Porezne uprave Federacije BiH/Porezne uprave RS

Ukoliko Izvršitelj ima poslovnu jedinicu u BiH poslovna jedinica je u tom slučaju odgovorna za obračun i plaćanje obveza po osnovu poreza na dobit.

Varijanta 2 – U slučaju da nema poslovnu jedinicu sukladno Zakonom o porezu na dobit Federacije BiH/RS:

- Izjavu o nepostojanju njegove poslovne jedinice u Bosni i Hercegovini sukladno odredbama Zakona o porezu na dobit Federacije BiH/RS,
 - Potvrda o rezidentnosti, izdatu od nadležnog poreskog tijela Izvršioca
 - Izjavu da je Izvršitelj kao primatelj prihoda, istovremeno krajnji korisnik istog.
- (5) Navedena dokumenta je Izvršitelj obavezan dostaviti Naručitelju, radi reguliranja zakonske obveze obračuna i isplate poreza po odbitku, koji je Naručitelj dužan ispoštovati prilikom svake isplate Izvršitelju odnosno od svakog fakturisanog iznosa usluga odbiti 10% na ime poreza.
- (6) Porez po odbitku se neće obustavljati, ukoliko Izvršitelj dostavi navedena dokumenta Naručitelju i ukoliko je potpisan međudržavni ugovor o izbjegavanju dvostrukog oporezivanja između zemlje Izvršitelja i Bosne i Hercegovine, a kojim je utvrđeno neplaćanje poreza po odbitku po uslugama koje su predmet plaćanja.

VII FINANCIJSKA JAMSTVA**Članak 7.**

- (1) Jamstvo za uredno izvršenje ugovora: Izvršitelj se obavezuje da Naručitelju nakon obostranog potpisivanja Ugovora, preda bankovno jamstvo na iznos od 10% (deset posto) ukupne ugovorene vrijednosti bez PDV – a, kao jamstvo za uredno izvršenje ugovora sa rokom važnosti ugovoreni rok završetka usluge plus 60 (šezdeset) dana. Rok za dostavu Jamstva za uredno izvršenje ugovora je petnaest (15) dana od dana obostranog potpisivanja ugovora. Ukoliko izabrani ponuditelj ne dostavi jamstvo za uredno izvršenje ugovora u ostavljenom roku nakon sklapanja ugovora, ugovor se smatra apsolutno ništavim, a prijedlog ugovora Naručitelja dostavlja drugorangiranom ponuditelju (ukoliko on postoji, a u slučaju da nema drugorangiranog ponuditelja, poništava se postupak javne nabave), izuzev kada je do kašnjenja došlo usljed djelovanja više sile ili iz drugog opravdanog razloga kojeg će Naručitelj cijeniti u svakom konkretnom slučaju na temelju podnesenih dokaza. Naručitelja zadržava pravo da od Izvršitelja izvrši naplatu Jamstva za ozbiljnost ponude.
- (2) Jamstvo za osiguranje u jamstvenom periodu: Izvršilac se obavezuje da Naručitelju prije uplate po okončanoj situaciji preda bankarsko jamstvo na iznos 2% (dva posto) ukupne ugovorene vrijednosti bez PDV, kao jamstvo za otklanjanje grešaka u jamstvenom periodu, sa rokom važnosti ponuđeni jamstveni period plus trideset (30) dana.
- (3) Bankovna jamstva moraju biti neopoziva, bezuvjetna, plativa na prvi poziv, bez prava na prigovor i primjedbe, prema modelu danom u tenderskoj dokumentaciji.
- (4) Naručitelj će sredstva iz finansijskih jamstava naplatiti zbog neizvršenja, zakašnjenja ili neurednog izvršavanja ugovornih obveza Izvršitelja. Ako iznos jamstva za uredno izvršenje ugovora i jamstva za osiguranja u jamstvenom razdoblju nije dovoljan da pokrije nastalu štetu Naručitelju, Izvršitelj je dužan platiti i razliku do punog iznosa pretrpljene štete. Postojanje i iznos štete Naručitelj mora dokazati.

VIII ROKOVI**Članak 8.**

- (1) Rok realizacije ugovora je _____ (slovima: _____) kalendarskih dana od dana obostranog potpisa Ugovora.
- (2) Dan uvođenja Izvršitelja u posao predstavlja dan kada je načinjen Zapisnik o uvođenju u posao između Naručitelja i Izvršitelja. Uvođenje Izvršitelja u posao će se obaviti najkasnije 7 dana od dana obostranog potpisa ugovora.
- (3) Datum realizacije ugovora je datum naveden u Izvještaju o otklanjanju nedostataka po Zapisniku o internom tehničkom pregledu, kao datum okončanja svih ugovornih obaveza.
- (4) Ugovorne strane su suglasne da se ugovorni rok produljuje za vrijeme kašnjenja ili smetnji, ako su iste nastale zbog više sile, u skladu sa člankom 14. ovog Ugovora

IX UGOVORNA KAZNA**Članak 9.**

- (1) Ukoliko Izvršitelj ne izvrši uslugu sanacije OPGW-a koja je predmet Ugovora u ugovorenom roku, dužan je za svaki kalendarski dan zakašnjenja plati Naručiitelju ugovornu kaznu u iznosu 0.6 % (nulacijelihšest posto) od ukupne vrijednosti ugovora bez PDV-a. Ugovorna kazna se obračunava od prvog dana poslije isteka ugovorenog roka završetka.
- (2) Naplata ugovorne kazne od strane Naručiitelja neće osloboditi Izvršitelja obveze izvršiti ugovor u potpunosti.
- (3) Ukupan iznos ugovorne kazne ne može preći 10% vrijednosti ugovora bez PDV-a.
- (4) Ukoliko obračunata ugovorna kazna pređe iznos od 10% od vrijednosti ugovora Naručiitelj zadržava pravo jednostrano raskinuti ugovor i zahtijeva isplatu ugovorne kazne.

X OBVEZE NARUČITELJA**Članak 10.**

Naručiitelj se obvezuje:

- (1) izvršiti obveze iz članka 4. Ugovora – Uvjeti i način plaćanja,
- (2) osigurati potrebna isključenja kako bi omogućio Izvršitelju siguran rad
- (3) omogućiti Izvršitelju nesmetan ulazak mjestu izvođenja radova
- (4) blagovremeno uvesti Izvršitelja u posao o čemu se sastavlja Zapisnik koji potpisuju ovlašteni predstavnici Naručiitelja i Izvršitelja,
- (5) predati Izvršitelju dokumentaciju koja je definirana u tenderskoj dokumentaciji,
- (6) omogućiti Izvršitelju pristup lokaciji,
- (7) imenovati stručne i opunomoćene osobe koje će biti zadužene osobe za realizaciju Ugovora,
- (8) osigurati imenovanje Povjerenstva za interni tehnički pregled i da isti organizira,
- (9) sačiniti Izvještaj o otklanjanju nedostataka po Zapisniku o internom tehničkom pregledu, kojim se utvrđuje izvršen obim opreme i usluga, usuglašenost izvršenja ugovora sa zahtjevima Naručiitelja, kompletnost izvršene isporuke roba s pratećim radovima i uslugama i eventualno odstupanje od roka izvršenja,
- (10) obavljati sve radnje za koje je po ovom Ugovoru izravno zadužen.

XI OBVEZE IZVRŠITELJA:**Članak 11.**

Izvršitelj se obvezuje:

- (1) odgovarati za urednu realizaciju Ugovora, štiti interese Naručiitelja, te ga obavjestiti o tijeku realizacije ugovora,
- (2) blagovremeno dostaviti financijska jamstva iz članka 7. ovog Ugovora,
- (3) izvoditi poslove iz članka 2. ovog Ugovora stručno, kvalitetno i na vrijeme prema tehničko - tehnološkim važećim propisima i standardima iz ove oblasti, te sukladno specifikacijom, koja je prilog i sastavni dio ovog Ugovora,
- (4) prije započinjanja poslova dostaviti Naručiitelju Rješenje o imenovanju zadužene osobe koje će u ime Izvršitelja vršiti koordinaciju poslova, te potpisati Zapisnik o uvođenju u posao i Zapisnik o izvršenim uslugama,
- (5) prilikom izvršenja usluge koja je predmet ovog Ugovora primjenjivati sredstva i mjere zaštite na radu,
- (6) odgovarati za sve materijalne i nematerijalne štete, nastale Naručiitelju i trećim osobama krivicom Izvršitelja/bilo koga člana konzorcija, kao i sve štete nastale od opasne stvari i opasne djelatnosti, tijekom izvršenja usluge sanacije OPGW-a koja je predmet ovog Ugovora,
- (7) preduzeti sve mjere zaštite i osigurati sve uvjete kako bi se izbjegli svaki eventualni rizik po život i zdravlje ljudi i njihovu sigurnost,
- (8) nakon internog tehničkog pregleda Naručiitelja otkloniti sve eventualne nedostatke po Zapisniku o internom tehničkom pregledu, nakon čega će Naručiitelj ponovo izvršiti pregled i ukoliko su svi nedostatci otklonjeni sačiniti Zapisnik o izvršenoj usluzi sanacije OPGW-a, te sva kašnjenja

u izvršenju do kojih dođe zbog reklamacije, povlači obveze Izvršitelja po članku 9. – Ugovorna kazna ovog Ugovora.

- (9) Naručilju osigura i preda ateste, garantne listove, elaborate i drugu dokumentaciju,

XII JAMSTVENO RAZDOBLJE

Članak 12.

- (1) Jamstveno razdoblje za svu isporučenu opremu i izvršenu uslugu je -- (-- računajući od dana otklanjanja nedostataka po Zapisniku o internom tehničkom pregledu navedenog u Izvještaju o otklanjanju nedostataka po Zapisniku o internom tehničkom pregledu.
- (2) Izvršitelj odgovara Naručilju za sve nedostatke vezano za izvršenje ugovora a koji se mogu javiti ili nastati tijekom jamstvenog razdoblja.
- (3) Naručilj je dužan odmah pismenim putem obavijestiti Izvršitelja o bilo kojem zahtjevu na temelju ovog jamstva.
- (4) Izvršitelj je obavezan da izvrši sve popravke i otkloni sve vidljive i skrivene nedostatke, na pisani zahtjev Naručioaca koji će biti dostavljen Izvršitelju najkasnije u roku od 30 dana po isteku garantnog perioda. Zavisno od obima utvrđenih nedostataka Naručilac će, uz konsultaciju sa Izvršiteljem, odrediti primjeren rok za njihovo otklanjanje.
- (5) Ako Izvršitelj po dostavljenoj obavjesti ne otkloni nedostatke u zadatom roku, Naručitelj ima pravo sam otkloniti nedostatke ili angažirati treću osobu koja će taj nedostatak otkloniti o trošku Izvršitelja i bez štete po bilo koje pravo koje Naručitelj na temelju Ugovora može potraživati od Izvršitelja.
- (6) Jamstveno razdoblje se produljava za razdoblje tijekom kojeg se sanirana oprema nije mogla koristiti zbog otklanjanja nedostataka učinjenih prilikom vršenja usluge sanacije

XIII PRIMOPREDAJA I INTERNI TEHNIČKI PREGLED

Članak 13.

- (1) Izvršitelj će odmah po završetku izvršene usluge sanacije, u pisanoj formi obavijestiti Naručitelja, da su sve ugovorene obveze završene i da je objekat spreman za interni tehnički pregled.
- (2) Opunomoćeni predstavnici Naručitelja uz prisustvo nadzornog tijela i Izvršitelja vrše interni tehnički pregled objekta i tehničke dokumentacije. Ako se prilikom internog tehničkog pregleda objekta i pripadajuće dokumentacije uoče nedostaci Naručitelj će, uz konzultaciju sa Izvršiteljem, odrediti Izvršitelju primjereni rok za otklanjanje svih uočenih nedostataka. Nakon završenog internog tehničkog pregleda sastaviti će se Zapisnik o internom tehničkom pregledu. Nakon otklanjanja nedostataka utvrđenih tijekom internog tehničkog pregleda i dostavljanja Izjave Izvršitelja o otklanjanju nedostataka sa internog tehničkog pregleda, sačiniti će se Izvještaj o otklanjanju nedostataka po Zapisniku o internom tehničkom pregledu objekta i pripadajuće dokumentacije
- (3) Nakon otklanjanja nedostataka, a na temelju Zapisnika o internom tehničkom pregledu bez primjedbi, Naručitelj i Izvršitelj će izvršiti primopredaju isporučenih roba i izvršene usluge.

XIV VIŠA SILA

Članak 14.

- (1) Za potrebe ovog Ugovora, pod "višom silom" se podrazumijevaju događaji i okolnosti koje se nisu mogle predvidjeti, izbjeći ili otkloniti u vrijeme sklapanja i realizacije ugovora i koji ugovorne strane onemogućavaju u izvršenju ugovornih obveza.
- (2) Nemogućnost bilo koje Ugovorne strane ispuniti bilo koju od svojih ugovornih obveza neće se smatrati raskidom ugovora ili neispunjavanjem ugovorne obveze, ukoliko se takva nemogućnost pojavi zbog djelovanja više sile, s tim da je ugovorna strana koja je pogođena takvim događajem:
 - a) poduzela sve potrebne mjere predostrožnosti i potrebnu pažnju, kako bi izvršila svoje obveze u rokovima i pod uvjetima iz ovog Ugovora, i

- b) obavijestila drugu ugovornu stranu na način koji je u danoj situaciji jedino moguć, odmah po nastanku više sile, a najkasnije u roku od 3 (tri) dana od pojave takvog događaja o poduzetim mjerama na otklanjanju štetnih posljedica djelovanja više sile.
- (3) Zbog djelovanja više sile ugovorne obveze će se prekinuti, te nakon prestanka djelovanja više sile ugovorne strane će utvrditi naknadni rok za izvršenje ugovornih obveza i otklanjanje drugih posljedica djelovanja više sile na ugovorne odnose i realizaciju ugovora.

XV RASKID UGOVORA

Članak 15.

- (1) Pravo na raskid Ugovora zadržavaju obje ugovorne strane.
- (2) Ukoliko Izvršitelj u ugovorenom roku ne izvrši svoje obveze iz Ugovora, Naručitelj će dati naknadni primjereni rok za izvršenje obveza koji ne oslobađa Izvršitelja obračunati ugovorne kazne iz članka 9. ovog Ugovora.
- (3) Ako Izvršitelj ne izvrši obveze iz Ugovora ni u naknadnom roku, Ugovor se raskida, uz obvezu naknade štete Izvršitelja prema Naručitelju, a koju je ovaj pretrpio zbog neispunjenja obveza iz Ugovora

XVI ZAVRŠNE ODREDBE

Članak 16.

- (1) Izvršitelj nema pravo zapošljavati u svrhu izvršenja ovog ugovora fizičke ili pravne osobe koja su sudjelovale u pripremi tenderske dokumentacije ili su bila u svojstvu člana ili stručne osobe koje je angažiralo Povjerenstvo za nabave, najmanje šest mjeseci po sklapanju ugovora, odnosno od početka realizacije ugovora.
- (2) Ovaj Ugovor je sklopljen i stupa na snagu danom potpisa obje ugovorne strane.
- (3) Ugovorne strane su suglasne da za sve što u ovom Ugovoru nije precizirano vrijede odredbe Zakona o obligacionim odnosima.
- (4) Sve moguće sporove, ugovorne strane će rješavati sporazumno, u duhu dobrih poslovnih odnosa u izravnim pregovorima.
- (5) Ukoliko se sporazumno rješenje ne postigne, za rješavanje sporova nadležan je Okružni privredni sud u Banja Luci.
- (6) Ugovor je napravljen u 6 (šest) istovjetnih primjeraka, 4 (četiri) primjerka zadržava Naručitelj, a 2 (dva) primjerka su za Izvršitelja.
- (7) Prilozi ovog Ugovora su dijelovi ponude ponuditelja: (Obrazac za ponudu, Obrazac za cijenu ponude, Tehnička specifikacija) i dokument Naručioca (Jedinične cijene i ukupna cijena, za izvođenje, nakon e-aukcije).

Broj:
Datum:

ZA IZVRŠITELJA:

Direktor

(potpis i pečat ponuditelja)

Broj:
Datum:

ZA NARUČITELJA:

Generalni direktor

Mato Žarić, dipl.ing.el

**Izvršni direktor
za rad i održavanje sustava**

Cvjetko Žepinić, dipl.ing.el

PRILOG 10 - PODACI O LICENCAMA / OVLAŠTENJIMA

Tablica 1. Ovu tablicu popunjavaju **samo** oni ponuditelji koji u trenutku dostavljanja ponude posjeduju važeće licence / ovlaštenja / odgovarajuće ekvivalentne dokumente za obavljanje djelatnosti izvođenja radova na elektroinstalacijama u elektroenergetici na objektima nazivnog napona 110 kV i više, izdate u entitetu u kojem su registrirani ili u državi u kojoj su registrirani, **a ne posjeduju neku od važećih, traženih** licenci / ovlaštenja u FBiH

R.br.	Naziv licence/ovlaštenja/odgovarajućeg dokumenta	Ponuditelj posjeduje važeću licencu/ovlaštenje/odgovarajući dokument u entitetu/državi u kojoj je registriran	Nadležno tijelo koje je izdali licencu/ovlaštenje/odgovarajući dokument, broj i datum izdavanja	Napomena
1.		DA		U prilogu se nalazi ovjerena kopija važeće licence/ovlaštenja/odgovarajućeg dokumenta u skladu sa točkom 41. TD
2.		DA		U prilogu se nalazi ovjerena kopija važeće licence/ovlaštenja/odgovarajućeg dokumenta u skladu sa točkom 41. TD
3.		DA		U prilogu se nalazi ovjerena kopija važeće licence/ovlaštenja/odgovarajućeg dokumenta u skladu sa točkom 41. TD
4.		DA		U prilogu se nalazi ovjerena kopija važeće licence/ovlaštenja/odgovarajućeg dokumenta u skladu sa točkom 41. TD

Napomena:

Ponuditelj koji posjeduje odgovarajuće tražene važeće licence/ovlaštenja/odgovarajuće ekvivalentne dokumente izdate u entitetu/državi u kojoj je registriran i koje je naveo u tablici iznad, dužan je da u ponudi priloži ovjerene kopije istih, u suprotnom ponuda ponuditelja će biti odbačena.



IZJAVA O LICENCAMA / OVLAŠTENJIMA

Mi, niže potpisani, pod punom moralnom, materijalnom i krivičnom odgovornošću, ovim izjavljujemo sljedeće:

ne posjedujemo sljedeće važeće licence / ovlaštenja izdate od strane Federalnog Ministarstva prostornog uređenja Federacije BiH tražene tenderskom dokumentacijom za postupak javne nabave JN-OP-831/2019 Sanacija OPG-a na DV 220 kV Mostar 4 – HE Zakučac, (navesti na linijama ispod naziv ovlaštenja / licence iz točke 41.1, koje ponuditelj ne posjeduje):

_____,
_____,
_____,
_____.

neophodne za obavljanje djelatnosti izvođenja radova na elektroinstalacijama u elektroenergetici na objektima nazivnog napona 110 kV i više, koje su predmet nabave u ovom postupku. U skladu sa točkom 41. ove tenderske dokumentacije, obavezujemo se da ćemo, ukoliko budemo izabrani kao najpovoljniji ponuditelj, da bi mogli pristupiti zaključenju ugovora, pribaviti važeće licence / ovlaštenja za obavljanje djelatnosti izvođenja radova na elektroinstalacijama u elektroenergetici na objektima nazivnog napona 110 kV i više, izdate od strane Federalnog Ministarstva prostornog uređenja Federacije BiH te dostaviti njihove ovjerene kopije ugovornom tijelu, najkasnije 60 dana od dostave obavještenja o izboru najpovoljnijeg ponuditelja. Navedene licence / ovlaštenja je neophodno osigurati prije zaključenja ugovora i kao takve predstavljaju uvjet da bi se pristupilo zaključenju ugovora. Ukoliko u ostavljenom roku ne dostavimo ugovornom tijelu gore navedene licence / ovlaštenja, smatrat će se da odbijamo zaključiti predloženi ugovor pod uvjetima navedenim u tenderskoj dokumentaciji te smo saglasni da se postupi u skladu sa člankom 72. stav 3. ZJN, odnosno da se ugovor dodijeli onom ponuditelju čija je ponuda po redosljedu odmah nakon naše ponude, te da se pristupi realizaciji garancije za ozbiljnost ponude.

Potpis i pečat Ponuđača: _____

Vlasništvo "Elektroprenos - Elektroprivreda BiH" - Opatovo - Muka - Samo za uvid

PRILOG 11 - FORMA JAMSTVA ZA OZBILJNOST PONUDE

(Naziv i Logo Banke)

(Adresa)

(Datum)

Za Ugovorno tijelo: "Elektroprijenos – Elektroprenos BiH" a.d. Banja Luka.

JAMSTVO OZBILJNOST PONUDE BROJ _____

Informirani smo da naš klijent, [ime i adresa ponuditelja], od sada pa nadalje označen kao Ponuditelj, sudjeluje u otvorenom postupku javne nabave **JN-OP-831/2019 – Sanacija OPGW-a na DV 220 kV Mostar 4 – HE Zakućac**, za nabavu usluge, čija je procijenjena vrijednost **168.000,00 KM**.

Za sudjelovanje u ovom postupku ponuditelj je dužan dostaviti jamstvo za ozbiljnost ponude u iznosu od 1,5% procijenjene vrijednosti ugovora, što iznosi **2.520,00 KM** (riječima: dvijetisućpetstodvadeset i 0/100 KM).

Sukladno naprijed navedenim, _____ [ime i adresa banke], se obvezuje neopozivo i bezuvjetno platiti na naznačeni bankovni račun, iznos od _____ KM (riječima: _____) [naznačiti brojkama i riječima iznos i valutu jamstva], u roku od tri (3) radna dana po prijemu Vašeg pisanog zahtjeva, a koji sadrži Vašu izjavu da je Ponuditelj učinio jedno od sljedećeg:

1. povukao svoju ponudu prije isteka roka važenja ponuda utvrđenog u tenderskoj dokumentaciji i Obrascu Ponude, ili
2. ako Ponuditelj, koji je obaviješten da je njegova ponuda prihvaćena kao najpovoljnija, a u razdoblju roka važenja ponude:
 - a) odbije potpisati ugovor, ili propusti potpisati ugovor u utvrđenom roku,
 - b) ne dostavi ili dostavi neodgovarajuće jamstvo za uredno izvršenje ugovora
 - c) dostavi neistinite izjave vezane za kvalifikaciju kandidata/ponuditelja.

Vaš zahtjev za korištenje sredstava pod ovim jamstvom prihvatljiv je ako je poslan nama u potpunosti i ispravno kodiran telefaksom/telegrafom od Vaše banke potvrđujući da je Vaš originalni zahtjev poslan i poštom i da Vas isti pravno obvezuje. Vaš zahtjev će biti razmotren i adresiran nakon zaprimanja Vašeg pisanog zahtjeva za isplatu, poslanog telefaksom ili telegrafom na adresu:

Ovo jamstvo stupa na snagu dana _____ u _____ sati [naznačiti datum i vrijeme roka za predaju ponuda].

Naša odgovornost prema ovom jamstvu istječe dana _____ u _____ sati. [naznačiti datum i vrijeme, sukladno Obavjesti o javnoj nabavi i tenderskom dokumentacijom, s tim što to razdoblje ne može biti kraće od 30 dana].

Poslije isteka naznačenog roka, jamstvo po automatizmu postaje nevažeća. Jamstvo bi trebalo biti vraćeno kao bespredmetna. Bez obzira hoće li nam jamstvo biti vraćeno, ili ne, nakon isteka pomenutog roka smatramo se oslobođenim svake obveze po jamstvu.

Ovo jamstvo je vaše osobno i ne može se prenositi.

Potpis i pečat

(BANKA)



PRILOG 12 - FORMA JAMSTVA ZA UREDNO IZVRŠENJE UGOVORA

(Naziv i Logo Banke)

(Adresa)

(Datum)

Za Ugovorno tijelo: "Elektroprijenos – Elektroprenos BiH" a.d. Banja Luka.

JAMSTVO ZA UREDNO IZVRŠENJE UGOVORA BROJ _____

Informirani smo da je naš klijent, _____ (*ime i adresa najuspješnijeg ponuđača*), od sad pa nadalje označen kao Izvršilac, Vašom Odlukom o izboru najpovoljnijeg ponuditelja, broj: _____ od _____ [*naznačiti broj i datum odluke*] odabran da potpiše, a potom i realizira ugovor o javnoj nabavi: (*navesti broj i naziv ugovora*), čija je vrijednost _____ KM/EUR.

Također smo informirani, Vi, kao Ugovorno tijelo zahtijevate da se izvršenje ugovora jamči u iznosu od 10% od vrijednosti ugovora bez PDV-a, što iznosi _____ KM/EUR, slovima: _____ (*naznačiti u brojkama i slovima vrijednost i valutu jamstva*), da bi se osiguralo poštivanje ugovorenih obveza sukladno dogovorenim uvjetima.

Sukladno naprijed navedenim, _____ (*ime i adresa banke*), se obvezuje neopozivo i bezuvjetno platiti na naznačeni bankovni račun bilo koju sumu koju zahtijevate, s tim što ukupni iznos ne može preći _____ (*naznačiti u brojkama i slovima vrijednost i valutu jamstva*) u roku od tri radna dana po prijemu Vašeg pisanog zahtjeva, a koji sadrži Vašu izjavu da ponuditelj ne ispunjava svoje obveze iz ugovora, ili ih neuredno ispunjava.

Vaš zahtjev za korištenje sredstava pod ovim jamstvom prihvatljiv je ako je poslan u potpunosti i ispravno kodiran telefaksom/telegrafom od Vaše banke potvrđujući da je Vaš originalni zahtjev poslan i poštom i da Vas isti pravno obvezuje. Vaš zahtjev će biti razmotren i adresiran nakon zaprimanja Vašeg pisanog zahtjeva za isplatu, poslanog telefaksom ili telegrafom na adresu: _____

Ovo jamstvo stupa na snagu _____ (*navesti datum izdavanja jamstva*).

Naša odgovornost prema ovom jamstvu istječe dana _____ (*naznačiti datum i vrijeme jamstva sukladno uvjetima iz nacrtu ugovora*).

Poslije isteka naznačenog roka, jamstvo po automatizmu postaje nevažeće. Jamstvo bi trebalo biti vraćeno kao bespredmetno. Bez obzira hoće li nam jamstvo biti vraćeno, ili ne, nakon isteka pomenutog roka smatramo se oslobođenim svake obveze po jamstvu.

Ovo jamstvo je vaše osobne i ne može se prenositi.

Potpis i pečat

(BANKA)

PRILOG 13 – FORMA JAMSTVA ZA OSIGURANJE U JAMSTVENOM PERIODU

(Naziv i Logo Banke)

(Adresa)

(Datum)

Za Ugovorno tijelo: "Elektroprenos – Elektroprivreda BiH" a.d. Banja Luka.

JAMSTVO ZA OSIGURANJE U JAMSTVENOM RAZDOBLJU BROJ _____

Informirani smo da je naš klijent, _____ (ime i adresa najuspješnijeg ponuđača), od sad pa nadalje označen kao Izvršitelj, Vašom Odlukom o izboru najpovoljnijeg ponuditelja, broj: _____ od _____ [naznačiti broj i datum odluke] odabran da potpiše, a potom i realizira ugovor o javnoj nabavi: (navesti broj i naziv ugovora), čija je vrijednost _____ KM/EUR.

Također smo informirani da je Izvršitelj preuzeo obvezu dostavljanja Jamstva za osiguranje u jamstvenom razdoblju u iznosu od 2% vrijednosti ugovora bez PDV-a, što iznosi _____ KM/EUR, slovima: _____ (naznačiti u brojkama i slovima vrijednost i valutu jamstva), da bi se osiguralo poštivanje ugovorenih obaveza koje se odnose na jamstveno razdoblje.

sukladno naprijed navedenim, _____ (ime i adresa banke), se obvezuje neopozivo i bezuvjetno platiti na naznačeni bankovni račun bilo koju sumu koju zahtijevate, s tim što ukupni iznos ne može preći _____ (naznačiti u brojkama i slovima vrijednost i valutu jamstva) u roku od tri radna dana po prijemu Vašeg pisanog zahtjeva, a koji sadrži Vašu izjavu da ponuditelj/Izvršitelj ne ispunjava svoje obaveze iz ugovora, ili ih neuredno ispunjava.

Vaš zahtjev za korištenje sredstava pod ovim jamstvom prihvatljiv je ako je poslan u potpunosti i ispravno kodiran telefaksom/telegrafom od Vaše banke potvrđujući da je Vaš originalni zahtjev poslan i poštom i da vas isti pravno obavezuje. Vaš zahtjev će biti razmotren i adresiran nakon zaprimanja Vašeg pisanog zahtjeva za isplatu, poslanog telefaksom ili telegrafomna adresu: _____

Ovo jamstvo stupa na snagu _____ (navesti datum izdavanja jamstva).

Naša odgovornost prema ovom jamstvu ističe dana _____ (naznačiti datum i vrijeme jamstva shodno uvjetima iz nacrtu ugovora).

Poslije isteka naznačenog roka, jamstvo po automatizmu postaje nevažeće. Jamstvo bi trebalo biti vraćeno kao bespredmetno. Bez obzira da li će nam jamstvo biti vraćeno, ili ne, nakon isteka pomenutog roka smatramo se oslobođenim svake obaveze po jamstvu.

Ovo jamstvo je Vaše osobno i ne može se prenositi.

Potpis i pečat

(BANKA)