



ELEKTROPRIJENOS BIH
ЕЛЕКТРОПРЕНОС БИХ

Broj: JN-OP-1930-6/2022
Datum: 06.02.2023.godine

TENDERSKA DOKUMENTACIJA ZA NABAVKU RADOVA

Broj javne nabavke: JN-OP-1930/2022

Naziv nabavke:

**SANACIJA GRAĐEVINSKIH OBJEKATA
(ponovljeni postupak)**

OTVORENI POSTUPAK JAVNE NABAVKE

Banja Luka, februar 2023. godine

“Elektroprenos Bosne i Hercegovine” a.d. Banja Luka IB: 402369530009
78000 Banja Luka, Marije Bursać 7a,
Tel. +387 51 246 500, Fax: +387 51 246 550
Operativna područja:
Banja Luka, Sarajevo, Mostar i Tuzla

MB: 11001416
BR: 08-50.3.-01-4/06
Ministarstvo pravde BiH
Sarajevo

Korisničke banke i brojevi računa
UniCredit Bank a.d. B. Luka 5510010003400849
Raiffeisen Bank 1610450028020039
Atos Bank 5672411000000702
Nova Banka a.d. 5550070151342858
NLB Banka 1320102011989379

S A D R Ž A J

OPŠTI PODACI.....	4
1. Podaci o ugovornom organu	4
2. Komunikacija i razmjena informacija	4
3. Popis privrednih subjekata sa kojim je ugovorni organ u sukobu interesa	5
4. Redni broj nabavke.....	5
5. Podaci o postupku javne nabavke	5
PODACI O PREDMETU NABAVKE	6
6. Opis predmeta nabavke	6
7. Oznaka i naziv iz JRJN	6
8. Količina predmeta nabavke	6
9. Tehničke specifikacije.....	6
10. Mjesto izvođenja radova.....	6
11. Rok izvođenja radova	7
USLOVI ZA KVALIFIKACIJU	7
12. Lična sposobnost	7
13. Sposobnost obavljanja profesionalne djelatnosti.....	9
14. Ekonomska i finansijska sposobnost	10
15. Tehnička i profesionalna sposobnost.....	11
16. Uslovi za grupu ponuđača	13
PODACI O PONUDI.....	15
17. Sadržaj ponude	15
18. Način pripreme ponude	16
19. Jezik i pismo ponude	17
20. Način dostavljanja ponuda.....	17
21. Mjesto, datum i vrijeme za prijem ponuda	18
22. Mjesto, datum i vrijeme otvaranja ponuda	19
23. Izmjena, dopuna i povlačenje ponuda	19
24. Cijena ponude	20
25. Kriterijum za dodjelu ugovora.....	21
26. Period važenja ponude.....	21
27. Nacrt ugovora	22
28. Zaključivanje ugovora	22
OSTALI PODACI I DODATNE INFORMACIJE.....	23
29. Trošak ponude, objava i preuzimanje tenderske dokumentacije	23
30. Ispravka i/ili izmjena tenderske dokumentacije, traženje pojašnjenja	23
31. Podugovaranje	24
32. Ukoliko se kao ponuđač javi fizičko lice (uslovi i dokazi)	25
33. Rok za donošenje odluke o izboru.....	25
34. Rok, način i uslovi plaćanja izabranom ponuđaču	26
35. Povjerljivost dokumentacije privrednih subjekata	26
36. Neprirodno niska cijena ponude	27
37. Provjera računске ispravnosti ponude	27
38. Preferencijalni tretman domaćeg	28
39. Sukob interesa.....	28
40. Pouka o pravnom lijeku	29
41. Licence/ovlaštenja	29
42. Garancija za ozbiljnost ponude.....	31

43.	Garancija za uredno izvršenje ugovora	31
44.	Garancija za obezbjeđenje u garantnom periodu.....	32
45.	Garancija za avansno plaćanje.....	32
46.	E – aukcija	32
	PRILOZI.....	34
	PRILOG 1 - POPIS DOKUMENTACIJE	35
	PRILOG 2 - OBRAZAC ZA PONUDU	36
	PRILOG 3 - OBRAZAC ZA CIJENU PONUDE - LOT 1.....	40
	PRILOG 3 - OBRAZAC ZA CIJENU PONUDE - LOT 2.....	45
	PRILOG 3 - OBRAZAC ZA CIJENU PONUDE - LOT 3.....	71
	PRILOG 3 - OBRAZAC ZA CIJENU PONUDE - LOT 4.....	85
	PRILOG 3 - OBRAZAC ZA CIJENU PONUDE - LOT 5.....	88
	PRILOG 4 - OBRAZAC ZA POVJERLJIVE INFORMACIJE.....	93
	PRILOG 5 - IZJAVA O ISPUNJAVANJU USLOVA IZ ČLANA 45.	94
	PRILOG 6 - IZJAVA O ISPUNJAVANJU USLOVA IZ ČLANA 47.	95
	PRILOG 7 - IZJAVA U SKLADU S ČLANOM 52.	96
	PRILOG 8 - TEHNIČKI ZAHTJEVI I SPECIFIKACIJE (za sve LOT-ove)	97
	PRILOG 9 - NACRT UGOVORA.....	152
	PRILOG 10 - OBRAZAC ZA DINAMIČKI PLAN REALIZACIJE UGOVORA	163
	PRILOG 11 - OBRAZAC ZA GARANTNI PERIOD	164
	PRILOG 12 - PODACI O LICENCAMA / OVLAŠTENJIMA	165
	PRILOG 13 - FORMA GARANCIJE ZA OZBILJNOST PONUDE	169
	PRILOG 14 - FORMA GARANCIJE ZA UREDNO IZVRŠENJE UGOVORA.....	170
	PRILOG 15 - FORMA GARANCIJE ZA OBEZBJEĐENJE U GARANTNOM PERIODU.....	171

OPŠTI PODACI

1. Podaci o ugovornom organu

Naziv: „ELEKTROPRENOS–ELEKTROPRIJENOS BIH“ a.d. BANJA LUKA

Adresa: Ul. Marije Bursać 7a, 78000 Banja Luka, BiH

Identifikacioni broj (JIB): 4402369530009

Broj bankovnog računa:

- UniCredit Bank Banja Luka, račun br. 5510010003400849
- Raiffeisen Bank, račun br. 1610450028020039
- Atos Bank, račun br. 5672411000000702
- Nova Banka a.d, račun br. 5550070151342858
- NLB Banka, račun br. 1320102011989379

Broj deviznog računa:

UniCredit Bank ad Banja Luka SWIFT BLBABA22, korespondentna banka UniCredit Bank Austria AG, Vienna SWIFT BKAUATWW, IBAN 395517904801164548

Služba protokola javnih nabavki:

Telefon: + 387 (0)51 246 551

Faks: + 387 (0)51 246 550

E-mail: jnprotokol@elprenos.ba

Web stranica: www.elprenos.ba

2. Komunikacija i razmjena informacija

2.1 Cjelokupna komunikacija i razmjena informacija (korespondencija) između ugovornog organa i ponuđača treba se voditi u pisanoj formi, na način da se ista dostavlja poštom ili lično na adresu naznačenu u tački 1. tenderske dokumentacije, izuzev komunikacije koja se vrši kroz sistem „E – nabavke“, kako je to definisano Zakonom o javnim nabavkama („Službeni glasnik Bosne i Hercegovine“, broj 39/14 i 59/22), (u daljem tekstu ZJN) i podzakonskim aktima.

2.2 Izuzetno, komunikacija i razmjena informacija (korespondencija) između ugovornog organa i ponuđača može se obavljati putem faksa i/ili e-maila naznačenih u tački 1. ove tenderske dokumentacije, osim ako ovom tenderskom dokumentacijom za pojedine vrste komunikacije nije drugačije određeno. Podnesci dostavljeni Ugovornom organu od **07:00 h do 15:00 h, radnim**

danom (ponedeljak – petak), zaprimiće se tog dana, u suprotnom biće zaprimljeni sljedećeg radnog dana.

3. Popis privrednih subjekata sa kojim je ugovorni organ u sukobu interesa

Kod ugovornog organa nema privrednih subjekata koji ne bi mogli učestvovati u ovom postupku javne nabavke u skladu sa članom 52. ZJN.

4. Redni broj nabavke

4.1 Broj nabavke: JN-OP-1930/2022

4.2 Referentni broj iz Plana nabavki: Plan nabavki za potrebe rada i održavanja za 2022.godinu broj UO-48-4/2022 od 23.06.2022. godine, Stavka II.12 Građevinski objekti (sanacija) – 920.000,00 KM

5. Podaci o postupku javne nabavke

5.1 Vrsta postupka javne nabavke: OTVORENI POSTUPAK

5.2 Podjela na lotove

U ovom postupku javne nabavke predviđena je podjela na lotove kako slijedi:

Lot 1: Sanacija građevinskih objekta u OP Sarajevo – TS Sarajevo 13

Lot 2: Sanacija građevinskih objekta u OP Sarajevo – TJ Sarajevo

Lot 3: Sanacija građevinskih objekta u OP Sarajevo – TJ Zenica

Lot 4: Sanacija građevinskih objekta u OP Sarajevo – TJ Višegrad

Lot 5: Sanacija građevinskih objekta u OP Mostar – TS Trebinje

5.3 Procijenjena vrijednost nabavke po lotovima (bez PDV-a) iznosi:

LOT 1 – Sanacija građevinskih objekta u OP Sarajevo – TS Sarajevo 13: 50.000,00 KM

LOT 2 – Sanacija građevinskih objekta u OP Sarajevo – TJ Sarajevo: 115.000,00 KM

LOT 3 – Sanacija građevinskih objekta u OP Sarajevo – TJ Zenica: 85.000,00 KM

LOT 4 – Sanacija građevinskih objekta u OP Sarajevo – TJ Višegrad: 50.000,00 KM

LOT 5 – Sanacija građevinskih objekta u OP Mostar – TS Trebinje: 25.000,00 KM

5.4 Vrsta ugovora o javnoj nabavci: NABAVKA radova

5.5 Okvirni sporazum

U ovom postupku javne nabavke ne predviđa se zaključivanje okvirnog sporazuma.

PODACI O PREDMETU NABAVKE

6. Opis predmeta nabavke

6.1 Predmet ovog postupka je nabavka Sanacija građevinskih objekata.

7. Oznaka i naziv iz JRJN

7.1 Oznaka i naziv iz JRJN:

LOT 1 - 45232220-0, „Građevinski radovi u trafo stanicama“

LOT 2 - 45232220-0, „Građevinski radovi u trafo stanicama“

LOT 3 - 45232220-0, „Građevinski radovi u trafo stanicama“

LOT 4 - 45232220-0, „Građevinski radovi u trafo stanicama“

LOT 5 - 45232220-0, „Građevinski radovi u trafo stanicama“

8. Količina predmeta nabavke

8.1 Količina predmeta nabavke definisan je Prilogom 3 – Obrazac za cijenu ponude i Prilogom 8 Tehnički zahtjevi i specifikacije

9. Tehničke specifikacije

9.1 Tehničke specifikacije predmeta nabavke su detaljno navedene u Prilogu 8., koji čini sastavni i neodvojivi dio ove tenderske dokumentacije.

9.2 Sve ponuđene stavke moraju zadovoljiti zahtjeve iz tehničkih specifikacija, u suprotnom ponuda se odbacuje kao neprihvatljiva.

10. Mjesto izvođenja radova

10.1 Mjesto izvođenja radova je:

LOT-1 (trafostanice OP Sarajevo)

LOT-2 (trafostanice OP Sarajevo)

LOT-3 (trafostanice OP Sarajevo)

LOT-4 (trafostanice OP Sarajevo)

LOT-5 (trafostanice OP Mostar)

10.2 **Ponudačima će biti omogućen obilazak mjesta izvođenja radova** na lokacijama izvođenja radova (trafostanice i dalekovodi). Svi zainteresovani ponuđači su dužni pisanim putem zatražiti obilazak mjesta ili lokacije na način naveden u tački 2.2 tenderske dokumentacije. Ugovorni organ će pisanim putem obavijestiti ponuđača o terminu obilaska mjesta ili lokacije.

Osobe ispred ugovornog organa zadužena za obilazak mjesta ili lokacije su:

-za LOT 1, LOT 2, LOT 3 i LOT 4 - OP Sarajevo: Sead Zulović, e-mail: sead.zulovic@elprenos.ba

-za LOT 5 - OP Mostar: Perica Mandić, e-mail: perica.mandic@elprenos.ba.

Obilazak mjesta ili lokacije nije uvjet za dostavljanje ponude. Ponuđači koji nisu obišli mjesto ili lokaciju na kojoj će se izvoditi radovi, mogu dostaviti ponude u roku utvrđenom tenderskom dokumentacijom.

11. Rok izvođenja radova

11.1 Rok za izvođenje radova je maksimalno:

- **180 (stotinu osamdeset) kalendarskih dana (za LOT 1),**
- **180 (stotinu osamdeset) kalendarskih dana (za LOT 2),**
- **180 (stotinu osamdeset) kalendarskih dana (za LOT 3),**
- **180 (stotinu osamdeset) kalendarskih dana (za LOT 4)**
- **90 (devedeset) kalendarskih dana (za LOT 5),**

od dana obostranog potpisivanja ugovora.

11.2 **Zahtijevani garantni period** na izvedene radove je **minimalno 24 (dvadeset i četiri) mjeseca** i počinje teći od dana otklanjanja nedostataka uočenih prilikom internog tehničkog pregleda.

USLOVI ZA KVALIFIKACIJU

12. Lična sposobnost

12.1 U skladu s članom 45. ZJN, ugovorni organ će odbaciti ponudu ako:

- a) je ponuđač u krivičnom postupku osuđen pravosnažnom presudom za krivična djela organizovanog kriminala, korupciju, prevaru ili pranje novca, u skladu sa važećim propisima u Bosni i Hercegovini ili zemlji u kojoj je registrovan;
- b) je ponuđač pod stečajem ili je predmet stečajnog postupka, osim u slučaju postojanja važeće odluke o potvrdi stečajnog plana ili je predmet postupka likvidacije, odnosno u postupku je obustavljanja poslovne djelatnosti, u skladu sa važećim propisima u Bosni i Hercegovini ili zemlji u kojoj je registrovan;
- c) ponuđač nije ispunio obaveze u vezi sa plaćanjem penzijskog i invalidskog osiguranja i zdravstvenog osiguranja, u skladu sa važećim propisima u Bosni i Hercegovini ili propisima zemlje u kojoj je registrovan;
- d) ponuđač nije ispunio obaveze u vezi sa plaćanjem direktnih i indirektnih poreza, u skladu sa važećim propisima u Bosni i Hercegovini ili zemlji u kojoj je registrovan.

12.2 U svrhu dokazivanja uslova iz tačke 12.1 od a) do d), ponuđač je dužan da dostavi popunjenu, potpisanu (od strane odgovorne osobe ponuđača ili osobe ovlaštene za podnošenje ponude od strane ponuđača) i kod nadležnog organa (organ uprave ili notar) ovjerenu izjavu o ispunjenosti navedenih uslova. Izjava se dostavlja u formi utvrđenoj Prilogom 5 tenderske dokumentacije i ne može biti starija od datuma objave obavještenja za predmetnu nabavku na portalu javnih nabavki.

12.3 Ukoliko ponudu dostavlja grupa ponuđača, svaki član grupe je dužan dostaviti ovjerenu izjavu iz tačke 12.2.

12.4 U slučaju da se u ponudi ne dostavi navedeni dokument ili se ne dostavi na način kako je naprijed traženo, ponuđač će biti isključen iz daljeg učešća zbog neispunjavanja navedenog uslova za kvalifikaciju.

12.5 Ponuđač koji bude odabran kao najpovoljniji u ovom postupku javne nabavke dužan je dostaviti sljedeće dokaze (original ili ovjerenu kopiju) u svrhu dokazivanja činjenica potvrđenih u izjavi, i to:

- a) uvjerenje stvarno i mjesno nadležnog suda i Suda BiH kojim dokazuje da u krivičnom postupku nije izrečena pravosnažna presuda kojom je osuđen za krivično djelo učešća u kriminalnoj organizaciji, za korupciju, prevaru ili pranje novca, u skladu sa važećim propisima u Bosni i Hercegovini ili zemlji u kojoj je registriran.
- b) uvjerenje nadležnog suda ili organa uprave kod kojeg je ponuđač registrovan kojim se potvrđuje da nije pod stečajem niti je predmet stečajnog postupka, da nije predmet postupka likvidacije, odnosno da nije u postupku obustavljanja poslovne djelatnosti, u skladu sa važećim propisima u Bosni i Hercegovini ili zemlji u kojoj je registrovan;
- c) uvjerenja nadležnih institucija kojim se potvrđuje da je ponuđač izmirio dospjele obaveze, a koje se odnose na doprinose za penzijsko i invalidsko osiguranje i zdravstveno osiguranje.
- d) uvjerenja nadležnih institucija da je ponuđač izmirio dospjele obaveze u vezi s plaćanjem direktnih i indirektnih poreza.

12.6 U slučaju da ponuđači imaju zaključen sporazum o reprogramu obaveza, odnosno odgođenom plaćanju, po osnovu doprinosa za penzijsko-invalidsko osiguranje, zdravstveno osiguranje, direktne i indirektno poreze, dužni su dostaviti potvrdu nadležne institucije/a da ponuđač u predviđenoj dinamici izmiruje svoj reprogramirane obaveze.

12.7 Dokaze o ispunjavanju uslova izabrani ponuđač je dužan da dostavi u roku od pet (5) dana, od dana zaprimanja obavještenja o rezultatima ovog postupka javne nabavke. Dokazi moraju biti fizički dostavljeni na protokol ugovornog organa najkasnije peti dan po prijemu odluke o izboru najpovoljnijeg ponuđača u radnom vremenu ugovornog organa, do 15:00 časova, te za ugovorni organ nije relevantno na koji su način poslani.

Dokazi koji se dostavljaju moraju biti originali ili ovjerene kopije originala (ovjerena kopija originala podrazumjeva kopiju originalnog dokumenta ovjerenu kod nadležnog organa – organ uprave ili notar, u daljem tekstu ovjerena kopija) koji ne mogu biti stariji od tri (3) mjeseca, računajući od dana dostavljanja ponude.

Izabrani ponuđač mora ispunjavati sve uslove u momentu dostavljanja ponude, u protivnom će se smatrati da je dao lažnu izjavu iz člana 45. ZJN.

Napomena:

Ukoliko ponuđač u sastavu ponude uz Izjavu o ispunjenosti uslova iz člana 45. stav (1) tačka a) do d) ZJN (ovjerenu kod nadležnog organa – organ uprave ili notar) dostavi i tražene dokaze koji su navedeni u Izjavi, oslobađa se obaveze naknadnog dostavljanja istih, ako bude izabran. Dostavljeni dokazi moraju biti originali ili ovjerene kopije originala koji ne može biti stariji od tri (3) mjeseca, računajući od dana dostavljanja ponude.

- 12.8 Ukoliko ponudu dostavlja grupa ponuđača, svaki član grupe mora ispunjavati uslove u pogledu lične sposobnosti i dokazi se dostavljaju za svakog člana grupe.
- 12.9 U slučaju sumnje o postojanju okolnosti koje su navedene u tački 12.1 tenderske dokumentacije, ugovorni organ će se obratiti nadležnim organima s ciljem provjere dostavljene dokumentacije i date Izjave iz tačke 12.2.
- 12.10 Za ponuđače čije je sjedište izvan Bosne i Hercegovine ne traži se posebna nadovjera dokumenata koji se zahtijevaju u stavu (2) člana 45. ZJN.
- 12.11 Težak profesionalni propust (član 45. stav (5) ZJN):

Ugovorni organ može na period od 12 mjeseci isključiti iz učešća u postupku nabavke kandidata/ponuđača koji se nađe u bilo kojoj situaciji iz člana 45. st. (5) i (6) ZJN.

13. Sposobnost obavljanja profesionalne djelatnosti

- 13.1 Što se tiče sposobnosti za obavljanje profesionalne djelatnosti, u skladu sa članom 46. ZJN, ponuđači moraju biti registrovani za obavljanje djelatnosti koja je predmet javne nabavke.
- 13.2 U svrhu dokazivanja profesionalne sposobnosti ponuđači trebaju uz ponudu dostaviti dokaz o registraciji u odgovarajućem profesionalnom ili drugom registru u zemlji u kojoj su registrovani ili da obezbjede posebnu izjavu ili potvrdu nadležnog organa kojom se dokazuje njihovo pravo da obavljaju profesionalnu djelatnost, koja je u vezi sa predmetom nabavke. Dostavljeni dokazi se priznaju, bez obzira na kojem nivou vlasti su izdati.

Potrebno je dostaviti:

- **za ponuđače iz BIH:** Rješenje o upisu u sudski registar sa svim izmjenama ili Aktuelni Izvod iz sudskog registra kojim su obuhvaćene sve izmjene u sudskom registru,
- **za ponuđače čije je sjedište izvan BIH:** odgovarajući dokument koji odgovara zahtjevu iz člana 46. ZJN, a koji je izdat od nadležnog organa, sve prema važećim propisima zemlje sjedišta ponuđača / zemlje u kojoj je registrovan ponuđač.

- 13.3 Dokazi koji se dostavljaju moraju biti originali ili ovjerene kopije originala.
- 13.4 U slučaju da se u ponudi ne dostave navedeni dokumenti u vezi sposobnosti obavljanja profesionalne djelatnosti ponuđača (član 46. ZJN) ili se ne dostave na način kako je naprijed traženo, ponuđač će biti isključen iz daljeg učešća zbog neispunjavanja navedenog uslova za kvalifikaciju.
- 13.5 Ukoliko ponudu dostavlja grupa ponuđača, svi članovi grupe zajedno moraju biti registrovani za obavljanje djelatnosti koja je predmet nabavke. Svaki član grupe je dužan dostaviti dokaz o registraciji.

Napomena:

Ukoliko od upisa u sudski registar nije bilo izmjena, ponuđač će uz rješenje o upisu u sudski registar dostaviti izjavu da dostavljeno rješenje odražava stvarno stanje i da privredni subjekat od registracije nije vršio izmjene u sudskom registru. Izjava se daje na memorandumu ponuđača i treba biti

potpisana od strane ponuđača (odgovorne osobe ponuđača ili osobe ovlaštene za podnošenje ponude od strane ponuđača) i ovjerena pečatom ponuđača.

14. Ekonomska i finansijska sposobnost

14.1 Što se tiče ekonomske i finansijske sposobnosti, u skladu sa članom 47. ZJN, ponuda će biti odbačena ako nije ispunjen minimalni uslov:

- da je ponuđač ostvario ukupan prihod za period ne duži od posljednje tri finansijske godine ili od datuma registracije, odnosno od početka poslovanja, ako je ponuđač registrovan, odnosno počeo sa radom prije manje od tri godine, zbirno minimalno u iznosu procijenjene vrijednosti nabavke.
- za LOT 1: da je ostvario ukupan prihod za period ne duži od posljednje tri finansijske godine ili od datuma registracije, odnosno od početka poslovanja, ako je ponuđač registrovan, odnosno počeo sa radom prije manje od tri godine, zbirno minimalno u iznosu procijenjene vrijednosti LOT-a.
- za LOT 2: da je ostvario ukupan prihod za period ne duži od posljednje tri finansijske godine ili od datuma registracije, odnosno od početka poslovanja, ako je ponuđač registrovan, odnosno počeo sa radom prije manje od tri godine, zbirno minimalno u iznosu procijenjene vrijednosti LOT-a.
- za LOT 3: da je ostvario ukupan prihod za period ne duži od posljednje tri finansijske godine ili od datuma registracije, odnosno od početka poslovanja, ako je ponuđač registrovan, odnosno počeo sa radom prije manje od tri godine, zbirno minimalno u iznosu procijenjene vrijednosti LOT-a.
- za LOT 4: da je ostvario ukupan prihod za period ne duži od posljednje tri finansijske godine ili od datuma registracije, odnosno od početka poslovanja, ako je ponuđač registrovan, odnosno počeo sa radom prije manje od tri godine, zbirno minimalno u iznosu procijenjene vrijednosti LOT-a.
- za LOT 5: da je ostvario ukupan prihod za period ne duži od posljednje tri finansijske godine ili od datuma registracije, odnosno od početka poslovanja, ako je ponuđač registrovan, odnosno počeo sa radom prije manje od tri godine, zbirno minimalno u iznosu procijenjene vrijednosti LOT-a.

Ukoliko ponuđač dostavlja ponudu za više lotova, zahtijevani ukupni prihod je jednak zbiru procijenjenih vrijednosti lotova za koje se dostavlja ponuda.

14.2 Ocjena ekonomskog i finansijskog stanja ponuđača će se izvršiti na osnovu dostavljene **popunjene Izjave potpisane od strane ponuđača i ovjerene pečatom ponuđača**, koja ne smije biti starija od datuma objave obavještenja za predmetnu nabavku, a dostavlja se u formi utvrđenoj Prilogom 6 tenderske dokumentacije, i na osnovu dostavljenih običnih kopija sljedećih dokumenata:

- **poslovni bilans, odnosno bilans uspjeha** za period ne duži od posljednje tri finansijske godine, ili od datuma registracije, odnosno od početka poslovanja, ako je ponuđač registrovan, odnosno počeo sa radom prije manje od tri godine, ukoliko je objavljivanje poslovnog bilansa zakonska obaveza u zemlji u kojoj je ponuđač registrovan.

- Ako ne postoji zakonska obaveza objave bilansa u zemlji u kojoj je registrovan ponuđač, dužan je dostaviti izjavu ovjerenu od strane nadležnog organa da je ponuđač ostvario prihod za period ne duži od posljednje tri finansijske godine, odnosno od početka poslovanja, ako je ponuđač registrovan, odnosno počeo s radom prije manje od tri godine, zbirno minimalno u iznosu procijenjene vrijednosti lota za koji ponuđač dostavlja ponudu ili ako dostavlja ponudu za više lotova u iznosu jednakom zbiru procijenjenih vrijednosti predmetnih lotova)

14.3 Ponuđač čija ponuda bude izabrana kao najpovoljnija, dužan je u roku ne dužem od pet (5) dana nakon prijema odluke o izboru najpovoljnijeg ponuđača da dostavi originale ili ovjerene kopije dokumenata kojima dokazuje ekonomsku i finansijsku sposobnost. Dokazi moraju biti zaprimljeni na protokol ugovornog organa najkasnije peti dan po prijemu odluke o izboru, u radnom vremenu ugovornog organa do 15:00 časova, te za ugovorni organ nije relevantno na koji su način poslati.

Napomena:

Ponuđači mogu uz Izjavu o ispunjavanju uslova iz tačke 14.1, tj. uz svoju ponudu, odmah dostaviti i originale ili ovjerene kopije traženih dokaza koji su navedeni u Izjavi. Ovim se ponuđač, ako bude izabran, oslobađa obaveze naknadnog dostavljanja originala ili ovjerenih kopija dokaza.

15. Tehnička i profesionalna sposobnost

15.1 Što se tiče tehničke i profesionalne sposobnosti, u skladu sa članom 49. ZJN, ponuda će biti odbačena ako nisu ispunjeni zahtijevani minimalni uslovi:

LOT 1: Uspješno iskustvo ponuđača u izvršenju najmanje jednog (1) ili više ugovora, koji za predmet imaju izvođenje radova, minimalne ukupne ugovorene vrijednosti od 50.000,00 KM, u posljednje tri (3) godine zbirno (računajući od dana objave obavještenja o nabavci) ili od datuma registracije, odnosno početka poslovanja, ako je ponuđač registrovan, odnosno počeo sa radom prije manje od tri godine.

LOT 2: Uspješno iskustvo ponuđača u izvršenju najmanje jednog (1) ili više ugovora, koji za predmet imaju izvođenje radova, minimalne ukupne ugovorene vrijednosti od 115.000,00 KM, u posljednje tri (3) godine zbirno (računajući od dana objave obavještenja o nabavci) ili od datuma registracije, odnosno početka poslovanja, ako je ponuđač registrovan, odnosno počeo sa radom prije manje od tri godine.

LOT 3: Uspješno iskustvo ponuđača u izvršenju najmanje jednog (1) ili više ugovora, koji za predmet imaju izvođenje radova, minimalne ukupne ugovorene vrijednosti od 85.000,00 KM, u posljednje tri (3) godine zbirno (računajući od dana objave obavještenja o nabavci) ili od datuma registracije, odnosno početka poslovanja, ako je ponuđač registrovan, odnosno počeo sa radom prije manje od tri godine.

LOT 4: Uspješno iskustvo ponuđača u izvršenju najmanje jednog (1) ili više ugovora, koji za predmet imaju izvođenje radova, minimalne ukupne ugovorene vrijednosti od 50.000,00 KM, u posljednje tri (3) godine zbirno (računajući od dana objave obavještenja o nabavci)

ili od datuma registracije, odnosno početka poslovanja, ako je ponuđač registrovan, odnosno počeo sa radom prije manje od tri godine.

LOT 5: Uspješno iskustvo ponuđača u izvršenju najmanje jednog (1) ili više ugovora, koji za predmet imaju izvođenje radova, minimalne ukupne ugovorene vrijednosti od 25.000,00 KM, u posljednje tri (3) godine zbirno (računajući od dana objave obavještenja o nabavci) ili od datuma registracije, odnosno početka poslovanja, ako je ponuđač registrovan, odnosno počeo sa radom prije manje od tri godine.

Ukoliko ponuđač dostavlja ponudu za više lotova, zahtijevana ukupna ugovorena vrijednost je jednaka zbiru procijenjenih vrijednosti lotova za koje se dostavlja ponuda.

15.2 Ocjena tehničke i profesionalne sposobnosti ponuđača, u skladu sa članom 49. ZJN, će se izvršiti na osnovu sljedećih dokaza:

a) **Spisak izvršenih ugovora o Izvedenim radovima**, koji sačinjava sam ponuđač na svom poslovnom memorandumu, potpisan od strane ponuđača i ovjeren pečatom ponuđača, koji sadrži ugovore minimalne ukupne ugovorene vrijednosti jednake procijenjenoj vrijednosti LOT-a i to:

LOT 1 – 50.000,00 KM,
LOT 2 – 115.000,00 KM,
LOT 3 – 85.000,00 KM,
LOT 4 – 50.000,00 KM,
LOT 5 – 25.000,00 KM,

(ili ukoliko ponuđač dostavlja ponudu za više lotova, minimalne ukupne ugovorene vrijednosti jednake zbiru procijenjenih vrijednosti lotova za koje se dostavlja ponuda), u posljednje 3 (tri) godine zbirno (računajući od dana objave obavještenja o nabavci), ili od datuma registracije, odnosno početka poslovanja, ako je ponuđač registrovan, odnosno počeo da radi prije manje od tri godine, koji za svaki izvršeni ugovor naveden u spisku obavezno sadrži naziv i sjedište ugovornih strana, predmet ugovora, vrijednost ugovora, vrijeme i mjesto izvršenja ugovora.

b) Uz spisak izvršenih ugovora ponuđač je dužan da dostavi **potvrde o uredno izvršenim ugovorima koje su izdali primaoci izvedenih radova**, čija je minimalna ukupna ugovorena vrijednost jednaka procijenjenoj vrijednosti LOT-a i to:

LOT 1 – 50.000,00 KM,
LOT 2 – 115.000,00 KM,
LOT 3 – 85.000,00 KM,
LOT 4 – 50.000,00 KM,
LOT 5 – 25.000,00 KM,

(ili ukoliko ponuđač dostavlja ponudu za više lotova, čija je minimalna ukupna ugovorena vrijednost jednaka zbiru procijenjenih vrijednosti lotova za koje se dostavlja ponuda), a koje obavezno sadrže: naziv i sjedište ugovornih strana, predmet ugovora, vrijednost ugovora, vrijeme i mjesto izvršenja ugovora i **navode o urednom izvršenju ugovora**. Potvrda o uredno izvršenom ugovoru treba biti data na memorandumu primaoca izvedenih radova ovjerena pečatom i potpisana od strane odgovornog lica primaoca izvedenih radova.

U slučaju da se takva potvrda iz objektivnih razloga ne može dobiti od ugovorne strane koja nije ugovorni organ, važi izjava ponuđača o uredno izvršenim ugovorima, uz predočenje dokaza o učinjenim pokušajima da se takve potvrde obezbijede. Ukoliko ponuđač uz izjavu o urednom izvršenju ne dostavi dokaz o učinjenim pokušajima da se takva potvrda osigura, ugovorni organ će takvu ponudu odbiti kao neprihvatljivu.

Napomena:

Nije prihvatljivo dostavljanje kopija Ugovora umjesto potvrda o izvršenim ugovorima. Ugovorni organ može od Ponuđača čija je ponuda ocijenjena najpovoljnijom, zatražiti provjeru dokaza sposobnosti ukoliko posumnja u istinitost njegovih dokaza. Ako Ponuđač, čija je ponuda ocijenjena najpovoljnijom, ne može ponovno dokazati svoju sposobnost, ugovorni organ će njegovu ponudu odbiti.

Ako ponuđač nije samostalno učestvovao u izvršenju ugovora za koje dostavlja potvrde, već kao član konzorcijuma, potrebno je da potvrde sadrže podatke o njegovom finansijskom udjelu u izvršenju ugovora i vrsti obavljenih poslova u okviru ugovora.

Ukoliko izdata potvrda ne sadrži podatke o finansijskom udjelu ponuđača u izvršenju ugovora i vrsti obavljenih poslova u okviru ugovora, ponuđač uz ovakvu potvrdu treba da dostavi i izvod iz Konzorcijalnih ugovora ili Izjavu na memorandumu ponuđača datu pod punom materijalnom i krivičnom odgovornošću, iz kojih su vidljivi podaci o njegovom finansijskom udjelu u izvršenju ugovora i vrsti obavljenih poslova u okviru ugovora.

Ugovorni organ zadržava pravo provjere podataka dostavljenih u Izjavi. U slučaju utvrđivanja neistinitosti podataka dostavljenih u Izjavi, predmetna potvrda o urednom izvršenju ugovora neće biti prihvaćena te će Ugovorni organ preduzeti sve druge zakonom predviđene mjere.

- 15.3 Ponuđač je dužan dostaviti u sastavu ponude **originale ili ovjerene kopije dokumenata iz tačke 15.2** kojima dokazuje tehničku i profesionalnu sposobnost.

16. Uslovi za grupu ponuđača

- 16.1 U slučaju da ponudu dostavlja grupa ponuđača, ugovorni organ će ocjenu ispunjenosti kvalifikacionih uslova od strane grupe ponuđača izvršiti na sljedeći način:

- uslove koji su navedeni pod tačkom 12.1 (lična sposobnost) mora ispunjavati svaki član grupe ponuđača pojedinačno, te svaki od članova grupe ponuđača mora dostaviti dokumentaciju kojom dokazuje ispunjavanje postavljenih uslova, na način na koji je predviđeno dostavljanje dokaza;
- svaki član grupe ponuđača je dužan da dostavi ovjerenu izjavu iz tačke 12.2 - Izjava iz člana 45. ZJN (Prilog 5);
- svaki član grupe ponuđača je dužan da dostavi ovjerenu izjavu iz tačke 39.2 tenderske dokumentacije - Izjava iz člana 52. ZJN (Prilog 7);
- grupa ponuđača kao cjelina mora ispuniti uslov koji je naveden pod tačkom 13.1. (sposobnost obavljanja profesionalne djelatnosti), a svaki od članova grupe ponuđača mora dostaviti dokaz o registraciji, na način na koji je predviđeno dostavljanje dokaza;

- grupa ponuđača kao cjelina mora ispuniti uslove koji su navedeni u tačkama 14.1 (ekonomska i finansijska sposobnost), 15.1 (tehnička i profesionalna sposobnost) i 41. (licence / ovlaštenja) tenderske dokumentacije, što znači da grupa ponuđača može zbirno ispunjavati postavljene uslove i dostaviti dokumentaciju kojom dokazuju ispunjavanje postavljenih uslova;
- Izjavu iz člana 47. ZJN (Prilog 6) potrebno je da dostave samo oni članovi grupe ponuđača koji u ponudi dostavljaju dokumente kojima se dokazuje ekonomska i finansijska sposobnost (bilans uspjeha).

16.2 Grupa ponuđača koja učestvuje u ovom postupku javne nabavke i koja bude izabrana kao najpovoljnija, dužna je da dostavi original ili ovjerenu kopiju pravnog akta o udruživanju u grupu ponuđača radi učešća u postupku javne nabavke, u roku ne dužem od 5 (pet) dana od dana prijema odluke o izboru najpovoljnijeg ponuđača.

Navedeni pravni akt mora sadržavati: ko su članovi grupe ponuđača sa tačnim identifikacionim elementima; ko ima pravo istupa, predstavljanja i ovlaštenje za potpisivanje ugovora u ime grupe ponuđača, način plaćanja ugovorne obaveze (lideru ili članovima grupe ponuđača ponaosob prema dijelu ugovora koji izvršava, u kojem slučaju je potrebno navesti koji dio ugovora i u kojem obimu će izvršavati pojedini član grupe ponuđača), kao i utvrđenu solidarnu odgovornost između članova grupe ponuđača za obaveze koje preuzima grupa ponuđača.

Ukoliko u konzorcijalnom ugovoru ne bude jasno definisan način plaćanja, ugovorni organ će plaćanje vršiti prema lideru konzorcijuma. Takođe, ukoliko u konzorcijalnom ugovoru ne bude jasno definisano ko u ime konzorcijuma potpisuje ugovor, ugovorni organ će kao potpisnika ugovora smatrati lidera konzorcijuma i istom će dostaviti ugovor na potpis.

Definisani pravni akt mora biti fizički dostavljen na protokol ugovornog organa najkasnije peti dan po prijemu odluke o izboru najpovoljnijeg ponuđača u radnom vremenu ugovornog organa (od 07:00 do 15:00 sati), te za ugovorni organ nije relevantno na koji je način poslan.

Ukoliko ponuđač ne dostavi pravni akt sa naprijed definisanom sadržinom, ugovor će se dodijeliti sljedećem ponuđaču sa rang liste.

Napomena: Grupa ponuđača može uz svoju ponudu odmah dostaviti original ili ovjerenu kopiju pravnog akta o udruživanju. Ovim se oslobađa obaveza naknadnog dostavljanja originala ili ovjerene kopije ako bude izabrana.

16.3 Ukoliko se ponuđač odlučio da učestvuje u postupku javne nabavke kao član grupe ponuđača, ne može u istom postupku učestvovati i samostalno sa svojom ponudom, niti kao član druge grupe ponuđača, odnosno postupanje suprotno ovom zahtjevu ugovornog organa će imati za posljedicu odbijanje svih ponuda u kojima je taj ponuđač učestvovao.

16.4 Grupa ponuđača ne mora osnovati novo pravno lice da bi učestvovala u ovom postupku javne nabavke.

16.5 Grupa ponuđača solidarno odgovara za sve obaveze.

PODACI O PONUDI

17. Sadržaj ponude

17.1 Ponuda treba sadržavati sljedeće dokumente (sadržaj ponude):

- 1) **Popis dokumentacije** koja je priložena uz ponudu – sadržaj ponude u skladu sa formom koja je data u Prilogu 1 tenderske dokumentacije;
- 2) **Obrazac za ponudu**, popunjen, potpisan i ovjeren u skladu sa formom koja je data u Prilogu 2 tenderske dokumentacije;
- 3) **Obrazac za cijenu ponude**, popunjen, potpisan i ovjeren u skladu sa formom koja je data u Prilogu 3 tenderske dokumentacije;
- 4) **Obrazac za povjerljive informacije**, sa navodima o povjerljivim informacijama ako ih ima (u skladu sa tačkom 35.1 tenderske dokumentacije), ili sa izjašnjenjem da nema povjerljivih informacija, potpisan i ovjeren od strane ponuđača u skladu sa formom koja je data u Prilogu 4 tenderske dokumentacije. Ukoliko ponuđač ne dostavi ovaj obrazac, ili ga dostavi nepopunjenog smatraće se da ponuda ne sadrži povjerljive informacije i neće biti odbačena;
- 5) **Izjave i dokaze o ispunjenosti uslova iz tačaka tenderske dokumentacije:**
 12. Lična sposobnost;
 13. Sposobnost obavljanja profesionalne djelatnosti
 14. Ekonomska i finansijska sposobnost
 15. Tehnička i profesionalna sposobnost
- 6) **Izjavu ponuđača** u skladu sa članom 52. stav (10) ZJN i tačkom 39.2 tenderske dokumentacije – Sukob interesa, u skladu sa formom koja je data u Prilogu 7 tenderske dokumentacije;
- 7) **Dokumentaciju koja se odnosi na predmet nabavke:**
 1. **Tehnički detalji**, popunjeni, potpisani i ovjereni u skladu sa formom datom u Prilogu 8 – **Tehnički zahtjevi i specifikacije**;
- 8) **Nacrt ugovora** (u skladu sa tačkom 27. tenderske dokumentacije) u skladu sa formom koja je data u Prilogu 9 tenderske dokumentacije;
- 9) **Licence/ovlaštenja za obavljanje djelatnosti koje su predmet nabavke** u skladu sa tačkom 41. tenderske dokumentacije;
- 10) **Obrazac za rok isporuke/dinamički plan realizacije ugovora**, popunjen, potpisan i ovjeren u skladu sa formom koja je data u Prilogu 10. tenderske dokumentacije;
- 11) **Obrazac za garantni period** popunjen, potpisan i ovjeren u skladu sa formom koja je data u Prilogu 11. tenderske dokumentacije;
- 12) **Original garancije za ozbiljnost ponude** u obliku bezuslovne bankovne garancije u skladu sa tačkom 42. tenderske dokumentacije, u skladu sa formom koja je data u Prilogu 13;

- 13) **Ovlaštenje/ovlaštenja** kojim/a članovi grupe ponuđača ovlašćuju lidera grupe ponuđača da tu grupu predstavlja u toku postupka nabavke, u slučaju da ponudu dostavlja grupa ponuđača;
- 14) **Original ili ovjerena kopija punomoći** u slučaju da je ponuđač (odgovorno lice ponuđača) ovlastio drugo lice za podnošenje ponude.

18. Način pripreme ponude

18.1 Ponuđači su obavezni da pripreme ponude u skladu sa uslovima koji su utvrđeni u ovoj tenderskoj dokumentaciji. Ponude koje nisu u skladu sa ovom tenderskom dokumentacijom će biti odbačene kao neprihvatljive, sve u skladu sa članom 68. ZJN. Ponuđač ne smije mijenjati ili nadopunjavati tekst tenderske dokumentacije.

18.2 Ponude se pripremaju u:

- jednom (1) originalu;
- jednoj (1) štampanoj kopiji (hard – copy) i
- jednoj (1) elektronskoj kopiji na CD-u ili DVD-u ili USB-stiku (skenirana ponuda u pdf formatu).

18.3 Original i jedna (1) štampana kopija kompletne ponude se izrađuju na način da pojedinačno čine cjelinu i trebaju biti otkucani ili napisani neizbrisivom tintom. Eventualne korekcije u tekstu ponude, tokom pripreme iste, moraju biti vidljive, čitljive te potpisane od strane ponuđača i ovjerene pečatom ponuđača, u suprotnom ponuda će biti odbačena. Svi listovi originala ponude (podrazumjeva se kompletna ponuda koja sadrži komercijalni, kvalifikacioni, tehnički i druge tražene dijelove) moraju biti čvrsto uvezani tj. uvezani tako da se sadržaj (listovi) ponude ne mogu nesmetano vaditi ili dopunjavati, a da se pri tome ne ugrozi cjelovitost ponude.

Pod čvrstim uvezom podrazumjeva se ponuda ukoričena u knjigu ili ponuda osigurana jemstvenikom sa naljepnicom i pečatom ponuđača. Original i sve štampane kopije ponude se uvezuju na gore opisan način.

Dijelove ponude kao što su uzorci, katalozi, mediji za pohranjivanje podataka i slično, koji ne mogu biti uvezani, ponuđač obilježava nazivom i navodi u Popisu dokumentacije kao dio ponude. **CD/DVD/USB na kojem je elektronska kopija ponude, u slučaju da se isti dostavlja u posebnoj koverti stavljen u kovertu/paket sa originalom ponude ili se eventualno dostavlja zalijepljen/uvezan u original ponude, se ne navodi u Popisu dokumentacije originala ponude jer predstavlja zasebnu elektronsku kopiju ponude.**

Ako zbog obima ili drugih objektivnih okolnosti ponuda ne može biti izrađena na način da čini cjelinu, onda se izrađuje u dva ili više dijelova. U tom slučaju svaki dio se čvrsto uvezuje na prethodno opisan način, a ponuđač mora u sadržaju ponude navesti od koliko se dijelova ponuda sastoji.

18.4 Sve stranice/listovi ponude trebaju biti označene brojem (numerisane) na način da je vidljiv redni broj stranice/lista.

Ako ponuda sadrži štampanu literaturu, brošure, kataloge i sl. koji imaju izvorno numerisane brojeve, onda se ti dijelovi ponude ne numerišu dodatno.

Kada ponuda sadrži više dijelova, stranice/listovi se označavaju na način da svaki sljedeći dio započinje rednim brojem kojim se nastavlja redni broj stranice/lista kojim završava prethodni dio.

Ponuda neće biti odbačena ukoliko se neka, pojedinačna stranica/list ponude omaškom ponuđača ne numeriše, a pri tome su ostale stranice/listovi ponude numerisane na način da je

- obezbjeđen kontinuitet numerisanja, te će se ovo smatrati manjim odstupanjem koje bitno ne mijenja osnovni zahtjev za numeraciju stranica/listova, naveden u tenderskoj dokumentaciji.
- 18.5 Garancija za ozbiljnost ponude se ne smije bušiti radi ulaganja u ponudu niti oštećivati na bilo koji način. Iz prethodno navedenog razloga, garanciju je potrebno uložiti u PVC košuljicu („U“ fascikla, plastična folija), na košuljici naznačiti broj stranice/lista ponude, na način na koji se naznačava broj stranice/lista u cijeloj ponudi, i istu zatvoriti naljepnicom sa pečatom ponuđača ili zatvoriti jemstvenikom, s tim da se na mjesto vezivanja jemstvenika zalijepi naljepnica sa pečatom ponuđača. Ovako pripremljenu PVC košuljicu sa umetnutom garancijom za ozbiljnost ponude, uvezati u ponudu kao i ostale listove ponude.
- 18.6 **Ponuda mora biti potpisana od strane ponuđača (odgovorne osobe ponuđača ili osobe ovlaštene za podnošenje ponude od strane ponuđača)**, te ovjerena pečatom ponuđača, na mjestima gdje je to u tenderskoj dokumentaciji naznačeno (na mjestima u Izjavama i Prilozima koji se dostavljaju u ponudi gdje piše potpis i pečat ponuđača, na zadnjoj stranici Nacrta ugovora, na mjestu gdje piše „za Izvođača“ i na svim drugim dokumentima koji moraju da se dostave u ponudi, a koji prema zahtjevima tenderske dokumentacije moraju da budu potpisani od strane ponuđača i ovjereni pečatom ponuđača), ako po zakonu države u kojoj je sjedište ponuđača, isti ima pečat ili sadržavati dokaz da po zakonu države u kojoj je sjedište ponuđača, ponuđač nema pečat.
- Stranice/listove ponude ne treba parafirati.**

19. Jezik i pismo ponude

- 19.1 Ponuda, svi dokumenti i pisana korespondencija u vezi sa ponudom između ponuđača i ugovornog organa mora biti na jednom od službenih jezika u Bosni i Hercegovini i napisana na latiničnom ili ćirilničnom pismu ili na nekom drugom jeziku koji se najčešće koristi u međunarodnoj trgovini, ali pod uslovom da je obavezno u ponudi dostavljen i zvanični prevod (ovjeren od strane ovlaštenog sudskog tumača za jezik sa kojeg je izvršen prevod), na jedan od službenih jezika u Bosni i Hercegovini.
- Izuzetno, štampana literatura, brošure, nacrti, kataloška dokumentacija proizvođača materijala i opreme i protokoli o tipskim ispitivanjima materijala i opreme, koje ponuđač dostavlja mogu biti napisani na engleskom jeziku, bez obaveze prevoda na neki od službenih jezika u BiH.
- Takođe, štampana literatura, brošure, nacrti, kataloška dokumentacija proizvođača materijala i opreme i protokoli o tipskim ispitivanjima materijala i opreme, koje ponuđač dostavlja mogu biti napisani i na drugom jeziku koji se koristi u međunarodnoj trgovini (npr. njemački, francuski,...), ali uz uslov da se dostavi i cjelokupan prevod na jedan od službenih jezika u Bosni i Hercegovini, izvršen od strane ovlaštenog prevodioca.

20. Način dostavljanja ponuda

- 20.1 Ponuda se dostavlja u originalu i jednoj (1) štampanoj kopiji (hard copy) i jednoj (1) elektronskoj kopiji na CD-u ili DVD-u ili USB stiku, zajedno sa originalom. Na originalu i kopijama će čitko pisati „ORIGINAL PONUDE“ i „KOPIJA PONUDE“, respektivno. Kopija ponude sadrži sva dokumenta koja sadrži i original. U slučaju razlike između originala i kopije ponude, vjerodostojan je original ponude.
- Štampane kopije ponude se dostavljaju zajedno sa originalom u jednoj koverti/paketu, **ako je fizički izvodivo**, ili u više odvojenih koverata/paketa. **Elektronska kopija ponude se**

dostavlja u posebnoj koverti stavljenom u kovertu/paket sa originalom ponude ili se dostavlja zalijepljena/uvezana u original ponude.

20.2 Ponuda, bez obzira na način dostavljanja, mora biti zaprimljena na protokol ugovornog organa, na adresi navedenoj u tenderskoj dokumentaciji, do datuma i vremena navedenog u obavještenju o nabavci i tenderskoj dokumentaciji. Sve ponude zaprimljene nakon tog vremena su neblagovremene i kao takve, neotvorene će biti vraćene ponuđaču.

20.3 Ponude se dostavljaju lično na protokol ugovornog organa ili putem pošte, na adresu ugovornog organa, u zatvorenoj koverti/paketu na kojoj, na prednjoj strani, mora biti navedeno:

- **„Elektroprenos - Elektroprijenos BiH” a.d. Banja Luka**
ul. Marije Bursać 7a, 78000 Banja Luka, Bosna i Hercegovina.
- naziv i adresa ponuđača (grupe ponuđača) – u lijevom gornjem uglu koverta/paketa,
- broj nabavke: **JN-OP-1930/2022,**
- naziv predmeta nabavke: **SANACIJA GRAĐEVINSKIH OBJEKATA (ponovljeni postupak**
- naznaka: **„NE OTVARAJ – OTVARA KOMISIJA ZA JAVNU NABAVKU“.**

20.4 Dopusštenost dostave alternativnih ponuda:
Nije dozvoljeno dostavljanje alternativnih ponuda

20.5 Ponuđači mogu dostaviti ponudu za jedan lot, za više lotova ili za sve lotove. Ponuđač za svaki lot može dostaviti samo jednu ponudu. Ponude ponuđača koji dostavi više ponuda, samostalno ili u okviru grupe ponuđača za isti lot, biće odbačene.
Ponude za sve lotove na koje se prijavljuje ponuđač mogu se dostaviti u odvojenim kovertama/paketima na kojima mora biti naznačeno na koji lot se ponuda odnosi ili zajedno u jednoj koverti/paketu, sa naznačenim podacima iz tačke 20.3.

20.6 Bez obzira na koji način se dostavlja ponuda, ponude za više lotova mogu biti fizički uvezane u jednu knjigu ili zasebno uvezane, svaki lot u posebnu knjigu, na način definisan u 18.3.

Ponuđač koji dostavlja ponudu za više lotova može **dokumente koji su zajednički za više lotova** (izjave i dokaze o ispunjavanju uslova za kvalifikaciju, ...) dostaviti: u posebnoj knjizi na kojoj će jasno naznačiti da dostavlja zajedničke dokumente za više lotova ili u jednoj zajedničkoj knjizi za sve lotove na koje se prijavljuje ili u knjizi za prvi lot na koji se prijavljuje ili u posebnim knjigama za svaki lot na koji se prijavljuje.

21. Mjesto, datum i vrijeme za prijem ponuda

21.1 Ponude se dostavljaju na način definisan u tački 20. ove tenderske dokumentacije, na protokol ugovornog organa na sljedeću adresu:

„Elektroprenos - Elektroprijenos BiH“ a.d. Banja Luka
ul. Marije Bursać 7a, 78000 Banja Luka
Bosna i Hercegovina

21.2 **Rok za dostavljanje ponuda je 28.02.2023.godine do 12:00 časova.**

21.3 Ponuda ponuđača mora biti dostavljena do datuma i sata naznačenog u obavještenju o nabavci odnosno tenderskoj dokumentaciji i za ugovorni organ nije relevantno kada je ona poslata niti na koji način. Ponuđači koji ponude dostavljaju poštom preuzimaju rizik kašnjenja ukoliko ponude ne stignu do krajnjeg roka utvrđenog tenderskom dokumentacijom. Ponude zaprimljene nakon isteka roka za prijem ponuda se vraćaju neotvorene ponuđačima.

22. Mjesto, datum i vrijeme otvaranja ponuda

22.1 Javno otvaranje ponuda će se održati **28.02.2023. godine u 12:30 časova**, u prostorijama Ugovornog organa „Elektroprenos – Elektroprijenos BiH” a.d. Banja Luka, Marije Bursać 7a, 78000 Banja Luka.

22.2 Ovlašteni predstavnici ponuđača, kao i sva druga zainteresovana lica mogu prisustvovati otvaranju ponuda. Informacije koje se iskazu u toku javnog otvaranja ponuda će se dostaviti svim ponuđačima koji su u roku dostavili ponude putem Zapisnika sa otvaranja ponuda, odmah, a najkasnije u roku od 3 dana.

22.3 Na javnom otvaranju ponuda saopštiće se sljedeće informacije:

- naziv ponuđača;
- cijena ponude (bez PDV-a);
- popust naveden u ponudi, ako je posebno iskazan.

22.4 Predstavnici ponuđača moraju imati ovlaštenje za učešće na javnom otvaranju ponuda u ime Ponuđača, ovjereno i potpisano od strane odgovorne osobe ponuđača, da bi mogli potpisati i preuzeti Zapisnik sa otvaranja ponuda i vršiti druge pravne radnje zastupanja interesa Ponuđača na otvaranju ponuda. U suprotnom, prisustvovat će otvaranju i smatrat će se ostalim zainteresovanim osobama bez gore navedenih prava.

23. Izmjena, dopuna i povlačenje ponuda

23.1 Do isteka roka za prijem ponuda, ponuđač može svoju ponudu izmjeniti ili dopuniti i to da u posebnoj koverti/paketu, dostavi sve dokumente koji su vezani za izmjene ili dopune, uvezane na način kako se traži ovom tenderskom dokumentacijom, a na koverti/paketu navesti sljedeće:

- **„Elektroprenos - Elektroprijenos BiH” a.d. Banja Luka**
ul. Marije Bursać 7a, 78000 Banja Luka, Bosna i Hercegovina.
- naziv i adresa ponuđača (grupe ponuđača) – u lijevom gornjem uglu koverta/paketa,
- **IZMJENA/DOPUNA PONUDE ZA NABAVKU**
- broj nabavke: **JN-OP-1930/2022,**
- naziv predmeta nabavke: **SANACIJA GRAĐEVINSKIH OBJEKATA (ponovljeni postupak)**
- naznaka: **„NE OTVARAJ – OTVARA KOMISIJA ZA JAVNU NABAVKU “.**

23.2 Ponuđač može do isteka roka za prijem ponuda odustati od svoje ponude, na način da dostavi pisanu izjavu da odustaje od ponude, uz obavezno navođenje predmeta nabavke i broja nabavke, i to najkasnije do roka za prijem ponuda. U tom slučaju ponuda će biti vraćena ponuđaču neotvorena.

23.3 Ponuda se ne može mijenjati, dopunjavati, niti povući nakon isteka roka za prijem ponuda.

24. Cijena ponude

24.1 Cijena ponude je cijena bez PDV-a, koja je jednaka zbiru cijena bez PDV-a svih stavki navedenih u Obrascu za cijenu ponude – Prilog 3.

24.2 Cijena ponude mora biti isto izražena u Obrascu za ponudu – Prilog 2 i Obrascu za cijenu ponude – Prilog 3. U slučaju da se ne slažu cijene iz ova dva obrasca, prednost se daje cijeni ponude iz Obrasca za cijenu ponude – Prilog 3.

24.3 Cijena ponude se u Obrascu za ponudu i Obrascu za cijenu ponude navodi bez PDV-a, a zatim se posebno navodi ponuđeni popust, cijena ponude sa uključenim popustom, iznos PDV-a na cijenu ponude sa uključenim popustom i na kraju ukupna cijena ponude sa uključenim popustom (sa PDV-om). Ukupna cijena ponude sa uključenim popustom (sa PDV-om) piše se brojevima i slovima, kako je to predviđeno u Obrascu za ponudu. U slučaju neslaganja iznosa upisanih brojevano i slovima, prednost se daje iznosu upisanom slovima.

24.4 Ponuđači su dužni dostaviti popunjen obrazac za cijenu ponude – Prilog 3, u skladu sa svim zahtjevima koji su u njemu definisani, i ponuđač je dužan dati ponudu za sve stavke koje su navedene u obrascu. U slučaju da ponuđač ne popuni obrazac u skladu sa postavljenim zahtjevima, njegova ponuda će biti odbačena.

24.5 Ponuđač iskazuje popust u procentima i u novčanom iznosu. U slučaju da ponuđač ne nudi popust, na mjestima gdje se upisuje pripadajući iznos popusta upisuje 0,00. Ako ponuđač ne iskaže popust na propisan način ili na bilo koji način uslovljava popust, smatraće se da nije ni ponudio popust. U slučaju razlike u popustu iskazanom u procentima i u novčanom iznosu prednost se daje iznosu iskazanom u procentima.

24.6 Ukoliko ponuđač nije PDV obveznik u Bosni i Hercegovini, cijenu ponude u Obrascu za ponudu i Obrascu za cijenu ponude navodi bez PDV-a, zatim posebno navodi ponuđeni popust, cijenu ponude sa uključenim popustom bez PDV-a, ne prikazuje PDV (na mjestu gdje se upisuje pripadajući iznos PDV-a upisuje 0,00) i na kraju, na mjestu ukupne cijene ponude upisuje prethodno navedenu cijenu ponude sa uključenim popustom bez PDV-a.

24.7 U slučaju stranog ponuđača, isti je dužan da se, ukoliko bude izabran kao najpovoljniji, registruje kod poreskog punomoćnika za PDV koji ima sjedište u BiH, a sve u skladu sa članom 60. Zakona o porezu na dodatu vrijednost („Službeni glasnik Bosne i Hercegovine“, br. 9/05, 35/05 i 100/08), (u daljem tekstu: Zakon o PDV-u), i o tome Ugovornom organu dostavi pisani dokaz najkasnije do zaključenja ugovora.

24.8 Ponuđena cijena treba biti na paritetu DDP (Incoterms 2020) i treba uključivati sve obaveze vezane za realizaciju ugovora, a naročito:

- a) sve carinske obaveze ili poreze na uvoz i prodaju ili druge poreze koji su već plaćeni ili koji se mogu platiti na komponente i sirovine koje se koriste u proizvodnji ili sastavljanju robe i opreme;
- b) sve carinske obaveze ili poreze na uvoz i prodaju ili druge poreze koji su već plaćeni na direktno uvezene komponente koje se nalaze ili će se nalaziti u toj robi i opremi;
- c) sve pripadajuće indirektne poreze (odnosi se na carine ali ne na PDV koji se plaća u BiH), poreze na prodaju i druge slične poreze na gotove proizvode koji će se trebati platiti u Bosni i Hercegovini, ako ovaj ugovor bude dodijeljen;
- d) cijenu prevoza i špediterske usluge;
- e) osiguranje;
- f) cijenu popratnih (dodatnih) usluga navedenih u tenderskoj dokumentaciji;
- g) druge troškove u procesu nabavke i isporuke robe.

24.9 Cijena ponude koju navede ponuđač neće se mijenjati u toku izvršenja ugovora i ne podliježe bilo kakvim promjenama. Ugovorni organ će kao neprihvatljivu odbiti onu ponudu koja sadrži cijenu ponude koja se može prilagođavati, a koja nije u skladu sa ovim stavom.

24.10 Cijena ponude treba biti navedena u konvertibilnim markama (KM). Strani ponuđači mogu cijenu ponude iskazati u eurima (EUR), isključivo na paritetu DDP (Incoterms 2020). Navedeni iznos preračunavaće se u KM prema zvaničnom kursu Centralne banke Bosne i Hercegovine na dan otvaranja ponuda i zadržati po istom kursu sve do kraja realizacije ugovora.

25. Kriterijum za dodjelu ugovora

25.1 Kriterijum za dodjelu ugovora je: **Najniža cijena**

25.2 Ugovor se dodjeljuje ponuđaču koji je ponudio najnižu cijenu ponude.

25.3 Ponude koje ne zadovolje tehničke zahtjeve i specifikacije ili nisu u skladu sa opisom predmeta javne nabavke, biće odbijene.

26. Period važenja ponude

26.1 Ponude moraju da važe stotinu dvadeset (120) dana, računajući od isteka roka za dostavljanje ponuda. Sve dok ne istekne period važenja ponuda, ugovorni organ ima pravo da traži od ponuđača u pisanoj formi da produže period važenja njihovih ponuda do određenog datuma. Svaki ponuđač ima pravo da odbije takav zahtjev i u tom slučaju ne gubi pravo na povrat garancije za ozbiljnost ponude.

Ponuđač koji pristane da produži period važenja svoje ponude i o tome u pisanoj formi obavijesti ugovorni organ, produžiće period važenja ponude i dostaviti produženu garanciju za ozbiljnost ponude sa produženim rokom i to u roku koji odredi ugovorni organ. Ponuda se ne smije mijenjati. Ako ponuđač ne odgovori na zahtjev ugovornog organa u vezi sa produženjem perioda važenja ponude ili ne dostavi produženu garanciju za ozbiljnost ponude, smatrat će se da je ponuđač odbio zahtjev ugovornog organa, te se njegova ponuda neće razmatrati u daljem toku postupka.

- 26.2 Ponuđeni period važenja ne može biti kraći od perioda traženog u tenderskoj dokumentaciji, a ugovorni organ ne može utvrditi period kraći od 30 dana. Ukoliko ponuđač u ponudi ne navede period njenog važenja, smatra se da ponuda važi za period naznačen u tenderskoj dokumentaciji.
- 26.3 U slučaju da je period važenja ponude kraći od perioda navedenog u tenderskoj dokumentaciji, ugovorni organ će odbiti takvu ponudu u skladu sa članom 60. stav (1) ZJN.

27. Nacrt ugovora

- 27.1 Nacrt ugovora je dat u Prilogu 9. ove tenderske dokumentacije. Ponuđač **ne mora da popuni** nacrt ugovora sa svojim podacima i detaljima koji su sadržani u ponudi (tj. cijena i drugi podaci). Ti podaci će biti uvršteni u ugovor prilikom pripreme istog nakon provedenog postupka javne nabavke kojom prilikom će se upisati podaci koje je ponuđač naveo u svojoj ponudi. Nacrt ugovora na njegovoj zadnjoj stranici, treba da bude potpisan od strane **ponuđača (odgovorne osobe ponuđača ili osobe ovlaštene za podnošenje ponude od strane ponuđača)** te ovjeren pečatom ponuđača na za to predviđenom mjestu. Na prethodno opisan način, potpisan i ovjeren nacrt govora čini sastavni dio ponude. U slučaju da ponuđač popuni nacrt ugovora njegova ponuda neće biti odbačena.

28. Zaključivanje ugovora

- 28.1 Ugovorni organ će dostaviti na potpis izabranom ponuđaču prijedlog ugovora i to nakon isteka roka od petnaest (15) dana, računajući od dana kada su svi ponuđači obaviješteni o izboru najpovoljnijeg ponuđača, osim u slučaju da odluka nije postala konačna zbog uložene žalbe (slučaj odgađanja nastavka postupka) ili je poništena povodom uložene žalbe. Prijedlog ugovora će odgovarati nacrtu ugovora iz tenderske dokumentacije pri čemu Ugovorni organ zadržava pravo prilagođenja prijedloga ugovora u skladu sa predmetom nabavke.
- 28.2 Ugovor će se zaključiti u skladu sa uslovima iz tenderske dokumentacije, prihvaćene ponude i u skladu sa zakonima o obligacionim odnosima u BiH.
- 28.3 Ugovorni organ će dostaviti prijedlog ugovora ponuđaču čija je ponuda na rang listi odmah iza ponude izabranog ponuđača, ako izabrani ponuđač:
- propusti da dostavi originale ili ovjerene kopije dokumenata iz člana 45. i 47. ZJN, ne starije od tri mjeseca od dana dostavljanja ponude, u roku od 5 dana od dana obavještenja o izboru najpovoljnijeg ponuđača ili
 - propusti da dostavi dokumentaciju koja je bila uslov za potpisivanje ugovora, a koju je bio dužan da dostavi u skladu sa propisima u BiH, ili
 - u pisanoj formi odbije dodjelu ugovora, ili
 - propusti da dostavi garanciju za uredno izvršenje ugovora u skladu sa uslovima iz tenderske dokumentacije, ili
 - propusti da potpiše ugovor o nabavci u roku koji odredi Ugovorni organ ili

- odbije da zaključi ugovor u skladu sa uslovima iz tenderske dokumentacije i ponude koju je dostavio.

28.4 U slučaju podjele nabavke na lotove, ugovor se zaključuje za svaki lot posebno.

OSTALI PODACI I DODATNE INFORMACIJE

29. Trošak ponude, objava i preuzimanje tenderske dokumentacije

29.1 Trošak pripreme ponude i podnošenja ponude u cjelini snosi ponuđač.

29.2 Ugovorni organ objavljuje tendersku dokumentaciju, istovremeno s objavom obavještenja o nabavci, na Portalu javnih nabavki, u skladu sa članom 53. stav (2) ZJN i članom 8. st. (1) i (2) Uputstva o uslovima i načinu objavljivanja obavještenja i dostavljanja izvještaja o postupcima javnih nabavki na Portalu javnih nabavki („Službeni glasnik BiH“, broj: 80/22).

29.3 Preuzimanje tenderske dokumentacije vrši se na način da zainteresovani privredni subjekti iz člana 2. stav (1) tačka c) ZJN koji su registrovani Portalu JN, bez naknade, preuzimaju tendersku dokumentaciju objavljenu na Portalu JN. Objavom tenderske dokumentacije na Portalu JN onemogućeno je dostavljanje iste na druge načine. Također, za istu se ne zahtjeva novčana naknada za preuzimanje.

29.4 Tenderska dokumentacija, izmjene i/ili dopune tenderske dokumentacije, mogu se preuzeti više puta za isti postupak javne nabavke. Ako korisnik Portala JN preuzme tendersku dokumentaciju, izmjene i/ili dopune tenderske dokumentacije za isti postupak javne nabavke više puta, rok za žalbu iz člana 101. stav (1) tačka a) ZJN računa se od prvog preuzimanja tenderske dokumentacije odnosno izmjena i/ili dopuna tenderske dokumentacije.

29.5 Kompletna tenderska dokumentacija, za uvid, biće objavljena na web stranici Ugovornog organa i to: www.elprenos.ba

30. Ispravka i/ili izmjena tenderske dokumentacije, traženje pojašnjenja

30.1 Objavom tenderske dokumentacije na Portalu JN, postavljanje zahtjeva za pojašnjenje tenderske dokumentacije i odgovora s pojašnjenjem može se izvršiti samo u formi i na način kako je definisano na Portalu JN. Izmjene i dopune tenderske dokumentacije se vrše na način da se objavljuje novi dokument na Portalu JN.

30.2 Zainteresovani kandidati/ponuđači mogu na Portalu JN tražiti pojašnjenje tenderske dokumentacije blagovremeno, a najkasnije deset (10) dana prije isteka roka za podnošenje zahtjeva za učešće ili ponuda.

30.3 Ugovorni organ će putem Portala JN odgovoriti na zahtjev za pojašnjenje tenderske dokumentacije, blagovremeno u roku od tri (3) dana, a najkasnije pet (5) dana prije isteka roka za podnošenje zahtjeva za učešće ili ponuda, a odgovor dostaviti svim kandidatima/ponuđačima koji su preuzeli tendersku dokumentaciju na Portalu JN.

- 30.4 Ukoliko odgovor iz stava (3) ovog člana, dovodi do izmjena tenderske dokumentacije i te izmjene zahtijevaju od kandidata/ponuđača da izvrše znatne izmjene i/ili da prilagode njihove ponude, naručilac je obavezan produžiti rok za podnošenje zahtjeva za učešće ili ponuda, najmanje za sedam (7) dana.
- 30.5 Ukoliko se nakon osiguranja tenderske dokumentacije pokaže da je za pripremu ponuda neophodna posjeta mjestu isporuke robe/izvršenja usluga/izvođenja radova, Ugovorni organ je obavezan produžiti rok za prijem ponuda za najmanje sedam (7) dana, kako bi se omogućilo da se svi ponuđači upoznaju sa svim informacijama koje su neophodne za pripremu ponuda, izuzev u slučaju kada je u tenderskoj dokumentaciji već predviđen obilazak mjesta ili lokacije za isporuku robe/izvršenje usluga/izvođenje radova.
- 30.6 Ugovorni organ može napraviti izmjene i dopune tenderske dokumentacije pod uslovom da se one učine dostupnim zainteresovanim kandidatima/ponuđačima istog dana, a najkasnije pet dana prije isteka utvrđenog roka za prijem zahtjeva za učešće ili ponuda.

31. Podugovaranje

- 31.1 U slučaju da ponuđač u svojoj ponudi (tačka 5. Izjave ponuđača u Obrascu za ponudu - Prilog 2) naznači da će dio ugovora dati podugovaraču, mora se izjasniti koji dio (opisno ili procentualno ili u vrijednosti ponude izraženoj u valuti ponude bez PDV-a) će dati podugovaraču. U Izjavi ne mora identifikovati podugovarača.
- 31.2 Izabrani ponuđač je dužan, prije nego uvede podugovarača u posao, obratiti se pismeno ugovornom organu za saglasnost za uvođenje podugovarača, sa svim podacima vezano za podugovarača. Ugovorni organ može izvršiti provjeru kvalifikacija podugovarača u skladu s članom 44. ZJN, i u roku od 15 dana od dana prijema obavještenja o podugovaraču, obavijestiti Izvođača o svojoj odluci.
- 31.3 Ugovorni organ ukoliko odbije dati saglasnost za uvođenje podugovarača za koje je izabrani ponuđač dostavio zahtjev, dužan je pismeno obrazložiti razloge zbog kojih nije dao saglasnost.
- 31.4 Ponuđač kojem je dodijeljen ugovor dužan je da prije realizacije podugovora dostavi ugovornom organu podugovor koji obavezno sadrži sljedeće elemente propisane članom 73. stav (4) ZJN, i to:
- dio ugovora - koji će realizovati podugovarač;
 - naziv, opis i vrijednost dijela ugovora koji će realizovati podugovarač;
 - podatke o podugovaraču: naziv podugovarača, sjedište, JIB/IDB, broj transakcionog računa i naziv banke kod koje se vodi.
- 31.5 Gore navedeni podaci su osnov za direktno plaćanje podugovaraču.
- 31.6 U slučaju podugovaranja, odgovornost za uredno izvršavanje ugovora snosi izabrani ponuđač.

Napomena:

U skladu sa ZJN podgovarač se ne smatra ponuđačem niti članom grupe ponuđača u smislu postupka javne nabavke.

Ako se ponuđač u Izjavi izjasnio da neće angažovati podgovarača, a u toku realizacije Ugovora se pojavi potreba za angažovanjem podgovarača, Ugovorni organ i Izvođač će postupiti u skladu sa članom 73. ZJN.

Ako ponuđač u Obrascu za ponudu ne zaokruži nijednu od opcija, smatraće se da se izjasnio da neće podgovarati, a ponuda neće biti odbačena.

32. Ukoliko se kao ponuđač javi fizičko lice (uslovi i dokazi)

32.1 U slučaju da ponudu dostavlja fizičko lice u smislu odredbe člana 2. stav (1) tačka c) ZJN, u svrhu dokaza u smislu ispunjavanja uslova lične sposobnosti i sposobnosti obavljanja profesionalne djelatnosti dužan je dostaviti sljedeće dokaze:

- a) izvod/uvjerenje nadležnog suda kojim dokazuje da u krivičnom postupku nije izrečena pravosnažna presuda kojom je osuđen za krivično djelo učešća u kriminalnoj organizaciji, za korupciju, prevaru ili pranje novca, u skladu sa važećim propisima u Bosni i Hercegovini ili zemlji u kojoj je registrovan, koje glasi na ime vlasnika – preduzetnika;
- b) uvjerenje od nadležnog organa uprave da nije u postupku obustavljanja poslovne djelatnosti;
- c) potvrda nadležne poreske uprave da izmiruje doprinose za penziono-invalidsko osiguranje i zdravstveno osiguranje za sebe i zaposlene (ukoliko ima zaposlenih u radnom odnosu),
- d) potvrda nadležne poreske uprave da izmiruje sve poreske obaveze kao fizičko lice registrovano za samostalnu djelatnost;
- e) potvrda nadležnog opštinskog organa da je registrovan i da obavlja djelatnost za koju je registrovan.

32.2 Pored dokaza o ličnoj sposobnosti i sposobnosti obavljanja profesionalne djelatnosti, dužan je dostaviti sve dokaze u pogledu ekonomsko-finansijske sposobnosti i tehničke i profesionalne sposobnosti, koji se traže u tačkama 14. i 15. tenderske dokumentacije.

33. Rok za donošenje odluke o izboru

33.1 Ugovorni organ će donijeti odluku o izboru najpovoljnijeg ponuđača ili odluku o poništenju u postupku javne nabavke u roku koji je određen tenderskom dokumentacijom kao rok važenja ponude, a najkasnije u roku od 7 (sedam) dana od dana isteka važenja ponude, odnosno u produženom periodu roka važenja ponude, ukoliko se on produži na zahtjev ugovornog organa. Odluka o rezultatima postupka javne nabavke biće objavljena na web stranici ugovornog organa www.elprenos.ba.

33.2 Svi ponuđači će biti obaviješteni o odluci ugovornog organa o rezultatu postupka javne nabavke u roku od 7 (sedam) dana od dana donošenja odluke, i to putem pošte s povratnicom. Uz obavještenje o rezultatima postupka ugovorni organ će dostaviti ponuđačima odluku o izboru najpovoljnijeg ponuđača ili poništenju postupka, kao i zapisnik o ocjeni ponuda.

34. Rok, način i uslovi plaćanja izabranom ponuđaču

34.1 Plaćanje izabranom ponuđaču će se vršiti na način definisan u članu 4. Nacrta ugovora, (Prilog 9 ove tenderske dokumentacije).

35. Povjerljivost dokumentacije privrednih subjekata

35.1 Ponuđač koji dostavlja ponudu koja sadrži određene informacije/podatke koje su povjerljive treba da u ponudi dostavi spisak povjerljivih informacija/podataka u formi koja je data u Prilogu 4 - Obrazac za povjerljive informacije, potpisan od strane ponuđača i ovjeren pečatom ponuđača ili u slučaju da ponuda ne sadrži povjerljive informacije/podatke, treba da u ponudi dostavi Obrazac za povjerljive informacije potpisan od strane ponuđača i ovjeren pečatom ponuđača, sa izjašnjenjem da nema povjerljivih informacija.

U slučaju postojanja povjerljivih informacija/podataka, uz njihovo navođenje, ponuđač je dužan da naznači brojeve stranica u ponudi na kojoj se nalaze, pravni osnov po kojem se te informacije/podaci smatraju povjerljivim i koliko dugo će biti povjerljive.

35.2 Ukoliko ponuđač u ponudi ne dostavi Obrazac za povjerljive informacije ili ga dostavi nepopunjenog smatraće se da ponuda ne sadrži povjerljive informacije i neće biti odbačena.

35.3 Povjerljivim podacima ne mogu se smatrati (član 11.ZJN):

- a) ukupne i pojedinačne cijene iskazane u ponudi;
- b) predmet nabavke, odnosno ponuđena roba, usluga ili rad od koje zavisi poređenje sa tehničkom specifikacijom i ocjena da je ponuda u skladu sa zahtjevima iz tehničke specifikacije;
- c) dokazi o ličnoj situaciji ponuđača (u smislu odredbi čl. 45.-51. ZJN).

35.4 Ako ponuđač označi povjerljivim podatke koji se u skladu sa ovom tačkom tenderske dokumentacije ne mogu proglasiti povjerljivim ili dijelove ponude koji su po svojoj prirodi javne informacije (katalozi, finansijski izvještaji koji su dostupni na web-u, podaci koji se koriste za ocjenu ponude, uvjerenja iz javnih registara i slični dokumenti), ugovorni organ ih neće smatrati povjerljivim, a ponuda ponuđača neće biti odbačena.

35.5 Nakon javnog otvaranja ponuda nijedna informacija vezana za ispitivanje, pojašnjenje ili ocjenu ponuda ne smije se otkrivati nijednom učesniku postupka ili trećoj osobi prije nego što se odluka o rezultatu postupka ne saopšti učesnicima postupka.

35.6 Učesnici u postupku javne nabavke ni na koji način ne smiju neovlašteno prisvajati, koristiti za svoje potrebe ili proslijediti trećim licima podatke, rješenja ili dokumentaciju (informacije, planove, kompjuterske programe i dr.) koji su mu stavljeni na raspolaganje ili do kojih su došli na bilo koji način u postupku javne nabavke.

35.7 Nakon prijema odluke o izboru najpovoljnijeg ponuđača ili odluke o poništenju postupka javne nabavke, a najkasnije do isteka roka za žalbu, ugovorni organ će po prijemu zahtjeva ponuđača, a najkasnije u roku od dva (2) dana od dana prijema zahtjeva, omogućiti uvid u svaku ponudu, uključujući dokumente podnesene u skladu sa članom 45. stav (2) ZJN i pojašnjenja originalnih

dokumenata u skladu s članom 68. stav (3) ZJN, osim informacija koje je ponuđač označio kao povjerljive i koje se mogu smatrati povjerljivim u skladu sa ZJN.

36. Neprirodno niska cijena ponude

36.1 Ako ugovorni organ ocijeni da je ponuđena cijena neprirodno niska, u skladu sa članom 66. ZJN, pismeno će zahtijevati od ponuđača da obrazloži ponuđenu cijenu.

36.2 Ponuđač je dužan na zahtjev ugovornog organa da pismeno dostavi detaljne informacije o relevantnim sastavnim elementima ponude, uključujući elemente cijene, odnosno razloge za ponuđenu cijenu. Ugovorni organ će uzeti u razmatranje objašnjenja koja se na primjeren način odnose na:

- a) ekonomičnost proizvodnog procesa, izvršenih usluga ili građevinske metode;
- b) izabrana tehnička rješenja i/ili izuzetno pogodne uslove koje ponuđač ima za dostavu robe, izvršenje usluga ili za izvođenje radova;
- c) originalnost robe, usluga ili radova koje je ponuđač ponudio;
- d) usklađenost s važećim odredbama koje se odnose na zaštitu na radu i uslove rada na mjestu gdje se isporučuje roba, izvršavaju usluge ili se izvede radovi;
- e) mogućnost da ponuđač prima državnu pomoć, s tim da ponuđač mora dokazati da je državna pomoć dodijeljena u skladu sa važećim propisima.

36.3 Ugovorni organ će obavezno zatražiti obrazloženje neprirodno niske cijene ponude, u sljedećim slučajevima:

- ako je cijena ponude za više od 50 % niža od prosječne cijene preostalih prihvatljivih ponuda, ako su primljene najmanje tri prihvatljive ponude, ili
- ako je cijena ponude za više od 20% niža od cijene drugorangirane prihvatljive ponude.

Ovo pravilo ne sprečava ugovorni organ da zatraži obrazloženje neprirodno niske cijene ponude i iz drugih razloga propisanih članom 66. ZJN.

36.4 Ako ponuđač odbije da dostavi pisano obrazloženje ili dostavi obrazloženje, iz kojeg se ne može utvrditi da će ponuđač biti u mogućnosti da isporuči robu / izvrši usluge / izvede radove po ponuđenoj cijeni, ugovorni organ će takvu ponudu odbaciti.

37. Provjera računске ispravnosti ponude

37.1 Ugovorni organ će ispraviti bilo koju grešku u ponudi koja je čisto aritmetičke prirode, ukoliko se ista otkrije tokom provjere računске ispravnosti ponude. Ugovorni organ će neodložno ponuđaču uputiti obavještenje o svakoj ispravci i može nastaviti sa postupkom ocjene ponude, sa ispravljenom greškom, pod uslovom da je ponuđač pisanim putem prihvatio ispravku u roku koji je odredio ugovorni organ. Ispravljeni iznosi su kao takvi obavezujući za ponuđača. Ako ponuđač ne prihvati predloženu ispravku, ponuda se odbacuje i garancija za ozbiljnost ponude, ukoliko postoji, se vraća ponuđaču.

37.2 Ugovorni organ će ispraviti greške u računanju cijene u sljedećim slučajevima:

- a) ako postoji razlika između jedinične cijene i ukupnog iznosa koji se dobije množenjem jedinične cijene i količine, jedinična cijena koja je navedena će imati prednost i potrebno je ispraviti konačan iznos;
- b) ako postoji greška u ukupnom iznosu u vezi sa sabiranjem podiznosa, podiznos će imati prednost, kada se ispravlja ukupan iznos.

37.3 Jedinična cijena stavke se ne smatra računskom greškom, odnosno ne može se ispravljati.

38. Preferencijalni tretman domaćeg

Ugovorni organ neće primjenjivati preferencijalni tretman domaćeg iz člana 67. ZJN („Službeni glasnik BiH“, broj: 39/14 i 59/22), jer je Odluka Savjeta ministara BiH o obaveznoj primjeni preferencijalnog tretmana domaćeg („Službeni glasnik BiH“, br. 34/20), prestala da važi 01.06.2021.god.

39. Sukob interesa

39.1 U skladu sa članom 52. ZJN, kao i sa drugim važećim propisima u BiH, ugovorni organ će odbiti ponudu ukoliko je ponuđač koji je dostavio ponudu, dao ili namjerava dati sadašnjem ili bivšem zaposleniku ugovornog organa mito u vidu novčanog iznosa ili u nekom drugom obliku, u pokušaju da izvrši uticaj na neki postupak ili na odluku ili na sam tok postupka javne nabavke. Ugovorni organ će u pisanoj formi obavijestiti ponuđača i Agenciju za javne nabavke o odbijanju ponude, te o razlozima za to i o tome će napraviti zabilješku u izvještaju o postupku nabavke.

39.2 Ponuđač je dužan da uz ponudu dostavi i posebnu pismenu Izjavu u vezi člana 52. stav (10) ZJN da nije nudio mito niti učestvovao u bilo kakvim radnjama čiji je cilj korupcija u javnoj nabavci i to u formi utvrđenoj Prilogom 7 tenderske dokumentacije, ovjerenu kod organa nadležnog za ovjeru dokumenata, ne stariju od datuma objave obavještenja za predmetnu nabavku. Ako ponudu dostavlja grupa ponuđača svaki član mora dostaviti izjavu po članu 52. ZJN.

39.3 Sukob interesa između ugovornog organa i privrednog subjekta obuhvata situacije kada predstavnici ugovornog organa, koji su uključeni u provođenje postupka javne nabavke ili mogu uticati na rezultat tog postupka, imaju, direktno ili indirektno, finansijski, privredni ili bilo koji drugi lični interes koji bi se mogao smatrati štetnim za njihovu nepristrasnost i nezavisnost u okviru postupka, a naročito:

- a) ako predstavnik ugovornog organa istovremeno obavlja upravljačke poslove u privrednom subjektu;
- b) ako je predstavnik ugovornog organa vlasnik poslovnog udjela, dionica, odnosno drugih prava na osnovu kojih učestvuje u upravljanju, odnosno u kapitalu tog privrednog subjekta s više od 0,5%.

Predstavnikom ugovornog organa, u smislu ovog člana, smatra se:

- a) rukovodilac, te član upravnog, upravljačkog i nadzornog organa ugovornog organa;

- b) član komisije za javnu nabavku;
- c) druga osoba koja je uključena u provođenje ili koja može uticati na odlučivanje ugovornog organa u postupku javne nabavke.

40. Pouka o pravnom lijeku

- 40.1 Svaki ponuđač koji ima opravdan interes za ugovor o javnoj nabavci i smatra da je ugovorni organ u toku postupka javne nabavke izvršio povrede ZJN i/ili podzakonskih akata, ima pravo da uloži žalbu na postupak u roku koji je određen u članu 101. ZJN.
- 40.2 Žalba se izjavljuje ugovornom organu u najmanje tri primjerka, u pisanoj formi direktno, ili preporučenom poštanskom pošiljkom, u rokovima propisanim članom 101. ZJN.
- 40.3 Ugovorni organ je dužan u roku od pet dana od zaprimanja žalbe donijeti odgovarajuću odluku po žalbi u skladu sa članom 100. ZJN.
- 40.4 Ako ugovorni organ odbaci žalbu zaključkom zbog procesnih nedostataka (žalba neblagovremena, nedopuštena ili izjavljena od neovlaštenog lica) ponuđač može izjaviti žalbu KRŽ u roku od 5 dana, od dana prijema zaključka.
- 40.5 Ako ugovorni organ usvoji žalbu djelimično ili u cjelosti, te svoje rješenje ili odluku zamjeni drugim rješenjem ili odlukom ili poništi postupak nabavke, ponuđač može izjaviti žalbu KRŽ u roku od 5 (pet) dana, od dana prijema rješenja, posredstvom ugovornog organa.
- 40.6 Ako ugovorni organ utvrdi da je žalba blagovremena, dopuštena i izjavljena od ovlaštenog lica, ali je neosnovana, dužan je u roku od pet dana, od datuma njenog zaprimanja proslijediti žalbu KRŽ, sa svojim izjašnjenjem na navode žalbe, kao i kompletnom dokumentacijom vezano za postupak protiv kojeg je izjavljena žalba.

41. Licence/ovlaštenja

LOT 4:

41.1 Ponuđači trebaju uz ponudu dostaviti:

- (1) važeću licencu za izvođenje građevinskih radova na objektima niskogradnje izdatu od strane Ministarstva za prostorno uređenje, građevinarstvo i ekologiju Republike Srpske;

u suprotnom ponuda ponuđača će biti odbačena.

Dokumenti trebaju biti ovjerene kopije originala.

41.2 Ponuđači koji u momentu dostavljanja ponude posjeduju važeća ovlaštenja / odgovarajuće ekvivalentne dokumente za obavljanje djelatnosti izvođenja radova u građevinarstvu - niskogradnja, izdata u entitetu ili u državi u kojoj su registrirani, **a ne posjeduju traženu licencu iz RS - tačka 41.1**, treba da u Tabelu 1. Priloga 12 tenderske dokumentacije upišu podatke o tim važećim ovlaštenjima / odgovarajućim ekvivalentnim dokumentima izdatim u

entitetu / državi u kojoj je registriran, a ovjerene kopije važećih odgovarajućih ovlaštenja / ekvivalentnih dokumenata navedenih u Tabeli 1. treba da prilože uz ovu tabelu, **u suprotnom će ponuda ponuđača biti odbačena**. Dokumenti trebaju biti ovjerene kopije originala.

Ovi ponuđači su dužni da dostave popunjenu **Izjavu (za LOT 4)** iz Priloga 12, potpisanu i ovjerenu pečatom ponuđača, kojom se obavezuju da će, ukoliko budu izabrani kao najpovoljniji ponuđač i da bi mogli pristupiti zaključenju ugovora, pribaviti važeću **licencu**, koju ne posjeduju, te dostaviti ovjerenu kopiju ugovornom tijelu, najkasnije 60 dana od dostave obavjesti o izboru najpovoljnijeg ponuđača. **Navedenu licencu** je neophodno osigurati prije zaključenja ugovora i kao takva predstavlja uslov zaključenju ugovora.

Ukoliko ponuđač u ostavljenom roku ne dostavi ugovornom tijelu gore navedenu **važeću licencu**, smatrat će se da odbija zaključiti predloženi ugovor pod uvjetima navedenim u tenderskoj dokumentaciji, te će se postupiti u skladu sa članom 72. stav 3. ZJN, odnosno ugovor će se dodijeliti onom ponuđaču čija je ponuda po redosljedju odmah nakon ponude izabranog ponuđača, te će se pristupiti realizaciji garancije za ozbiljnost ponude.

LOT 5:

41.3 Ponuđači trebaju uz ponudu dostaviti:

- (1) važeću licencu za izvođenje građevinskih radova na objektima visokogradnje izdatu od strane Ministarstva za prostorno uređenje, građevinarstvo i ekologiju Republike Srpske;

u suprotnom ponuda ponuđača će biti odbačena.

Dokumenti trebaju biti ovjerene kopije originala.

41.4 Ponuđači koji u momentu dostavljanja ponude posjeduju važeća ovlaštenja / odgovarajuće ekvivalentne dokumente za obavljanje djelatnosti izvođenja radova u građevinarstvu - niskogradnja i visokogradnja, izdata u entitetu ili u državi u kojoj su registrovani, **a ne posjeduju traženu licencu iz RS - tačka 41.3**, treba da u Tabelu 1. Priloga 12 tenderske dokumentacije upišu podatke o tim važećim ovlaštenjima / odgovarajućim ekvivalentnim dokumentima izdatim u entitetu / državi u kojoj je registriran, a ovjerene kopije važećih odgovarajućih ovlaštenja / ekvivalentnih dokumenata navedenih u Tabeli 1. treba da prilože uz ovu tabelu, **u suprotnom će ponuda ponuđača biti odbačena**. Dokumenti trebaju biti ovjerene kopije originala.

Ovi ponuđači su dužni da dostave popunjenu **Izjavu (za LOT 5)** iz Priloga 12, potpisanu i ovjerenu pečatom ponuđača, kojom se obavezuju da će, ukoliko budu izabrani kao najpovoljniji ponuđač i da bi mogli pristupiti zaključenju ugovora, pribaviti važeću **licencu**, koju ne posjeduju, te dostaviti njihovu ovjerenu kopiju ugovornom tijelu, najkasnije 60 dana od dostave obavjesti o izboru najpovoljnijeg ponuđača. **Navedenu licencu** je neophodno osigurati prije zaključenja ugovora i kao takva predstavlja uslov zaključenju ugovora.

Ukoliko ponuđač u ostavljenom roku ne dostavi ugovornom tijelu gore navedenu **važeću licencu**, smatrat će se da odbija zaključiti predloženi ugovor pod uslovima navedenim u tenderskoj dokumentaciji, te će se postupiti u skladu sa članom 72. stav 3. ZJN, odnosno ugovor će se dodijeliti onom ponuđaču čija je ponuda po redosljedju odmah nakon ponude izabranog ponuđača, te će se pristupiti realizaciji garancije za ozbiljnost ponude.

42. Garancija za ozbiljnost ponude

42.1 Ponuđači koji učestvuju u postupku javne nabavke dužni su da uz ponudu dostave originalnu **bezuslovnu bankarsku garanciju** za ozbiljnost ponude. Iznos tražene garancije za ozbiljnost ponude je **1,5% procijenjene vrijednosti nabavke za LOT 2, odnosno:**

- za LOT 2 – 1.725,00 KM (riječima:jednahiljadasedamstotinadvadesetipet i 0/100 KM),

ili u slučaju stranog ponuđača protiv vrijednost u EUR obračunata po srednjem kursu Centralne banke BiH na dan izdavanja garancije i sa rokom važnosti, period važenja ponude plus trideset (30) dana.

U slučaju da ponuđač daje garanciju za ozbiljnost ponude za više lotova, iznos garancije se može kumulirati (sabirati), uz obavezu da se u kumuliranoj garanciji za ozbiljnost ponude navedu svi pojedinačni iznosi garancija po lotovima na kojima ponuđač učestvuje.

42.2 Garancija za ozbiljnost ponude se ne smije bušiti radi ulaganja u ponudu niti oštećivati na bilo koji način. Iz prethodno navedenog razloga, garanciju je potrebno uložiti u PVC košuljicu („U“ fascikla, plastična folija), na košuljici naznačiti broj stranice/lista ponude, na način na koji se naznačava broj stranice/lista u cijeloj ponudi, i istu zatvoriti naljepnicom sa pečatom ponuđača ili zatvoriti jemstvenikom, s tim da se na mjesto vezivanja jemstvenika zalijepi naljepnica sa pečatom ponuđača. Ovako pripremljenu PVC košuljicu sa umetnutom garancijom za ozbiljnost ponude, uvezati u ponudu kao i ostale listove ponude. Garancija za ozbiljnost ponude se dostavlja u formi datoj u Prilogu 13. tenderske dokumentacije.

42.3 Ukoliko svi gore navedeni uslovi za dostavljanje garancije ne budu ispunjeni, ponuda će biti odbijena.

42.4 Ukoliko garanciju za ozbiljnost ponude dostavlja grupa ponuđača, garanciju za ozbiljnost ponude može dostaviti jedan član grupe, više članova grupe ili svi članovi grupe. U ovom slučaju, garancija se dostavlja u traženom iznosu zbirno, bez obzira da li je dostavlja jedan član, više ili svi članovi grupe ponuđača.

42.5 Postupanje sa garancijom za ozbiljnost ponude vršiće se u skladu sa odredbama **Pravilnika o formi garancije za ozbiljnost ponude i izvršenje ugovora** („Službeni glasnik BiH“ br. 90/14).

43. Garancija za uredno izvršenje ugovora

43.1 Ponuđač koji je izabran kao najpovoljniji dužan je u roku od petnaest (15) dana od dana obostranog potpisivanja ugovora dostaviti Ugovornom organu bezuslovnu bankarsku garanciju za uredno izvršenje ugovora u iznosu od 10% (deset procenata) od ukupne vrijednosti ugovora bez uračunatog PDV-a, sa klauzulom plativo na prvi pisani poziv korisnika garancije i bez prava prigovora, sa rokom važnosti, rok izvršenja ugovornih obaveza plus 60 (šezdeset) dana. Ponuđač prihvata obavezu dostavljanja garancije za uredno izvršenje ugovora, potpisivanjem i ovjeravanjem pečatom ponuđača Izjave ponuđača u Obrascu za ponudu - Prilog 2 tenderske dokumentacije, tačka 7 b.

- 43.2 Garancija za uredno izvršenje ugovora će biti nominovana u valuti Ugovora i mora biti dostavljena u formi datoj u Prilogu 14 tenderske dokumentacije.
- 43.3 Iznos garancije za uredno izvršenje ugovora će biti plativ Ugovornom organu kao kompenzacija za bilo koji gubitak koji bi bio prouzrokovan ako Izvođač ne uspije da izvrši svoje ugovorene obaveze.
- 43.4 Uslovi povrata ili zadržavanja garancije za uredno izvršenje ugovora vršiće se u skladu sa Pravilnikom o obliku garancije za ozbiljnost ponude i izvršenje ugovora („Službeni glasnik BiH“ br. 90/14), odnosno odredbama Zakona o obligacionim odnosima.

44. Garancija za obezbjeđenje u garantnom periodu

- 44.1 Ponuđač koji je izabran kao najpovoljniji dužan je da nakon primopredaje radova, a prije uplate po okončanoj situaciji, dostavi Ugovornom organu bankovnu garanciju na iznos od 2 (dva) % ukupno ugovorene vrijednosti bez PDV-a, kao garanciju za otklanjanje grešaka u garantnom periodu, sa rokom važnosti, ponuđeni garantni period, plus 30 dana.
- 44.2 Garancija za obezbjeđenje u garantnom periodu će biti nominovana u valuti Ugovora i mora biti dostavljena u formi datoj u Prilogu 15. tenderske dokumentacije.

45. Garancija za avansno plaćanje

- 45.1 Nije predviđeno avansno plaćanje.

46. E – aukcija

- 46.1 Za ovaj postupak javne nabavke predviđeno je provođenje E – aukcije u skladu sa Pravilnikom o uslovima i načinu korištenja E – aukcije (Službeni glasnik BiH br. 66/16).
- 46.2 E – aukcija je način provođenja dijela postupka javne nabavke, koji uključuje:
- podnošenje novih cijena, izmijenjenih naniže,
- a odvija se nakon početne ocjene ponuda i omogućava njihovo rangiranje pomoću automatskih metoda ocjenjivanja u informacionom sistemu E – nabavke.
- 46.3 Ugovorni organ određuje početak i dužinu trajanja E – aukcije u sistemu E – nabavke. Za zakazivanje i početak E – aukcije referentno je vrijeme u sistemu E – nabavke. Od momenta zakazivanja do vremena početka E – aukcije mora proći minimalno 48 časova. E – aukcija ne može početi vikendom, neradnim danom i radnim danom prije 9:00 sati i nakon 15:00 sati.
- 46.4 Svi ponuđači koji su podnijeli **prihvatljive** ponude, momentom zakazivanja E – aukcije obavještavaju se istovremeno putem sistema E – nabavke o sljedećem:
- a) datumu i vremenu početka E – aukcije,
 - b) prethodno određenom trajanju E – aukcije;
 - c) broju postupka javne nabavke i broju lota, ukoliko je postupak podijeljen na lotove;
 - d) poziciji na rang listi u početnoj ocjeni ponuda.
- 46.5 Izmjenu vremena početka i dužine trajanja E – aukcije ugovorni organ može vršiti kroz sistem E – nabavke do momenta početka E – aukcije. Od momenta izmjene do novog početka E –

- aukcije mora proći minimalno 48 sati. Otkazivanje E – aukcije se može vršiti kroz sistem E – nabavke do momenta početka E – aukcije.
- 46.6 Svako snižavanje cijene ponude u slučaju najniže cijene, kao kriterijuma za dodjelu ugovora, je moguće u rasponu od 0,1 % do 10 % najniže početne cijene svih ponuda.
- 46.7 Sistem E – nabavke šalje obavještenje o završenoj E – aukciji. Ugovorni organ po završetku E – aukcije, u skladu sa članom 69. ZJN donosi odluku o prestanku postupka javne nabavke i obavještava ponuđače u skladu sa članom 71. ZJN.
- 46.8 Kada se ukupna cijena odnosi na tehničku specifikaciju koja se sastoji od više pozicija tada se svaka od pozicija umanjuje za isti procenat koliko iznosi konačno procentualno umanjenje ukupne cijene postignute nakon E – aukcije, te se na tako umanjene cijene nudi zaključenje ugovora najpovoljnijem ponuđaču u skladu sa članom 72. ZJN.
- 46.9 U slučaju podjele postupka nabavke na lotove, E – aukcija se zakazuje za svaki lot posebno i ne može se zakazati početak za više od dvije aukcije u istom satu.
- 46.10 U skladu sa članom 3 stav (3) Pravilnika o uslovima i načinu korištenja E – aukcije, u slučaju prijema jedne prihvatljive ponude E-aukcija se ne može zakazati, nego se postupak okončava u skladu sa članom 69. ZJN.
- 46.11 Izmjena, otkazivanje ili ponovno zakazivanje E – aukcije će se vršiti u skladu sa odredbama članova 6. i 7. Pravilnika o uslovima i načinu korištenja E – aukcije

PRILOZI

Prilog 1 - Popis dokumentacije

Prilog 2 - Obrazac za ponudu

Prilog 3 - Obrazac za cijenu ponude

Prilog 4 - Obrazac za povjerljive informacije

Prilog 5 - Izjava o ispunjavanju uslova iz člana 45. ZJN

Prilog 6 - Izjava o ispunjavanju uslova iz člana 47. ZJN

Prilog 7 - Izjava u skladu s članom 52. ZJN

Prilog 8 - Tehnički zahtjevi i specifikacije

Prilog 9 - Nacrt ugovora

Prilog 10 - Obrazac za dinamički plan realizacije ugovora

Prilog 11 - Obrazac za garantni period

Prilog 12 - Podaci o licencama / ovlaštenjima

Prilog 13 - Forma garancije za ozbiljnost ponude

Prilog 14 - Forma garancije za uredno izvršenje ugovora

Prilog 15 - Forma garancije za obezbjeđenje u garantnom periodu



PRILOG 1 - POPIS DOKUMENTACIJE

(Naziv dokumenta 1) broj stranice ponude

(Naziv dokumenta 2) broj stranice ponude

(Naziv dokumenta 3) broj stranice ponude

(Naziv dokumenta n)

broj stranice ponude

Potpis i pečat ponuđača: _____

PRILOG 2 - OBRAZAC ZA PONUDU

Broj i naziv nabavke: JN-OP-1930/2022 (Sanacija građevinskih objekata(ponovljeni postupak))

Broj obavještenja sa Portala javnih nabavki: _____

Broj ponude: _____; Datum: __. __. 2023. godine.

**UGOVORNI ORGAN: „Elektroprenos – Elektroprijenos BiH” a.d. Banja Luka,
Marije Bursać 7a, 78 000 Banja Luka, BiH****PONUĐAČ:**

	Ponudač (ovlašteni predstavnik grupe ponuđača)	Članovi grupe ponuđača (ukoliko se radi o grupi ponuđača)	
		Član grupe	Član grupe
Naziv i sjedište ponuđača			
Adresa			
IDB/JIB			
Broj žiro računa			
PDV			
Adresa za dostavljanje pošte			
Članovi grupe ponuđača (ukoliko se radi o grupi ponuđača)			
	Član grupe	Član grupe	Član grupe
Naziv i sjedište ponuđača			
Adresa			
IDB/JIB			
Broj žiro računa			
PDV			
Adresa za dostavljanje pošte			

(Ukoliko ponudu dostavlja grupa ponuđača, upisuju se podaci za sve članove grupe ponuđača, kao i kada ponudu dostavlja samo jedan ponuđač. Podgovarač se ne smatra ponuđačem niti članom grupe ponuđača u smislu postupka javne nabavke.)

KONTAKT OSOBA (za ovu ponudu):

Ime i prezime	
Adresa	
Broj telefona	
Broj faksa	
E-mail adresa	

IZJAVA PONUDAČA

(ukoliko ponudu dostavlja grupa ponuđača, onda ovu Izjavu popunjava samo predstavnik grupe ponuđača)

U postupku javne nabavke, koju ste pokrenuli objavom obavještenja broj _____ na Portalu javnih nabavki dana: _____ godine, dostavljamo ponudu i izjavljujemo sljedeće:

1. U skladu sa sadržajem i zahtjevima tenderske dokumentacije JN-OP-1930-6/2022, ovom izjavom prihvatamo njene odredbe u cijelosti, bez ikakvih rezervi ili ograničenja.
2. Ovom ponudom odgovaramo zahtjevima iz tenderske dokumentacije za nabavku **Sanacija građevinskih objekata (ponovljeni postupak)**, u skladu s uslovima utvrđenim u tenderskoj dokumentaciji, kriterijumima i utvrđenim rokovima, bez ikakvih rezervi ili ograničenja.

3. Cijena naše ponude za LOT-1 je:

	Iznos	Valuta
Cijena ponude (bez PDV-a) je:		
Popust koji dajemo na Cijenu ponude (____ %) je:		
Cijena ponude, sa uključenim popustom (bez PDV-a) je:		
PDV 17% na Cijenu ponude sa uključenim popustom je:		
Ukupna cijena ponude (sa uračunatim PDV-om) je:		

(slovima: _____)

Cijena naše ponude za LOT-2 je:

	Iznos	Valuta
Cijena ponude (bez PDV-a) je:		
Popust koji dajemo na Cijenu ponude (____ %) je:		
Cijena ponude, sa uključenim popustom (bez PDV-a) je:		
PDV 17% na Cijenu ponude sa uključenim popustom je:		
Ukupna cijena ponude (sa uračunatim PDV-om) je:		

(slovima: _____)

Cijena naše ponude za LOT-3 je:

	Iznos	Valuta
Cijena ponude (bez PDV-a) je:		
Popust koji dajemo na Cijenu ponude (____ %) je:		
Cijena ponude, sa uključenim popustom (bez PDV-a) je:		
PDV 17% na Cijenu ponude sa uključenim popustom je:		
Ukupna cijena ponude (sa uračunatim PDV-om) je:		

(slovima: _____)

Cijena naše ponude za LOT-4 je:

	Iznos	Valuta
Cijena ponude (bez PDV-a) je:		
Popust koji dajemo na Cijenu ponude (____ %) je:		
Cijena ponude, sa uključenim popustom (bez PDV-a) je:		
PDV 17% na Cijenu ponude sa uključenim popustom je:		

Ukupna cijena ponude (sa uračunatim PDV-om) je:		
--	--	--

(slovima: _____)

Cijena naše ponude za LOT-5 je:

	Iznos	Valuta
Cijena ponude (bez PDV-a) je:		
Popust koji dajemo na Cijenu ponude (____ %) je:		
Cijena ponude, sa uključenim popustom (bez PDV-a) je:		
PDV 17% na Cijenu ponude sa uključenim popustom je:		
Ukupna cijena ponude (sa uračunatim PDV-om) je:		

(slovima: _____)

U prilogu se nalazi i obrazac za cijenu naše ponude, koji je popunjen u skladu sa zahtjevima iz tenderske dokumentacije. U slučaju razlika u cijenama iz ove izjave i obrasca za cijenu ponude, relevantna je cijena iz obrasca za cijenu ponude.

4. Naša ponuda važi ____ dana (_____), računajući od isteka roka za dostavljanje ponuda, tj. do: _____.

5. Podugovaranje:

Za LOT-1:

a) Imamo namjeru podugovaranja prilikom izvršenja ugovora

Naziv i sjedište podugovarača (nije obavezan podatak): _____

i/ili Dio ugovora koji se namjerava podugovarati (obavezan podatak, navesti opisno ili u procentima ili u vrijednosti ponude izraženoj u valuti ponude bez PDV-a):
_____.

b) Nemamo namjeru podugovaranja

(zaokružiti tačku a) ili b), a ako se izjavi namjera podugovaranja popuniti najmanje obavezne podatke).

Za LOT-2:

a) Imamo namjeru podugovaranja prilikom izvršenja ugovora

Naziv i sjedište podugovarača (nije obavezan podatak): _____

i/ili Dio ugovora koji se namjerava podugovarati (obavezan podatak, navesti opisno ili u procentima ili u vrijednosti ponude izraženoj u valuti ponude bez PDV-a):
_____.

b) Nemamo namjeru podugovaranja

(zaokružiti tačku a) ili b), a ako se izjavi namjera podugovaranja popuniti najmanje obavezne podatke).

Za LOT-3:

a) Imamo namjeru podugovaranja prilikom izvršenja ugovora

Naziv i sjedište podugovarača (nije obavezan podatak): _____

i/ili Dio ugovora koji se namjerava podugovarati (obavezan podatak, navesti opisno ili u procentima ili u vrijednosti ponude izraženoj u valuti ponude bez PDV-a):
_____.

b) Nemamo namjeru podugovaranja

(zaokružiti tačku a) ili b), a ako se izjavi namjera podugovaranja popuniti najmanje obavezne podatke).

Za LOT-4:

a) Imamo namjeru podugovaranja prilikom izvršenja ugovora

Naziv i sjedište podugovarača (nije obavezan podatak): _____

i/ili Dio ugovora koji se namjerava podugovarati (obavezan podatak, navesti opisno ili u procentima ili u vrijednosti ponude izraženoj u valuti ponude bez PDV-a):

_____.

b) Nemamo namjeru podugovaranja

(zaokružiti tačku a) ili b), a ako se izjavi namjera podugovaranja popuniti najmanje obavezne podatke).

Za LOT-5:

a) Imamo namjeru podugovaranja prilikom izvršenja ugovora

Naziv i sjedište podugovarača (nije obavezan podatak): _____

i/ili Dio ugovora koji se namjerava podugovarati (obavezan podatak, navesti opisno ili u procentima ili u vrijednosti ponude izraženoj u valuti ponude bez PDV-a):

_____.

b) Nemamo namjeru podugovaranja

(zaokružiti tačku a) ili b), a ako se izjavi namjera podugovaranja popuniti najmanje obavezne podatke).

6. Garancija za ozbiljnost ponude je dostavljena u skladu sa zahtjevima iz tenderske dokumentacije (odnosi se na LOT 2).

7. Ako naša ponuda bude najuspješnija u ovom postupku javne nabavke, obavezujemo se da ćemo:

a) dostaviti dokaze o kvalifikovanosti, u pogledu lične sposobnosti, ekonomske i finansijske sposobnosti, te tehničke i profesionalne sposobnosti koji su traženi tenderskom dokumentacijom i u roku koji je utvrđen, a što potvrđujemo izjavama u ovoj ponudi.

b) dostaviti garanciju za uredno izvršenje ugovora u skladu sa zahtjevima iz tenderske dokumentacije.

Ime i prezime osobe koja je ovlaštena da predstavlja ponuđača: [.....]

Potpis ovlaštene osobe: [.....]

Mjesto i datum: [.....]

Pečat preduzeća:

PRILOG 3 - OBRAZAC ZA CIJENU PONUDE - LOT 1

NAZIV PONUĐAČA: _____

Broj ponude: _____

Datum: _____

LOT 1 – OP Sarajevo – TS Sarajevo 13

R. broj	Opis radova	Jed. Mjere	Količina	Jedinična cijena po stavki bez PDV-a Valuta	Ukupna cijena po stavki bez PDV-a Valuta
1.	TS SARAJEVO 13-Sanacija platoa				
1.1.	Uklanjanje postojeće ispucale (deformisane od klizišta) asfaltne površine platoa. Debljina asfaltne površine cca. do 10 cm. U cijenu uračunati utovar i transport materijala na gradsku deponiju. - asfaltna površina	m ²	360,00		
1.2.	Mašinski iskop /zamjena tampona/ postojećeg tampona i materijala III kategorije za posteljicu asfaltne površine, sa utovarom i transportom iskopanog materijala na gradsku deponiju. Dubina iskopa do cca 40 cm.	m ³	60,00		
1.3.	Rušenje postojećih betonskih ivičnjaka svih dimenzija zajedno sa betonom u koji je ugrađen ivičnjak, utovar i transport na gradsku deponiju.	m ¹	20,00		
1.4.	Mašinski iskop tampona i materijala III kategorije u rovu za polaganje cijevi Ø 110 i 150 mm i betonski odvodni kanal, uz pravilno odsijecanje bočnih stranica, a dno rova iskopati prema propisanim padovima. Iskopani materijal odbacivati na jednu stranu na udaljenost od 1,00 m. Rov širine cca 40 cm, prosječne dubine cca 40 i 80 cm.	m ³	12,00		

R. broj	Opis radova	Jed. Mjere	Količina	Jedinična cijena po stavki bez PDV-a Valuta__	Ukupna cijena po stavki bez PDV-a Valuta__
1.5.	Mašinski iskop materijala III kategorije u rovu za polaganje kanalizacione cijevi Ø 160 mm, uz pravilno odsijecanje bočnih stranica, a dno rova iskopati prema propisanim padovima. Iskopani materijal odbacivati na jednu stranu na udaljenost od 1,00 m. Rov širine min. 80 cm, prosječne dubine cca. 130 cm. Nakon polaganja cijevi rov zatrpati materijalom iz iskopa a višak materijala odvući na deponiju i planirati teren.	m ³	30,00		
1.6.	Nabavka materijala i betoniranje armirano betonskog odvodnog kanala MB-30 u zemlji. Kanal svjetlog otvora 10x30 cm. Debljina dna 10 cm, zidova 15 cm. U cijenu uračunati i jednostranu i dvostranu odgovarajuću glatku oplatu.	m ³	2,00		
1.7.	Nabavka, transport, rezanje na mjeru i ugradnja armaturnih mreža ČBM-50, Q335 za novi betonski kanal.	kg.	120,00		
1.8.	Probijanje otvora u postojećim šahtovima na određenoj visini cca 35 i 85cm i polaganje cijevi u otvor. Ostatak otvora zatvoriti cementnim malterom ili sitnozrnim betonom MB-30. Otvor za cijevi Ø 110 i 160 mm. Debljina zida u šahtu cca 20 cm.	kom.	6		
1.9.	Nabavka, transport i montaža kanalizacionih cijevi od polietilena PE sa potrebnim odgovarajućim spojnim sredstvima i fazonskim komadima prema uputama proizvođača cijevi. - Ø 110 mm - Ø 160 mm Napomena: -kanalizaciona kišna instalacija- predviđeno spajanje postojećih slivnika i šahtova sa betonskim odvodnim kanalom i novim suhim plitkim slivnicima /kišna kanalizacija/.	m ¹ m ¹	1,50 45,00		

R. broj	Opis radova	Jed. Mjere	Količina	Jedinična cijena po stavki bez PDV-a Valuta	Ukupna cijena po stavki bez PDV-a Valuta
1.10.	Nabavka, transport i ugradnja čeličnih profila L30x30x3 mm, sa ankerima od betonskog željeza Ø 12 mm za odvodni kanal na koji se postavlja rešetka. U cijeni i bojenje 1x temeljnom i 1x završnom bojom. - L30x30x3 mm, l=26,20 m - Ø 12 mm , l=100 mm, komada 20	kg. kg.	36,00 1,80		
1.11.	Nabavka, transporti ugradnja linijske kanalske rešetke-trake za pokrivanje dužnih kanala širine 155 mm, nosivost 250 KN	m ¹	13,00		
1.12.	Nabavka, transport i ugradnja prefabrikovanih modularnih suhih plitkih slivnika, sa ulivnom rešetkom, priključkom za cijev sa mufnom od pvc- sve komplet.	kom.	2		
1.13.	Nabavka, transport i ugradnja betonskih ivičnjaka izrađenih od betona MB-40, dimenzija 18/24/80 cm u sloju betona MB-30 prema detalju u projektu. U cijenu ulazi iskop, beton za podlogu fugovanje i odvoz iskopanog materijala na gradsku deponiju. Obračun po m ¹ ugrađenog ivičnjaka.	m ¹	42,00		
1.14.	Nabavka, transport i ugradnja betonskog plitkog rigola izrađenog od MB-30 širine 40 cm u sloju betona MB-30 prema detalju u projektu. U cijenu ulazi beton za podlogu i fugovanje. Obračun po m ¹ ugrađenog betonskog plitkog rigola.	m ¹	50,00		
1.15.	Izdizanje na potrebnu nivelaciju: - poklopac šahtova U cijenu ulazi beton MB-30 za podlogu.	kom.	7		
1.16.	Prilagođenje zidova /izdizanje/ kablovskog betonskog kanala, dobetoniranjem stranica i izrada poklopaca kablovskog kanala vel. 25x72x12 cm dvostruko armirani armaturnom mrežeo Q 335	m ¹	6,00		
1.17.	Nabavka, utovar, transport, razastiranje i nabijanje pijeska ispod i iznad kanalizacionih cijevi Ø 110 i 160 mm u sloju od po 10 cm.	m ³	16,00		
1.18.	Zatrpavanje rova materijalom iz iskopa nakon polaganja kanalizacionih cijevi Ø 110 i 160. Nabijanje vršiti ručno u slojevima do 30 cm. U cijenu uračunati i odvoz viška materijala na gradsku deponiju.	m ³	12,00		

R. broj	Opis radova	Jed. Mjere	Količina	Jedinična cijena po stavki bez PDV-a Valuta	Ukupna cijena po stavki bez PDV-a Valuta
1.19.	Nabavka, transport, nasipanje i nabijanje šljunčanog ili tucaničkog materijala – tampona u slojevima debljine (2x20 cm) 40 cm za gornji postroj asfaltnog platoa do potrebne zbijenosti.	m ³	60,00		
1.20.	Niveliranje i valjanje platoa sa tačnošću ± 2 cm. Sve neravnine otkloniti dodavanjem ili otkopavanjem materijala.	m ²	355,00		
1.21.	Nabavka, transport i ugradnja asfaltnog zastora BNHS 16 prosječne debljine 8 cm, sa predhodnim čišćenjem betonskih dijelova platoa i prskanjem podloge bitumenskom emulzijom.	m ²	400,00		
1.22	Centriranje i nivelisanje postojećih kolskih i pješačkih kapija. U cijenu uračunati i sav demontažno montažni materijal /aparatus zavarivanje i dr./ - kolska kapija širine 5,70 m - kolska + pješačka kapija širine 6,00 ,	kom kom	1 1		
	CIJENA BEZ PDV-a 1. (KM):				



REKAPITULACIJA

Redni broj	Opis	Ukupna cijena po tablicama (bez pdv-a) (_____)
	<i>LOT 1 – OP Sarajevo – TS Sarajevo 13</i>	
1.	TS SARAJEVO 13 –Sanacija platoa	
UKUPNA CIJENA BEZ PDV-a:		
POPUST ()%:		
UKUPNA CIJENA SA POPUSTOM BEZ PDV-a		
IZNOS PDV (17%):		
UKUPNA CIJENA SA PDV-om:		

Napomena:

1. Cijene moraju biti jasno izražene u KM (domaći ponuđači) ili EUR (strani ponuđači). Za svaku stavku u ponudi mora se navesti cijena (i jedinična i ukupna), u suprotnom ponuda će biti odbijena kao neprihvatljiva.
2. Cijena ponude se iskazuje u skladu s gore datom formom i mora da sadrži sve naknade koje ugovorni organ treba platiti ponuđaču. Ugovorni organ ne smije imati nikakve dodatne troškove osim onih koji su navedeni u ovom obrascu.
3. U slučaju razlika između jediničnih cijena i ukupnog iznosa, ispravka će se izvršiti u skladu sa jediničnim cijenama.
4. Jedinična cijena stavke se ne smatra računskom greškom, odnosno ne može se ispravljati. Takođe se ne može ispravljati popust izražen u procentima, a u slučaju razlike u popustu iskazanom u procentima i u novčanom iznosu, ispravka će se izvršiti u skladu sa iznosom izraženim u procentima.
5. Navedene cijene su nepromjenljive za vrijeme trajanja ugovora.

Potpis i pečat ponuđača _____

PRILOG 3 - OBRAZAC ZA CIJENU PONUDE - LOT 2

NAZIV PONUĐAČA: _____

Broj ponude: _____

Datum: _____

LOT 2 – OP Sarajevo – TJ Sarajevo

R. broj	Opis radova	Jed. Mjere	Količina	Jedinična cijena po stavki bez PDV-a Valuta	Ukupna cijena po stavki bez PDV-a Valuta
1.	CM RELJEVO –Sanacija poslovnih prostorija				
	Sanitarni čvor				
1.1.	Demontaža /vađenje/ iz unutarnjeg zida postojeće oštećene i dotrajale drvene unutarnje stolarije /vrata sa štokom/. Iznošenje iz objekta i odvoz na gradsku deponiju. - štok 16 cm i krilo /krilo puno-duplošperovano/ vel. 2,10x0,65 m	kom.	2		
1.2.	Demontaža postojeće dotrajale sanitarne opreme u sanitarnom čvoru /kupatilo/. Sve elemente sa pripadajućim armaturama pažljivo demontirati i zapisnički predati investitoru ili po dogovoru odvesti na gradsku deponiju. - tuš kada vel. 80x80 cm - wc čučevac + visokomontažni vodokotlić - umivaonik - bojler 50 l - etažer sa ogledalom	kom. kom. kom. kom. kom.	1 1 1 1 1		
1.3.	Demontaža postojeće sanitarne opreme u sanitarnom čvoru /kupatilo i wc/ koja je nedavno zamjenjena i ostaje u funkciji. Opremu nakon sanacije ponovno montirati sa pripadajućim elementima. - jednoručne baterije /topla i hladna/ komplet sa fleksibilnim vezama. - jednoručne tuš baterije /topla i hladna/ komplet sa fleksibilnim vezama.	kom. kom.	1 1		

R. broj	Opis radova	Jed. Mjere	Količina	Jedinična cijena po stavki bez PDV-a Valuta__	Ukupna cijena po stavki bez PDV-a Valuta__
1.4.	Štemanje /razbijanje/ dotrajalih zidnih keramičkih pločica vel. 15x15 cm u mokrom čvoru /kupaćilo i wc/. Visina postojećih pločica 220 cm. U cijeni iznošenje štuta van objekta te transport na gradsku deponiju.	m ²	27,00		
1.5.	Štemanje /razbijanje/ dotrajalih podnih keramičkih pločica u mokrom čvoru vel. 33x33 cm i 20x10 cm. U cijeni iznošenje štuta van objekta te transport na gradsku deponiju.	m ²	4,90		
1.6.	Štemanje maltera, zida i poda te vađenje /demontaža/ postojeće, stare instalacije dotrajalih vodovodnih i kanalizacionih cijevi, ručno i mašinski. Zidni šlic širine 15 cm dubine od 5-10 cm. U cijeni iznošenje štuta van objekta te odvoz na gradsku deponiju. Napomena: - vodovodna i kanalizaciona instalacija- predviđena zamjena u mokrom čvoru /kupaćilo i wc/	m ¹	16,00		
1.7.	Rušenje /obijanje/ postojećeg oštećenog /ispucalog/ i dotrajalog poda u mokrom čvoru, u cijeni iznošenje iz objekta i transport na gradsku deponiju. Pod izrađen od pjeno betona /lagani beton/ u sloju debljine cca 10 cm sve do podne betonske ploče. Betonsku ploču nakon skidanja oštećenog sloja otprašiti, očistiti.	m ²	4,90		
1.8.	Nabavka materijala, transport i izrada hidroizolacije poda i zidova visine cca 20 cm u mokrom čvoru od: - hladnog bitumenskog premaza - hidroizolacijske trake V30 x1	m ²	6,50		
1.9.	Nabavka materijala, transport i ugradnja plastičnih kanalizacionih cijevi. U cijenu ušli svi dihtunzi, spojnice sa potrebnim fazonskim komadima probijanje otvora i ispitivanje gotovih instalacija. - Ø 110 mm - Ø 75 mm - Ø 50 mm	m ¹ m ¹ m ¹	0,50 3,00 2,00		

R. broj	Opis radova	Jed. Mjere	Količina	Jedinična cijena po stavki bez PDV-a Valuta___	Ukupna cijena po stavki bez PDV-a Valuta___
1.10.	Nabavka, transport i ugradnja pvc top slivnika sa poniklovanom rešetkom i ugrađenom kragnom od olovnog lima. Slivnik i kragnu premazati vrelim bitumenom i obraditi sloj kragne hidroizolacijom. Slivnik sa odvodom promjera Ø 75 mm.	kom.	1		
1.11.	Detaljno ispitivanje kompletnog cjevovoda kanalizacione mreže nakon potpunog završetka.	m ¹	5,50		
1.12.	Nabavka, transport i ugradnja razvoda instalacije vodovoda u zidu od blok opeke. Razvod od plastičnih cijevi Ø 1/2". U cijenu ulaze svi potrebni fazonski komadi kao i izolacija-zaštita cijevi sa file trakom sa ovjesnim priborom i obujmicama. Postavljanje instalacije se vrši u mokrom čvoru za umivaonik, vodokotlić, bojler 50 l. Nakon montaže izvršiti ispitivanje vodovodne instalacije prije puštanja u pogon.	m ¹	12,00		
1.13.	Nabavka materijala, transport i izrada tvrde termoizolacije poda u mokrom čvoru /wc/ od: - tvrdi tervol debljine 5 cm	m ²	5,00		
1.14.	Nabavka, transport i postavljanje zaštitne izolacije od polietilenske folije preko termoizolacije u jednom sloju.	m ²	5,00		
1.15.	Nabavka materijala, transport i izrada estrih podloge za pod u mokrom čvoru wc/, ručno nivelisano i pripremljeno za lijepljenje poda od keramike. Estrih podloga debljine cca 5 cm.	m ³	0,40		
1.16.	Grubo i fino malterisanje zida u produžnom cementnom malteru razmjere 1:3:9 nakon postavljanja cijevi i kao podloga za keramiku i obrada špaletni oko novougrađenih vrata.	m ²	27,00		
1.17.	Detaljno ispitivanje kompletnog cjevovoda kanalizacione mreže nakon potpunog završetka.	m ¹	12,00		
1.18.	Nabavka, transport i montaža ventila Ø 1/2" i 3/4" sa niklovanom kapom. - Ø 1/2" - Ø 3/4"	kom. kom.	2 1		

R. broj	Opis radova	Jed. Mjere	Količina	Jedinična cijena po stavki bez PDV-a Valuta__	Ukupna cijena po stavki bez PDV-a Valuta__
1.19.	Nabavka materijala, transport i postavljanje zidnih keramičkih pločica I klase u sanitarnom čvoru, vel. 20x20 cm u odgovarajućem lijepilu sa svim potrebnim predradnjama. Pločice potopiti u vodu minimalno 15 min. Na horizontalnim i vertikalnim završecima, kao i na uglovima postaviti pločice sa završnim ugaonim rubom. U cijenu ulazi obrada špaletni oko vrata i prozora. Visina pločica 220 cm u boji i dezenu po izboru nadzornog organa.	m ²	27,00		
1.20.	Nabavka materijala, transport i postavljanje podnih keramičkih protukliznih pločica I klase u sanitarnom čvoru, vel. 33x33 cm u odgovarajućem fleksibilnom lijepilu sa svim potrebnim predradnjama. Pločice u boji i dezenu po izboru nadzornog organa.	m ²	5,00		
1.21.	Nabavka, transport i montaža čučavca sa visokomontažnim vodokotličem. Sve pričvršćeno i montirano na zid tiplima i vijcima, instalaciono povezani /vodokotlič/. Cijeli monritani komplet ispitati u pogonu. - čučavac + vododkotlič	kom.	1		
1.22.	Nabavka, transport i montaža jednodijelnog umivaonika od sanitarnog porculana sa odvodnom armaturom u predprostoru mokrog čvora na spratu. Umivaonik dimenzija 36/46 cm, sa pripadajućim zidnim držačima, plastičnim tiplovima i mesinganim vijcima. Odvod vode poniklovani sifon DN 32 mm.	kom.	1		
1.23.	Nabavka, transport ugradnja tuš kade vel.80x90 cm. Sve pričvršćeno, montirano i instalaciono povezano.	kom.	1		
1.24.	Nabavka, transport i montaža protočnog bojlera od 50 l sa termoregulatorom, sigurnosno nepovratnim ventilom, spoj sa niklovanim cijevima sa rozetom. Bojler pričvršćen na zid povezan sa vodovodnim i elektroinstalacijama.	kom.	1		
1.25.	Nabavka, transport i montaža prateće sanitarne galanterije: - ogledalo vel. 40x60 cm - nosač toaletnog papira - nosač toaletnog papira za brisanje ruku - držač sapuna	kom. kom. kom. kom.	1 1 1 1		

R. broj	Opis radova	Jed. Mjere	Količina	Jedinična cijena po stavki bez PDV-a Valuta___	Ukupna cijena po stavki bez PDV-a Valuta___
1.26.	Nabavka materijala, izrada, doprema na lice mjesta i ugradnja stolarije od odgovarajućih petokomornih pvc profila sa dva dihtunga za zatvaranje. Sve opremljeno potrebnim odgovarajućim okovom i bravom sa ključevima. Stolarija se otvara kako je naznačeno u šemi stolarije koja je priložena uz ovaj predmjer radova. Boja stolarije bijela. - štok i krilo vrata /krilo puno- termo panel/ vel. 2,10+0,65 / Napomena : Mjere su zidarske te prije radioničke izrade obavezno uzeti mjere na licu mjesta i uz saglasnost nadzornog organa	kom.	2		
1.27.	Nabavka materijala, transport i bojenje komplet zidova i plafona mokrog čvora prvoklasnom poludisperzivnom bojom dva puta. Predhodno očistiti oštećenu površinu odstranjivanjem starih dijelova moleraja komplet, te na istu otprašenu površinu nanijeti akrilnu impregnaciju, adekvatnu izravnavajuću masu /glet 2X). Visina plafona cca 3,30 m. - plafon - zidovi	m ² m ²	5,50 13,00		
1.28.	Prosijecanje i razbijanje, raskopavanje asfaltne kolovozne konstrukcije, te iskop tampona i materijala III i IV kategorije ispod asfaltne površine. U cijenu uračunati i razupiranje rova drvenom građom-oplatom. Iskop izvršiti od objekta do uličnog ventila /mjesto priključka/ u asfaltnoj površini, dužina rova cca 5,00 m. - rezanje i razbijanje asfalta 10 cm /materijal odvesti na gradsku deponiju/ - iskop šljunčanog tampona u sloju do cca 40 cm - iskop materijala III kategorije u sloju od cca 40 cm	m ² m ³ m ³	3,00 0,80 0,80		
1.29.	Nabavka, utovar, transport, razastiranje i nabijanje pijeska ispod cijevi u sloju od 5 cm i iznad cijevi na prelazu saobraćajnica u sloju 10 cm.	m ³	0,30		

R. broj	Opis radova	Jed. Mjere	Količina	Jedinična cijena po stavki bez PDV-a Valuta___	Ukupna cijena po stavki bez PDV-a Valuta___
1.30.	Nabavka, transport, raznošenje duž rova, spuštanje u rov, montaža i spajanje, nivelisanje polietilenske vodovodne cijevi PEHD PE Ø 25 mm /vanjski prečnik/ debljina stijenke 1,80 mm te priključenje na novu vodovodnu instalaciju. Spajanje izvršiti vijčanim spojnicama koje mogu biti metalne ili plastične i mogu se koristiti za spajanje sa cijevi različitih materijala. U cijeni svi fazonski komadi i sav priključni materijal. - Ø 25 mm	m ¹	6,00		
1.31.	Zatrpavanje rova materijalom iz iskopa. Nabijane materijala izvesti ručno u slojevima do 30 cm ili mašinsko nabijanje u slojevima preko 30 cm.	m ³	1,60		
1.32.	Nabavka materijala, transport i ugradnja asfalta BNS-a 22 debljine 7 cm uz predhodno prskanje bitulitom.	m ²	3,00		
1.33.	Demontaža postojeće drvene jelove lajsne u prostorijama, skidanje /demontaža/postojećeg dotrajalog itisona. - drvena lajsna 6x60 mm, ostaje u funkciji. U cijenu uračunati i ponovnu montažu sa bojenjem 2x bezbojnim parket lakom. - itison odvesti na gradsku deponiju	m ¹ m ²	33,00 30,00		
1.34.	Nabavka, transport i i ugradnja podne obloge u pločama dimenzija 50x50 cm u komandnoj prostoriji. Debljina podne obloge 6,50-7,00 mm. Potka od vinila ojačana staklenim vlaknima a pile vlakana 100 % poliamid. Boja hojge po izboru nadzornog organa.	m ²	30,00		

R. broj	Opis radova	Jed. Mjere	Količina	Jedinična cijena po stavki bez PDV-a Valuta__	Ukupna cijena po stavki bez PDV-a Valuta__
1.35.	<p>Nabavka materijala i bojenje komplet zidova i plafona kancelarijskog prostora i hodnika prvoklasnom poludisperzivnom bojom dva puta. Predhodno očistiti oštećenu površinu odstranjivanjem starih dijelova moleraja komplet, te na istu otprašenu površinu nanijeti akrilnu impregnaciju, adekvatnu izravnavajuću masu /glet 2X).</p> <p>Visina plafona cca 2,50 i 3,30 m. U cijenu uračunati premještanje /izmicanje/ kancelarijskog namještaja kao i potrebna sredstva za zaštitu opreme i namještaja u objektu /pvc folija-najloni/.</p> <p>- plafon - zidovi</p>	<p>m² m²</p>	<p>30,00 115,00</p>		
	Portirnica				
1.36.	<p>Iskop /mašinski ili ručno/ materijala III kategorije na potezu od vanjskog razvodnog ormara u krugu magacina do parapetnog zida vanjske metalne ograde prema portirnici, za polaganje instalacione gibljive cijevi /energetskog kabla/ u rovu vel. 30x60 cm. Nakon polaganja cijevi /kabela/ rov zatrpati materijalom iz iskopa.</p> <p>- rov vel. 0,30x0,60x10,00 m</p> <p>Napomena: U cijenu uračunati iznalaženje postojeće položene cijevi u toku izgradnje objekta /portirnice/ uz prisustvo nadzornog organa.</p>	m ³	1,80		
1.37.	<p>Nabavka materijala, transport i bojenje komplet zidova i plafona prvoklasnom poludisperzivnom bojom dva puta. Predhodno očistiti oštećenu površinu odstranjivanjem starih dijelova moleraja komplet, te na istu otprašenu površinu nanijeti akrilnu impregnaciju, adekvatnu izravnavajuću masu /glet 2X).</p> <p>Visina plafona cca 2,60. U cijenu uračunati potrebna sredstva za zaštitu opreme i namještaja u objektu /pvc folija-najloni/.</p> <p>- plafon - zidovi</p>	<p>m² m²</p>	<p>8,00 40,00</p>		
	Elektroinstalacije (Nabavka i ugradnja-montaža materijala i opreme)				

R. broj	Opis radova	Jed. Mjere	Količina	Jedinična cijena po stavki bez PDV-a Valuta___	Ukupna cijena po stavki bez PDV-a Valuta___
1.38.	Energetski kabl 0.6/1 kV sa izolacijom i plaštom od PVC mase, tip NY Y 5x4 mm ² za napajanje razvodnog ormara u čuvarskoj kućici (koristit će se trenuno za monofazni priključak)	m	15		
1.39.	Instalacioni provodnik sa izolacijom i plaštom od PVC mase, tip PP-Y 5x2.5 mm ² (trofazna utičnica u kancelariji)	m	15		
1.40.	Instalacioni provodnik sa izolacijom i plaštom od PVC mase, tip PP-Y 3x2,5 mm ² (monofazna utičnica u kancelariji)	m	10		
1.41.	Električni grijač zraka, kalorifer 8 kW, 380 V; 50 Hz sa vanjskim regulatorom temperature	kom	6		
1.42.	Monofazna priključna šuko utičnica za nadgradnju; PVC poklopac i keramičko tijelo, 16 A-250 V (montira se u kancelariji)	kom	1		
1.43.	Trofazna priključna šuko utičnica za nadgradnju; PVC poklopac i keramičko tijelo, 16 A-380 V (priključenje Ta peći u kancelariji)	kom	1		
1.44.	Kutija za trofazni fiksni spoj	kom	6		
1.45.	Tropolna automatski osigurač 10 A; 10 kA , sa metalnim nosačem za montažu (ugrađuje se u glavni razvodni ormar na ulazu u zgradu CM Reljevo za napajanje trofazne utičnice u kancelariji)	kom	1		
1.46.	Automatski osigurač 25 A; 10 kA -1 kom se ugrađuje u vanjski ormar u CM Reljevo za napajanje čuvarske kućice -1 kom se ugrađuje u glavni razvodni ormar na ulazu u zgradu CM Reljevo za napajanje monofazne utičnice u kancelariji	kom	2		
1.47.	PVC kanalica sa poklopcem za vođenje kabla 5x2,5 mm po zidu	m	15		
1.48.	PVC kanalica sa poklopcem za vođenje kabla 3x2,5 mm po zidu	m	10		
1.49.	Instalaciona gibljiva cijev za polaganje u zemlju (od vanjskog razvodnog ormara u CM Reljevo do zida za ogradu iza čuvarske kućice)	m	10		
	CIJENA BEZ PDV-a 1. (KM):				

R. broj	Opis radova	Jed. Mjere	Količina	Jedinična cijena po stavki bez PDV-a Valuta__	Ukupna cijena po stavki bez PDV-a Valuta__
2.	TS SARAJEVO 8 – Sanacija mokrog čvora				
2.1.	Pažljiva demontaža /vađenje/ iz vanjskih zidova postojeće oštećene i dotrajale aluminijske bravarije /vrata, prozor/. U cijeni iznošenje iz objekta i odvoz na gradsku deponiju. - poz 1, jednokrilna vrata vel. 150x350 cm - poz. 2, prozor vel. 80x80 cm	kom. kom.	1 1		
2.2.	Pažljiva demontaža /vađenje/ iz unutarnjih zidova postojeće oštećene i dotrajale stolarije/vrata/. U cijeni iznošenje iz objekta i odvoz na gradsku deponiju. - poz 3, jednokrilna vrata vel. 80x210 cm	kom.	1		
2.3.	Demontaža postojeće rasvjete-svjetiljki u mokrom čvotu sa zida. U cijeni iznošenje iz objekta i odvoz na gradsku deponiju. - svjetiljka zidna /kugla/	kom.	2		
2.4.	Demontaža postojeće dotrajale sanitarne opreme u sanitarnom čvoru /wc/ Sve elemente sa pripadajućim armaturama pažljivo demontirati i zapisnički predati investitoru ili po dogovoru odvesti na gradsku deponiju. - wc školjka + niskomontažni vodokotlić - umivaonik sa dvoručnom zidnom baterijom - bojler 10 l	kom. kom. kom.	1 1 1		
2.5.	Štemanje /razbijanje/ dotrajalih zidnih keramičkih pločica u mokrom čvoru /wc/. Visina postojećih pločica 150 cm. Postojeće pločice dimenzija 15x15 cm. U cijeni iznošenje šteta van objekta, te transport na gradsku deponiju.	m ²	12,00		
2.6.	Štemanje /razbijanje/ dotrajalih podnih keramičkih pločica u mokrom čvoru /wc/. Postojeće pločice dimenzija 10x20 cm. U cijeni iznošenje šteta van objekta, te transport na gradsku deponiju.	m ²	3,50		

R. broj	Opis radova	Jed. Mjere	Količina	Jedinična cijena po stavki bez PDV-a Valuta__	Ukupna cijena po stavki bez PDV-a Valuta__
2.7.	Štemanje maltera, zida i poda, te vađenje /demontaža/ postojeće stare instalacije dotrajalih vodovodnih i kanalizacionih cijevi, ručno i mašinski. Zidni šlic širine 15 cm dubine od 5-10 cm. U cijeni iznošenje šuta van objekta, te odvoz na gradsku deponiju. Napomena: - <i>vodovodna instalacija</i> - predviđeno polaganje nove instalacije u wc - <i>kanalizaciona instalacija</i> - predviđena zamjena u mokrim čvorovima /wc/	m ¹	8,00		
2.8.	Rušenje /obijanje/ postojećeg oštećenog /ispucalog/ i dotrajalog poda u mokrom čvoru /wc/, u cijeni iznošenje iz objekta i transport na gradsku deponiju. Pod izrađen od pjeno betona /lagani beton/ u sloju debljine cca 10 cm sve do podne betonske ploče. Betonsku ploču nakon skidanja oštećenog sloja otprašiti, očistiti.	m ²	3,50		
2.9.	Nabavka materijala, transport i izrada hidroizolacije poda i zidova visine cca 20 cm u mokrom čvoru /wc/od: - hladni bitumenski premaz - hidroizolacijska traka sa staklenim voalom V30 x1	m ²	10,00		
2.10.	Nabavka materijala, transport i ugradnja plastičnih kanalizacionih cijevi sa priključkom na postojeću odvodnu liveno željeznu cijev. U cijenu su ušli svi dihtunzi, spojnice sa svim potrebnim fazonskim komadima. - Ø 110 mm - Ø 75 mm - Ø 50 mm	m ¹ m ¹ m ¹	3,00 1,00 1,50		
2.11.	Nabavka, transport i ugradnja /wc/ pvc top slivnika sa poniklovanom rešetkom i ugrađenom kragnom od olovnog lima. Slivnik i kragnu premazati vrelin bitumenom i obraditi sloj kragne hidroizolacijom. Slivnik sa odvodom promjera Ø 75 mm.	kom.	1		
2.12.	Detaljno ispitivanje kompletnog cjevovoda kanalizacione mreže nakon potpunog završetka.	m ¹	5,50		

R. broj	Opis radova	Jed. Mjere	Količina	Jedinična cijena po stavki bez PDV-a Valuta___	Ukupna cijena po stavki bez PDV-a Valuta___
2.13.	Nabavka, transport i ugradnja razvoda instalacije vodovoda u zidu od blok opeke. Razvod od plastičnih cijevi Ø 1/2". U cijenu ulaze svi potrebni fazonski komadi kao i izolacija-zaštita cijevi sa file trakom sa ovjesnim priborom i obujmicama. Postavljanje instalacije se vrši u mokrom čvoru za umivaonik, vodokotlić, bojler 10 l. Nakon montaže izvršiti ispitivanje vodovodne instalacije prije puštanja u pogon.	m ¹	6,00		
2.14.	Nabavka materijala, transport i izrada tvrde termoizolacije poda u mokrom čvoru /wc/ od: - tvrdi tervol debljine 5 cm	m ²	3,50		
2.15.	Nabavka, transport i postavljanje zaštitne izolacije od polietilenske folije preko termoizolacije u jednom sloju.	m ²	3,50		
2.16.	Nabavka materijala, transport i izrada estrih podloge za pod u mokrom čvoru wc/, ručno nivelisano i pripremljeno za lijepljenje poda od keramike. Estrih podloga debljine cca 5 cm.	m ³	0,20		
2.17.	Grubo i fino malterisanje zida u produžnom cementnom malteru razmjere 1:3:9 nakon postavljanja cijevi, kao podloga za keramiku i obrada špaletni oko novougrađene bravarije. - malterisanje	m ²	15,00		
2.18.	Nabavka materijala, transport i postavljanje zidnih keramičkih pločica I klase u mokrom čvoru /wc/, vel. 20x20 cm u odgovarajućem lijepilu sa svim potrebnim predradnjama. Pločice potopiti u vodu minimalno 15 min. Na horizontalnim i vertikalnim završecima, kao i na uglovima postaviti pločice sa završnim ugaonim rubom. U cijenu ulazi obrada špaletni oko vrata i prozora. Visina pločica 150 cm u boji, dezenu i dimenzijama po izboru nadzornog organa.	m ²	12,00		
2.19.	Nabavka materijala, transport i postavljanje podnih keramičkih protukliznih pločica I klase u sanitarnom čvoru /wc/, vel. 33x33 cm u odgovarajućem fleksibilnom lijepilu sa svim potrebnim predradnjama. Pločice u boji, dezenu i dimenzijama po izboru nadzornog organa.	m ²	3,50		

R. broj	Opis radova	Jed. Mjere	Količina	Jedinična cijena po stavki bez PDV-a Valuta___	Ukupna cijena po stavki bez PDV-a Valuta___
2.20.	Nabavka, transport i montaža ventila Ø 1/2" sa niklovanom kapom.	kom.	2		
2.21.	Nabavka, transport i montaža wc šolje i niskomontažnog vodokotlića sa sjedećom daskom od pune plastike u boji po izboru nadzornog organa. Sve pričvršćeno i montirano na zid tiplima i vijcima, instalaciono povezani /vodokotlić/. Cijeli montirani komplet ispitati u pogonu. wc šolja + niskomontažni vodokotlić	kom.	1		
2.22.	Nabavka, transport i montaža jednodijelnog umivaonika od sanitarnog porculana sa odvodnom armaturom u mokrom čvoru /wc/. Umivaonik širine do 50 cm, sa pripadajućim zidnim držačima, plastičnim tiplovima i mesinganim vijcima. Odvod vode poniklovani sifon DN 32 mm.	kom.	1		
2.23.	Nabavka, transport i ugradnja stojeće niklované jednoručne baterije /topla i hladna/ komplet sa fleksibilnim vezama.	kom.	1		
2.24.	Nabavka, transport i montaža protočnog bojlera od 10 l sa termoregulatorom, sigurnosno nepovratnim ventilom, spoj sa niklovanim cijevima sa rozetom. Bojler pričvršćen na zid povezan sa vodovodnim i elektroinstalacijama.	kom.	1		
2.25.	Nabavka, transport i montaža prateće sanitarne galanterije: - ogledalo vel. 40x60 cm - nosač toaletnog papira - nosač toaletnog papira za brisanje ruku - držač sapuna - nosač peškira	kom. kom. kom. kom. kom.	1 1 1 1 1		

R. broj	Opis radova	Jed. Mjere	Količina	Jedinična cijena po stavki bez PDV-a Valuta___	Ukupna cijena po stavki bez PDV-a Valuta___
2.26.	<p>Nabavka materijala, izrada, doprema na lice mjesta i ugradnja stolarije /vrata i prozori/ od odgovarajućih aluminijskih profila sa prekinutim termičkim mostom i dva dihtunga za zatvaranje. Dubina okvira i krila min. 65 mm. Sve ostakljeno termoizolacionim niskoemisionim staklom debljine 4+16+4 mm i opremljeno potrebnim odgovarajućim okovom, bravom sa ključevima, kao i mehanizmom za fiksiranje jednog krila vrata te automatom za usporavanje krila vrata. Bravarija se otvara kako je naznačeno u šemi stolarije koja je priložena uz ovaj predmjer radova. U cijenu uračunati odgovarajući prag, pvc klupice sa unutarnje i aluminijske okapnice sa vanjske strane. Vanjsku aluminijsku okapnicu ufalcati pod štok. Boja stolarije bijela. Mjere za stolariju provjeriti, uzeti na licu mjesta.</p> <p>- poz 1, dvokrilna vrata vel. 150x350 cm - poz. 2 prozor vel. 80x80 cm - poz 3, jednokrilna vrata vel. 80x210 cm - poz 4, jednokrilna vrata vel. 100x210 cm</p>	kom. kom. kom. kom.	1 1 1 2		
2.27.	Nabavka, transport i montaža monofazne priključne šuko utičnice za ugradnju i termoplast kućište, stupanj mehaničke zaštite IP-41; 16A-250V	kom.	2		
2.28.	Instalacioni provodni kabl sa izolacijom i plaštom od PVC mase, tip PP – Y, 3 x 2,5 mm ² .	m ¹	2,00		
2.29.	Razni sitni montažni materijal (tiplovi, obujmice, šarafi, matice, podloške, gips i dr).	paušal			
2.30.	Nabavka, transport i ugradnja za montažu na zid: - kugla sa led sijalicom	kom.	2		
2.31.	Nabavka, transport konvertora sa direktnom montažom na zid snage 2,3-2,5 kW sa niskotemperaturnim grijačem, prekidačem on/of, sa elektronskim termostatom, zaštitom protiv smrzavanja i dvostrukom električnom izolacijom. Uz konvektor se isporučuje i priključni kabl sa utikačem.	kom.	1		

R. broj	Opis radova	Jed. Mjere	Količina	Jedinična cijena po stavki bez PDV-a Valuta___	Ukupna cijena po stavki bez PDV-a Valuta___
2.32.	Nabavka materijala, transport i bojenje komplet zidova i plafona mokrog čvora i bivše aku baterije prvoklasnom poludisperzivnom bojom dva puta. Predhodno očistiti oštećenu površinu odstranjivanjem starih dijelova moleraja komplet, te na istu otprašenu površinu nanijeti akrilnu impregnaciju, adekvatnu izravnavajuću masu /glet 2X). Visina plafona cca 3,80 m. - plafon - zidovi	m ² m ²	20,00 60,00		
2.33.	Priprema površine ulaznog stepeniša odstranjivanjem labavih i nevezanih dijelova, nabavka, transport i ugradnja kamenih štokovanih ploča, obrađenim protuklizno veličine 30x30x2 cm ili sl. u odgovarajućem fleksibilnom lijepilu za vanjsku upotrebu sa svim potrebnim pregradnjama. Betonske ploče ugraditi na ulazno stepenište komplet sa bočnom stranom i soklom zida /10 cm/.	m ²	3,00		
2.34.	Nabavka materijala, izrada i montaža ulazne nadstrešnice dim. 145x60 cm. Podkonstrukcija metalna zaštićena antikorozijskim sredstvima, bojena 2x. Osnovni pokrov polukarbonatna ploča debljine 8 mm. Sve pričvršćeno na vanjski postojeći zid ferim ankerima.	kom.	1		
	CIJENA BEZ PDV-a 2. (KM):				
3.	RP PRATAČE – Rekonstrukcija vanjske ograde				
3.1.	Raščišćavanje terena od sitnog rastinja uz vanjsku ogradu obostrano širine do 1,00 m kako bi se dobio prostor za neometano izvođenje radova. Dužina ograde 81,50 m	paušal			

R. broj	Opis radova	Jed. Mjere	Količina	Jedinična cijena po stavki bez PDV-a Valuta	Ukupna cijena po stavki bez PDV-a Valuta
3.2.	Demontaža postojeće ograde visine 200 cm, sastoji se od: -betonskih stubova vel. 12x12 cm osovinskog razmaka stubova cca 200 cm, sa temeljima vel. 100x100x100 cm, komada 39 -bodljikava žica u 10 redova horizontalno i 2 reda dijagonalno, ukupno 1.000,00 m U cijenu uračunati otkopavanje oko temelja radi lakšeg vađenja istih te utovar i odvoz demontirane ograde na gradsku deponiju.	m ¹	81,50		
3.3.	Demontaža postojeće kapije visine 200 cm, sastoji se od stubova izrađenih od cijevi Ø 2,5 ", ramova od Ø 3/4 ", pletiva /ramovska ispuna/ 3x40-50 mm, sa temeljima kapije vel. 100x100x100 cm, komada 2 U cijenu uračunati otkopavanje oko temelja radi lakšeg vađenja istih te utovar i odvoz demontirane /razbijene/ ograde na gradsku deponiju. - kapija širine 5,00 m	kom.	1		
3.4.	Iskop materijala III kategorije za temelj parapetnog zida vanjske ograde postrojenja. Temelj parapetnog zida širine 25 cm, dubine 50 cm u svemu prema nacrtima u ovom projektu. U cijenu uračunati utovar i odvoz iskopanog materijala na gradsku deponiju. - mašinski iskop materijala III kategorije za temelj parapetnog zida	m ³	12,50		
3.5.	Iskop materijala III kategorije za temelje glavne kolske kapije. Dimenzije iskopa za 80x80x85 cm. U cijenu uračunati utovar i odvoz iskopanog materijala na gradsku deponiju.	m ³	1,10		
3.6.	Nabavka materijala, transport i betoniranje temelja parapetnog zida ograde debljine 25 cm i visine 50 cm betonom MB-30. Ugradnju betona izvršiti kontinualno, sa optimalnom gustoćom bez segregacije uz korištenje vibratora i što je moguće kraćem vremenu.	m ³	12,50		

R. broj	Opis radova	Jed. Mjere	Količina	Jedinična cijena po stavki bez PDV-a Valuta___	Ukupna cijena po stavki bez PDV-a Valuta___
3.7.	Nabavka, transport materijala i betoniranje temelja vanjske ograde, glavne kolske kapije betonom MB-30. Dimenzije temelja kapije vel. 80x80x90 cm.. Vidljivi dio temelja /oko 5 cm iznad terena/raditi u oplati a gornju površinu završno obraditi /zagladiti/. U temeljima ostaviti otvore za ugradnju stubova ograde koje nakon ugradnje treba zaliti sitnozrnim betonom iste marke.	m ³	1,20		
3.8.	Nabavka materijala, transport i betoniranje parapetnog zida ograde debljine 25 cm i prosječne visine /kaskadno/ do 40 cm betonom MB-30 u odgovarajućoj glatkoj dvostranoj oplati. U zidu ostaviti otvore za ugradnju stubova ograde koje nakon ugradnje treba zaliti sitnozrnim betonom iste marke. Gornju ravnu površinu parapetnog zida završno obraditi i zagladiti da bude takva da se obezbijedi oticanje vode sa gornjih slojeva zida.	m ³	8,50		
3.9.	Nabavka, transport, sječenje i ugradnja armaturnih mreža B500B, ČBM-50, Q 131 u betonski parapetni temelj-zid. Armatura u svemu prema nacrtima u ovom projektu. - B500B, ČBM-50, Q 131	kg.	400,00		
3.10.	Nabavka materijala, transport, radionička izrada, pocinčavanje i montaža nove vanjske ograde na licu mjesta u svemu prema detaljima u elaboratu. Ograda je visine 2,00 m, osovinski razmak stubova je 2,66 m. Stubovi su izrađeni od željeznih cijevi Ø 3" sa gornje strane zatvoreni odgovarajućim plastičnim čepovima, a ram od cijevi Ø 1" ispunjen talasastim pletivom T Ø 5x52x52 mm. U sredini rama ugraditi varenjem vertikalnu cijev Ø 1" za koju se pikuje talasasto pletivo. Na stubove zavariti željezne pločice dimenzija ≠ 60x5....70 mm, radi uzemljenja ograde. Oštećenja nastala usljed dodatnih radova na montaži nove vanjske ograde /varovi, bušenje i dr./ bojiti dva puta cinkolitom.	m ¹	81,50		

R. broj	Opis radova	Jed. Mjere	Količina	Jedinična cijena po stavki bez PDV-a Valuta___	Ukupna cijena po stavki bez PDV-a Valuta___
3.11.	<p>Nabavka materijala, transport, radionička izrada, pocinčavanje i montaža nove glavne kapije na licu mjesta u svemu prema detaljima u elaboratu.</p> <p>Kapije visine 2,00 m. Stubovi su izrađeni od željeznih cijevi Ø 3" sa gornje strane zatvoreni odgovarajućim plastičnim čepovima, a ram od cijevi Ø 1" ispunjen talasastim pletivom T Ø 5x52x52 mm. U sredini rama ugraditi varenjem vertikalnu cijev Ø 1" za koju se pikuje talasasto pletivo. Kapija opremljena mehanizmom za fiksiranje jednog krila, brava /cilinder i šteka/, nosač zatega za oba krila od betonskog željeza GA 240/360, Ø 20 mm.</p> <p>Oštećenja nastala usljed dodatnih radova na montaži nove kapije /varovi, bušenje i dr./ bojiti dva puta cinkolitom.</p> <p>- glavna /kolska/ kapija širine 5,00 m</p>	kom.	1		
3.12.	<p>Mašinski iskop materijala III kategorije u rovu za polaganje novog uzemljivača vanjske ograde. Nakon polaganja uzemljivača rovove zatrpati i nabiti materijalom iz iskopa. Višak materijala sa žilama i korijenjem transportovati na gradsku deponiju.</p> <p>- iskop materijala III kategorije rov vel. 0,30x0,50x100,00 m</p>	m ³	15,00		

R. broj	Opis radova	Jed. Mjere	Količina	Jedinična cijena po stavki bez PDV-a Valuta	Ukupna cijena po stavki bez PDV-a Valuta
3.13.	Nabavka, transport i ugradnja materijala za izradu uzemljenja vanjske ograde - bakarno uže presjeka 50 mm ² , promjera Ø 9 mm, jedinična težina 0,447 kg/m, ukupne dužine 100,00 m - čelična pocinčana traka 30x4 mm jedinična težina 0,961 kg/m, ukupne dužine 15,00 m - ukrasni komad za prolaznu žicu i traku JUS N.B4.935 - odvojna stezaljka za Cu uže presjeka 50 mm ² , za izvođenje uzemljivačkih prstenova, H forma, kat. broj OSH-50/50, proizvođač Metal Produkt - izolirana ravna proširena Cu pletenica presjeka vodiča 16 mm ² , kat. broj FTCBI 16, 17x3,5 mm, dužine 300 mm, broj žila 896, radna temperature 70°C, nominalna struja 120 A, izolacijski napon , proizvođač Erico - Stopica za ravnu pokositrenu Cu pletenicu presjeka vodiča 16 mm ² , dimenzija 17x17 mm, promjera Ø 8.5 mm - vijak od nehrđajućeg čelika M8 sa navrtkom i podložnom pločicom - vijak od nehrđajućeg čelika M12 sa navrtkom i podložnom pločicom - olovne podloške za spoj Cu užeta mm ² i FeZn trake 30x4 mm, debljine min. 2 mm - bitumen za zalijevanje spojeva trake i užeta 200 gr/spoju	kg. kg. kom. kom. kom. kom. kom. kom. kom. Paušal kg.	44,70 15,00 13,00 1 2 4 4 8 - 3		
3.14.	Nabavka i ugradnja betonske cijevi Ø 300 mm na mjestu ukrštanja energetskog kabla i temelja ograde	m ¹	2,00		
	CIJENA BEZ PDV-a 3. (KM):				
4.	TS VISOKO –Sanacija komandne zgrade				
4.1.	Pažljiva demontaža /vađenje/ iz vanjskih zidova postojeće oštećene i dotrajale aluminijske-čelične bravarije /vrata, prozor/. U cijeni iznošenje iz objekta i odvoz na gradsku deponiju. - poz. 3, prozor vel. 80x80 cm	kom.	1		

R. broj	Opis radova	Jed. Mjere	Količina	Jedinična cijena po stavki bez PDV-a Valuta___	Ukupna cijena po stavki bez PDV-a Valuta___
4.2.	Pažljiva demontaža /vađenje/ iz unutarnjih zidova postojeće oštećene i dotrajale stolarije/vrata/. U cijeni iznošenje iz objekta i odvoz na gradsku deponiju. - poz 1, jednokrilna vrata vel. 90x205 cm - poz 2, jednokrilna vrata vel. 70x205 cm - poz 4, dvokrilna vrata vel. 145x205 cm	kom. kom. kom.	5 1 1		
4.3.	Demontaža postojeće rasvjete-svjetiljki u sa zida i plafona. U cijeni iznošenje iz objekta i odvoz na gradsku deponiju. - svjetiljka zidna /kugla/ - svjetiljka plafon vel. 30x60	kom. kom.	1 10		
4.4.	Demontaža postojeće dotrajale sanitarne opreme u sanitarnom čvoru /wc/ Sve elemente sa pripadajućim armaturama pažljivo demontirati i zapisnički predati investitoru ili po dogovoru odvesti na gradsku deponiju. - wc školjka + niskomontažni vodokotlić - umivaonik sa dvoručnom zidnom baterijom - tuš baterija - bojler 30 l	kom. kom. kom. kom.	1 1 1 1		
4.5.	Štemanje /razbijanje/ dotrajalih zidnih keramičkih pločica u mokrom čvoru /wc i kuhinja/. Visina postojećih pločica 170 cm. Postojeće pločice dimenzija 15x15 cm. U cijeni iznošenje šteta van objekta, te transport na gradsku deponiju.	m ²	15,00		
4.6.	Štemanje /razbijanje/ dotrajalih podnih keramičkih pločica /wc, kuhinja i hodnik/. Postojeće pločice dimenzija 10x20 cm. U cijeni iznošenje šteta van objekta, te transport na gradsku deponiju.	m ²	23,00		

R. broj	Opis radova	Jed. Mjere	Količina	Jedinična cijena po stavki bez PDV-a Valuta___	Ukupna cijena po stavki bez PDV-a Valuta___
4.7.	Štemanje maltera, zida i poda, te vađenje /demontaža/ postojeće stare instalacije dotrajalih vodovodnih i kanalizacionih cijevi, ručno i mašinski. Zidni šlic širine 15 cm dubine od 5-10 cm. U cijeni iznošenje šteta van objekta, te odvoz na gradsku deponiju. Napomena: - vodovodna instalacija - predviđeno polaganje nove instalacije u wc - kanalizaciona instalacija - predviđena zamjena u mokrim čvorovima /wc/	m ¹	12,00		
4.8.	Rušenje /obijanje/ postojećeg oštećenog /ispucalog/ i dotrajalog poda u mokrom čvoru /wc/, u cijeni iznošenje iz objekta i transport na gradsku deponiju. Pod izrađen od pjeno betona /lagani beton/ u sloju debljine cca 10 cm sve do podne betonske ploče. Betonsku ploču nakon skidanja oštećenog sloja otprašiti, očistiti.	m ²	2,50		
4.9.	Nabavka materijala, transport i izrada hidroizolacije poda i zidova visine cca 20 cm u mokrom čvoru /wc/od: - hladni bitumenski premaz - hidroizolacijska traka sa uloškom od staklenog voala V30 x1	m ²	3,50		
4.10.	Nabavka materijala, transport i ugradnja plastičnih kanalizacionih cijevi sa priključkom na postojeću odvodnu livenu željeznu cijev. U cijenu su ušli svi dihtunzi, spojnice sa svim potrebnim fazonskim komadima. - Ø 110 mm - Ø 75 mm - Ø 50 mm	m ¹ m ¹ m ¹	1,00 1,50 8,00		
4.11.	Nabavka, transport i ugradnja /wc/ pvc top slivnika sa poniklovanom rešetkom i ugrađenom kragnom od olovnog lima. Slivnik i kragnu premazati vrelin bitumenom i obraditi sloj kragne hidroizolacijom. Slivnik sa odvodom promjera Ø 75 mm.	kom.	1		

R. broj	Opis radova	Jed. Mjere	Količina	Jedinična cijena po stavki bez PDV-a Valuta___	Ukupna cijena po stavki bez PDV-a Valuta___
4.12.	Detaljno ispitivanje kompletnog cjevovoda kanalizacione mreže nakon potpunog završetka.	m ¹	10,50		
4.13.	Nabavka, transport i ugradnja razvoda instalacije vodovoda u zidu od blok opeke. Razvod od plastičnih cijevi Ø ½". U cijenu ulaze svi potrebni fazonski komadi kao I izolacija-zaštita cijevi sa file trakom sa ovjesnim priborom I obujmicama. Postavljanje instalacije se vrši u mokrom čvoru za umivaonik, vodokotlić, tuš bateriju, sudoper I bojler 30 I 10 l. Nakon montaže izvršiti ispitivanje vodovodne instalacije prije puštanja u pogon.	m ¹	12,00		
4.14.	Nabavka materijala, transport i izrada tvrde termoizolacije poda u mokrom čvoru /wc/ od: - tvrdi tervol debljine 5 cm	m ²	2,50		
4.15.	Nabavka, transport i postavljanje zaštitne izolacije od polietilenske folije preko termoizolacije u jednom sloju.	m ²	2,50		
4.16.	Nabavka materijala, transport i izrada estrih podloge za pod u mokrom čvoru wc/, ručno nivelisano i pripremljeno za lijepljenje poda od keramike. Estrih podloga debljine cca 5 cm.	m ³	0,20		
4.17.	Grubo i fino malterisanje zida u produžnom cementnom malteru razmjere 1:3:9 nakon postavljanja cijevi, kao podloga za keramiku i obrada špaletni oko novougrađene bravarije. - malterisanje	m ²	30,00		
4.18.	Nabavka materijala, transport i postavljanje zidnih keramičkih pločica I klase u mokrom čvoru /wc i kuhinja/, vel. 20x20 cm u odgovarajućem lijepilu sa svim potrebnim predradnjama. Pločice potopiti u vodu minimalno 15 min. Na horizontalnim i vertikalnim završecima, kao i na uglovima postaviti pločice sa završnim ugaonim rubom. U cijenu ulazi obrada špaletni oko vrata i prozora. Visina pločica 170/150 cm u boji, dezenu i dimenzijama po izboru nadzornog organa.	m ²	15,00		

R. broj	Opis radova	Jed. Mjere	Količina	Jedinična cijena po stavki bez PDV-a Valuta__	Ukupna cijena po stavki bez PDV-a Valuta__
4.19.	Nabavka materijala, transport i postavljanje podnih keramičkih protukliznih pločica I klase u sanitarnom čvoru /wc, kuhinja I hodnik/, vel. 33x33 cm u odgovarajućem fleksibilnom lijepilu sa svim potrebnim predradnjama. Pločice u boji, dezenu I dimenzijama po izboru nadzornog organa.	m ²	23,00		
4.20.	Nabavka, transport i montaža ventila Ø 1/2" sa niklovanom kapom.	kom.	2		
4.21.	Nabavka, transport i montaža wc šolje i niskomontažnog vodokotlića sa sjedećom daskom od pune plastike u boji po izboru nadzornog organa. Sve pričvršćeno i montirano na zid tiplima i vijcima, instalaciono povezani /vodokotlić/. Cijeli montirani komplet ispitati u pogonu. - wc šolja + niskomontažni vodokotlić	kom.	1		
4.22.	Nabavka, transport i montaža jednodijelnog umivaonika od sanitarnog porculana sa odvodnom armaturom u mokrom čvoru /wc/. Umivaonik širine do 50 cm, sa pripadajućim zidnim držačima, plastičnim tiplovima i mesinganim vijcima. Odvod vode poniklovani sifon DN 32 mm.	kom.	1		
4.23.	Nabavka, transport i ugradnja stojeće niklované jednoručne baterije /topla i hladna/ komplet sa fleksibilnim vezama.	kom.	2		
4.24.	Nabavka, transport i ugradnja niklované jednoručne tuš baterije /topla i hladna/.	kom.	1		
4.25.	Nabavka, transport i montaža bojlera od 30 l sa termoregulatorom, sigurnosno nepovratnim ventilom, spoj sa niklovanim cijevima sa rozetom. Bojler pričvršćen na zid povezan sa vodovodnim i elektroinstalacijama.	kom.	1		
4.26.	Nabavka, transport i montaža protočnog bojlera od 10 l sa termoregulatorom, sigurnosno nepovratnim ventilom, spoj sa niklovanim cijevima sa rozetom. Bojler pričvršćen na zid povezan sa vodovodnim i elektroinstalacijama.	kom.	1		

R. broj	Opis radova	Jed. Mjere	Količina	Jedinična cijena po stavki bez PDV-a Valuta__	Ukupna cijena po stavki bez PDV-a Valuta__
4.27.	Nabavka, transport i montaža prateće sanitarne galanterije: - ogledalo vel. 40x60 cm - nosač toaletnog papira - nosač toaletnog papira za brisanje ruku - držač sapuna - nosač peškira	kom. kom. kom. kom. kom.	1 1 1 1 1		
4.28.	Skidanje, struganje masne boje sa zidova u komandnoj prostoriji i hodniku. Visina masne boje cca 130 cm.	m ²	58,00		
4.29.	Nabavka materijala, transport i bojenje komplet zidova i plafona komandne zgrade prvoklasnom poludisperzivnom bojom dva puta. Predhodno očistiti oštećenu površinu odstranjivanjem starih dijelova moleraja komplet, te na istu otprašenu površinu nanijeti akrilnu impregnaciju, adekvatnu izravnavajuću masu /glet 2X). Visina plafona cca 2,80 m. - plafon - zidovi	m ² m ²	100,00 220,00		
4.30.	Nabavka, transport i montaža kuhinjskog namještaja i opreme : - kuhinjski viseći elementi dimenzija 120x80x40 cm - sudoperom sa jednim odvodom /u cijeni pvc sifon/ dimenzija 80x80x80 cm - plastična ugaona lajsna uz keramiku - el. peč sa četiri ringle u cijeni i priključni kabl sa utikačem - frižider kapacitet hladnjaka 73 l, kapacitet zamrzivača 8 l u cijeni i priključni kabl sa utikačem	kom. kom. m ¹ kom. kom.	1 1 2,00 1 1		
4.31.	Nabavka, transport i ugradnja led svjetiljki za montažu na strop: - snaga 45 W - napon 230 V - stepen mehaničke zaštite IP40 - boja kućišta bijela - dimenzije 600x600 mm	kom.	10		
4.32.	Nabavka, transport i ugradnja za montažu na zid: kugla sa led sijalicom	kom.	1		

R. broj	Opis radova	Jed. Mjere	Količina	Jedinična cijena po stavki bez PDV-a Valuta__	Ukupna cijena po stavki bez PDV-a Valuta__
4.33.	Skidanje postojećeg oštećenog i dotrajalog poda u komandnoj prostoriji, u cijeni iznošenje iz objekta i transport na gradsku deponiju. - itison - vinaz	m ² m ²	46,00 46,00		
4.34.	Nabavka materijala izravnavanje površine samonivelirajućom masom uz predhodno čišćenje komplet podne površine nakon skidanja itisona, vinaza i dr.	m ²	46,00		
4.35.	Nabavka, transport i ugradnja podne obloge u pločama dimenzija 50x50 cm po postojećem očuvanom vinaz podu. Debljina podne obloge 6,50-7,00 mm. Potka od vinila ojačana staklenim vlaknima a pile vlakana 100% poliamid. Boja podne obloge po izboru nadzornog organa.	m ²	46,00		
4.36.	Nabavka, transport i postavljanje drvene jelove lajsne u prostoriji nakon postavljanja hojge. Dimenzija lajsne 6x60 mm, bojena 2x bezbojnim parket lakom.	m ¹	27,00		
4.37.	Nabavka materijala, izrada, doprema na lice mjesta i ugradnja stolarije /vrata i prozori/ od odgovarajućih aluminijskih profila sa prekinutim termičkim mostom i dva dihtunga za zatvaranje. Dubina okvira i krila min. 65 mm. Sve ostakljeno termoizolacionim niskoemisionim staklom debljine 4+16+4 mm i opremljeno potrebnim odgovarajućim okovom, bravom sa ključevima, kao i mehanizmom za fiksiranje jednog krila vrata te automatom za usporavanje krila vrata. Stolarija se otvara kako je naznačeno u šemi stolarije koja je priložena uz ovaj predmjer radova. U cijenu uračunati odgovarajući prag, pvc klupice sa unutarne i aluminijske okapnice sa vanjske strane. Vanjsku aluminijsku okapnicu ufalcati pod štok. Boja bravarije bijela. Mjere za bravariju provjeriti, uzeti na licu mjesta. - poz 1, jednokrila vrata vel. 90x205 cm - poz 2, jednokrila vrata vel. 70x205 cm - poz. 3, prozor vel. 80x80 cm - poz 4, dvokrila vrata vel. 145x205 cm	kom. kom. kom. kom.	5 1 1 1		



R. broj	Opis radova	Jed. Mjere	Količina	Jedinična cijena po stavki bez PDV-a Valuta___	Ukupna cijena po stavki bez PDV-a Valuta___
4.38.	Nabavka, transport i postavljanje žaluzina boje leda na postojećoj stolariji. Mjere za žaluzine provjeriti, uzeti na licu mjesta.	m ²	16,00		
	CIJENA BEZ PDV-a 4. (KM):				

REKAPITULACIJA

Redni broj	Opis	Ukupna cijena po tablicama (bez pdv-a) (_____)
	<i>LOT 2 – OP Sarajevo – TJ Sarajevo</i>	
1.	CM RELJEVO –Sanacija objekta	
2.	TS SARAJEVO 8 – Sanacija mokrog čvora	
3.	RP PRATAČE – Rekonstrukcija vanjske ograde	
4.	TS VISOKO –Sanacija komandne zgrade	
UKUPNA CIJENA BEZ PDV-a:		
POPUST ()%:		
UKUPNA CIJENA SA POPUSTOM BEZ PDV-a		
IZNOS PDV (17%):		
UKUPNA CIJENA SA PDV-om:		

Napomena:

1. Cijene moraju biti jasno izražene u KM (domaći ponuđači) ili EUR (strani ponuđači). Za svaku stavku u ponudi mora se navesti cijena (i jedinična i ukupna), u suprotnom ponuda će biti odbijena kao neprihvatljiva.
2. Cijena ponude se iskazuje u skladu s gore datom formom i mora da sadrži sve naknade koje ugovorni organ treba platiti ponuđaču. Ugovorni organ ne smije imati nikakve dodatne troškove osim onih koji su navedeni u ovom obrascu.
3. U slučaju razlika između jediničnih cijena i ukupnog iznosa, ispravka će se izvršiti u skladu sa jediničnim cijenama.
4. Jedinična cijena stavke se ne smatra računskom greškom, odnosno ne može se ispravljati. Takođe se ne može ispravljati popust izražen u procentima, a u slučaju razlike u popustu iskazanom u procentima i u novčanom iznosu, ispravka će se izvršiti u skladu sa iznosom izraženim u procentima.
5. Navedene cijene su nepromjenljive za vrijeme trajanja ugovora.

Potpis i pečat ponuđača _____

PRILOG 3 - OBRAZAC ZA CIJENU PONUDE - LOT 3

NAZIV PONUĐAČA: _____

Broj ponude: _____

Datum: _____

LOT 3 – OP Sarajevo – TJ Zenica

R. broj	Opis radova	Jed. Mjere	Količina	Jedinična cijena po stavki bez PDV-a Valuta___	Ukupna cijena po stavki bez PDV-a Valuta___
1.	TS ZENICA 2 – ugradnja separatora ulja				
1.1.	Mašinski iskop materijala III kategorije za separator ulja i masti dimenzija 160x160x265 cm. U cijenu uračunati utovar i transport viška materijala na gradsku deponiju.	m ³	6,80		
1.2.	Nabavka i montaža separatora sa koalescentnim filterom klase I (< 5 mg/l) i integrisanim taložnikom u armirano-betonskom kućištu B45, sa pokrivnom pločom i redukcijским elementom i pripadajućim metalnim poklopcem za klasu opterećenja klase B 125. Minimalni protok 3 l/s a količina izdvojenog ulja min. 150 l. Dimenzije separatora u zavisnosti od proizvođača. Oprema separatora: izvadivi filter i sigurnosni plovak za spriječavanje nekontrolisanog oticanja nakupljene lake tečnosti. Unutrašnji elementi separatora izrađeni od inox-a. Unutrašnjost separatora, betonski dio, mora biti premazan epoksidnim premazima.	kom.	1		
1.3.	Nabavka, transport i ugradnja betonskog dodatka /nastavak/ separatora dužine cca. 80 cm prema uputama proizvođača.	kom.	1		
1.4.	Nabavka materijala, transport i zasipanje sitnozrnim pijeskom granulacije Ø 4-16 mm oko separatora ulja sa potrebnim nabijanjem u slojevima od cca 30 cm.	m ³	2,70		

R. broj	Opis radova	Jed. Mjere	Količina	Jedinična cijena po stavki bez PDV-a Valuta__	Ukupna cijena po stavki bez PDV-a Valuta__
1.5.	Mašinski iskop materijala III i IV kategorije za izradu betonskih šahtova i upojnog bunara. - Dimenzije iskopa šahtova 1,10x1,10 m uz proširenje od cca 0,50 m za radni prostor /oplata/ dubine od cca 2,00 cm. U cijenu uračunati zatrpavanje oko šahta nakon demontaže oplata, te utovar i odvoz viška iskopanog materijala na gradsku deponiju. -Dimenzije iskopa upojnog bunara 3,60x2,00x4,00 m uz pravilno zasijecanje stranica 5:1. Nakon ugradnje betonskih cijevi i zasipanja lomljenim kamenom dijela upojnog bunara rov zatrpati materijalom iz iskopa a višak materijala utovariti i odvesti na gradsku deponiju.	m ³	37,00		
		m ³	33,00		
1.6.	Nabavka materijala, utovar, transport, nasipanje i nabijanje tampona ispod betonske ploče šahtova kao podloga za betoniranje u sloju debljine 15 cm.	m ³	0,90		
1.7.	Nabavka, transport i ugradnja betonskih cijevi Ø 1000 mm radi izrade šahta poz. 3 i 7. Debljina zidova je 10 cm. Ploču i dno šahta betonirati betonom MB-30 debljine 15 cm. Ploču armirati B500B, armaturna mreža ČBM-50, Q335. U cijenu uračunati i potreban broj penjalica u svemu prema nacrtu kao i potrebne odgovarajuće antioil premaze. - cijev Ø 1000 mm, dužine 100 cm - beton MB-30 - armatura B500B, armaturna mreža ČBM-50, Q335 - penjalice B500B, Ø 22 mm dužine 0,90x15=13,50 m x 3,092 kg/m ¹	m ¹	5,00		
		m ³	1,10		
		kg.	45,00		
		kg.	42,00		

R. broj	Opis radova	Jed. Mjere	Količina	Jedinična cijena po stavki bez PDV-a Valuta	Ukupna cijena po stavki bez PDV-a Valuta
1.8.	Nabavka materijala, utovar, transport i betoniranje ploče, dna i stranica šahta poz. 1 vel. 80x80 cm, dubine cca 1,30 m od nabijenog hidrotehničkog vodonepropusnog betona MB-30. Sve armirati B500B, armaturna mreža ČBM-50, Q335. U cijenu uračunati i potrebnu odgovarajuću oplatu. Debljina zidova ploče i dna 15 cm. U šahtu obraditi kinetu. U cijenu uračunati i potreban broj penjalica u svemu prema nacrtu kao i potrebne antioil premaze kompletnog šahta /unutarnje mjere/. - beton MB-30 - armatura B500B, armaturna mreža ČBM-50, Q335 - penjalice B500B, Ø 22 mm dužine 0,90x15=1,80 m x 3,092 kg/m ¹	m ³ kg. kg.	0,95 81,00 5,60		
1.9.	Nabavka materijala, utovar, transport i ugradnja betonskih perforiranih cijevi Ø 1000 mm za montažu upojnog bunara u svemu prema nacrtima u projektu. Debljina betonske stijenke cijevi 100 mm. - betonske cijevi Ø 1000 mm, dužine 1,00 m	m ¹	4,00		
1.10.	Nabavka, transport i ugradnja livenoželjeznih kvadratnih poklopaca. Poklopac je dimenzija 600x600 mm, težine 35 kg, nosivosti 3 tone.	kom.	4		
1.11.	Nabavka materijala, utovar, transport i ugradnja /zasipanje/ granulisanim drobljenim kamenom upojnog bunara granulacije Ø 50-150 mm. Dubina kamenog nabačaja cca 2,30 m, u svemu prema nacrtima u projektu.	m ³	14,00		
1.12.	Zatrpavanje materijalom iz iskopa oko cijevi upojnog bunara /zidovi/ sa potrebnim nabijanjem u slojevima od cca 30 cm, u svemu prema nacrtima u ovom elaboratu, a višak materijala odvesti na gradsku deponiju.	m ³	16,00		
1.13.	Nabavka materijala, utovar, transport izrada, montaža i bojenje poklopca na šahtu upojnog bunara kao i ugradnja penjalica. Poklopac od rebrastog lima debljine 5/6 mm prema specifikaciji na nacrtima u projektu. Ukupna težina poklopca i penjalica 65,00 kg.	kom.	1		

R. broj	Opis radova	Jed. Mjere	Količina	Jedinična cijena po stavki bez PDV-a Valuta___	Ukupna cijena po stavki bez PDV-a Valuta___
1.14.	Mašinski iskop materijala III kategorije za ugradnju novog cjevovoda oborinske kanalizacije. Širina rova 50-80 cm. Nakon ugradnje cijevi rovove zatrpati materijalom iz iskopa, a višak materijala odvesti na gradsku deponiju.	m ³	20,00		
1.15.	Nabavka, transport i montaža plastične kanalizacione cijevi PE Ø 160 i 110 mm. Spajanje izvršiti gumenim prstenovima sa pripadajućim fazonskim komadima. - PEHD Ø 160 mm - PEHD Ø 110 mm	m ¹ m ¹	7,60 16,50		
1.16.	Nabavka, utovar, transport, razastiranje i nabijanje pijeska ispod i iznad plastičnih kanalizacionih cijevi Ø 160 i 110 mm u sloju od po 10 cm.	m ³	4,65		
1.17.	Zatrpavanje rova kanalizacionih cijevi Ø 200 mm materijalom iz iskopa sa odvozom viška materijala na gradsku deponiju.	m ³	15,35		
	CIJENA BEZ PDV-a 1. (KM):				
2.	TS TRAVNIK 2 –Sanacija komandne zgrade				
2.1.	Pažljiva demontaža /vađenje/ iz vanjskih i unutarnjih zidova postojeće oštećene i dotrajale ostakljenje bravarije /vrata, prozora i staklenih stijena/. U cijeni iznošenje iz objekta i odvoz na gradsku deponiju. - poz 1, dvokrilna vrata vel. 200x276 cm ostakljena termostaklom debljine 4+12+4 mm - poz 2, dvokrilna vrata vel. 150x216 cm ostakljena običnim debljine 4 mm - poz 3, jednokrilna vrata vel. 100x210 cm - poz 4, jednokrilna vrata vel. 80x210 cm - poz. 5, staklena stijena vel. 475x195 cm ostakljena termostaklom debljine 3+12+3 mm - poz. 6, dvokrilni prozor vel. 225x70 cm ostakljena termostaklom debljine 3+12+3 mm	kom. kom. kom. kom. kom. kom.	1 1 4 2 1 3		

R. broj	Opis radova	Jed. Mjere	Količina	Jedinična cijena po stavki bez PDV-a Valuta___	Ukupna cijena po stavki bez PDV-a Valuta___
	- poz. 7, četverokrilni prozor vel.425x70 cm ostakljena termostaklom debljine 3+12+3 mm	kom.	1		
	- poz. 8, staklena stijena vel. 200x270 cm ostakljena kopelit staklom u čeličnom ramu	kom.	1		
2.2.	Demontaža postojeće rasvjete-svjetiljki u komandnoj zgradi sa stropa i zida. U cijeni iznošenje iz objekta i odvoz na gradsku deponiju. - svjetiljka stropna, demontaža vel. 120x30 cm	kom.	21		
2.3.	Demontaža postojeće dotrajale sanitarne opreme u sanitarnom čvoru /wc i kuhinja/ Sve elemente sa pripadajućim armaturama pažljivo demontirati i zapisnički predati investitoru ili po dogovoru odvesti na gradsku deponiju. - wc školjka + niskomontažni vodokotlić - umivaonik sa dvoručnom zidnom baterijom - tuš baterija - tuš kada vel. 90x90 cm - bojler 50 l - bojler 10 l - etažer sa ogledalom	kom. kom. kom. kom. kom. kom. kom.	1 2 1 1 1 1 1		
2.4.	Štemanje /razbijanje/ dotrajalih zidnih keramičkih pločica u mokrom čvoru /wc /. Visina postojećih pločica 195 cm. Postojeće pločice dimenzija 15x15 cm. U cijeni iznošenje šteta van objekta, te transport na gradsku deponiju.	m ²	20,00		
2.5.	Štemanje /razbijanje/ dotrajalih podnih keramičkih pločica u mokrom čvoru /wc/. Postojeće pločice dimenzija 10x20 cm. U cijeni iznošenje šteta van objekta, te transport na gradsku deponiju.	m ²	6,00		

R. broj	Opis radova	Jed. Mjere	Količina	Jedinična cijena po stavki bez PDV-a Valuta__	Ukupna cijena po stavki bez PDV-a Valuta__
2.6.	Štemanje maltera, zida i poda, te vađenje /demontaža/ postojeće stare instalacije dotrajalih vodovodnih i kanalizacionih cijevi, ručno i mašinski. Zidni šlic širine 15 cm dubine od 5-10 cm. U cijeni iznošenje štuta van objekta, te odvoz na gradsku deponiju. Napomena: - vodovodna instalacija- predviđeno polaganje nove instalacije od šahta do wc /novi ulaz/dok stari vod prema aku bateriji ostaje u funkciji i u mokrim čvorovima /wc/ kanalizaciona instalacija- predviđena zamjena u mokrim čvorovima /wc/	m ¹	35,00		
2.7.	Rušenje /obijanje/ postojećeg oštećenog /ispucalog/ i dotrajalog poda u mokrom čvoru, u cijeni iznošenje iz objekta i transport na gradsku deponiju. Pod izrađen od pjeno betona /lagani beton/ u sloju debljine cca 10 cm sve do podne betonske ploče. Betonsku ploču nakon skidanja oštećenog sloja otprašiti, očistiti.	m ²	6,00		
2.8.	Prosijecanje i razbijanje, raskopavanje betonske površine trotoara uz objekat te ručni iskop materijala za prolaz novih /demontažu postojećih/ vodovodnih cijevi u objekat. Trotoar širine cca 100 cm, debljine cca 15 cm. U cijeni utovar i odvoz materijala na gradsku deponiju. Nakon polaganja cijevi sve dovesti u prvobitno stanje. - trotoar - iskop materijala	m ² m ³	0,50 0,50		
2.9.	Iskop materijala III kategorije za polaganje novih vodovodnih cijevi do postojećeg šahta. Rov prosječne širine 0,40 m, dubine cca 0,70 m. Materijal odbacivati u jednu stranu rova na udaljenosti od 1,00 m. Nakon zamjene instalacionih cijevi rovove zatrpati materijalom iz iskopa. - vodovodni rov, nova trasa /objekat - šaht /	m ³	4,50		

R. broj	Opis radova	Jed. Mjere	Količina	Jedinična cijena po stavki bez PDV-a Valuta___	Ukupna cijena po stavki bez PDV-a Valuta___
2.10.	Nabavka materijala, transport i izrada hidroizolacije poda i zidova visine cca 20 cm u mokrom čvoru od: - hladni bitumenski premaz - hidroizolacijska traka sa uloškom od staklenog voala V30 x1	m ²	8,00		
2.11.	Nabavka materijala, transport i ugradnja plastičnih kanalizacionih cijevi sa priključkom na postojeću odvodnu liveno željeznu cijev. U cijenu su ušli svi dihtunzi, spojnice sa svim potrebnim fazonskim komadima. - Ø 110 mm - Ø 75 mm - Ø 50 mm	m ¹ m ¹ m ¹	1,00 5,00 10,00		
2.12.	Nabavka, transport i ugradnja /wc/ pvc top slivnika sa poniklovanom rešetkom i ugrađenom kragnom od olovnog lima. Slivnik i kragnu premazati vrelin bitumenom i obraditi sloj kragne hidroizolacijom. Slivnik sa odvodom promjera Ø 75 mm.	kom.	1		
2.13.	Detaljno ispitivanje kompletnog cjevovoda kanalizacione mreže nakon potpunog završetka.	m ¹	16,00		
2.14.	Nabavka, transport i ugradnja razvoda instalacije vodovoda u zidu od blok opeke i vanjsko postrojenje. Razvod od plastičnih cijevi Ø 1/2". U cijenu ulaze svi potrebni fazonski komadi kao i izolacija-zaštita cijevi sa filc trakom sa ovjesnim priborom i obujmicama. Postavljanje instalacije se vrši u mokrom čvoru za umivaonik, vodokotlić, bojler 50 l. Nakon montaže izvršiti ispitivanje vodovodne instalacije prije puštanja u pogon. - unutarnja instalacija - vanjska instalacija okiten cijev Ø 1/2"	m ¹ m ¹	12,00 20,00		
2.15.	Nabavka materijala, transport i izrada tvrde termoizolacije poda u mokrom čvoru /wc/ od: - tvrdi tervol debljine 5 cm	m ²	6,00		
2.16.	Nabavka, transport i postavljanje zaštitne izolacije od polietilenske folije preko termoizolacije u jednom sloju.	m ²	6,00		

R. broj	Opis radova	Jed. Mjere	Količina	Jedinična cijena po stavki bez PDV-a Valuta___	Ukupna cijena po stavki bez PDV-a Valuta___
2.17.	Nabavka materijala, transport i izrada estrih podloge za pod u mokrom čvoru wc/, ručno nivelisano i pripremljeno za lijepljenje poda od keramike. Estrih podloga debljine cca 5 cm.	m ³	0,40		
2.18.	Grubo i fino malterisanje zida u produžnom cementnom malteru razmjere 1:3:9 nakon postavljanja cijevi i kao podloga za keramiku i obrada špaletni oko novougrađenih vrata, prozorai dr. - malterisanje	m ²	42,00		
2.19.	Nabavka materijala, transport i postavljanje zidnih keramičkih pločica I klase u mokrom čvoru /wc/, vel. 20x20 cm u odgovarajućem lijepilu sa svim potrebnim predradnjama. Pločice potopiti u vodu minimalno 15 min. Na horizontalnim i vertikalnim završecima, kao i na uglovima postaviti pločice sa završnim ugaonim rubom. U cijenu ulazi obrada špaletni oko vrata i prozora. Visina pločica 195 cm u boji, dezenu i dimenzijama po izboru nadzornog organa.	m ²	20,00		
2.20.	Nabavka materijala, transport i postavljanje podnih keramičkih protukliznih pločica I klase u sanitarnom čvoru /wc/, vel. 33x33 cm u odgovarajućem fleksibilnom lijepilu sa svim potrebnim predradnjama. Pločice u boji, dezenu i dimenzijama po izboru nadzornog organa.	m ²	6,00		
2.21.	Nabavka, transport i montaža ventila Ø 1/2" sa niklovanom kapom.	kom.	2		
2.22.	Nabavka, transport i montaža wc šolje i niskomontažnog vodokotlića sa sjedećom daskom od pune plastike u boji po izboru nadzornog organa. Sve pričvršćeno i montirano na zid tiplima i vijcima, instalaciono povezani /vodokotlić/. Cijeli montirani komplet ispitati u pogonu. wc šolja + niskomontažni vododkotić	kom.	1		

R. broj	Opis radova	Jed. Mjere	Količina	Jedinična cijena po stavki bez PDV-a Valuta___	Ukupna cijena po stavki bez PDV-a Valuta___
2.23.	Nabavka, transport i montaža jednodijelnog umivaonika od sanitarnog porculana sa odvodnom armaturom u mokrom čvoru /wc/. Umivaonik širine do 50 cm, sa pripadajućim zidnim držačima, plastičnim tiplovima i mesinganim vijcima. Odvod vode poniklovani sifon DN 32 mm.	kom.	1		
2.24.	Nabavka, transport i ugradnja stojeće niklované jednoručne baterije /topla i hladna/ komplet sa fleksibilnim vezama.	kom.	2		
2.25.	Nabavka, transport ugradnja tuš kade sa odgovarajućom kabinom dimenzija 90x90cm. Sve pričvršćeno, montirano i instalaciono povezano.	kom.	1		
2.26.	Nabavka, transport i ugradnja niklované jednoručne tuš baterije /topla i hladna/.	kom.	1		
2.27.	Nabavka, transport i montaža bojlera od 50 l sa termoregulatorom, sigurnosno nepovratnim ventilom, spoj sa niklovanim cijevima sa rozetom. Bojler pričvršćen na zid povezan sa vodovodnim i elektroinstalacijama.	kom.	1		
2.28.	Nabavka, transport i montaža protočnog bojlera od 10 l sa termoregulatorom, sigurnosno nepovratnim ventilom, spoj sa niklovanim cijevima sa rozetom. Bojler pričvršćen na zid povezan sa vodovodnim i elektroinstalacijama.	kom.	1		
2.29.	Nabavka, transport i montaža prateće sanitarne galanterije: - ogledalo vel. 40x60 cm - nosač toaletnog papira - nosač toaletnog papira za brisanje ruku - držač sapuna - nosač peškira	kom. kom. kom. kom. kom.	1 1 1 2 1		

R. broj	Opis radova	Jed. Mjere	Količina	Jedinična cijena po stavki bez PDV-a Valuta	Ukupna cijena po stavki bez PDV-a Valuta
2.30.	Nabavka materijala, transport i bojenje komplet zidova i plafona komandne zgrade prvoklasnom poludisperzivnom bojom dva puta. Predhodno očistiti oštećenu površinu odstranjivanjem starih dijelova moleraja komplet, te na istu otprašenu površinu nanijeti akrilnu impregnaciju, adekvatnu izravnjavajuću masu /glet 2X). Visina plafona cca 3,00 m. - plafon - zidovi	m ² m ²	120,00 250,00		
2.31.	Nabavka, transport i montaža kuhinjskog namještaja i opreme : - kuhinjski viseći elementi dimenzija 80x80x40 cm - sudoperom sa jednim odvodom /u cijeni pvc sifon/ dimenzija 80x80x80 cm - plastična ugaona lajsna uz keramiku - el. peč sa četiri ringle u cijeni i priključni kabl sa utikačem - frižider kapacitet hladnjaka 73 l, kapacitet zamrzivača 8 l u cijeni i priključni kabl sa utikačem Napomena : Kuhinjske elemente definisati na licu mjesta, uzeti mjere uz dogovor sa nadzornim organom. Kuhinju montirati u nekadašnju prostoriju pred prostora aku baterije	kom. kom. m ¹ kom. kom.	1 1 2,00 1 1		
2.32.	Nabavka, transport konvertora sa direktnom montažom na zid snage 2,3-2,5 kW sa niskotemperaturnim grijačem, prekidačem on/of, sa elektronskim termostatom, zaštitom protiv smrzavanja i dvostrukom električnom izolacijom. Uz konvektor se isporučuje i priključni kabl sa utikačem.	kom.	1		
2.33.	Nabavka, transport i ugradnja led svjetiljki za montažu na strop: - snaga 45 W - napon 230 V - stepen mehaničke zaštite IP40 - boja kućišta bijela - dimenzije 600x600 mm	kom.	21,00		

R. broj	Opis radova	Jed. Mjere	Količina	Jedinična cijena po stavki bez PDV-a Valuta___	Ukupna cijena po stavki bez PDV-a Valuta___
2.34.	Skidanje postojećeg oštećenog i dotrajalog poda u komandnoj zgradi, u cijeni iznošenje iz objekta i transport na gradsku deponiju. - itison - vinaz	m ² m ²	44,00 25,00		
2.35.	Izravnavanje površine samonivelirajućom masom uz predhodno čišćenje komplet podne površine nakon skidanja itisona, vinaza i dr.	m ²	69,00		
2.36.	Nabavka, transport i ugradnja podne obloge u pločama dimenzija 50x50 cm po posatojećem očuvanom vinaz podu. Debljina podne obloge 6,50-7,00 mm. Potka od vinila ojačana staklenim vlaknima a pile vlakana 100% poliamid. Boja podne obloge po izboru nadzornog organa.	m ²	69,00		
2.37.	Nabavka, transport i postavljanje drvene jelove lajsne u prostoriji nakon postavljanja hojge. Dimenzija lajsne 6x60 mm, bojena 2x bezbojnim parket lakom.	m ¹	54,00		

R. broj	Opis radova	Jed. Mjere	Količina	Jedinična cijena po stavki bez PDV-a Valuta___	Ukupna cijena po stavki bez PDV-a Valuta___
2.38.	<p>Nabavka materijala, izrada, doprema na lice mjesta i ugradnja stolarije /staklene stijene, vrata i prozori/ od odgovarajućih aluminijskih profila sa prekinutim termičkim mostom i dva dihtunga za zatvaranje. Dubina okvira i krila min. 65 mm. Sve ostakljeno termoizolacionim niskoemisionim staklom debljine 4+16+4 mm i opremljeno potrebnim odgovarajućim okovom, bravom sa ključevima, kao i mehanizmom za fiksiranje jednog krila vrata te automatom za usporavanje krila vrata. Stolarija se otvara kako je naznačeno u šemi stolarije koja je priložena uz ovaj predmjer radova. U cijenu uračunati odgovarajući prag, pvc klupice sa unutarnje i aluminijske okapnice sa vanjske strane. Vanjsku aluminijsku okapnicu ufalcati pod štok. Boja stolarije bijela. Mjere za stolariju provjeriti, uzeti na licu mjesta.</p> <p>- poz 1, dvokrilna vrata vel. 200x276 cm - poz 2, dvokrilna vrata vel. 150x216 cm - poz 3, jednokrilna vrata vel. 100x210 cm - poz 4, jednokrilna vrata vel. 80x210 cm - poz. 5, staklena stijena vel. 475x195 cm - poz. 6, dvokrilni prozor vel. 225x70 cm - poz. 7, četverokrilni prozor vel.425x70 cm - poz. 8, staklena stijena vel. 200x270 cm</p>	kom. kom. kom. kom. kom. kom. kom. kom.	1 1 4 2 1 3 1 1		
2.39.	<p>Nabavka, transport i postavljanje žaluzina boje leda na stolariji. Mjere za žaluzine provjeriti, uzeti na licu mjesta.</p> <p>- poz. 5, staklena stijena vel. 475x195 cm, komada 1 - poz. 6, dvokrilni prozor vel. 225x70 cm, komada 3 - poz. 7, četverokrilni prozor vel.425x70 cm, komada 1 - poz. 8, staklena stijena vel. 200x270 cm, komada 1</p>	m ² m ² m ² m ²	9,50 4,75 3,00 5,50		
2.40.	Demontaža postojeće oštećene rešetke za brisanje obuće, sa utovarom i odvozom nagradsku deponiju. Rešetka od crne bravarije vel. 0,70x0,50 m.	kom.	1		



R. broj	Opis radova	Jed. Mjere	Količina	Jedinična cijena po stavki bez PDV-a Valuta___	Ukupna cijena po stavki bez PDV-a Valuta___
2.41.	Štemanje /skidanje/ postojećeg oštećenog i dotrajalog sloja od livenog teraca sa podesta i stepeništa na ulazu u komandnu zgradu. Štemati gornje kao i bočne strane stepeništa. U cijenu uračunati i odvoz na gradsku deponiju.	m ²	5,50		
	CIJENA BEZ PDV-a 2. (KM):				

REKAPITULACIJA

Redni broj	Opis	Ukupna cijena po tablicama (bez pdv-a) (_____)
	<i>LOT 3 – OP Sarajevo – TJ Zenica</i>	
1.	TS ZENICA 2 – ugradnja separatora ulja	
2.	TS TRAVNIK 2 –Sanacija komandne zgrade	
UKUPNA CIJENA BEZ PDV-a:		
POPUST ()%:		
UKUPNA CIJENA SA POPUSTOM BEZ PDV-a		
IZNOS PDV (17%):		
UKUPNA CIJENA SA PDV-om:		

Napomena:

1. Cijene moraju biti jasno izražene u KM (domaći ponuđači) ili EUR (strani ponuđači). Za svaku stavku u ponudi mora se navesti cijena (i jedinična i ukupna), u suprotnom ponuda će biti odbijena kao neprihvatljiva.
2. Cijena ponude se iskazuje u skladu s gore datom formom i mora da sadrži sve naknade koje ugovorni organ treba platiti ponuđaču. Ugovorni organ ne smije imati nikakve dodatne troškove osim onih koji su navedeni u ovom obrascu.
3. U slučaju razlika između jediničnih cijena i ukupnog iznosa, ispravka će se izvršiti u skladu sa jediničnim cijenama.
4. Jedinična cijena stavke se ne smatra računskom greškom, odnosno ne može se ispravljati. Takođe se ne može ispravljati popust izražen u procentima, a u slučaju razlike u popustu iskazanom u procentima i u novčanom iznosu, ispravka će se izvršiti u skladu sa iznosom izraženim u procentima.
5. Navedene cijene su nepromjenljive za vrijeme trajanja ugovora.

Potpis i pečat ponuđača _____

PRILOG 3 - OBRAZAC ZA CIJENU PONUDE - LOT 4

NAZIV PONUĐAČA: _____

Broj ponude: _____

Datum: _____

LOT 4 – OP Sarajevo – TJ Višegrad

R. broj	Opis radova	Jed. Mjere	Količina	Jedinična cijena po stavki bez PDV-a Valuta__	Ukupna cijena po stavki bez PDV-a Valuta__
1.	TS SOKOLAC –Sanacija platoa				
1.1.	Nabavka materijala transport i ugradnja betonskih ivičnjaka 10/25/50 cm. Betonski ivičnjaci se ugrađuju pored postojećih ivičnjaka u predhodno iskopan kanal za ugradnju novih ivičnjaka. Novi betonski ivičnjaci moraju biti stariji od postojećeg pristupnog puta + 4,00 cm. Novi ivičnjaci se postavljaju u beton i spojejevi istih se fuguju. U cijenu uračunati nabavku, transport, ugradnju ivičnjaka, iskop kanala za iste, nabavku betona i betoniranje i fugovanje ivičnjaka, nakon ugradnje zatrpavanje kanala materijalom iz iskopa i planiranje terena te utovar i odvoz na deponiju viška zemlje iz iskopa. Obračun po m ugrađenog ivičnjaka	m ¹	271,00		
1.2.	Nabavka, transport i ugradnja habajućeg sloja asfalta AB 16. Novi habajući sloj asfalta se ugrađuje preko postojećeg asfalta, koji je predhodno očišćen, premazan emulzijom. Novi sloj asfalta AB 16 se ugrađuje minimalne debljine d = 4,00 cm uvaljanog asfalta. U cijenu uračunati nabavku, transport i ugradnju svog potrebnog materijala.	m ²	480,00		
	CIJENA BEZ PDV-a 1. (KM):				
2.	TS ROGATICA – Sanacija transportnih staza				
	Transportne staze				

R. broj	Opis radova	Jed. Mjere	Količina	Jedinična cijena po stavki bez PDV-a Valuta___	Ukupna cijena po stavki bez PDV-a Valuta___
2.1.	Čišćenje postojećih transportnih staza od korova, otprašivanje istih, te utovar i odvoz materijal na deponiju Obračun po m ² transportne staze	m ²	470,00		
2.2.	Nabavka, transport i ugradnja Ivičnjaka 100/8/20 cm. Ivičnjaci se postavljaju pored postojećih (sa vanjske strane). Prije postavljanja novih ivičnjaka potrebno je izvršiti iskop za iste, ugraditi nove ivičnjake u betonu u pripremljeni iskop i isplanirati teren oko istih. Spojeve ivičnjaka fugovati. U cijenu uračunati nabavku, transport svog potrebnog materijala. Obračun po m ugrađenog ivičnjaka.	m	195,00		
2.3.	Nabavka, transport i ugradnja asfalta AB – 16. Novi asfalt se ugrađuje preko postojećeg, na koji je prethodno nanešena emulzija. Novi sloj asfalta je d = 5 cm uvaljan. Obračun po m ² ugrađenog asfalta	m ²	470,00		
	CIJENA BEZ PDV-a 2. (KM):				

REKAPITULACIJA

Redni broj	Opis	Ukupna cijena po tablicama (bez pdv-a) (_____)
	<i>LOT 4 – OP Sarajevo – TJ Višegrad</i>	
1.	TS SOKOLAC – Sanacija platoa	
2.	TS ROGATICA – Sanacija transportnih staza	
UKUPNA CIJENA BEZ PDV-a:		
POPUST ()%:		
UKUPNA CIJENA SA POPUSTOM BEZ PDV-a		
IZNOS PDV (17%):		
UKUPNA CIJENA SA PDV-om:		

Napomena:

- Cijene moraju biti jasno izražene u KM (domaći ponuđači) ili EUR (strani ponuđači). Za svaku stavku u ponudi mora se navesti cijena (i jedinična i ukupna), u suprotnom ponuda će biti odbijena kao neprihvatljiva.
- Cijena ponude se iskazuje u skladu s gore datom formom i mora da sadrži sve naknade koje ugovorni organ treba platiti ponuđaču. Ugovorni organ ne smije imati nikakve dodatne troškove osim onih koji su navedeni u ovom obrascu.
- U slučaju razlika između jediničnih cijena i ukupnog iznosa, ispravka će se izvršiti u skladu sa jediničnim cijenama.
- Jedinična cijena stavke se ne smatra računskom greškom, odnosno ne može se ispravljati. Takođe se ne može ispravljati popust izražen u procentima, a u slučaju razlike u popustu iskazanom u procentima i u novčanom iznosu, ispravka će se izvršiti u skladu sa iznosom izraženim u procentima.
- Navedene cijene su nepromjenljive za vrijeme trajanja ugovora.

Potpis i pečat ponuđača _____

PRILOG 3 - OBRAZAC ZA CIJENU PONUDE - LOT 5

NAZIV PONUĐAČA: _____

Broj ponude: _____

Datum: _____

LOT 5 – OP Mostar (TS Trebinje)

1.1. GRAĐEVINSKI I ZANATSKI RADOVI NA OBJEKTU TS 400/x kV TREBINJE

Stavka	Opis	Jedinica mjere	Količina	Jedinična cijena (bez pdv-a) (_____)*	Ukupna cijena (bez pdv-a) (_____)*
1.	Ličenje zidova i stropova bojom po izboru investitora u 2 premaza. U cijenu stavke uračunati sve neophodne predradnje (odmaščivanje, gletanje, brušenje, brušenje zidova premazivanih masnim bojama, otprašivanje, grundiranje i sve potrebne zidarske popravke), te zaštitu poda i opreme koja se nalazi u prostorijama PVC folijom, i čišćenje na kraju. U cijenu uključiti uslugu pomjeranja i nošenja namještaja kao i vrijednost svih potrebnih radova i materijala. (Sve prostorije komandne zgrade). Obračun prema m ² finalno obojane površine.	m ²	260,00		
2.	Nabava i postavljanje rubnjaka 18/24/100 cm u beton MB 30. Prije postavljanja novih ukloniti postojeće ispucale rubnjake te oštemati podlogu, sve odvesti na deponiju. Obračun po m ¹ .	m ¹	20,00		

Stavka	Opis	Jedinica mjere	Količina	Jedinična cijena (bez pdv-a) (____)*	Ukupna cijena (bez pdv-a) (____)*
3.	<p>Izvedba novog, minimalno sedmokokornog PVC prozora (arhiva) sa čeličnim kutijastim profilom unutar PVC obloge kao ojačanje, sa dva brtvljenja u dimenzijama 275/200cm, podijeljen u tri dijela, srednji dio širine 130cm fiksni, krajnji dijelovi širine 72 sa otvaranjem prema zidu (kao postojeći otvor), a prema shemi iz priloga 6, pozicija 1. Boja bijela. Izbor uz suglasnost investitora. U cijenu uračunati demontažu postojećeg otvora sa odvozom na deponiju, izradu novog, dobavu, okov, čišćenje, kamenu klupicu s obje strane prozora debljine 2 cm i kompletnu ugradnju na gradilištu. Sve mjere obvezatno provjeriti na licu mjesta. Nakon završetka montaže zidarski obraditi špalete s obje strane prozora, unutarnje i vanjske. Silikonirati sve sastave sa zidom iznutra i izvana.</p> <p>U cijenu uračunati sve materijale i radove do potpune funkcionalnosti.</p> <p>Prije početka izmjere otvora donijeti nadzoru na uvid uzorak PVC profila sa ojačanjem.</p> <p>Obračun po komadu montiranog otvora.</p>	kom.	1		
4.	<p>Nabava i ugradnja reflektirajuće folije za vanjske otvore prostorije arhive. Lijepljenje sa vanjske strane. Folija treba neutralizirati blještavilo.</p> <p>U cijenu uključiti sve radove i materijale do potpune funkcionalnosti.</p> <p>Obračun po m² komplet ugrađene folije (stvarna površina).</p>	m ²	15,00		
5.	<p>Nabava i montaža trakastih zavjesa u komandi u dimenzijama: 2,75m x 2,0m.....3 komada</p> <p>Obračun po m².</p>	m ²	16,50		
6.	<p>Postojeći pregradni zid od drvenih šperploča potrebno je prekriti pločama od rigipsa debljine 15mm, učvrstiti vijcima za postojeću šperploču, izgletovati sastave i postaviti mrežicu na sastavima, te sve pripremiti za bojenje.</p> <p>Obračun po m².</p>	m ²	11,00		
7.	<p>Probijanje (pilanje i štemanje) otvora za nova vrata dimenzija 90cm x 205 cm u zidanom zidu debljine 20 cm. U cijenu odvoz materijala na deponiju.</p> <p>Obračun komplet.</p>	komplet	1		

Stavka	Opis	Jedinica mjere	Količina	Jedinična cijena (bez pdv-a) (____)*	Ukupna cijena (bez pdv-a) (____)*
8.	<p>Izvedba novog, minimalno sedmocomornog PVC otvora – jednokrila vrata (arhiva) sa čeličnim kutijastim profilom unutar PVC obloge kao ojačanje, sa dva brtvljenja u dimenzijama 90cm x 205cm, a prema shemi iz priloga 6, pozicija 2. Boja bijela. Izbor uz suglasnost investitora. Ispuna panel bijeli, 3 baglame, brava sa cilindrom i tri ključa. U cijenu uračunati demontažu postojećeg otvora sa odvozom na deponiju, izradu novog, dobavu, okov, čišćenje i kompletnu ugradnju na gradilištu. Sve mjere obvezatno provjeriti na licu mjesta. Nakon završetka montaže zidarski obraditi špaleta s obje strane vrata. Silikonirati sve sastave sa zidom i podom iznutra i izvana, te prostor ispod praga zapuniti ljepilom i siliknom da ne „šuška“.</p> <p>U cijenu uračunati sve materijale i radove do potpune funkcionalnosti.</p> <p>Prije početka izmjere otvora donijeti nadzoru na uvid uzorak PVC profila sa ojačanjem.</p> <p>Obračun po komadu montiranog otvora.</p>	kom.	2		
9.	<p>Demontaža postojećih drvenih vrata i štoka dimenzija 130 cm x 205 cm, te odvoz na deponiju. Zaziđivanje otvora gdje su bila vrata sa siporeksom debljine 15 cm, obrada sa mrežicom i ljepilom (dvije ruke ljepila), sve pripremljeno za bojenje.</p> <p>Obračun komplet.</p>	komplet	1		
10.	<p>Nabava i ugradnja rasvjetnog tijela za rasvjetu unutarnja nadgradna svjetiljka dimenzija 60cm x 60cm sa 4 neonske žarulje.</p> <p>Obračun komplet po komadu montiranih svjetiljki.</p>	kom.	10		
11.	<p>Demontaža (skidanje i struganje) postojećeg itisona u prostorijama arhiva, te nabava i postavljanje laminata debljine 10mm u boji po izboru investitora, lajsni i spužvice ispod laminata. Podlogu pripremiti za postavljanje laminata. Silikonirati pojedine sastave, te na spoj sa vratima postaviti aluminijske lajsne. U cijenu uključiti sve radove i materijale do potpune funkcionalnosti.</p> <p>Obračun po m² ugrađenog laminata i po m¹ ugrađene lajsne.</p>	m ² m ¹	54,00 34,00		

Stavka	Opis	Jedinica mjere	Količina	Jedinična cijena (bez pdv-a) (____)*	Ukupna cijena (bez pdv-a) (____)*
12.	Nabava, transport te ugradnja itisona (boje i kvalitete po izboru investitora). Podlogu očistiti i pripremiti i na istu zalijepiti novi itison. Skidanje starog itisona i odvoz na deponiju. Jediničnom cijenom obuhvatiti sve radove i materijale do potpune funkcionalnosti, kao što su skidanje starog itisona, ljepljenje novog, pomjeranje namještaja i TA peći, uklapanje u postojeće pultove, obrublivanje, postavljanje obrubnih holкера od itisona. Obračun po m ² .	m ²	30,00		
13.	Nabava i ugradnja wc šolje ("A" KLASA, stojeća wc šolja, odvod u pod) sa daskom (plastična, sa amortizerom) i vodokotličem (niskomontažni, količina vode između 6 i 9 litara). Šolju pričvrstiti vijcima i silikonirati rub. U cijenu uračunati sve radove i materijale do potpune funkcionalnosti. (Jedna u stražaru, druga u zgradu skladišta i arhive) Obračun komplet.	komplet	1		
14.	Arhivske police prema nacrtu iz priloga 1. Obračun komplet.	komplet	1		
15.	Nabavka i ugradnja V3 krovne ljepenke posute škrljcem (popravka atike krova i odvoda nape kroz strop). Obračun po m ² zavarene ljepenke.	m ²	20,00		
16.	Izrada četverokutnih poklopaca kablskih kanala u zoni 1 od MB 30 i konstruktivno armiranih sa Q188. Jediničnom cijenom obuhvatiti skidanje postojećih poklopaca, odvoz istih na deponiju, postavljanje novih poklopaca uz prilagodbu na terenu, te sve druge radove i materijale do potpune funkcionalnosti. Obračun po komadu ugrađenog poklopca.				
	110cm x 50cm debljine 8cm	kom.	27		
	60cm x 50cm debljine 8cm	kom.	93		
	50cm x 37cm debljine 8cm	kom.	3		
	66cm x 50cm debljine 8cm	kom.	3		
UKUPNA CIJENA BEZ PDV-a (KM):					

*valuta (na praznu crtu u zagradi upisati valutu)



REKAPITULACIJA

Redni broj	Opis	Ukupna cijena po tablicama (bez pdv-a) (_____)
	<i>LOT 5 – OP MOSTAR (TS Trebinje)</i>	
1.	TS TREBINJE	
UKUPNA CIJENA BEZ PDV-a:		
POPUST ()%:		
UKUPNA CIJENA SA POPUSTOM BEZ PDV-a:		
IZNOS PDV (17%):		
UKUPNA CIJENA SA PDV-om:		

Napomena:

1. Cijene moraju biti jasno izražene u KM (domaći ponuđači) ili EUR (strani ponuđači). Za svaku stavku u ponudi mora se navesti cijena (i jedinična i ukupna), u suprotnom ponuda će biti odbijena kao neprihvatljiva.
2. Cijena ponude se iskazuje u skladu s gore datom formom i mora da sadrži sve naknade koje ugovorni organ treba platiti ponuđaču. Ugovorni organ ne smije imati nikakve dodatne troškove osim onih koji su navedeni u ovom obrascu.
3. U slučaju razlika između jediničnih cijena i ukupnog iznosa, ispravka će se izvršiti u skladu sa jediničnim cijenama.
4. Jedinična cijena stavke se ne smatra računskom greškom, odnosno ne može se ispravljati. Takođe se ne može ispravljati popust izražen u procentima, a u slučaju razlike u popustu iskazanom u procentima i u novčanom iznosu, ispravka će se izvršiti u skladu sa iznosom izraženim u procentima.
5. Navedene cijene su nepromjenljive za vrijeme trajanja ugovora.

Potpis i pečat ponuđača _____



PRILOG 4 - OBRAZAC ZA POVJERLJIVE INFORMACIJE

Informacija koja je povjerljiva	Brojevi stranica s tim informacijama u ponudi	Razlozi za povjerljivost tih informacija	Vremenski period u kojem će te informacije biti povjerljive

Potpis i pečat ponuđača _____

Napomena:

Povjerljivim informacijama se ne mogu smatrati informacije propisane članom 11. ZJN.

PRILOG 5 - IZJAVA O ISPUNJAVANJU USLOVA IZ ČLANA 45.

stav (1) tačaka od a) do d) Zakona o javnim nabavkama („Službeni glasnik BiH“ broj: 39/14 i 59/22)

Ja, niže potpisani _____ (*Ime i prezime*), sa ličnom kartom broj: _____ izdatom od _____, u svojstvu predstavnika privrednog društva ili obrta ili srodne djelatnosti _____ (*Navesti položaj, naziv privrednog društva ili obrta ili srodne djelatnosti*), ID broj: _____, čije sjedište se nalazi u _____ (*Grad/opština*), na adresi _____ (*Ulica i broj*), kao ponuđač u otvorenom postupku javne nabavke: JN-OP-1930/2022 (Sanacija građevinskih objekta (ponovljeni postupak)), a kojeg provodi ugovorni organ „Elektroprenos – Elektroprijenos BiH“ a.d. Banja Luka, za koje je objavljeno obavještenje o javnoj nabavci broj: _____ u „Službenom glasniku BiH“ broj: _____, a u skladu sa članom 45. stavovima (1) i (4) pod punom materijalnom i kaznenom odgovornošću

IZJAVLJUJEM

Ponuđač _____ u navedenom postupku javne nabavke, kojeg predstavljam, nije:

- a) Pravosnažnom sudskom presudom u kaznenom postupku osuđen za kaznena djela organiziranog kriminala, korupcije, prevare ili pranja novca u skladu s važećim propisima u BiH ili zemlji u kojoj je registriran;
- b) Pod stečajem ili je predmetom stečajnog postupka ili je pak predmetom postupka likvidacije;
- c) Propustio ispuniti obaveze u vezi s plaćanjem penzionog i invalidskog osiguranja i zdravstvenog osiguranja u skladu s važećim propisima u BiH ili zemlji u kojoj je registriran;
- d) Propustio ispuniti obaveze u vezi s plaćanjem direktnih i indirektnih poreza u skladu s važećim propisima u BiH ili zemlji u kojoj je registriran.

U navedenom smislu sam upoznat sa obavezom ponuđača da u slučaju dodjele ugovora dostavi dokumente iz člana 45. stav (2) tačke od a) do d) na zahtjev ugovornog organa i u roku kojeg odredi ugovorni organ shodno članu 72. stav (3) tačka a).

Nadalje izjavljujem da sam svjestan da krivotvorenje službene isprave, odnosno upotreba neistinite službene ili poslovne isprave, knjige ili spisa u službi ili poslovanju kao da su istiniti predstavlja kazneno djelo predviđeno Kaznenim zakonima u BiH, te da davanje netačnih podataka u dokumentima kojima se dokazuje lična sposobnost iz člana 45. Zakona o javnim nabavkama predstavlja prekršaj za koji su predviđene novčane kazne od 1.000,00 KM do 10.000,00 KM za ponuđača (pravno lice) i od 200,00 KM do 2.000,00 KM za odgovorno lice ponuđača.

Također izjavljujem da sam svjestan da ugovorni organ koji provodi navedeni postupak javne nabavke shodno članu 45. stav (6) Zakona o javnim nabavkama u slučaju sumnje u tačnost podataka datih putem ove izjave zadržava pravo provjere tačnosti iznesenih informacija kod nadležnih organa.

Mjesto i datum davanja izjave:

Izjavu dao:

Potpis i pečat nadležnog organa: _____

PRILOG 6 - IZJAVA O ISPUNJAVANJU USLOVA IZ ČLANA 47.

st. (1) tačka c) i st. (4) Zakona o javnim nabavkama („Službeni glasnik BiH“ broj 39/14 i 59/22)

Ja, nižepotpisani _____ (*Ime i prezime*), sa ličnom kartom broj: _____ izdatom od _____, u svojstvu predstavnika privrednog društva ili obrta ili srodne djelatnosti _____ (*Navesti položaj, naziv privrednog društva ili obrta ili srodne djelatnosti*), ID broj: _____, čije sjedište se nalazi u _____ (*Grad/opština*), na adresi _____ (*Ulica i broj*), kao ponuđač u otvorenom postupku javne nabavke: JN-OP-1930/2022 Sanacija građevinskih objekta (ponovljeni postupak), a kojeg provodi ugovorni organ „Elektroprenos – Elektroprivreda BiH“ a.d. Banja Luka, za koje je objavljeno obavještenje o javnoj nabavci broj: _____ u „Službenom glasniku BiH“ broj: _____, a u skladu sa članom 47. stavovima (1) i (4) pod punom materijalnom i kaznenom odgovornošću

IZJAVLJUJEM

Dokumenti čije obične kopije dostavlja ponuđač _____ u navedenom postupku javne nabavke, a kojima se dokazuje ekonomska i finansijska sposobnost iz člana 47. stav (1) tačka c) Zakona o javnim nabavkama, su identični sa originalima.

U navedenom smislu sam upoznat sa obavezom ponuđača da u slučaju dodjele ugovora dostavi dokumente iz člana 47. stav (1) tačke c) na zahtjev ugovornog organa i u roku kojeg odredi ugovorni organ shodno članu 72. stav (3) tačka a).

Nadalje izjavljujem da sam svjestan da krivotvorenje službene isprave, odnosno upotreba neistinite službene ili poslovne isprave, knjige ili spisa u službi ili poslovanju kao da su istiniti predstavlja kazneno djelo predviđeno Kaznenim zakonima u BiH, te da davanje netačnih podataka u dokumentima kojima se dokazuje ekonomska i finansijska sposobnost iz člana 47. Zakona o javnim nabavkama predstavlja prekršaj za koji su predviđene novčane kazne od 1.000,00 KM do 10.000,00 KM za ponuđača (pravno lice) i od 200,00 KM do 2.000,00 KM za odgovorno lice ponuđača.

Mjesto i datum davanja izjave:

Izjavu dao:

Potpis i pečat ponuđača: _____

PRILOG 7 - IZJAVA U SKLADU S ČLANOM 52.

stav (10) Zakona o javnim nabavkama („Službeni glasnik BiH“ broj: 39/14 i 59/22)

Ja, niže potpisani _____ (*Ime i prezime*), sa ličnom kartom broj: _____ izdatom od _____, u svojstvu predstavnika privrednog društva ili obrta ili srodne djelatnosti _____ (*Navedi položaj, naziv privrednog društva ili obrta ili srodne djelatnosti*), ID broj: _____, čije sjedište se nalazi u _____ (*Grad/opština*), na adresi _____ (*Ulica i broj*), kao ponuđač u otvorenom postupku javne nabavke: JN-OP-1930/2022 (Sanacija građevinskih objekata (ponovljeni postupak)), a kojeg provodi ugovorni organ „Elektroprenos – Elektroprivredna Agencija BiH“ a.d. Banja Luka, za koje je objavljeno obavještenje o javnoj nabavci broj: _____ u „Službenom glasniku BiH“ broj: _____, a u skladu sa članom 52. stav (10) Zakona o javnim nabavkama pod punom materijalnom i kaznenom odgovornošću

IZJAVLJUJEM

- 1) Nisam ponudio mito ni jednom licu uključenom u proces javne nabavke, u bilo kojoj fazi procesa javne nabavke.
- 2) Nisam dao, niti obećao dar, ili neku drugu povlasticu službenom ili odgovornom licu u ugovornom organu, uključujući i strano službeno lice ili međunarodnog službenika, u cilju obavljanja u okviru službene ovlasti, radnje koje ne bi trebalo da izvrši, ili se suzdržava od vršenja djela koje treba izvršiti on, ili neko ko posreduje pri takvom podmićivanju službenog ili odgovorna lica.
- 3) Nisam dao ili obećao dar ili neku drugu povlasticu službenom ili odgovornom licu u ugovornom organu uključujući i strano službeno lice ili međunarodnog službenika, u cilju da obavi u okviru svoje službene ovlasti, radnje koje bi trebalo da obavlja, ili se suzdržava od obavljanja radnji, koje ne treba izvršiti.
- 4) Nisam bio uključen u bilo kakve aktivnosti koje za cilj imaju korupciju u javnim nabavkama.
- 5) Nisam sudjelovao u bilo kakvoj radnji koja je za cilj imala korupciju u toku predmeta postupka javne nabavke.

Davanjem ovu izjave, svjestan sam kaznene odgovornosti predviđene za kaznena djela primanja i davanja mita i kaznena djela protiv službene i druge odgovornosti i dužnosti utvrđene u Kaznenim zakonima Bosne i Hercegovine.

Mjesto i datum davanja izjave:

Izjavu dao:

Potpis i pečat nadležnog organa: _____

PRILOG 8 - TEHNIČKI ZAHTJEVI I SPECIFIKACIJE (za sve LOT-ove)

GRAĐEVINSKI DIO

UVOD

Predmet ove javne nabavke je izvođenje građevinsko-zanatskih radova definisanih Predmjerima te tehničkim specifikacijama za:

OP Sarajevo – TS Sarajevo 13 (LOT 1),
OP Sarajevo – TJ Sarajevo (LOT 2),
OP Sarajevo – TJ Zenica (LOT 3),
OP Sarajevo – TJ Višegrad (LOT 4),
OP Mostar – TS Trebinje (LOT 5).

UVODNE NAPOMENE

OPĆE

Građevinski radovi će se izvoditi u skladu sa nacionalnim zakonima, standardima i propisima Bosne i Hercegovine, JUS i BAS kao i ostalim standardima koji su u upotrebi u Bosni i Hercegovini, kako je navedeno u ovom odjeljku, a posebna pažnja se mora posvetiti lokalnim opštinskim propisima. U slučaju da se Izvođaču dopusti da slijedi neke druge standarde, koji moraju biti ekvivalentni JUS i BAS standardima, spisak tih standarda će biti naveden u njegovoj ponudi. Izvođač je dužan organizovati i prijaviti gradilište u skladu sa zakonskom regulativom.

Smatraće se da je Ponuđač obišao gradilišta prije izrade ponude da bi utvrdio lokalne uslove u kojima će se vršiti radovi i da bi se uvjerio da je raspoloživa sva potrebna radna snaga, postrojenja i materijal. Izvođač će također biti dužan da poštuje lokalne zakone i nabavlja saglasnosti i dozvole, kada to ne učini Naručilac, od svih relevantnih organa vlasti, prije početka izgradnje.

Ponuđač će predati uz svoju ponudu dinamički plan izvođenja radova gdje se prikazuje kako će se radovi izvršiti u predviđenim rokovima. Nakon usvajanja njegove ponude a prije nego što Naručilac odobri početak radova na gradilištu, Izvođač će pripremiti i predati Naručiocu na saglasnost detaljni program građevinskih radova. Nakon što program dobije saglasnost, od istog se ne smije odstupati bez saglasnosti Naručioca.

Naručilac može u svakom trenutku da zatraži uzorke materijala i načina izrade koji se predlažu, a Izvođač će iste dostaviti bez odlaganja. Kada Naručilac da saglasnost na uzorke, svi materijali i izrada koji ne odgovaraju kvalitetu i karakteru tih uzoraka biće odbijeni. Na zahtjev Naručioca prije naručivanja materijala, Izvođač će predati na saglasnost imena predloženih proizvođača ili isporučilaca. Na zahtjev Naručioca, Izvođač će obezbijediti ateste proizvođača ili dokazne sertifikate. Ako Naručilac procijeni da je to potrebno, može poslati inspekciju u prostorije proizvođača ili isporučioca, radi ispitivanja materijala prije upućivanja na Gradilište. Smatra se da su troškovi takve inspekcije obuhvaćeni Ugovorom.

INSTALACIJE

Izvođač će biti odgovoran za snabdijevanje električnom energijom, vodom, kanalizacijom i drugim instalacijama, u obimu i kapacitetu neophodnom za propisno izvršenje Radova – U skladu sa uputama Naručioca.

OBAVJEŠTAVANJE

Prije početka Radova ili nekog njihovog dijela, Izvođač će predati na saglasnost metodologiju koja mora da obuhvata sve relevantne crteže i proračune za sve predložene privremene radove.

Bez obzira na saglasnost Naručioca na Izvođačev program, nijedan važan postupak se neće vršiti bez pismene saglasnosti Naručioca, ili bez potpunog i kompletnog obavještenja, takodje pismenog, koje će biti dostavljeno Naručiću u razumnom roku prije takvog postupka da bi mogao da izvrši sve neophodne pripreme za inspekciju.

Izvođač će obavijestiti Naručioca najmanje 24 sata ranije o svojoj namjeri da izvrši iskolčavanje svih važnih dijelova radova, ili da izvrši betoniranje, da bi se organizovala provjera i/ili uzimanje probnih uzoraka.

Izvođač će obezbijediti pismeno odobrenje Naručioca prije bilo kakvog betoniranja, injektiranja i sl.

DOZVOLA ZA ISKOPAVANJE

Prije početka iskopavanja na gradilištu, Izvođač će obavijestiti Naručioca i obezbijediti pismenu "Dozvolu za iskopavanje". Ako se ne mogu precizno locirati instalacije na gradilištu, Izvođač će pažljivo izvršiti radove kada je upozoren na mogućnost da postoje instalacije na gradilištu. Izvođač će takodje skrenuti Naručiću pažnju na sve instalacije koje su izložene tokom izgradnje.

Izvođač će takodje obezbijediti pismenu "Dozvolu za Radove" od Naručioca kad god predloži da pristupi radovima u zonama gde su u upotrebi postrojenja, cijevi, kablovi, razvodna postrojenja ili drugi elektromašinski uređaji. Slične dozvole će biti potrebne prije priključenja na postojeće instalacije kao što je vodovod, kanalizacija, gasovod, itd.

Izvođač će predavati zahtjeve za sve takve dozvole u dovoljno ranijem roku.

RADOVI NA ZATRPAVANJU

Prije zatrpavanja betonskih radova, kanalizacije, itd., Izvođač će obavijestiti Naručioca 24 sata ranije, sa molbom da obezbijedi kontrolu radova koji se zatrpavaju. Radovi se ne smiju zatrpavati bez pismene dozvole nadzornog organa (Naručioca).

JEDINICE MJERE

Ovaj Ugovor se zasniva na upotrebi SI jedinica mjere.

POSTOJEĆE INSTALACIJE

Izvođač će biti odgovoran za izmještanje bilo kakvih postojećih instalacija sa lokacije za izgradnju TS (elektrodistributivni vodovi, vodovodne i kanalizacione instalacije, telefonske i druge instalacije), neophodno za početak izvođenja Radova. Izvođač će izmještanje ovih instalacija izvršiti isključivo u saglasnosti i prema smjernicama dobijenim od nadležnog preduzeća.

Sve instalacije zatečene tokom Radova a koje ne ometaju izvođenje Radova ostaće u istom položaju i pažljivo poduprte i zaštićene od oštećenja, da bi ostale u punoj upotrebi do završetka Radova, ili dok više ne budu potrebne.

Izvođač je odgovoran da nabavi od relevantnih organa podatke o svim postojećim instalacijama. Troškove nadoknade štete snosiće Izvođač u skladu sa lokalnim propisima i ovim specifikacijama.

GRADILIŠNA EVIDENCIJA

Izvođač je dužan da na gradilištu obezbijedi uredno čuvanje i vođenje gradilišne dokumentacije: građevinskog dnevnika, građevinske knjige i knjige inspekcije i ostale dokumentacije u skladu sa Zakonom.

Naručiocu će gradilišna dokumentacija biti na raspolaganju za čitavo vrijeme izvođenja radova i isti je dužan vršiti redovno ovjeravanje i uzimanje svog primjerka iste u skladu sa Zakonom i dinamikom izvođenja radova.

Izvođač će predavati Naručiocu na kraju svake sedmice izvještaje o radnoj snazi, postrojenjima i materijalu upotrijebljenom tokom te sedmice na svakom gradilištu, prikazujući broj i djelatnost radnika angažovanih svakog dana, detaljni spisak postrojenja na gradilištu i kompletne pojedinosti o svim materijalima isporučenim na gradilište tokom te sedmice. Istovremeno će predavati izvještaje o napredovanju radova u formi koju odobri Naručilac.

ARMIRANO BETONSKE KONSTRUKCIJE

OPŠTE

Projekat i detalji betona za konstrukcije biće u skladu sa PBAB 87 uz naredna ograničenja/izuzetke: Sav nadzemni beton izložen atmosferskim uticajima biće projektovan sa ograničenjem širine pukotina na 0,2 mm.

Projekat armirano betonskih konstrukcija za skladištenje tečnih ili gasovitih materija (kao što su temelji transformatora, uljna jama, septičke jame, itd.) biće u skladu sa PBAB 87 uzimajući u obzir maksimalnu projektnu širinu površinskih pukotina od 0,1mm.

Radne spojnice biće u skladu sa PBAB 87.

Napomena:

PBAB je Nacionalni standard bivše SFRJ za beton i armirani beton.

ZAHTJEVI U VEZI MATERIJALA

Cement

Cement za konstruktivni armirani beton biće Portland cement (OPC) po JUS-u B.C1.011 ili odgovarajućim BAS standardom ili drugim odobrenim standardima. Ako će se zbog stanja zemljišta koristiti cement otporan na sulfate (SRC), isti će biti po JUS-u B.C1.014. ili odgovarajućim BAS standardom ili drugim odobrenim standardima.

Marke betona

Betonski radovi će se projektovati koristeći najmanje naredne marke betona:

Marka betona	Tip cementa	28-dnevna projektna čvrstoća- (MPa)	Nominalna veličina agregata (mm)
Konstruktivni (Nadzemni)	MB 30 Obični Portland cement	20.5	32
Za temelje MB 20	MB 30 i/ili OPC ili SRC (u zavisnosti od stanja zemljišta)	20.5 14.0	32 32
Površinski (podložni sloj)	MB15 OPC ili SRC (u zavisnosti od stanja zemljišta)	10.5	16

Minimalna debljina površinskog sloja biće 50 mm.

ČELIK ZA ARMIRANJE

Čelik za armiranje može biti:

Neobložena rebrasta armatura visoke otpornosti na razvlačenje RA 400/500 sa karakterističnom čvrstoćom od 400 N/mm² u skladu sa JUS C.K6.020 i JUS C.K6.120. ili odgovarajućim BAS standardima ili nekim drugim odobrenim standardima.

Čelična mrežna armatura (MAG 500/560 i MAR 500/560) imaće karakterističnu čvrstoću 500 N/mm² u skladu sa JUS C.B6.013 i JUS U.M1.091. ili odgovarajućim BAS standardima ili nekim drugim odobrenim standardima.

Sve čelične armaturne šipke biće savijene u skladu sa BAB 87, Odredbe 139-147.

ANKERNI ZAVRTNJI

Ankerni zavrtnji biće u skladu sa Klasom Č.5.6. Heksagonalne navrtke i podloške (ravna i elastična) biće u skladu sa JUS M.B1.601 odnosno JUS M.B2.011 ili odgovarajućim BAS standardima ili nekim drugim odobrenim standardima.

Prihvatljive su i ekvivalentne specifikacije. Ankerni zavrtnji, navrtke i podloške za spoljnu upotrebu biće pocinkovani u skladu sa JUS C.T7.106. ili odgovarajućim BAS standardima ili nekim drugim odobrenim standardima.

KONSTRUKTIVNI ČELIK

OPĆE

Naredne odredbe se primenjuju na čelične konstrukcije i zgrade, stepeništa i razne druge čelične predmete. Dizajn, detalji, izrada i montaža konstruktivnog čelika biće u skladu sa JUS standardima iz grupe U.E7, tj. JUS U.E7.010, JUS U.E7.081, JUS U.E7.086, JUS U.E7.091, JUS U.E7.096 ili odgovarajućim BAS standardima ili nekim drugim odobrenim standardima.

Sav konstruktivni čelik biće klase C 0361 ili C0561 u skladu sa JUS C.B0.500 ili odgovarajućim BAS standardima ili nekim drugim odobrenim standardima.

Za povezivanje čeličnih elemenata koristiće se crni zavrtnji klase 5.6 ili zavrtnji nosećeg tipa klase 8.8, takodje u skladu sa JUS U.E7.145. ili odgovarajućim BAS standardima ili nekim drugim odobrenim standardima.

BETONSKI RADOVI

OPŠTE

Sav beton i betonski radovi će biti u svakom pogledu u skladu sa PBAB 87 i drugim publikacijama pomenutim u ovim specifikacijama.

Sav beton upotrijebljen na objektu biće beton kategorije BII, gotov, spravljen mašinski i dopremljen iz fabrike betona na gradilište odgovarajućim transportnim sredstvom (automikser). Nije dozvoljena upotreba betona spravljenog na gradilištu.

Prije izvođenja radova, Izvođač je dužan da sačini odgovarajući Projekat betona i dostavi ga Naručiocu na odobrenje. Za izbor fabrike betona sa koje će se dopremiti gotov beton takođe je potrebna saglasnost Naručioca.

Ugrađivanje betona će se vršiti u oplati uz vibriranje ugrađene betonske smješe (vibracionim iglama) u skladu sa odgovarajućim propisima i standardima.

Aditivi za beton će biti korišteni isključivo uz pisanu saglasnost Naručioca a u količini i na način kako to propisi i standardi predviđaju.

ISPITIVANJE – UOPĆENO

Metode ispitivanja će biti u skladu sa relevantnim JUS standardima ili odgovarajućim BAS standardima (BAS EN 12350 i BAS EN 12390) ili nekim drugim odobrenim priznatim standardima.

Ispitivanje betona će se vršiti svakodnevno, odnosno, svakog dana betoniranja i to uzimanjem probnih uzoraka u samoj fabrici betona kao i na gradilištu. Broj uzoraka koji se uzimaju na gradilištu će biti određen u odnosu na marku betona, količinu betona za ugradnju, broj i vrstu pozicija koje se betoniraju tog dana. Najmanji broj uzoraka će biti 3 (tri) za istu poziciju po danu betoniranja. Izvođač radova je dužan da uzorke uzme i označi u prisustvu Nadzornog organa, da iste čuva i njeguje u skladu sa propisima i nakon perioda njege transportuje i izvrši ispitivanje u ustanovi za čije je angažovanje Naručilac dao saglasnost.

CEMENT

Cement će biti u skladu sa svim zahtjevima JUS B.C1.009, JUS B.C1.011, JUS B.C1.013, JUS B.C1.014 ili odgovarajućim BAS standardima (BAS EN 206-1) ili nekim drugim odobrenim priznatim standardima.

Portland cement otporan na sulfate biće upotrebljen tamo gde je to preporučeno usled stanja zemljišta, a u ostalim slučajevima će se koristiti običan Portland cement.

Izvođač će obavijestiti Naručioca o marki, proizvođaču i porijeklu cementa koji predlaže za upotrebu u Radovima, i o metodi isporuke. Izvođač neće naručiti cement prije nego što dobije saglasnost Naručioca. Naručilac mora da bude obaviješten i da izda saglasnost za sve predložene izmjene u isporuci cementa prije nego što se isti naruči.

Sav cement isporučen na gradilište imaće uvjerenja proizvođača koja dokazuju usklađenost sa priznatim standardima. Kopije ovih uverenja biće date Naručiocu.

AGREGATI

Agregati će biti tvrdi, trajni i čisti, i neće sadržati nikakve nepoželjne materije u obliku ili količini koji negativno utiču na čvrstoću i trajnost betona bilo koje starosti. Nabavljaće se iz odobrenih izvora od strane naručioca i biće u skladu sa zahtjevima JUS B.B2.010 & JUS B.B3.100, ili odgovarajućim BAS standardima (BAS EN 12620:2004, EN 12620:2002) ili nekim drugim odobrenim priznatim standardima, osim ukoliko je drugačije navedeno u ovim Specifikacijama. Agregati će biti bilo od prirodnog agregata ili drobljenog kamena, bez prašine, i neće biti podložni reakciji na alkalije / silicijum-dioksid.

Sitan agregat za beton biće dobro granulisan. Prilikom ispitivanja laboratorijskim sitom, sitan agregat će biti u skladu sa zahtjevima JUS U.M1.057. ili odgovarajućim BAS standardima ili nekim drugim odobrenim priznatim standardima.

VODA

Voda za pranje agregata i miješanje betona biće sveža, čista voda, u potpunosti lišena ulja, masti, naftnih derivata ili šećera, i biće u skladu sa JUS U.M1.058. ili odgovarajućim BAS standardom (BAS EN 1008) ili drugim odobrenim standardima/propisima, pH-vrijednost će biti između 4,5 i 9,5.

Neće sadržati hloride preko 300 mg/l za armirani beton ili 100mg/l za prednapregnuti beton. Neće sadržati nikakve nečistoće u količini dovoljnoj da izazove promene u vremenu vezivanja Portland cementa više od 30 minuta u poređenju sa rezultatima dobijenim iz destilovane vode.

Koncentracija sulfata (SO₄²⁻) u vodi ne treba da bude veća od 2700 mg/l za armirani beton ili 1000 mg/l za prednapregnuti beton.

GOTOV BETON

Gotov beton, kako je definisano u BAB 87 i JUS U.M1.045, ili odgovarajućim BAS standardom ili drugim odobrenim standardima/propisima, proizveden van gradilišta, može se koristiti uz saglasnost Naručioca i biće u skladu sa svim ugovornim zahtjevima.

Prije ugradnje betona kontrolišu se dimenzije i kote iskopa, priprema površine na koju dolazi beton, oplata i armatura. Kontrola oplata vrši se u pogledu njenih dimenzija i detalja predviđenih projektom, visinskih kota, kao i u pogledu otpornosti i sigurnosti same oplata, tako i kosnika i podupirača ispod nje.

Beton mora odgovarati projektovanoj marki betona, ugrađevanje vršiti u slojevima uz propisno nabijanje-vibriranje. Sastav betona (vrsta i granulometrijski sastav agregata, vrsta i količina cementa, voda i aditivi) određuje se na osnovu predhodnih ispitivanja svježeg i očvrslog betona. Beton se kontroliše od strane proizvođača do predaje betona izvođaču radova i izvođač radova, na licu mjesta, od prijema do ugradnje betona.

ČELIK ZA ARMIRANI BETON

Kvalitet i isporuka čelika

Čelična armatura biće kao što slijedi:

Neobložena rebrasta armatura visoke otpornosti na razvlačenje RA 400/500 karakteristične čvrstoće 400 N/mm² po JUS-u C.K6.020 i JUS-u C.K6.120., ili odgovarajućim BAS standardom (BAS EN 1080 i EN 10138) ili drugim odobrenim standardima/propisima.

Armatura mreža (MAG 500/560 & MAR 500/560) imaće karakterističnu čvrstoću 500 N/mm² u skladu sa JUS-om C.B6.013 i JUS-om U.M1.091., ili odgovarajućim BAS standardom EN 1080 i EN 10138 ili drugim odobrenim standardima/propisima

Sve armaturene šipke biće savijene u skladu sa BAB 87, Odredbe 139-147

Šipke prečnika 36 mm ili više generalno se neće koristiti.

Izvođač će isporučiti Naručiocu uverenje za svaku isporuku od proizvođača čelika, koje potvrđuje da čelik zadovoljava zahtjeve ovih Specifikacija.

Armaturene čelične šipke održavaće se u čistom stanju i bez šupljina usljed korozije, slobodne rđe, kovine posle varenja, ulja, masti, maltera, zemlje, farbe ili bilo kog drugog materijala koji bi mogao da ugrozi vezu između betona i armature, ili koji bi mogao da izazove koroziju armature ili dezintegraciju betona.

Neće biti dozvoljeno zavarivanje armature bez pismene saglasnosti naručioca.

Savijanje i fiksiranje

Armatura može biti savijana na gradilištu, ili alternativno van gradilišta, primenom odobrene metode. Izvođač će obezbijediti opremu za savijanje pogodnu za savijanje šipki. Visokovrijedni čelik će da se grije ili vari samo ako proizvođač izda pismenu garanciju za njegovo kasnije ponašanje. Oblici savijanja i dužine moraju biti u skladu sa primenljivim preporukama PBAB 87 (Odredbe 139-147) ili kako je precizirano na Crtežima i Programima savijanja šipki. Sve šipke će biti bez rđe i šupljina usljed korozije.

Mrežasta armatura će biti fiksirana ravno preko cijelih površina naznačenih na crtežima. Susjedni listovi mreže će se preklapati u skladu sa PBAB 87, Dio 2, Tabela 28. Slobodni mali komadi mreže će se koristiti tamo gdje su od suštinskog značaja za uklapanje u male ograničene djelove Radova.

Oplata

Oplata će biti konstruisana od zdravih materijala dovoljne čvrstine, propisno ojačana, sa potporom i podogradom tako da bude obezbijeđena rigidnost tokom postavljanja i nabijanja betona bez vidljivih deformacija. Biće konstruisana tako da obezbijedi ispravan oblik, linije i dimenzije betona koje su prikazane na crtežima. Oplata će biti tako konstruisana da se može ukloniti bez šoka ili vibriranja betona.

Sve spojnice će biti čvrsto uklopljene da bi se spriječilo curenje injekcione mase a na radnim spojnicaма će oplata biti čvrsto pričvršćena za prethodno izliven ili očvrstnut beton da bi se spriječilo stvaranje stepenika ili izbočina na izloženim površinama.

Prije izlivanja betona, oplata će biti temeljno očišćena i lišena piljevine, opiljaka, prašine ili drugog otpada crijevom za vodu, mlazom vode, ili na drugi efikasan način. Biće ostavljeni privremeni otvori za uklanjanje vode i otpada.

Sve spojnice na oplati, armatura, itd. biće pregledani pre postavljanja betona da bi se obezbijedilo ispunjenje svih zahtjeva u vezi linije, nivoa i kvaliteta, navedenih u Specifikacijama.

Vreme otpuštanja oplate biće odgovornost Izvođača. Generalno, slijediće se smjernice sadržane u BAB 87, Odredba 248 i JUS U.C9.400. ili odgovarajućim BAS standardom ili drugim odobrenim standardima/propisima

Oplata će biti konstruisana tako da se bočni elementi mogu ukloniti bez remećenja podsvoda, a ako podupirači treba da ostanu na mestu kada se podsvode ukloni, ti podupirači neće biti remećeni tokom otpuštanja oplate.

Ako Metodologija uklanjanja oplate nije unapred definisana, oplata će biti uklonjena kada se postignu naredni uslovi:

- min 30% projektne čvrstoće betona za stubove, zidove, temelje i vertikalne strane greda
- min 70% projektne čvrstoće betona za ploče i donje strane greda.

SASTAV I ČVRSTOĆA BETONA OPŠTE

Sve betonske mješavine će biti u skladu sa zahtjevima BAB 87 ili sličnim odobrenim propisima/standardima.

Prije nego što se postavi beton na radove svi izvori betonskog materijala biće prethodno odobreni od strane Naručioca uz zadovoljavajuće dokaze o usklađenosti tih materijala sa fizičkim i hemijskim ispitivanjima razrađenim u priznatim standardima. Izvođač će predati detaljne opise svih mješavina koje predlaže za upotrebu u radovima, uključujući njihove karakteristične čvrstine, osnovne namjene, izvore materijala, tipove cementa, komponente mješavine po težinama, minimalni sadržaj cementa, maksimalni odnos vode i cementa, nominalnu veličinu agregata i granice granulacije, obradivost, itd.

U narednoj tabeli se navode preporučene marke konstruktivnog betona i njihove čvrstoće:

Marka	Karakteristična čvrstoća kocke na pritisak (MPa) 28.-og dana	Dozvoljeno naprezanje (MPa)	Maksimalna veličina agregata
MB30	30	20.5	32
MB20	20	14.0	32 (16)
MB15	15	10.5	16

MB30 – SVI KONSTRUKTIVNI RADOVI

MB20 – NEKI TEMELJI

MB15 – IZRAVNAVAJUĆI SLOJ

PROBNE MJEŠAVINE

Izvođač će dostaviti Naručiocu najmanje 3 nedelje pre početka proizvodnje preliminarnih probnih mješavina naredne informacije u vezi sa svakom markom betona:

Marka betona
Naziv konkretne probne mešavine
Granulacija agregata
Težinski odnos svih komponenti betona
Očekivani faktor zbijanja i sleganje
Detaljan opis predložene kontrole kvaliteta na gradilištu
Detaljan opis predložene laboratorije za ispitivanja.

Preliminarne ispitne kocke će se uzimati iz predloženih mešavina kao što slijedi:

Kocke će biti napravljene, njegovane, skladištene, transportovane i ispitane pri pritisku u skladu sa JUS-om U.M1.005 i JUS-om U.M1.020. Rezultati ispitivanja će biti procenjeni u skladu sa JUS-om U.M1.051. ,ili odgovarajućim BAS standardom ili drugim odobrenim standardima/propisima Ispitivanje će se vršiti u laboratoriji koju odobri Naručilac.

POSTUPAK SA ISPITNIM KOCKAMA

Uzorci betona za ispitivanje biće uzimani a kocke napravljene kada i kako naloži Naručilac.

Broj ispitnih kocki će biti kao što slijedi:

a) Za konstruktivne elemente	Jedan set od tri kocke na 50 kubnih metara betona ili jedan set od tri kocke dnevno, u zavisnosti šta je od ta dva veće.
b) Za nearmirani beton	Kako naloži Naručilac

Ovaj broj kocki će biti uvećan za beton koji će se koristiti za konstrukciju za zadržavanje vode radi sprovođenja ispitivanja za nepropustivost betona.

PROMJENE U MATERIJALU ILI PROPORCIJAMA MJEŠAVINE

Ni proporcije mješavine ni izvor isporuke materijala neće se mijenjati bez prethodnog odobrenja Naručioca, osim što će Izvođač podešavati proporcije mješavine prema potrebi, da bi se uzele u obzir dopuštene varijacije u materijalima. Takvo odobrenje podleže vršenju ovdje opisanih postupaka sa probnom mješavinom.

NEISPUNJENJE ISPITNIH ZAHTJEVA

Ako čvrstoća ispitnih kocki, proporcije propisanih mešavina ili granice sadržaja cementa ne budu u skladu sa onim koje su specificirane, ili ukoliko po mišljenju Naručioca beton ne ispuni precizirane zahtjeve u nekom drugom pogledu, smatraće se da beton u dijelu radova iz kog je uzet uzorak nije u skladu sa specificiranim zahtjevima.

NADZOR

Nadzor na izvođenju predmetnih radova će imenovati Naručilac a sve u skladu sa Ugovorom.

PROIZVODNJA I POSTAVLJANJE BETONA

Angažovani nadzor i oprema treba da budu takvi da obezbijede tražene standarde kontrole materijala i izrade i podležu odobrenju Naručioca.

TRANSPORT BETONA

Beton će se transportovati sredstvima koja služe za isključivo tu namjenu (automikseri): sprečavaju kontaminaciju (prašinom, kišom, ili na drugi način), segregaciju ili gubitak sastojaka. Transportna

sredstva će obezbijediti da beton ostane u skladu sa Specifikacijama i da ima traženu obradivost u vreme i na mjestu postavljanja.

UGRADNJA

Beton se neće ugrađivati prije nego što se ispita pozicioniranje, fiksiranje i stanje armature i svih drugih elemenata koji se utiskuju u beton, i čistoća, centriranje i podobnost površina ili oplata. Naručilac će dobiti dogovoreno obavještenje da bi mogao da provjeri radove, a beton se neće postavljati na bilo kom dijelu radova sve dok se za to ne dobije saglasnost Naručioca. Ako betoniranje ne počne u roku od 24 sata nakon dobijanja saglasnosti, saglasnost se ponovo izdaje. Po dolasku na mjesto isporuke, vozači kamiona sa betonom moraju predati Naručiocu na njegov zahtjev dokaznicu od proizvođača betona gdje se navodi marka betona, obradivost, veličina agregata, tip cementa i vrijeme doziranja betona.

Beton će se odložiti što je bliže moguće svom konačnom položaju, bez pretovara ili segregacije, i na takav način da se izbegne pomeranje armature, drugih utisnutih elemenata ili oplata. Kad god je to moguće, koristiće se otvori na dnu ili pumpe. Kada se koriste otvoreni kanali za prenos betona, njihovi nagibi neće biti takvi da izazovu segregaciju, a po potrebi će biti obezbijedene pogodne cijevi ili pregrade za promenu pravca. Beton se neće spuštati sa visine veće od 1,5m osim ukoliko se pribegne upotrebi klupa i okretanju odloženog betona rukama pre njegovog ugrađivanja.

Beton će se ugrađivati u slojevima takve dubine da je svaki sloj spremno i pravilno inkorporisan sa slojem ispod njega upotrebom unutrašnjih vibratora ili učvršćivanja, sječenja ili ručnog nabijanja. Biće temeljno postavljen oko oplata i svake armature ili utisnutih elemenata, bez njihovog pomeranja. Slojevi neće biti dublji od 700 mm. Beton se neće ugrađivati u stajaćoj ili tekućoj vodi.

Beton u armiranim betonskim radovima će biti odložen u plastičnom stanju, sa odnosom vode i cementa koji daje specificiranu čvrstinu. Odlaganje betona u pojedinačne elemente će se nastavljati bez prestanka do odobrene prethodno određene radne spojnice ili dok član ne bude završen, i biće finalno obrađen na takav način da spoj članova bude monolitan osim ukoliko je drugačije precizirano.

Betoniranje nearmiranim betonom će se vršiti po djelovima i nastavljaće se neprekidno u svakom dijelu do njegovog završetka, i neće biti dopušten nikakav vremenski prekid dok je rad u toku.

Kada se odloži, beton će imati temperaturu od najmanje 5 a najviše 30 stepeni C.

DJELIMIČNO VEZAN MATERIJAL

Sav beton i malter se moraju postaviti i sabiti u roku od 90 minuta od dodavanja vode u mešavinu. Kada je beton postavljen na licu mesta tokom četiri sata, ili manje kako naloži Naručilac u zavisnosti od mešavine, tipa cementa i aditiva i vremenskih uslova, nikakav dodatni beton se neće postavljati na njega tokom narednih 24 časa.

VIBRIRANJE

Beton će se zbijati vibratorima. Vibratori će biti pogodni za neprekidan rad. Biće odloženi na takav način da cela masa koja se tretira bude adekvatno sabijena pri brzini srazmernoj isporuci betona iz mešalica.

BETONIRANJE PRI NEPOVOLJNIM VREMENSKIM USLOVIMA

Ako se betoniranje odvija pri spoljnoj temperaturi ispod +5 stepeni C ili preko +30 stepeni C, onda će se to smatrati betoniranjem pri nepovoljnim vremenskim uslovima.

Neće biti dozvoljeno nikakvo betoniranje na otvorenom tokom oluja, pljuskova ili obilnih sniježnih padavina. Tamo gdje postoji vjerovatnoća takvih vremenskih uslova, moraju se izvršiti pripreme za adekvatnu zaštitu materijala, mehanizacije i oplata, tako da se radovi mogu nastaviti natkriveni. Kada

postoji vjerovatnoća snažnih vjetrova, dodatne mjere predostrožnosti radi obezbjeđivanja zaštite od kiše i snijega će se također preduzeti.

Betoniranje pri nepovoljnim vremenskim uslovima će biti u potpunosti u skladu sa uputstvima/preporukama datim u BAB 87, Odredbe 268-276.

NJEGA BETONA

Beton će tokom prve faze stvrdnjavanja biti zaštićen od štetnih dejstava sunčeve svjetlosti, isušivanja pod uticajem vjetra, vjetrova, kiše, itd.

Po završetku postavljanja betona u bilo kom dijelu, izložene površine će biti pokriven materijalom kao što je polietilen, smjesa za njegu ili absorbujući materijal, koji može da bude vlažan. Cio taj dio, uključujući oplatu, će zatim biti zaštićen tako da i isparavanje vode iz betona i promjene u temperaturi na površinama betona budu minimalni.

Voda za njegu betona će biti istog kvaliteta kao ona koja se koristi za pravljenje betona.

ZAVRŠNI SLOJ BETONA

Završna površina svih betonskih radova biće glatka, zdrava, solidna i bez naprslina, izbočina i mrlja. Neće biti dozvoljeno malterisanje nesavršenih betonskih površina a, shodno saglasnosti Naručioca, svaki beton koji je defektan na bilo koji način treba da bude uklonjen i zamijenjen do takve dubine, i popravljen na takav način da odgovara okolnoj površini po efektivnosti i boji. Ivice, površinske diskoloracije i drugi defekti, biće popravljeni na način koji odobri Naručilac. Neće biti dozvoljeno nanošenje cementnog maltera.

PREFABRIKOVAN BETON

Svi elementi koji se rade od prefabrikovanog betona biće izliveni u snažno oblikovanim kalupima opremljenim za oblikovanje kosina, V-žlijebova, otvora za podizanje, itd., da bi se proizveli elementi traženog kvaliteta. Beton će biti naliven i vibriran tako da se oslobodi svog vazduha i da se osigura savršena ispunjenost kalupa betonom. Malterisanje izloženih lica ili površina neće biti dozvoljeno.

FINALNA OBRADA BETONSKIH POVRŠINA

Kvalitet finalne obrade biće u skladu sa odobrenim crtežima i neće biti lošiji od onog koji je opisan u ovoj Odredbi, i kada je to primenljivo, u Standardu/ima specificiranim i odobrenim od strane Naručioca u skladu sa ovim Specifikacijama. Svaka defektna finalna obrada betona biće odbijena, a Izvođač će biti dužan da preda predloge za popravku.

RADOVI OD KONSTRUKTIVNOG ČELIKA

Projekat će biti u skladu sa JUS Standardima iz grupe U.E7 (tj. JUS U.E7.010, JUS U.E7.081, JUS U.E7.086, JUS U.E7.091, JUS U.E7.096, JUS U.E7.101 itd.), ili odgovarajućim BAS standardima (BAS EN 10020, BAS EN 10021, BAS EN 10024, BAS EN 10025, BAS EN 10027, BAS EN 10029 i dr) ili drugim odobrenim standardima/propisima.

ČELIK

Konstruktivni čelik za strukturne profile i šipke u pogledu proizvodnje, hemijskog sastava, kvaliteta, margina valjanja, težine, ispitnih zahtjeva i obilježavanja biće u skladu sa zahtjevima JUS standarda iz grupe C.B0 (tj. JUS C.B0.002, JUS C.B0.003, JUS C.B0.004, JUS C.B0.500 itd.) ili odgovarajućim BAS standardom ili drugim odobrenim standardima/propisima ekvivalentnih priznatih standarda.

Sav konstruktivni čelik će biti klase C 0361 ili C 0561 po JUS-u C.B0.500 (klase S 235 i S355 prema BAS EN 1020 ili ekvivalentnom priznatom standardu.

ZAVRTNJI, NAVRTKE I PODLOŠKE

Crni zavrtnji klase 5.6 ili zavrtnji nosećeg tipa klase 8.8, oba u skladu sa JUS-om U.E7.145, ili odgovarajućim BAS standardom ili drugim odobrenim standardima/propisima, korišće se za povezivanje čeličnih elemenata. Ankerni zavrtnji će biti u skladu sa Klasom C.5.6.

Heksagonalne navrtke i podloške će biti u skladu sa JUS-om M.B1.601 odnosno JUS-om M.B2.011., ili odgovarajućim BAS standardom ili drugim odobrenim standardima/propisima. Prihvatljive su i ekvivalentne specifikacije. Zavrtnji, navrtke i podloške za spoljnu upotrebu će biti pocinkovani u skladu sa JUS-om C.T7.106., ili odgovarajućim BAS standardom ili drugim odobrenim standardima/propisima

MATERIJALI I ISPITIVANJE

Svi materijali će biti prvoklasni, bez defekata i manjkavosti, skorašnje proizvodnje, neupotrebljavani i najmanje precizirane klase.

Izvođač će dostaviti Naručiocu relevantne potvrde proizvođača za svaki kontigent ili doziranje čeličnih profila isporučenih na gradilište. Takva potvrda će navoditi proces proizvodnje i izvještaj o ispitivanju sa rezultatima mehaničkih ispitivanja na čeliku i hemijskog sastava čelika. Svaka potvrda će biti potpisana od strane proizvođača.

IZRADA I FABRIKACIJA

Razmaci, sječenje, držanje, montaža, zavrtnje, varenje, mašinska obrada, obilježavanje i farbanje biće u skladu sa relevantnim JUS i BAS standardima ili drugim priznatim standardima. Svi prefabrikovani elementi mogu se odbiti po pristizanju na gradilište ukoliko nisu u skladu sa odobrenim crtežima ili sa gore pomenutim standardima u bilo kom pogledu.

VEZE

Svi otvori za zavrtnje biće precizno označeni pomoću šablona ili odgovarajuće pločice i biće izbušeni. Otvori će biti bez nazubljenja ili neobrađenih ivica i upušteni po potrebi. Neće biti dozvoljena iskrivljenost. Izvođač će obezbijediti sve otvore potrebne za instaliranje opreme, drenaže, itd.

Navojni dio svakog zavrtnja će izbijati iz navrtke najmanje za dva navoja.

ZAVARIVANJE

Zavarivanje će biti u skladu sa JUS Standardima iz grupa C.H3 i C.T.3., ili odgovarajućim BAS standardom ili drugim odobrenim standardima/propisima

Izvođač će predati proceduru za ispitivanje i kriterijume za prihvatanje testova, koji će da podliježu odobrenju Naručioca, prije početka izrade.

Ukoliko bilo koja spojnica ne zadovolji ispitne zahtjeve, od Izvođača će se zahtijevati da ispita pet dodatnih spojnica. Ako bilo koja od tih dodatnih spojnica ne zadovolji ispitne zahtjeve, Izvođač će ispitati sve glavne spojnice u tom konkretnom ramu ili konstrukciji.

MONTAŽA

Izvođač će biti odgovoran za obilježavanje i precizno pozicioniranje, instaliranje, poravnanje i nivelisanje svih čeličnih radova.

Izvođač će u potpunosti ispunjavati sve zahtjeve svih Građevinskih bezbjednosnih kodova i prakse na mjestu radova.

Cjepanice ili drvena građa će biti na dovoljnom rastojanju da se izbjegne oštećenje skladištenog materijala. Težina skladištenih materijala biće ograničena tako da komadi na dnu svake gomile ne budu preopterećeni.

Montaža čeličnih radova neće normalno početi dok se beton u temeljima i pločama ne njeguje najmanje 7 dana, osim ukoliko Naručilac drugačije zahtijeva.

Čelični radovi ne smiju biti u potpunosti opterećeni dok betonski temelji i ploče ne budu stari 28 dana.

BLOKOVI, OPEKA I ZIDARSKI RADOVI MATERIJALI

Biće potrebna saglasnost Naručioca za sve predložene proizvođače i isporučioce blokova, vodonepropusnih slojeva, i drugih materijala. Proizvođači ili isporučioći se ne smiju naknadno mijenjati bez odobrenja Naručioca.

GLINENI BLOK, GLINENE I SILIKATNE OPEKE

Svi glineni blokovi će biti u skladu sa JUS-om B.D1.015., ili odgovarajućim BAS standardom ili drugim odobrenim standardima/propisima

Klasa primenjenih šupljih glinenih blokova biće 7.5 Mpa.

Sve pune opeke će biti u skladu sa JUS-om B.D1.011., ili odgovarajućim BAS standardom ili drugim odobrenim standardima/propisima. Klasa primijenjenih punih opeka biće najmanje 75 sa prosječnom čvrstoćom na pritisak 75 dN/cm².

Proizvođačeva uvjerenja o ispitivanju biće predata za svaki tip glinenog bloka, glinene opeke i silikatne opeke koji se koriste.

UZORCI

Posebni uzorci svakog tipa i veličine opeke ili bloka, uzeti nasumično iz kontigenta, biće odloženi, ispitani i odobreni od strane Naručioca pre upotrebe, a kasnije isporuke će odgovarati odobrenom standardu.

MALTER

Cement, sitan agregat ili pesak i voda biće u skladu sa odgovarajućim zahtjevima JUS i BAS Standarda koji su ovde navedeni. Produžni malter klase M5 koristiće se za zidarske radove.

Miješanje

Malter će biti temeljno izmiješan na suvo dok se ne dobije ujednačena masa. Zatim će se dodati dovoljna količina vode, a miješanje će se nastaviti dok se ne dobije homogena masa. Višak vode neće biti prisutan u mješavini. Sav malter se mora mašinski miješati.

ZAŠTITA OD OŠTEĆENJA

Arhitektonske karakteristike, završene površine i spoljni uglovi zida biće zaštićeni od oštećenja tokom progressa radova. Pragovi, špaletne i glave će biti zaštićeni čim se izgrade.

Svježe završeni radovi biće pokriveni vodootpornim platnom na lokacijama gdje postoji mogućnost oštećenja od kiše. Ramovi i drugi ugrađeni elementi biće u potpunosti zaštićeni tablama, platnima ili drugim sredstvima koja odobri Naručilac.

DEFEKTNI RADOVI

Svi defektni blokovi nađeni u radovima nakon završetka će da se isijeku i zamijene, a defektna izrada će biti popravljena, sve o trošku Izvođača.

ZAVRŠNI RADOVI

Izvođač će obezbijediti sav materijal, radnu snagu, opremu, alate, pokrivke i prateći materijal za izvršenje, zaštitu, popravku, i održavanje Radova. Popravke svake štete izazvane neadekvatnom zaštitom vršiće se o trošku Izvođača.

MATERIJAL ZA MALTERISANJE

Cementi i voda će biti u skladu sa zahtjevima navedenim u dijelu specifikacija za betonske radove. Pijesak za malterisanje biće prirodan, bez primjesa blata, čist, i biće opran u pitkoj vodi ako je to neophodno. Pijesak će se sijati i granulirati tako da zadovolji zahtjeve JUS U.M2.012., ili odgovarajućim BAS standardom ili drugim odobrenim standardima/propisima

MALTERISANJE – PROPORCIONISANJE SMESE

Malter narednih karakteristika će se upotrijebiti za malterisanje zidova od opeke i blokova:

- za osnovni premaz odnos će biti 1:1:6
- za završni sloj 1:1:2 ili 1:1:3

Cementni malter u odnosu 1:4 biće upotrijebljen za malterisanje betonskih površina, i za osnovni i za završni sloj.

MALTERISANJE – IZRADA

Malterisanje će se pažljivo popraviti do metalnih ili drvenih ramova i sokli i oko cijevi ili fittinga. Uglovi će biti zaobljeni sa poluprečnikom do 5 mm.

Površine prvih slojeva namaza biće dobro izgrebane da bi se obezbijedilo prijanjanje završnih premaza. Tragovi košuljice od cementnog maltera ili popravke na prvim slojevima neće se vidjeti kroz završne premaze.

MALTERISANJE – PRIPREMA I NANOŠENJE

Sve površine koje se malterišu biće čiste i bez prašine, masti, slobodnog maltera i tragova soli. Malterisani spoj zidarskih jedinica od opeke ili blokova biće popunjen do dubine od 10mm. Glatke ili masne betonske površine koje se malterišu biće ishrapavljene struganjem ili četkom, i ove i druge površine koje odredi Naručilac će se tretirati odobrenim vezivnim materijalom da bi se obezbijedilo odgovarajuće prijanjanje za podlogu.

MALTERISANJE – ODOBRAVANJE TIPOVA I DEBLJINE

Tip, mješavina i debljina maltera za svaku lokaciju biće kako je označeno na odobrenim crtežima ili dogovoreno sa Naručiocem. Svako malterisanje deblje od 12 mm biće nanošeno u dva sloja. Plastifikator maltera koji odobri Naručilac može se također dodati da bi se poboljšala obradivost i nanošenje maltera.

MALTERISANJE I SPOLJNI ZAVRŠNI SLOJ

Malterisanje će se vršiti u dva sloja. Pijesak za prvi i drugi sloj biće u skladu sa JUS-om U.M2.012., ili odgovarajućim BAS standardom ili drugim odobrenim standardima/propisima. Zidovi će biti nakvašeni pre nanošenja prvog sloja, koji će biti završen ravan i vertikalno po pravoj liniji, i izbrazdan tako da oblikuje podlogu. Drugi sloj se neće nanositi dok se prvi u potpunosti ne osuši. Neposredno prije nanošenja drugog sloja, površina prvog sloja će biti nakvašena, a drugi sloj će biti završen kao glatka čvrsta i gusta površina, koja je istinski ravna i vertikalna. Može se koristiti odobren plastifikator za oba sloja.

MOLERSKI RADOVI

Izvođač će obezbijediti svu radnu snagu, materijale, skele, alate i prateći materijal potreban za pripremu površina, nanošenje farbe, popravljavanje grešaka i čišćenje mrlja od farbe na drugim radovima.

Svi materijali će biti takvog kvaliteta da obezbjeđuju prvoklasne i trajne završne slojeve. Detaljni podaci o predloženim materijalima i proizvođačima biće predati Naručiocu na saglasnost.

Osim ukoliko Naručilac drugačije odobri, sve različite farbe koji čine dio sistema nanijetog na određenu površinu biće isporučene od strane istog proizvođača. Osnovni namazi upotrebjeni za oblaganje površina komponenti koje su prethodno premazane biće izuzeti iz ovih zahtjeva.

UZORCI PANELA I PROBNE POVRŠINE

Pre početka krečenja određenim sistemom, Izvođač će prekrečiti probne površine ili uzorke panela, na zahtjev Naručioca, da bi demonstrirao da je postignuta precizirana debljina i završni izgled farbe. Farbe, oprema i metod nanošenja upotrijebljeni na probnim površinama ili uzorcima panela biće reprezentativni za one koji će se primeniti na radove.

Odobrene probne površine ili uzorci panela će se sačuvati i predstavljati standarde za sve kasnije radove.

PRIPREMA POVRŠINA

Sva nečistoća, smeće i suvišan materijal će se raščišćavati kako se nagomilava, a Radovi će biti očišćeni i podovi oprani dok je krečenje u toku. Preduzeće se sve potrebne mjere predostrožnosti da bi se sprečilo podizanje prašine

Priprema novih čvrstih površina

Površine od betona, blokova i maltera, itd., koje se kreče, biće temeljno očetkane da bi se uklonila prašina i drugi neželjeni materijal koji prione za površinu.

Malterisane površine

Sve greške u malterisanju će se isjeći, zasečene ivice će se obraditi i popraviti pre početka dekorisanja. Sve rupe na licu unutrašnjeg maltera će se popraviti gletovanjem kako odobri Naručilac, ivice će biti tijesno sastavljene i ispuna izravnata sa nivoom okolne površine.

Pocinkovane površine

Pocinkovane površine koje je potrebno prefarbati biće temeljno tretirane nagrizajućim rastvorom i premazane jednim slojem osnovnog nagrizajućeg premaza pre farbanja. Nakon toga će se podloga i završni sloj naneti u skladu sa uputstvima proizvođača.

NANOŠENJE FARBE (UOPŠTENO)

Pripremljene površine će biti iščerkane ili očišćene i osušene neposredno prije nanošenja farbe.

Ofarbane površine koje je potrebno ponovo prefarbati biće očišćene pre narednog nanosa farbe. Prašina će se odstraniti četkanjem. Ulje, masnoće ili druge zagađujuće materije biće uklonjene pranjem i krpom pomoću odgovarajućih mješavina rastvora i deterdženta koje se rastvaraju u vodi, u skladu sa odobrenjem Naručioca. Ofarbane površine koje su zagađene solju biće oprane čistom vodom.

Svi osnovni namazi boje će se nanositi četkom osim nagrizajućih namaza koji se mogu nanositi četkom ili prskanjem, i fiksirajućih namaza koji se obično mogu nanositi samo prskanjem.

Podloga će se nanositi ujednačeno na površinu a ako se nanosi četkom, farba na svakom dijelu radova će se četkati u raznim pravcima pri odgovarajućim uglovima, koristeći čvrst pritisak na četku prije uklanjanja tragova četke, koristeći laganije završne poteze. Uklanjanje tragova četke sa drvenih površina vršiće se u pravcu šare drveta i ka osvjetljenju na velikim površinama zidova i tavanica.

Farbe koje imaju sjaj ili su boje ljuste od jajeta biće nanijete ravnomjerno na površinu na sličan način kao podloga. Ako se nanose četkama, mokra strana će se održavati dok se površine farbaju a uklanjanje tragova četke će obezbijediti da nema vidljivih tragova preklapanja završnih slojeva farbe. Osim ukoliko Naručilac drugačije ne odobri, farba se, osim emulzije i zidarske boje, neće nanositi valjcima.

Oštećene površine osnovnih premaza ili podloga popraviće se prije nanošenja narednih slojeva farbe. Tipovi farbe i broj premaza upotrijebljenih za popravku biće isti kao onaj koji je postojao na oštećenoj površini. Ivice oštećenih površina nanosa farbe na površinama za koje se predviđa superioran dekorativni ili završni dekorativni sloj, biće izglacane do površinske prevlake a slojevi farbe upotrijebljeni za popravku biće očetkani na ivicama da bi se osiguralo da se neće vidjeti pokrivne letvice na završenoj površini.

PODNE OBLOGE, ZIDOVI I ZAVRŠNA OBRADA TAVANICE PODLOGE SA KOŠULJICOM OD CEMENTNOG MALTERA

Betonski podovi koje treba izravnati pomoću košuljice od cementnog maltera imaće hrapavu površinu, napravljenu pomoću struganja ili žicanja. Ohrapavljeni betonski pod biće očišćen, nakvašen po mogućnosti preko noći, višak vode će se ukloniti a injekciona masa sa odnosom cementa i peska 1:1 biće utrljana četkom u površinu, upravo ispred košuljice. Košuljica će biti najmanje 50mm debela i biće dobro nabijena i izravnata pomoću letvica i uglačana mistrijom.

Košuljica će biti izmiješana po zapreminskoj proporciji 1:2:4 (cement, pesak, šljunak max. veličine 8 mm) sa minimalnom količinom vode neophodne za postizanje čvrstog i glatkog, mistrijom uglačanog završnog izgleda.

Kanali i druge dovodne cijevi u podnim košuljicama biće ograničeni na minimum i, u svakom slučaju, dogovoreni sa Naručiocem na gradilištu.

BRAVARIJA

Predvidjeti spoljašnju i unutrašnju bravariju od aluminijumske eloksirane bravarije sa termomostom zastakljene dvostrukim termopan staklom 4+12+4 mm, eloksaža: završna obrada u boji RAL 9006. Ispuna vrata je neprovidna. Vrata su snabdjevena pragom. Predvidjeti sve potrebne šarke, mahanizme, kvake idr.

Uzorci bravarije i fittinga biće predati Naručiocu na saglasnost prije naručivanja. Izvođač će izraditi pregled bravarije za saglasnost Naručioca prije naručivanja.

Uz svaku bravu će se dobijati po tri ključa, i na svim ključevima će se nalaziti oznake broja sobe i zgrade.

GVOZDENE I METALNE PREDMETI

Prije početka proizvodnje i montaže, Izvođač mora da preda detaljne crteže svih fabrički sklopljenih materijala Naručiocu na saglasnost. Ovi detalji će obuhvatati predmete poput metalnih vrata, ograde transformatora, lestvica i svih detalja koje zahtijeva Naručilac. Nikakvi radovi ne mogu da počnu pre nego što Naručilac izda saglasnost za sve detalje.

TRANSPORT I ZAŠTITA

Metalna vrata, ograda, merdevine i drugi slični detalji čuvaće se pod vodootpornom prekrivkom tokom tranzita i biće na sličan način prekriveni i čuvani na gradilištu. Potrebno je pažljivo rukovanje i slaganje da bi se izbegla oštećenja.

ALUMINIJUMSKA VRATA I PROZORI

Svi aluminijumski prozori i vrata biće napravljeni u skladu sa dimenzijama prikazanim na crtežima. Aluminijumska vrata i prozori nabaviće se od odobrenog proizvođača, onog tipa, dizajna, boje i završnog izgleda koje odobri Naručilac. Izvođač će predati Naručiocu na saglasnost sve detaljne informacije i crteže za različite tipove vrata i prozora da bi ilustrovao dizajn i metod instaliranja. Svi aluminijumski okviri biće minimalne debljine 2 mm.

Uzorci bravarije i stakla koji će se koristiti biće predati Naručiocu na saglasnost prije proizvodnje / naručivanja. Sve do prijema zgrade, Izvođač će biti odgovoran za održavanje stakla i biće dužan da zameni svako naprslo ili razbijeno okno. Po završetku a pre predaje radova, svo staklo će biti očišćeno.

REBRASTI LIM

Rebrasti lim biće najmanje 6 mm debeo, od mekog čelika. Farbanje će se izvršiti nakon završenog sečenja procepa za hvatanje, probijanja i uklapanja. Nakon odgovarajućeg osnovnog premazivanja, lim će biti podvrgnut daljem sistemu farbanja u boji koju odobri Naručilac.

Rebrasti lim će se oslanjati na ugaonicima koji će biti ankerisani u beton. Na vrhu će ugao biti zavaren 10mm širokom trakom (dubina trake će odgovarati debljini rebrastog lima) za podupiranje rebrastog lima. Pokrivka od rebrastog lima biće poravnata sa konačnim nivoom poda (FFL).

ZIDARSKI RADOVI

Zid je skup zidnih elemenata položenih na projektom određen način povezanih malterom.

Tehnička svojstva zidova moraju ispunjavati opće i posebne zahtjeve bitne za krajnju namjeru i moraju biti specificirane u projektu zidane konstrukcije. Zidovi se izvode u skladu sa projektom zidane konstrukcije, odredbama „Pravilnik-u o tehničkim propisima za građevinske proizvode koji se ugrađuju u zidane konstrukcije“ i u svemu prema normi BAS EN 1996-1-1:2007

Zidni elementi moraju imati tehnička svojstva i druge zahtjeve određene normama BAS EN 771 te moraju imati dokumente o usklađenosti shodno odredbama „Pravilnika o certifikaciji građevinskih proizvoda, materijala i opreme koji su u upotrebi odnosno koji se ugrađuju“.

Dokumentacija s kojom se isporučuje građevinski materijal mora sadržavati podatke kojim se osigurava sljedivost identifikacije građevinskog proizvoda i sertifikat o usklađenosti. Proizvođač i distributer zidnih elemenata te izvođač radova dužni su poduzeti odgovarajuće mjere u cilju održavanja svojstava zidnih elemenata u toku prevoza, pretovara, skladištenja i ugradnje prema uputama proizvođača.

Malter je mješavina jednog ili više anorganskih veziva, agregata, vode i po potrebi dodataka. Tehnička svojstva maltera moraju ispunjavati opće i posebne zahtjeve bitne za krajnju namjeru i moraju biti specificirane prema normi BAS EN 998-2. Za malter zadanog sastava koji se za jednostavnu građevinu izrađuje na gradilištu i čija je zahtjevana čvrstoća pri pritisku manja ili jednaka 5 N/mm² u Glavnom projektu se određuju omjeri pojedinih sastojaka. Upotrebljivost se smatra dokazanom ako je potvrđena usklađenost pojedinih sastojaka maltera. Za malter zadanog sastava za koji se u Glavnom projektu zahtjeva čvrstoća na pritisak veća od 5 N/mm² smije se primjenjivati sama malter proizveden u fabrici. Potvrđivanje usklađenosti tvornički proizvedenog maltera se provodi se prema normi BAS EN 998-2.

Nezavisno od vrste upotrebljenog materijala za zidanje kvalitet zida pored stabilnosti mora garantovati dobijanje čistih površina unutar i na fasadi mora ispunjavati i sljedeće:

Pravilan vez elemenata

Horizontalnost redova

Vertikalnost i prevolinijnost zidova

Vertikalni i prav položaj i ispravnost svih presjeka zidova i njihovih uglova

Kod zidanja šupljim elementima dozvoljava se postavljanje elemenata tako da su šupljine isključivo u vertikalnom i podužnom smjeru. Kod zidanja plino betonskim elementima ne dozvoljava se upotreba produžnih maltera. Koriste se ljepila gdje horizontalne i vertikalne ne smiju biti deblje od 3 mm.

PROZORI I VRATA

Svojstva prozora i vrata za predviđene uvjete za uobičajene upotrebe građevine i predvidive uticaje okoliša na građevinu u njezinom projektiranom upotrebom vijeku moraju se odrediti projektom osobito u vezi:

Otpornosti na opterećenjem vjetrom koje mora odgovarati predviđenom djelovanju vjetra

Vodonepropusnosti koja mora odgovarati uticaju kiše pri predviđenom djelovanju vjetra

Propusnosti zraka za prozore i vrata koje se ugrađuju u prostorima koje moraju ispunjavati uvjete izmjene zraka ili toplinskih gubitaka provjetravanjem

Prolasku toplote za prozore i vrata koji se ugrađuju između vanjskog prostora odnosno između prostorija koji imaju različitu unutarnju projektnu temperaturu

Zvučne izolacije za prozore i vrata koji se između prostora sa različitim nivoima buke

Otpornost na požar i propuštanje dima za prozore i vrata koji se ugrađuju između prostora koji pripadaju različitim požarnim sektorima

Prozori i vrata smiju se ugrađivati u građevinu ako ispunjavaju zahtjeve propisane „Pravilnikom o tehničkim svojstvima za prozore i vrata“ donešenog od strane Federalnog ministarstva prostornog uređenja u januaru 2009. godine i ako imaju dokumente o usklađenosti shodno odredbama „Pravilnika o certifikaciji građevinskih proizvoda, materijala i opreme koji su u upotrebi odnosno koji se ugrađuju“.

KROV

Izbor materijala i slojeva mora biti takav da obezbjeđuje osnovne funkcije krova:

Prostornu zaštitu

Zaštitu od atmosferilija i odvođenje istih

Zvučnu zaštitu

Protupožarnu zaštitu

Sigurnost u kretanju

Trajnost u korištenju

Krovne plohe moraju biti što jednostavnije, bez nepotrebnih udubina, izbočenja i slično.

Dozvoljeni su sve sistemi drvenih konstrukcija stim da budu racionalni i ekonomski opravdani. Nagibi krovnih ploha moraju odgovarati vrsti pokrova i odgovarajućim propisima. Stropna konstrukcija posljednje etaže mora imati termičku izolaciju. Prostor između stropne konstrukcije i pokrova mora se ventilirati tj. mora imati dovode zraka. Na strehama kosih krovova predvidjeti oluke i odvodne olučne cijevi. Za krovove nagiba većeg od 100 u područjima sa sniježnim padavinama obavezno predvidjeti snijegobrane.

U prostoru između stropne konstrukcije i krovnog pokrivača ne smiju završavati nikakvi ventilacioni kanali, dimnjaci i slično. Svi prodori kroz krovni pokrivač moraju biti izvedeni na tehnički ispravan način i zaštićeni od prodora atmosferilija.

Krovna konstrukcija izrađena o jelove/smrčeve građe, četverobridno rezana iz trupaca I klase, bez ispadajućih čvorova. Krovna konstrukcija mora biti izvedena u svemu prema projektu. Plohe krova moraju biti ravne bez progiba. Sljeme ravno bez talasa. Krov treba u potpunosti da zaštiti objekat od atmosferskih uticaja te treba da bude otporan na dejstvo vjetra i snijega.

Materijal, oprema i radovi moraju biti u skladu sa normama i tehničkim propisima navedenim u projektnoj dokumentaciji. Ako nisu navedene norme koriste se BAS EN i EN (Evropske norme).

TOPLOTNA ZAŠTITA I FASADA

Projektovanje i izvođenje toplotne zaštite objekta uraditi u svemu prema odredbama „Pravilnika o tehničkim zahtjevima za toplotnu zaštitu objekta i racionalnu upotrebu energije“ donešenog od strane Federalnog ministarstva prostornog uređenja u julu 2009. godine i prema odredbama „Pravilnika o certifikaciji građevinskih proizvoda, materijala i opreme koji su u upotrebi odnosno koji se ugrađuju“. Navedenim pravilnikom se slijede Direktive 2002/91/EC Evropskog Parlamenta o energetske svojstvima objekata kao i direktive 89/108/EEC koji se odnosi na građevinske proizvode koji se ugrađuju u objekte u svrhu ispunjavanja bitnog zahtjeva za uštedu energije i toplotnu zaštitu. Projektovanje i izvođenje toplotne zaštite provodi se prema BAS EN normama. Tehnički zahtjevi za racionalnu upotrebu energije i toplotnu zaštitu u objektima propisani su:

Najvećom dopuštenom godišnjom potrebnom toplotnom energijom po jedinici korisne površine objekta odnosno po jedinici zapremine

Najvećim dopuštenim koeficijentom transmisijskog toplotnog gubitka po jedinici površine omotača grijanog dijela objekta

Sprečavanjem pregrijavanja objekta zbog djelovanja sunčevog zračenja tokom ljeta

Ograničenjima zrakopropusnosti omotača objekta

Najvećim dopuštenim koeficijentom prolaza toplote omotača objekta

Smanjenjem uticaja toplotnih mostova na omotaču objekta

Najvećim dopuštenim kondezatom vodene pare unutar objekta

Završna fasadna obrada treba da garantuje potpunu zaštitu termoizolacije objekta. Dijelovi fasade u visini, od terena, minimalno 30 cm se zaštićuju od prskanja atmosferilijama materijalima koji su otporni na ove uticaje. (sokl objekta) Dijelovi zidova objekta koji su izloženi mehaničkim udarima treba zaštititi u visini minimalno 2 m.

Materijal, oprema i radovi moraju biti u skladu sa normama i tehničkim propisima navedenim u projektnoj dokumentaciji. Ako nisu navedene norme koriste se BAS i EN (Evropske norme).

ASFALTERSKI RADOVI

Radove izvoditi u skladu sa Smjernicama za projektovanje, građenje, održavanje i nadzor na putevima. Agregat će biti čvrst, čist, trajan drobljeni kamen ili šljunak u skladu sa priznatim standardima, i biće nabavljen iz odobrenog izvora koji neće obuhvatati kamenolome koji sadrže znatne sadržaje istrošenih, raspadnutih ili izrazito ispucalih materijala. Penetracija bitumena će biti klase 60/70. Izvođač će prema Predmjeru izvesti habajući sloj na platou i transportnim stazama od bitumenizirane kamene sitneži. Postojeći plato i transportne staze, prije ugradnje habajućeg sloja, potrebno je prethodno očistiti te izvršiti prskanje podloge vrućom bitumenskom emulzijom u količini od 1.5 - 2.0 kg/m².

IVIČNJACI

Ivice platoa i transportnih staza imat će ivičnjake. Ivičnjaci su izdignuti u odnosu na postojeću visinu asfalta za visinu novog sloja koji se ugrađuje. Ivičnjaci će biti u skladu sa standardima EN 206 i EN 12370 ili drugim odobrenim standardima/propisima, i napravljeni od prefabrikovanih

vibriranih betonskih elemenata. Beton za ivičnjake imaće iste karakteristike kao beton za nearmirani i armirani beton a u skladu sa odgovarajućim BAS standardom ili drugim odobrenim standardima/propisima. Marka betona će biti min. MB 30.

OPĆI I TEHNIČKI UVJETI VEZANI ZA PREDMJER RADOVA

Sve eventualne nejasnoće dužan je izvoditelj razjasniti dogovorno s Investitorom i Projektantima, prije podnošenja ponude, jer se naknadne primjedbe u tom smislu neće moći uvažiti.

Radove treba izvesti po opisu pojedine stavke troškovnika, općim uvjetima pojedinih grupa radova i ovim općim i tehničkim uvjetima, te prema odobrenoj tehničkoj dokumentaciji.

Sve radove treba izvesti od kvalitetnog materijala prema opisu, projektним detaljima te pismenim nalogima Nadzora, ali sve u okviru ponuđene jedinične cijene.

Sve štete učinjene prigodom rada, vlastitim ili tuđim radovima, imaju se ukloniti na račun počinitelja. Svi nekvalitetni radovi imaju se otkloniti i zamijeniti ispravnim, bez bilo kakve odštete od strane investitora.

Ako opis koje stavke dovodi izvoditelja u sumnju u način izvedbe, treba pravovremeno prije predaje ponude tražiti objašnjenje od Ugovornog tijela.

Eventualne izmjene materijala te način izvedbe tokom građenja moraju se izvršiti isključivo pismenim dogovorom sa projektantom i nadzornim inženjerom.

Sve više radnje koje neće biti na taj način utvrđene neće se moći priznati u obračunu.

Jedinična cijena sadrži sve ono nabrojano kod opisa pojedine grupe radova te se na taj način vrši i obračun istih.

Jedinične cijene primjenjivat će se na izvedene količine bez obzira u kojem postotku iste odstupaju od količine u troškovniku.

Izvedeni radovi moraju u cijelosti odgovarati opisu troškovnika, a u tu svrhu investitor ima pravo od izvoditelja tražiti prije početka radova uzorke, koji se čuvaju u upravi gradilišta te izvedeni radovi moraju istima u cijelosti odgovarati.

Sve mjere koje se daju u projektnoj dokumentaciji treba provjeriti u naravi.

Svu kontrolu treba vršiti bez posebne naplate.

U jediničnim cijenama uračunata su sva davanja, svi troškovi terenskog rada, kao i svi troškovi materijala i rada na izradi osnovne stavke.

Jediničnom cijenom treba obuhvatiti sve elemente navedene kako slijedi:

Materijal

Pod cijenom materijala podrazumijeva se dobavna cijena svih materijala koji sudjeluju u radnom procesu kao osnovni materijal tako i materijali koji ne spadaju u finalni produkt već su samo kao pomoćni.

U cijenu je uključena i cijena transportnih troškova bez obzira na prijevozno sredstvo sa svim prebacivanjima, utovarima i istovarima te uskladištenjem i čuvanjem na gradilištu od uništenja (prebacivanje, zaštita i sl.).

U cijenu je također uračunato i davanje potrebnih uzoraka kod izvjesnih materijala.

Rad

U kalkulaciju rada treba uključiti sav rad, kako glavni, tako i pomoćni te sav unutarnji transport. Ujedno treba uključiti i rad oko zaštite gotovih konstrukcija i dijelova objekata od štetnog atmosferskog utjecaja vrućine, hladnoće i sl.

Skele

Sve vrste radnih skela bez obzira na visinu ulaze u jediničnu cijenu dotičnog rada.

Oplata

Kod izrade oplata predviđeno je podupiranje, uklještenje i skidanje iste. U cijenu ulazi kvašenje oplata prije betoniranja, kao i mazanje limenih kalupa. Po završetku betoniranja, sva se oplata nakon određenog vremena mora očistiti i sortirati.

Za dio građevina na ovom Projektu, dokaznica za Troškovnik je napravljena tako da oplata nije iskazana posebno te je uključena u cijenu betona.

Dakle, ako oplata nije iskazana posebno, uključena je u cijenu betona.

Izmjere

Ukoliko nije u pojedinoj stavci dat način rada, ima se u svemu pridržavati propisa za pojedinu vrstu rada ili prosječnih normi u graditeljstvu.

Zimski i ljetni rad

Ukoliko je ugovoreni termin izvršenja građevine uključen i zimski period, odnosno ljetni period, to se neće izvođaču priznati nikakve naknade za rad pri niskoj odnosno visokoj temperaturi te zaštite konstrukcije od smrzavanja, vrućine i atmosferskih nepogoda, sve to mora biti uključeno u jediničnu cijenu.

Za vrijeme zime izvođač ima građevinu zaštititi te se svi eventualno smrznuti dijelovi istog imaju otkloniti i izvesti ponovo bez bilo kakve naplate. Ukoliko je temperatura niža od temperature od koje je dozvoljen dotični rad, a investitor traži da se radi, izvođač ima pravo zaračunati naknadu po normi 6006, ali u tom slučaju izvođač snosi punu odgovornost za ispravnost i kvalitetu rada.

Faktor

Na jediničnu cijenu radne snage izvođač ima pravo zaračunati faktor prema postojećim propisima i privrednim instrumentima na osnovu zakonskih propisa.

Povrh toga izvođač ima faktorom obuhvatiti i slijedeće radove, koji se neće posebno naplatiti, bilo kao stavka troškownika, bilo kao naknadni rad i to:

- kompletnu režiju gradilišta, uključujući dizalice, mostove, strojeve i sl.
- najamne troškove za posuđene strojeve, koje izvođač sam ne posjeduje, a potrebni su mu pri izvođenju radova,
- čišćenje ugrađenih elemenata od žbuke,
- sva ispitivanja materijala,
- ispitivanja dimnjaka i ventilacija u svrhu dobivanja potvrde od dimnjačara o ispravnosti istih,
- uređenje gradilišta po završetku rada, sa otklanjanjem i odvozom svih otpadaka, šute, ostataka, građevinskog materijala, inventura, pomoćnih građevina itd..

Ostali opći uvjeti

Pravo na izmjene u projektima:

1. Naručilac ima pravo na izmjene u projektima prema kojima se izvode radovi radi postizanja boljih tehničkih rješenja i smanjenja troškova. Izvođač nema pravo da zbog izmjena u projektu traži od naručitelja odštetu ili izmjenu ugovorenih jediničnih cijena.
2. Izvođač nema pravo mijenjati projekte po kojima se izvode radovi, ali može predložiti izmjene, ako se na taj način dobije tehnički ispravno rješenje ili se uz istu kvalitetu postiže ušteda i cijena.

3. Radovi po izmjenama projekata mogu se izvoditi samo ako je te izmjene odobrio odnosno usvojio Naručitelj.

ZEMLJANI RADOVI

Sve iskope izvesti točno po projektu, u skladu sa statičkim proračunom.

Troškovnikom predviđenu kategoriju tla treba provjeriti te ukoliko ne odgovara, ustanoviti ispravnu u prisutnosti rukovoditelja gradilišta i nadzornog inženjera, te konstatirati upisom u Građ. dnevnik.

Kod zatrpavanja pojedinih iskopa, materijal treba polijevati zbog boljeg zbijanja.

Kod materijala koji će se ponovno upotrijebiti (npr. za zatrpavanje oko temelja), isti treba prevesti na gradilišnu deponiju, uskladištiti je te poslije upotrijebiti. Sve prenose do i sa gradilišne deponije treba uključiti u jediničnu cijenu iskopa, te ponovnog nasipavanja.

Jedinična cijena pojedine stavke mora sadržavati još i:

- sav rad na iskopu,
- razupiranje ako je potrebno,
- eventualno crpljenje vode,
- sva potrebna planiranja (ako nema posebne stavke),
- sve vertikalne i horizontalne transporte,
- sva osiguranja gradilišta i objekta,
- sve mjere zaštite na radu.

U cijenama svih stavki radova treba uračunati i odgovarajuće koeficijente zbijenosti ili rastresitosti, jer isti nisu uključeni u količine.

ARMIRAČKI RADOVI

Armiračke radove izvesti u skladu s važećim standardima.

Željezo se upotrebljava po oznakama:

- glatki čelik, GA 240/360
- rebrasti čelik tvrdi, RA 400/500
- mreža od glatko hladno vruće žice . MAG 500/560

Savijanje željeza vrši se točno po nacrtu savijanja. Prije početka betoniranja armaturu pregledava nadzorni inženjer investitora ili statičar kod složenijih konstrukcija.

Betonsko željezo mora se saviti točno po planu savijanja sa svim preklopnim i nastavcima izvedenim po važećim propisima.

Prije betoniranja betonsko željezo treba dobro očistiti, povezati i postaviti točno po planu armature i u skladu sa svim važećim propisima i pravilima strukture.

Upisom u Građevinski dnevnik od strane nadzornog inženjera ili statičara može se započeti betoniranje.

Obračun se radi prema postojećim normama GN-400.

Jedinična cijena armiračkih radova sadrži:

- sav potreban materijal sa transportom na gradilište,
- sav potreban rad i alat za obradu armature (ispravljanje, sječenje, savijanje), postavljanje armature na mjesto ugradbe sa vezanjem, podmetačima, privremenim povezivanjem za oplatu,
- unutarnji transport,
- čišćenje armature od hrđe, masnoće i ostalih nečistoća,
- primjena zaštite na radu i drugih važećih propisa.

Ovi tehnički uvjeti mijenjaju se ili nadopunjuju opisom pojedinih stavki troškovnika.

BETON I ARMIRANI BETON

Betonske i armirano-betonske radove izvesti prema opisu u troškovniku te u skladu sa važećim standardima za armirane i ne armirane betone prema pravilniku o tehničkim normativima za beton i armirani beton.

Sav materijal za izradu betona mora zadovoljavati odgovarajuće propise.

Pri betoniranju jedne cjelovite betonske ili AB konstrukcije upotrijebiti isključivo jednu vrstu cementa.

Izvoditelj je dužan dati na ispitivanje betonske uzorke prema "Pravilniku o tehničkim mjerama" bez posebne naplate.

Agregat mora imati propisani granulometrijski sastav, bez organskih primjesa. Za nosivu konstrukciju upotrebljava se agregat u granulometrijskom sustavu predviđenom u "Pravilniku o tehničkim mjerama i uvjetima za beton i armirani beton".

Sve gore navedeno odnosi se analogno i na tucanik i na drobljenje.

Beton se mora miješati strojno i to za sve betonske i AB konstrukcije. Marke betona određuje se prema proračunu statičara.

Beton treba zaštititi dok se nije vezao i to od atmosferskih i temperaturnih utjecaja.

Nadzorni inženjer zadržava pravo izvanrednog ispitivanja betona, tj. može uzeti seriju kocki i dati ih na ispitivanje. U slučaju pozitivnog nalaza troškove ispitivanja snosi investitor.

Obračun se vrši po postojećim normama GN 400-1.

U jediničnu cijenu betonskih i AB radova uključeni su:

- sav potreban rad, materijal i transport za spravljanje betona,
- sav potreban rad uključujući unutarnji transport,
- zaštita betonskih i armirano-betonskih konstrukcija od djelovanja atmosferilija i temperaturnih utjecaja,
- ubacivanje betona u oplatu,
- ugradba uz pomoć vibratora,
- svi otvori za prolaz elektrike i kanalizacije,
- poduzimanje mjera Zaštite na radu i drugih mjera,
- čišćenje nakon završenih radova,

Ovi tehnički uvjeti mijenjaju se ili nadopunjavaju opisom pojedinih stavki troškovnika.

Za sav ugrađeni materijal i opremu moraju se dobiti odgovarajući atesti i certifikati kojima se dokazuje kvaliteta ugrađenog materijala i opreme.

STANDARDI I CERTIFIKATI:

Standardi kvalitete:

Brandovi su uz tehničku dokumentaciju uključeni jedino kao primjeri. Sličan/jednak materijal ili oprema je u potpunosti u skladu i prihvatljiva.

RADNA SNAGA

Izvođač će osigurati primjenu svih standarda radne snage. Primjenjivat će se odgovarajuće uskladištenje, rukovanje i korištenje materijala.

OSTALO

Izvođač mora kontrolirati gdje je locirana infrastruktura kao što su PTT i električni kabeli i cijevi za vodu prije nego počne iskop ili bušenje tla. Izvođač je odgovoran za sve štete na javnom ili privatnom vlasništvu koje prouzrokuje.

PRED GRAĐEVINSKI RADOVI:

Pregled radilišta treba obaviti Izvođač. Pregled će pokazati sve neophodne nadmorske visine i razmake. Sastanak prije građenja će organizirati predstavnici Investitora i Izvođač da bi pregledali sljedeće informacije:

- pregled uvjeta
- pregled radilišta
- izjavu o radnom metodu
- raspored rada
- plan sigurnosti i okoliša
- spisak materijala

DOKAZI O KVALITETI:

Pored tvorničkih atesta i dokaza o kvaliteti, Izvođač radova je dužan u okviru izvođenja radova predvidjeti i kontinuirano vršiti kontrolu svih ugrađenih materijala i sklopova te dokaze o kvaliteti istih prezentirati Nadzornim inženjerima, te na kraju radova sva ovjerena izvješća predati za potrebe Tehničkog pregleda objekta i samo arhiviranje dokumentacije.

VAŽNE NAPOMENE PONUDAČIMA:

- **Razne pripremne radove vršiti u dogovoru sa investitorom. Sve radove potrebno je izvesti u skladu sa važećim normativima, pravilnicima i standardima za kompletan završetak određene pozicije rada.**
- **Svo ugrađeno armaturno željezo potrebno je međusobno povariti te propisno povezati (preko adekvatnih spojnica) za uzemljivač postrojenja (raster) kako bi se ostvarilo izjednačavanje potencijala u postrojenju. Ako se građevinska armatura ugrađuje u temelje stuBova vanjske ograde postrojenja ili slično onda se ista povezuje na uzemljivač vanjske ograde.**
- **Za slučaj izvođenja radova u blizini napona Izvođač radova je svjestan da se za izvršenje predviđenih radova mora zatražiti isključenje pojedinog dijela postrojenja koje se dobiva u skladu sa stanjem u elektro energetsom sistemu. Zahtjev se upućuje najmanje 72 sata unaprijed, a isključenje se odobrava po mogućnosti. Isključenje se može dobiti, pored radnih dana i subotom te nedjeljom te u noćnim satima.**

Potpis i pečat Ponuđača _____

LOT – 1, OP SARAJEVO – TS SARAJEVO 13 - TEHNIČKI DETALJI:

Opšti zahtjevi za izvođenja radova

Betonski radovi

Sav beton i betonski radovi će biti u svakom pogledu u skladu sa Pravilnikom o tehničkim propisima za građevinske proizvode koji se ugrađuju u betonske konstrukcije. Sav beton upotrijebljen na objektu biće beton kategorije BII, gotov, spravljen mašinski i dopremljen iz fabrike betona na gradilište odgovarajućim transportnim sredstvom (automikser). Nije dozvoljena upotreba betona spravljenog na gradilištu. Ugrađivanje betona će se vršiti u oplati uz vibriranje ugrađene betonske smješe (vibracionim iglama) u skladu sa odgovarajućim propisima i standardima.

Aditivi za beton će biti korišteni isključivo uz pisanu saglasnost Naručioaca a u količini i na način kako to propisi i standardi predviđaju.

Čelik

Čelična armatura biće kao što slijedi:

- Neobložena rebrasta armatura visoke otpornosti na razvlačenje RA 400/500 karakteristične čvrstoće 400 N/mm² prema nizu normi EN 1080 i EN 10138 ili drugim odobrenim standardima/propisima.
- Armatura mreža (MAG 500/560 & MAR 500/560) imaće karakterističnu čvrstoću 500 N/mm² u skladu sa nizom normi EN 1080 i EN 10138 ili drugim odobrenim standardima/propisima
- Sve armaturne šipke biće savijene u skladu sa BS EN standardima i drugim propisima koji su odobrni za tu vrstu radova.

Odvodnja

Podzemne odvodne cijevi i fitinzi za površinsku vodu biće od PE, nabavljene od odobrenog isporučioaca i biće odobrene izrade prema zahtjevima EN 1610:1997 standardom ili drugim odobrenim standardima/propisima.

Poklopci za šahtove i linijske rešetke biće od livenog željeza odobrenog tipa u skladu sa odgovarajućim BAS standardom ili drugim odobrenim standardima/propisima.

Asfalterski radovi

Materijal tamponskog sloja će se sastojati od čistog, čvrstog, trajnog granuliranog materijala. Biće bez sulfata i organskog zagađenja i trošnih ili mekih čestica.

Materijal tampon sloja biće u potpunosti u skladu sa tehničkim zahtjevima odgovarajućeg BAS (EN) standardom ili drugim odobrenim standardima/propisima.

Materijali mogu biti prirodnog porijekla, prosijani i izmiješani, drobljeni i izmiješani, ili kombinacija ovih mogućnosti. Radove izvoditi u skladu sa Smjernicama za projektovanje, građenje, održavanje i nadzor na putevima. Agregat će biti čvrst, čist, trajan drobljeni kamen ili šljunak u skladu sa priznatim standardima, i biće nabavljen iz odobrenog izvora koji neće obuhvatati kamenolome koji sadrže znatne sadržaje istrošenih, raspadnutih ili izrazito ispucalih materijala. Penetracija bitumena će biti klase 60/70. Izvođač će prema Predmjeru izvesti nosivo-habajući sloj na platou i transportnim stazama od bitumenizirane kamene sitneži. Postojeći plato i transportne staze, prije ugradnje asfalta, potrebno je prethodno očistiti te izvršiti prskanje podloge vrućom bitumenskom emulzijom u količini od 1.5 - 2.0 kg/m².

Ivičnjaci

Ivice platoa i transportnih staza imat će ivičnjake. Ivičnjaci će biti u skladu sa standardima EN 206 i EN 12370 ili drugim odobrenim standardima/propisima, i napravljeni od prefabrikovanih vibriranih betonskih elemenata. Beton za ivičnjake imaće iste karakteristike kao beton za nearmirani i armirani beton a u skladu sa odgovarajućim BAS standardom ili drugim odobrenim standardima/propisima. Marka betona će biti min. MB 30.

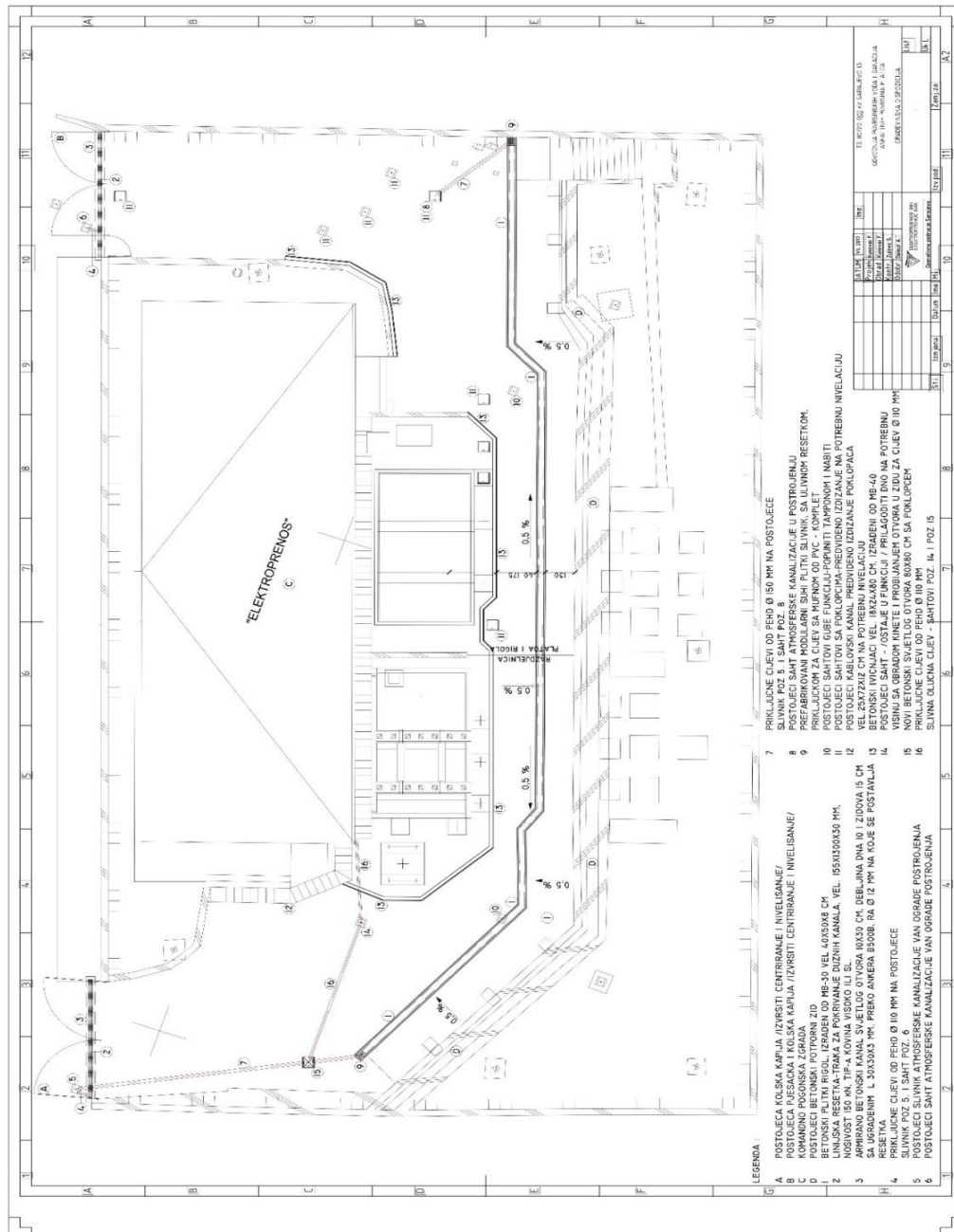

Potpis i pečat Ponuđača

LOT – 2, OP SARAJEVO – TJ SARAJEVO - ŠEME BRAVARIJE I TEHNIČKI DETALJI:

Šeme bravarije /prozori i vrata/ i vanjske ograde:

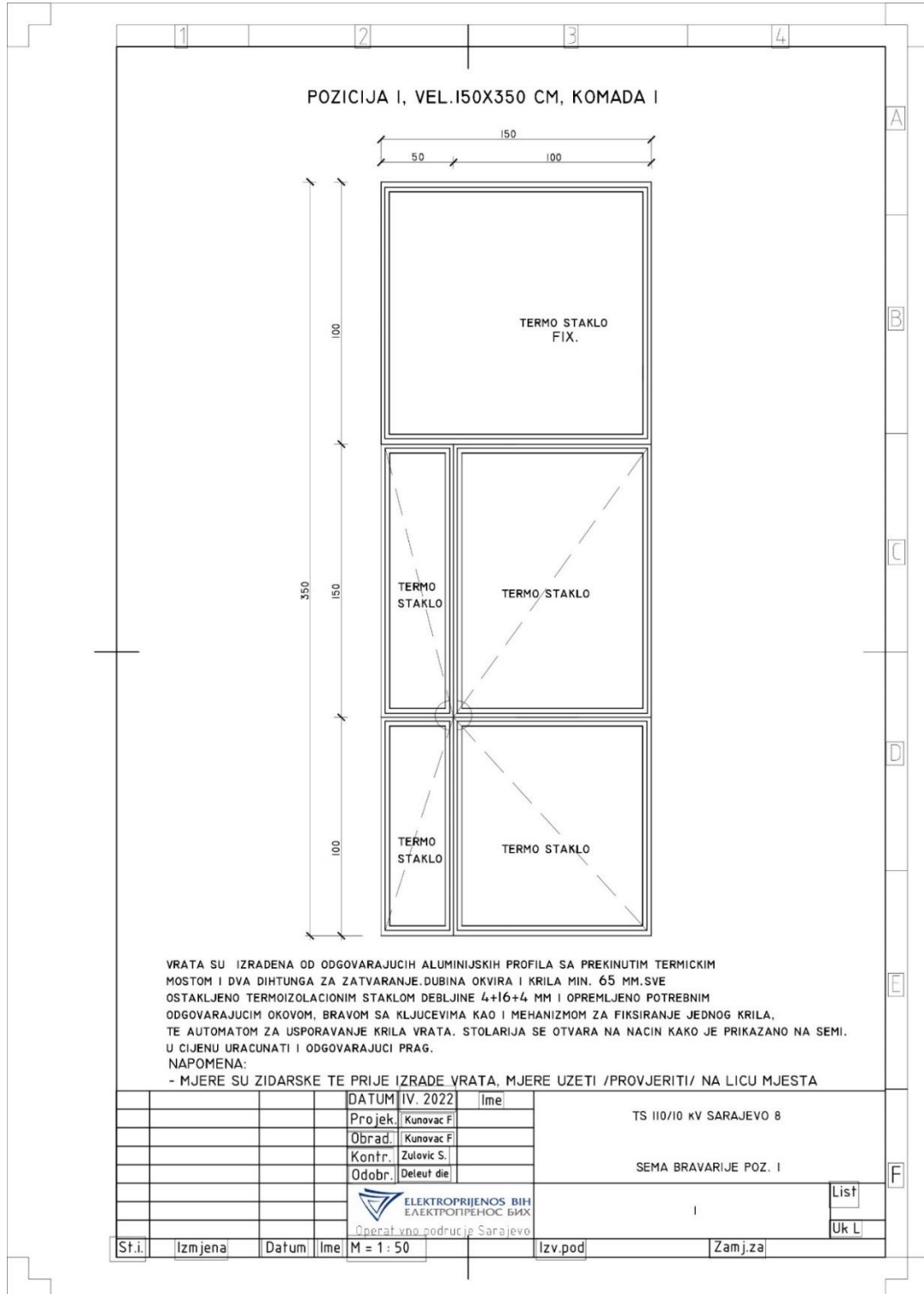

POZICIJA 2, VEL. 80X80 CM, KOMADA 1

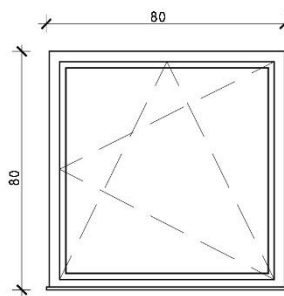

BRAVARIJA IZRADENA OD ODGOVARAJUCIH ALUMINIJSKIH PROFILA SA PREKINUTIM TERMICKIM MOSTOM I DVA DIHTUNGA ZA ZATVARANJE. DUBINA OKVIRA I KRILA MINIMALNO 65 MM. SVE OSTAKLJENO TERMOIZOLACIONIM NISKOEMISIONIM STAKLOM DEBLJINE 4+16+4 MM I OPREMLJENO POTREBNIM ODGOVARAJUCIM OKOVOM. STOLARIJA SE OTVARA NA NACIN KAKO JE PRIKAZANO NA SEMI. U CIJENU URACUNATI PVC KLUPICU SA UNUTRASNJE STRANE I ALUMINIJSKU OKAPNICU SA VANJSKE STRANE. VANJSKU ALUMINIJSKU OKAPNICU UFALCATI POD STOK.

NAPOMENA:

- MJERE SU ZIDARSKE TE PRIJE IZRADE STOLARIJE, MJERE UZETI /PROVJERITI/ NA LICU MJESTA

				DATUM	IV. 2022	Ime			
				Projek.	Kunovac F.				TS II0/10 KV SARAJEVO 8
				Obrad.	Kunovac F.				
				Kontr.	Zulovic S.				SEMA BRAVARIJE POZ. 2
				Odobr.	Deleut die				
				 ELEKTROPRIJENOS BIH ЭЛЕКТРОПРЕНОС БИХ Operat vno podruclje Sarajevo					2
									List
									Uk L
St.i.	Izmjena	Datum	Ime	M = 1 : 50		Izv.pod		Zam.j.za	

POZICIJA 3, VEL.80X210 CM, KOMADA 1

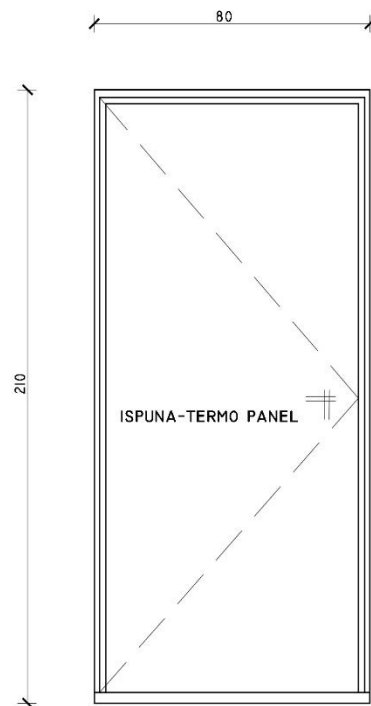

VRATA SU IZRADENA OD ODGOVARAJUCIH ALUMINIJSKIH PROFILA SA PREKINUTIM TERMICKIM MOSTOM I DVA DIHTUNGA ZA ZATVARANJE. DUBINA OKVIRA I KRILA MIN. 65 MM.SVE OPREMLJENO POTREBNIM ODGOVARAJUCIM OKOVOM, BRAVOM SA KLJUCEVIMA. STOLARIJA SE OTVARA NA NACIN KAKO JE PRIKAZANO NA SEMI. U CIJENU URACUNATI I ODGOVARAJUCI PRAG.

NAPOMENA:
 - MJERE SU ZIDARSKJE TE PRIJE IZRADJE VRATA, MJERE UZETI /PROVJERITI/ NA LICU MJESTA

				DATUM	IV. 2022	Ime				
				Projek.	Kunovac F				TS 110/10 kV SARAJEVO 8	
				Obrad.	Kunovac F					
				Kontr.	Zulovic S.				SEMA BRAVARIJE POZ. 3	
				Odobr.	Deleut die					
				 ELEKTROPRIJENOS BIH ЕЛЕКТРОПРЕНОС БИХ					3	List
				Operativno podruclje Sarajevo						Uk L
St.i.	Izmjena	Datum	Ime	M = 1 : 50		Izv.pod		Zamj.za		

POZICIJA 4, VEL.100X210 CM, KOMADA 1

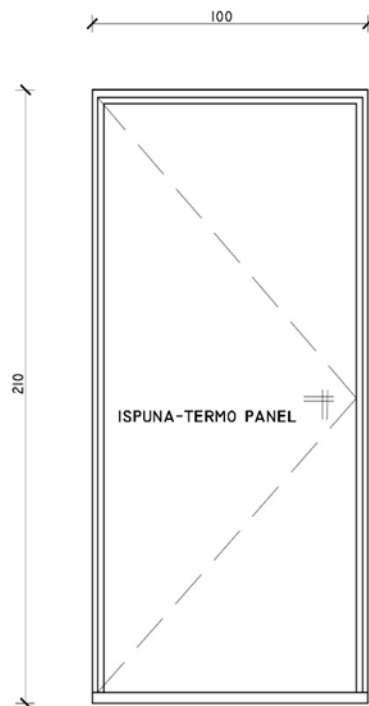

VRATA SU IZRADENA OD ODGOVARAJUCIH ALUMINIJSKIH PROFILA SA PREKINUTIM TERMICKIM MOSTOM I DVA DIHTUNGA ZA ZATVARANJE. DUBINA OKVIRA I KRILA MIN. 65 MM.SVE OPREMLJENO POTREBNIM ODGOVARAJUCIM OKOVOM, BRAVOM SA KLJUCEVIMA. STOLARIJA SE OTVARA NA NACIN KAKO JE PRIKAZANO NA SEMI. U CIJENU URACUNATI I ODGOVARAJUCI PRAG.

NAPOMENA:
 - MJERE SU ZIDARSKJE TE PRIJE IZRADJE VRATA, MJERE UZETI /PROVJERITI/ NA LICU MJESTA

				DATUM	IV. 2022	Ime		
				Projek.	Kunovac F			TS 110/10 kV SARAJEVO 8
				Obrad.	Kunovac F			
				Kontr.	Zulovic S.			SEMA BRAVARIJE POZ. 4
				Odobr.	Deleut die			
				 ELEKTROPRIJENOS BIH ЕЛЕКТРОПРЕНОС БИХ				4
				Operativno područje Sarajevo				List
								Uk L
St.i.	Izmjena	Datum	Ime	M = 1 : 50	Izv.pod	Zamj.za		

POZICIJA I, VEL. 90X205 CM, KOMADA 5

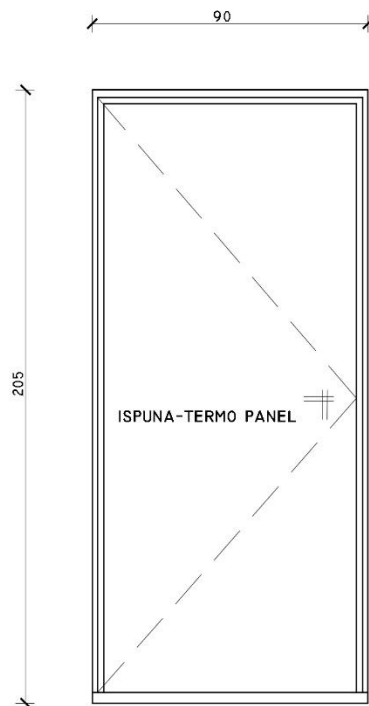

VRATA SU IZRADENA OD ODGOVARAJUCIH ALUMINIJSKIH PROFILA SA PREKINUTIM TERMICKIM MOSTOM I DVA DIHTUNGA ZA ZATVARANJE. DUBINA OKVIRA I KRILA MIN. 65 MM.SVE OPREMLJENO POTREBNIM ODGOVARAJUCIM OKOVOM, BRAVOM SA KLJUCEVIMA. STOLARIJA SE OTVARA NA NACIN KAKO JE PRIKAZANO NA SEMI. U CIJENU URACUNATI I ODGOVARAJUCI PRAG.

NAPOMENA:
 - MJERE SU ZIDARSKJE TE PRIJE IZRADJE VRATA, MJERE UZETI /PROVJERITI/ NA LICU MJESTA

				DATUM	IV. 2022	Ime			
				Projek.	Kunovac F				TS 110/35/10 KV VISOKO
				Obrad.	Kunovac F				
				Kontr.	Zulovic S.				SEMA BRAVARIJE POZ. I
				Odobr.	Deleut die				
				 ELEKTROPRIJENOS BIH ЕЛЕКТРОПРЕНОС БИХ					I
				Operativno podruclje Sarajevo					List
									Uk L
St.i.	Izmjena	Datum	Ime	M = 1 : 50	Izv.pod	Zamj.za			

POZICIJA 2, VEL. 70X205 CM, KOMADA 1

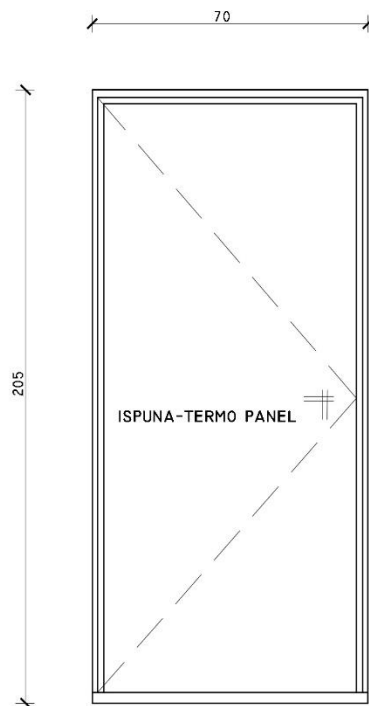

VRATA SU IZRADENA OD ODGOVARAJUCIH ALUMINIJSKIH PROFILA SA PREKINUTIM TERMICKIM MOSTOM I DVA DIHTUNGA ZA ZATVARANJE. DUBINA OKVIRA I KRILA MIN. 65 MM.SVE OPREMLJENO POTREBNIM ODGOVARAJUCIM OKOVOM, BRAVOM SA KLJUCEVIMA. STOLARIJA SE OTVARA NA NACIN KAKO JE PRIKAZANO NA SEMI. U CIJENU URACUNATI I ODGOVARAJUCI PRAG.

NAPOMENA:
 - MJERE SU ZIDARSKJE TE PRIJE IZRADJE VRATA, MJERE UZETI /PROVJERITI/ NA LICU MJESTA

				DATUM	IV. 2022	Ime			
				Projek.	Kunovac F				TS 110/35/10 KV VISOKO
				Obrad.	Kunovac F				
				Kontr.	Zulovic S.				SEMA BRAVARIJE POZ. 2
				Odobr.	Deleut die				
				 ELEKTROPRIJENOS BIH ЕЛЕКТРОПРЕНОС БИХ					2
				Operativno podruclje Sarajevo					List
									Uk L
St.i.	Izmjena	Datum	Ime	M = 1 : 50		Izv.pod		Zamj.za	

POZICIJA 3, VEL. 80X80 CM, KOMADA 1

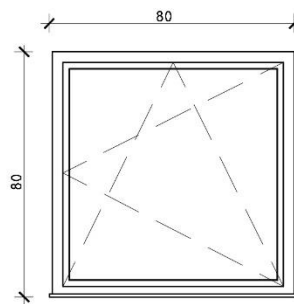

BRAVARIJA IZRADENA OD ODGOVARAJUCIH ALUMINIJSKIH PROFILA SA PREKINUTIM TERMICKIM MOSTOM I DVA DIHTUNGA ZA ZATVARANJE. DUBINA OKVIRA I KRILA MINIMALNO 65 MM. SVE OSTAKLJENO TERMOIZOLACIONIM NISKOEMISIONIM STAKLOM DEBLJINE 4+16+4 MM I OPREMLJENO POTREBNIM ODGOVARAJUCIM OKOVOM. STOLARIJA SE OTVARA NA NACIN KAKO JE PRIKAZANO NA SEMI. U CIJENU URACUNATI PVC KLUPICU SA UNUTRASNJE STRANE I ALUMINIJSKU OKAPNICU SA VANJSKE STRANE. VANJSKU ALUMINIJSKU OKAPNICU UFALCATI POD STOK.

NAPOMENA:

- MJERE SU ZIDARSKE TE PRIJE IZRADE STOLARIJE, MJERE UZETI /PROVJERITI/ NA LICU MJESTA

				DATUM	IV. 2022	Ime			
				Projek.	Kunovac F				TS 110/35/10 KV VISOKO
				Obrad.	Kunovac F				
				Kontr.	Zulovic S.				SEMA BRAVARIJE POZ. 3
				Odobr.	Deleut die				
				 ELEKTROPRIJENOS BIH ЭЛЕКТРОПРЕНОС БИХ					3
				Operativno podruclje Sarajevo					List
									Uk L
St.i.	Izmjena	Datum	Ime	M = 1 : 50		Izv.pod		Zamj.za	

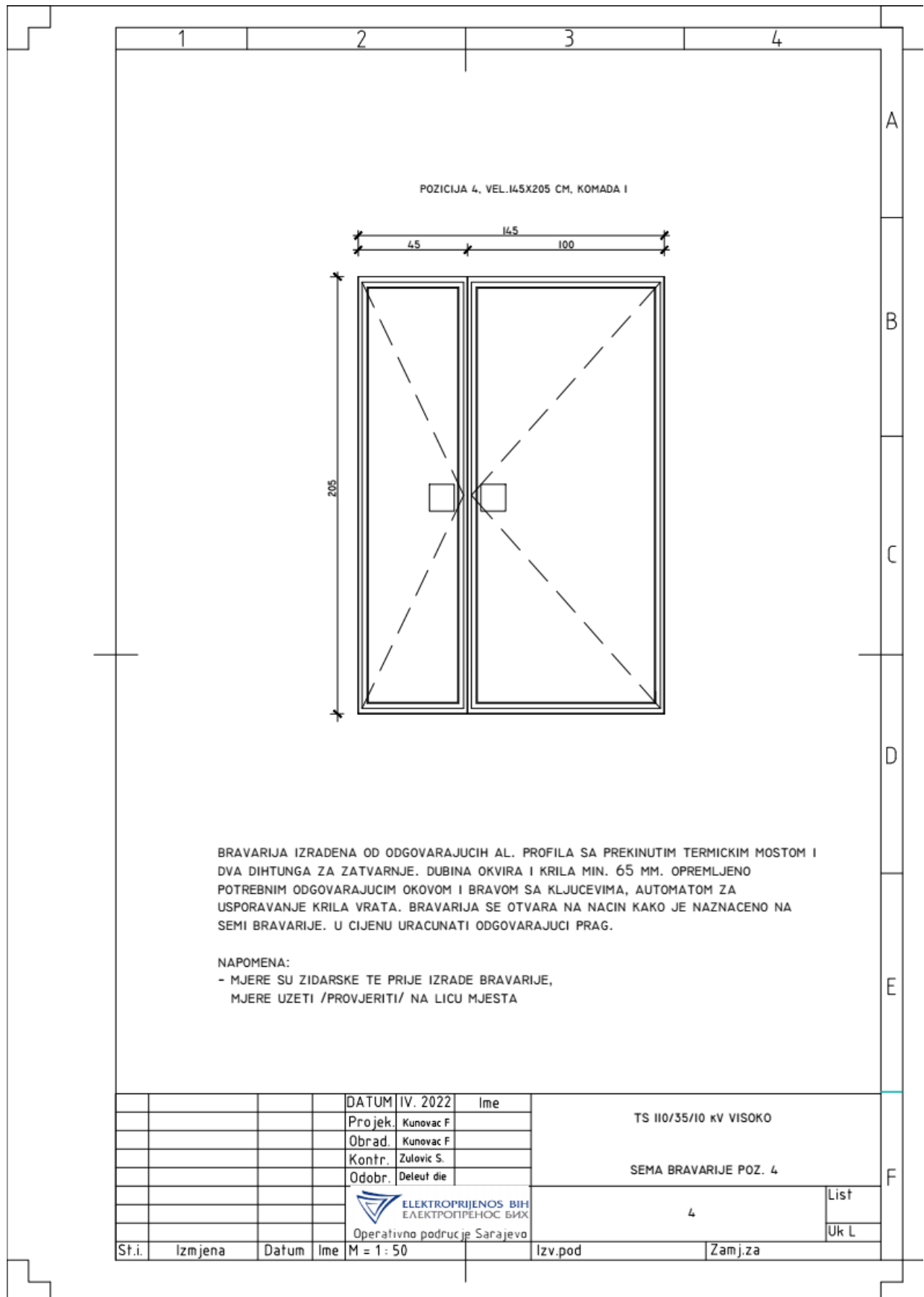

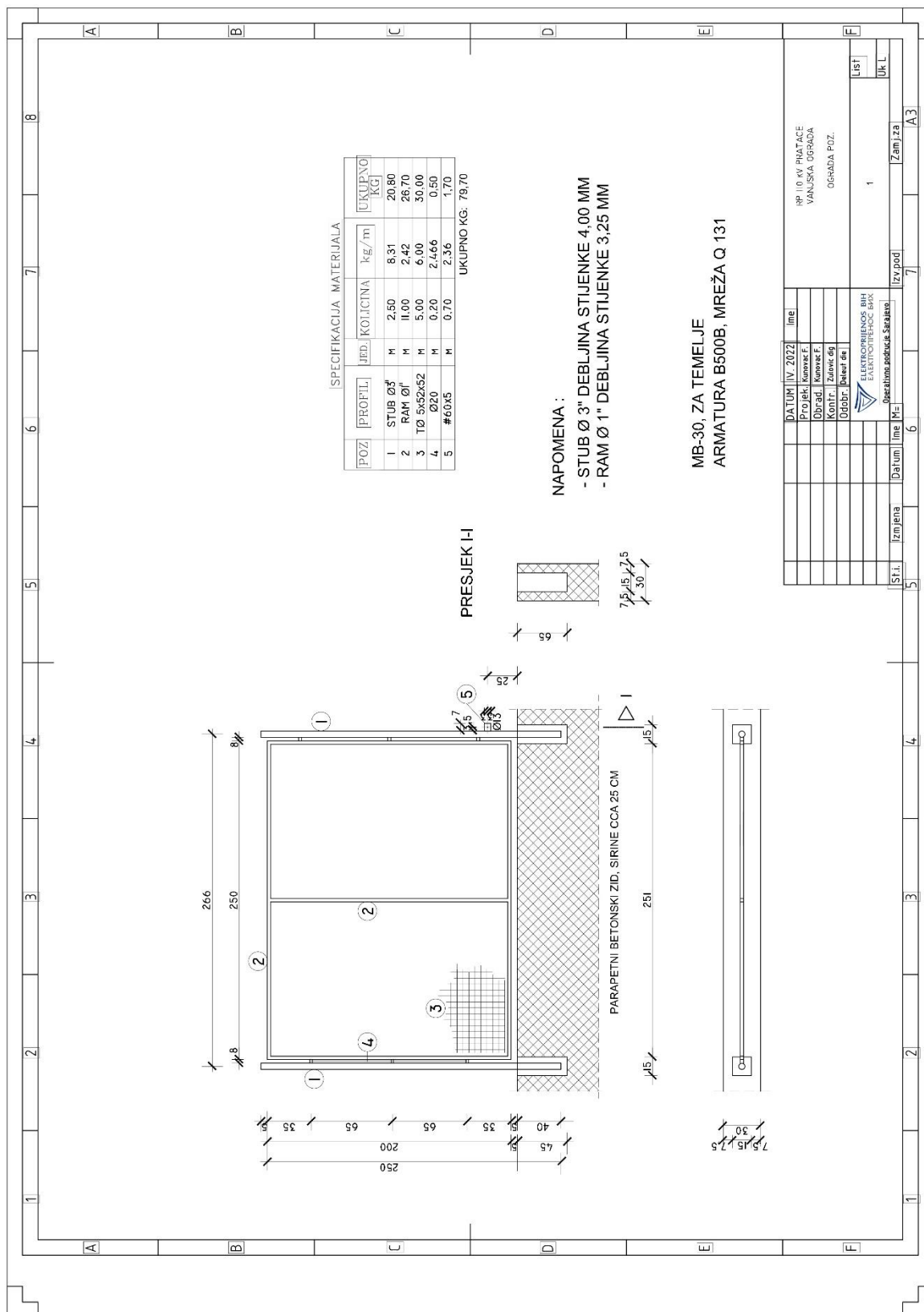

ISPISIKACIJA MATERIJALA

POZI	PROFIL	JED.	KOLIČINA	Kg/m	UKUPNO KG
1	STUB Ø3"	M	2,50	8,31	20,80
2	RAM Ø1"	M	11,00	2,42	26,70
3	TO 5x52x52	M	5,00	6,00	30,00
4	Ø20	M	0,20	2,466	0,50
5	#60x5	M	0,70	2,36	1,70
					UKUPNO KG: 79,70

NAPOMENA :

- STUB Ø3" DEBLJINA STUJENKE 4,00 MM
- RAM Ø1" DEBLJINA STUJENKE 3,25 MM

MB-30, ZA TEMELJE
ARMATURA B500B, MREŽA Q 131

ST.I.	Izvojnica	Datum	Ime	Ime	Izvod	Zamj/za
5					7	A3
6						
7						

DATEUM	IV.	2022	Ime
Projekat	Konovac F.		
Obrad.	Konovac F.		
Kontr.	Zulovic dg.		
Odobr.	Bakur an.		

RP II B K1 PRIZACE
 VANSKA OGRADA
 OGRADA POZ.

LIST	UK. L.
1	

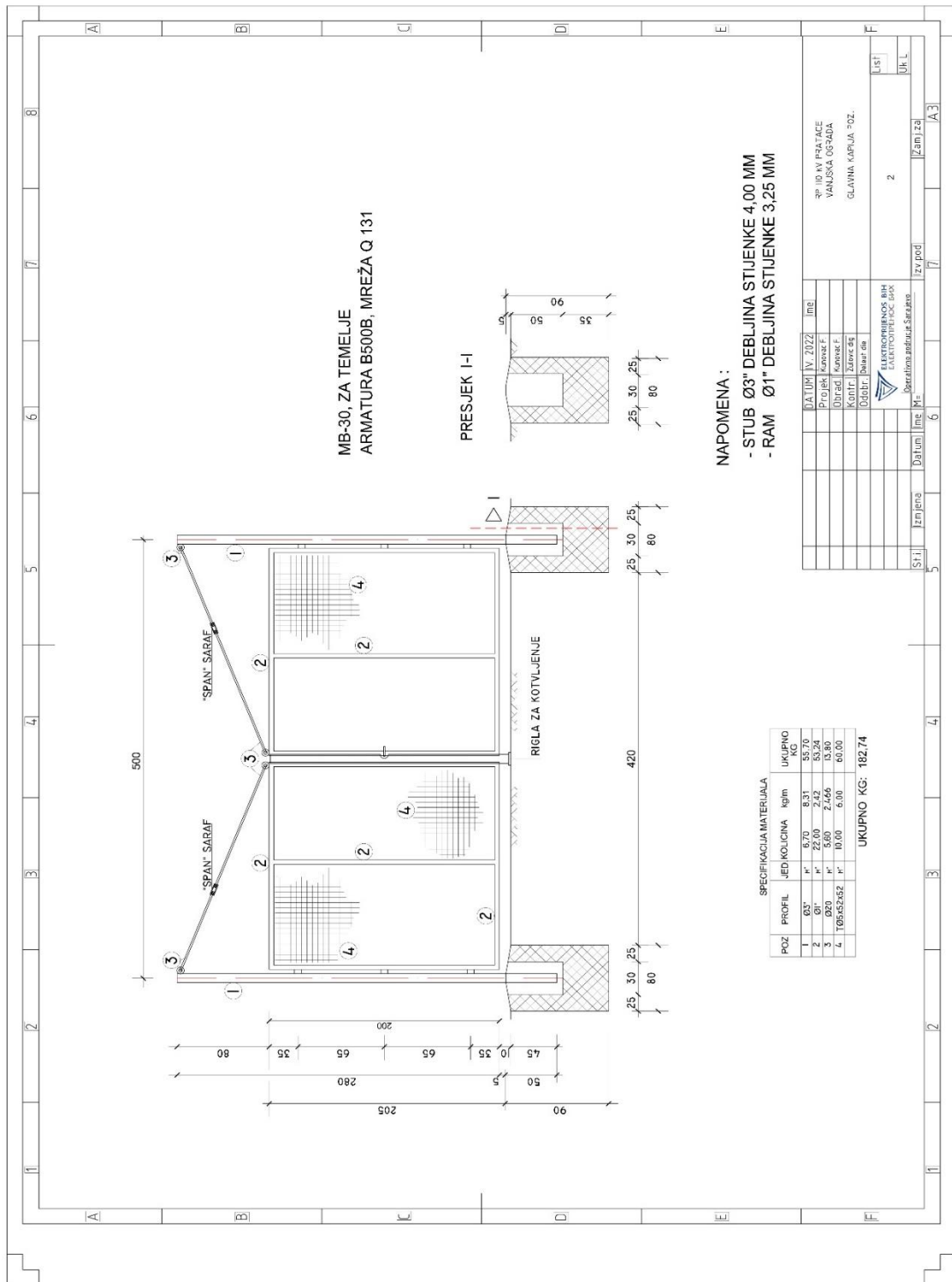

Potpis i pečat Ponuđača _____

LOT – 3, OP SARAJEVO – TJ ZENICA - TEHNIČKI DETALJI:

Šeme bravarije /prozori i vrata/ i ugradnja separatora ulja

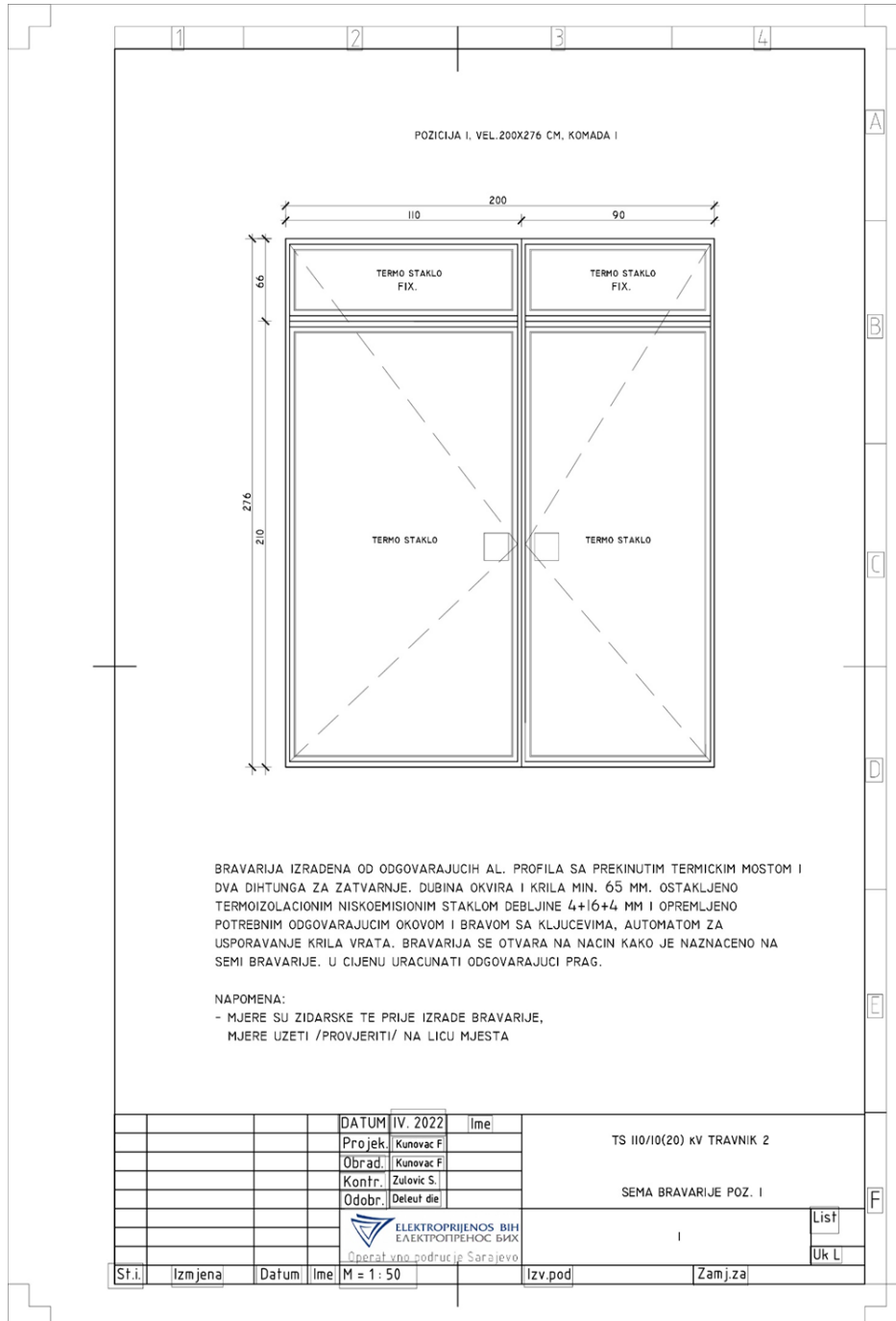

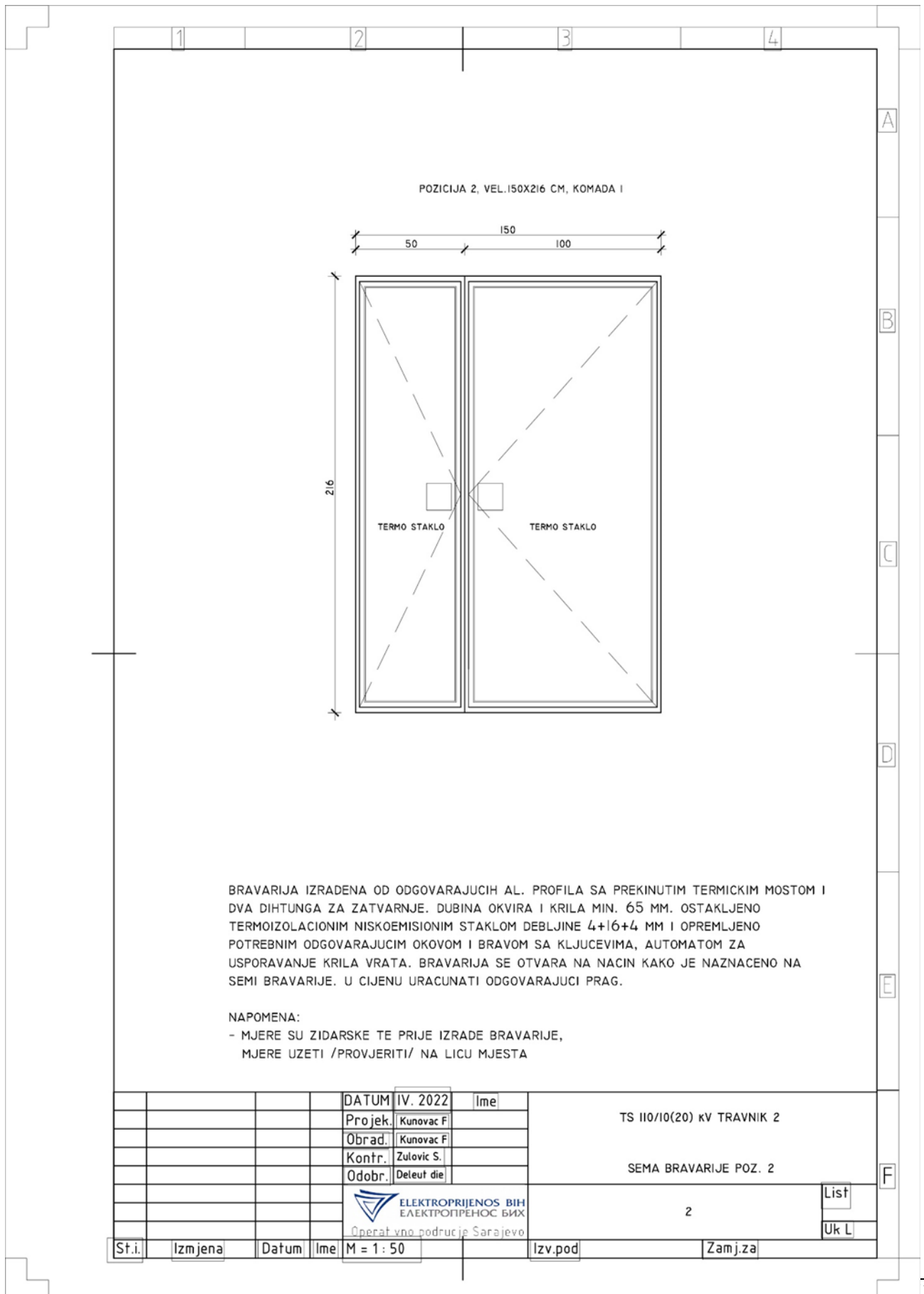

POZICIJA 3, VEL.100X210 CM, KOMADA 4

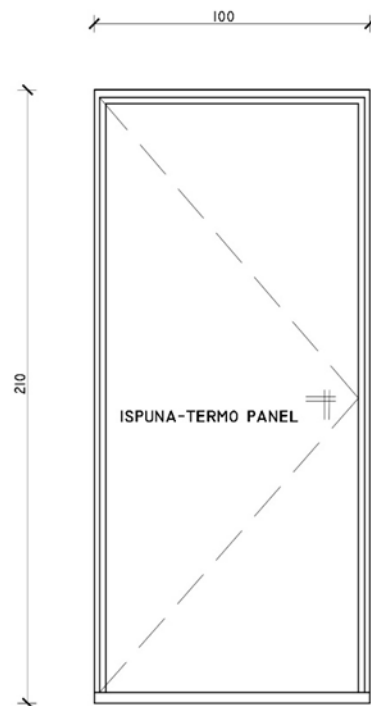

VRATA SU IZRADENA OD ODGOVARAJUCIH ALUMINIJSKIH PROFILA SA PREKINUTIM TERMICKIM MOSTOM I DVA DIHTUNGA ZA ZATVARANJE. DUBINA OKVIRA I KRILA MIN. 65 MM.SVE OPREMLJENO POTREBNIM ODGOVARAJUCIM OKOVOM, BRAVOM SA KLJUCEVIMA. STOLARIJA SE OTVARA NA NACIN KAKO JE PRIKAZANO NA SEMI. U CIJENU URACUNATI I ODGOVARAJUCI PRAG.

NAPOMENA:
 - MJERE SU ZIDARSKE TE PRIJE IZRADE VRATA,
 MJERE UZETI /PROVJERITI/ NA LICU MJESTA

				DATUM	IV. 2022	Ime			
				Projek.	Kunovac F				TS 110/10(20) KV TRAVNIK 2
				Obrad.	Kunovac F				
				Kontr.	Zulovic S.				SEMA BRAVARIJE POZ. 3
				Odobr.	Deleut die				
				 ELEKTROPRIJENOS BIH ЕЛЕКТРОПРЕНОС БИХ					3
				Operativno područje Sarajevo					List
St.i.	Izmjena	Datum	Ime	M = 1 : 50	Izv.pod	Zamj.za			Uk L

POZICIJA 4, VEL. 80X210 CM, KOMADA 2

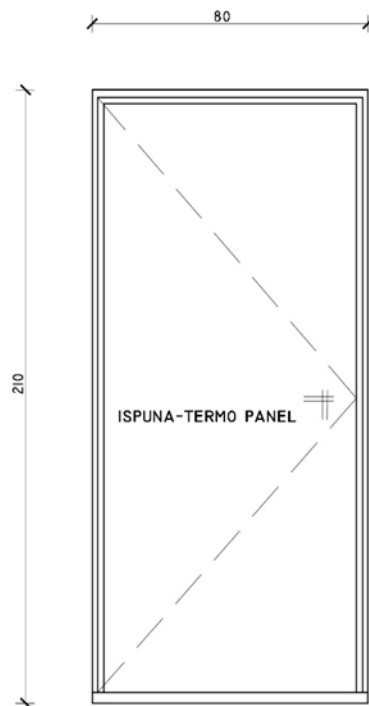

VRATA SU IZRADENA OD ODGOVARAJUCIH ALUMINIJSKIH PROFILA SA PREKINUTIM TERMICKIM MOSTOM I DVA DIHTUNGA ZA ZATVARANJE. DUBINA OKVIRA I KRILA MIN. 65 MM.SVE OPREMLJENO POTREBNIM ODGOVARAJUCIM OKOVOM, BRAVOM SA KLJUCEVIMA. STOLARIJA SE OTVARA NA NACIN KAKO JE PRIKAZANO NA SEMI. U CIJENU URACUNATI I ODGOVARAJUCI PRAG.

NAPOMENA:
 - MJERE SU ZIDARSKE TE PRIJE IZRADE VRATA,
 MJERE UZETI /PROVJERITI/ NA LICU MJESTA

				DATUM	IV. 2022	Ime		
				Projek.	Kunovac F			TS 110/10(20) KV TRAVNIK 2
				Obrad.	Kunovac F			
				Kontr.	Zulovic S.			SEMA BRAVARIJE POZ. 4
				Odobr.	Deleut die			
				 ELEKTROPRIJENOS BIH ЕЛЕКТРОПРЕНОС БИХ				4
				Operativno područje Sarajevo				List
St.i.	Izmjena	Datum	Ime	M = 1 : 50	Izv.pod	Zamj.za		Uk L

POZICIJA 5, VEL. 475X195 CM, KOMADA 1

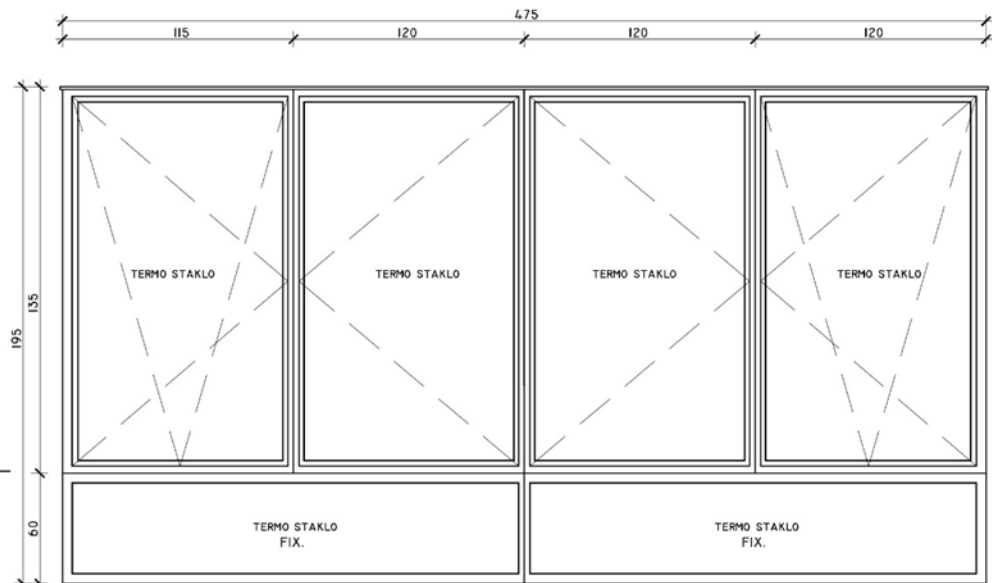

BRAVARIJA IZRADENA OD ODGOVARAJUCIH ALUMINIJSKIH PROFILA SA PREKINUTIM TERMICKIM MOSTOM I DVA DIHTUNGA ZA ZATVARANJE. DUBINA OKVIRA I KRILA MINIMALNO 65 MM. SVE OSTAKLJENO TERMOIZOLACIONIM NISKOEMISIONIM STAKLOM DEBLJINE 4+16+4 MM I OPREMLJENO POTREBNIM ODGOVARAJUCIM OKOVOM. STOLARIJA SE OTVARA NA NACIN KAKO JE PRIKAZANO NA SEMI. U CIJENU URACUNATI PVC KLUPICU SA UNUTRASNJE STRANE I ALUMINIJSKU OKAPNICU SA VANJSKE STRANE. VANJSKU ALUMINIJSKU OKAPNICU UFALCATI POD STOK.

NAPOMENA:

- MJERE SU ZIDARSKE TE PRIJE IZRADE STOLARIJE,
 MJERE UZETI /PROVJERITI/ NA LICU MJESTA

				DATUM	IV. 2022	Ime		
				Projek.	Kunovac F			TS 110/10(20) KV TRAVNIK 2
				Obrad.	Kunovac F			
				Kontr.	Zulovic S.			SEMA BRAVARIJE POZ. 5
				Odobr.	Deleut die			
				 ELEKTROPRIJENOS BIH ЕЛЕКТРОПРЕНОС БИХ				5
				Operativno područje Sarajevo				List
St.i.	Izmjena	Datum	Ime	M = 1 : 50	Izv.pod	Zamj.za		Uk L

POZICIJA 6, VEL. 225X70 CM, KOMADA 3

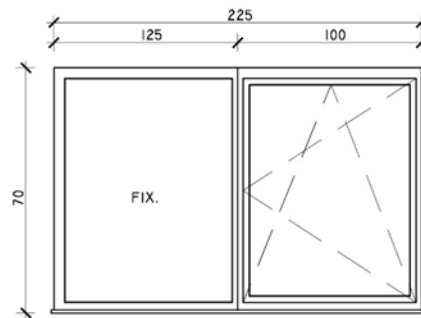

BRAVARIJA IZRADENA OD ODGOVARAJUCIH ALUMINIJSKIH PROFILA SA PREKINUTIM TERMICKIM MOSTOM I DVA DIHTUNGA ZA ZATVARANJE. DUBINA OKVIRA I KRILA MINIMALNO 65 MM. SVE OSTAKLJENO TERMOIZOLACIONIM NISKOEMISIONIM STAKLOM DEBLJINE 4+16+4 MM I OPREMLJENO POTREBNIM ODGOVARAJUCIM OKOVOM. STOLARIJA SE OTVARA NA NACIN KAKO JE PRIKAZANO NA SEMI. U CIJENU URACUNATI PVC KLUPICU SA UNUTRASNJE STRANE I ALUMINIJSKU OKAPNICU SA VANJSKE STRANE. VANJSKU ALUMINIJSKU OKAPNICU UFALCATI POD STOK.

NAPOMENA:

- MJERE SU ZIDARSKE TE PRIJE IZRADE STOLARIJE,
 MJERE UZETI /PROVJERITI/ NA LICU MJESTA

				DATUM	IV. 2022	Ime			
				Projek.	Kunovac F			TS II0/10(20) KV TRAVNIK 2	
				Obrad.	Kunovac F				
				Kontr.	Zulovic S.			SEMA BRAVARIJE POZ. 6	
				Odobr.	Deleut die				
				 ELEKTROPRIJENOS BIH ЕЛЕКТРОПРЕНОС БИХ				6	List
				Operativno podruclje Sarajevo					Uk L
St.i.	Izmjena	Datum	Ime	M = 1 : 50	Izv.pod	Zamj.za			

POZICIJA 7, VEL. 425X70 CM, KOMADA 1

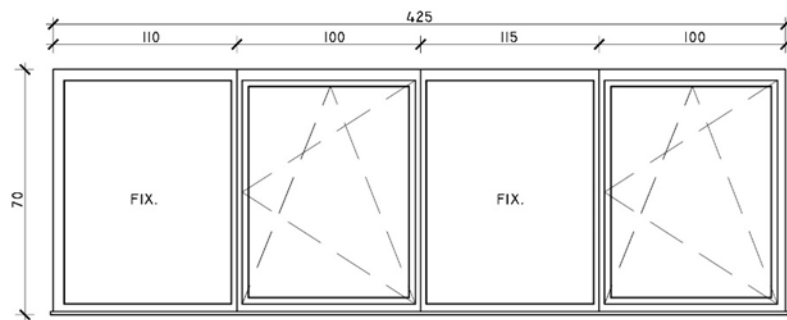

BRAVARIJA IZRADENA OD ODGOVARAJUCIH ALUMINIJSKIH PROFILA SA PREKINUTIM TERMICKIM MOSTOM I DVA DIHTUNGA ZA ZATVARANJE. DUBINA OKVIRA I KRILA MINIMALNO 65 MM. SVE OSTAKLJENO TERMOIZOLACIONIM NISKOEMISIONIM STAKLOM DEBLJINE 4+16+4 MM I OPREMLJENO POTREBNIM ODGOVARAJUCIM OKOVOM. STOLARIJA SE OTVARA NA NACIN KAKO JE PRIKAZANO NA SEMI. U CIJENU URACUNATI PVC KLUPICU SA UNUTRASNJE STRANE I ALUMINIJSKU OKAPNICU SA VANJSKE STRANE. VANJSKU ALUMINIJSKU OKAPNICU UFALCATI POD STOK.

NAPOMENA:

- MJERE SU ZIDARSKE TE PRIJE IZRADE STOLARIJE,
 MJERE UZETI /PROVJERITI/ NA LICU MJESTA

				DATUM	IV. 2022	Ime	
				Projek.	Kunovac F		TS 110/10(20) KV TRAVNIK 2
				Obrad.	Kunovac F		
				Kontr.	Zulovic S.		SEMA BRAVARIJE POZ. 7
				Odobr.	Deleut die		
				 ELEKTROPRIJENOS BIH ЕЛЕКТРОПРЕНОС БИХ			7
				Operativno područje Sarajevo			List
							Uk L
St.i.	Izmjena	Datum	Ime	M = 1 : 50	Izv.pod	Zamj.za	

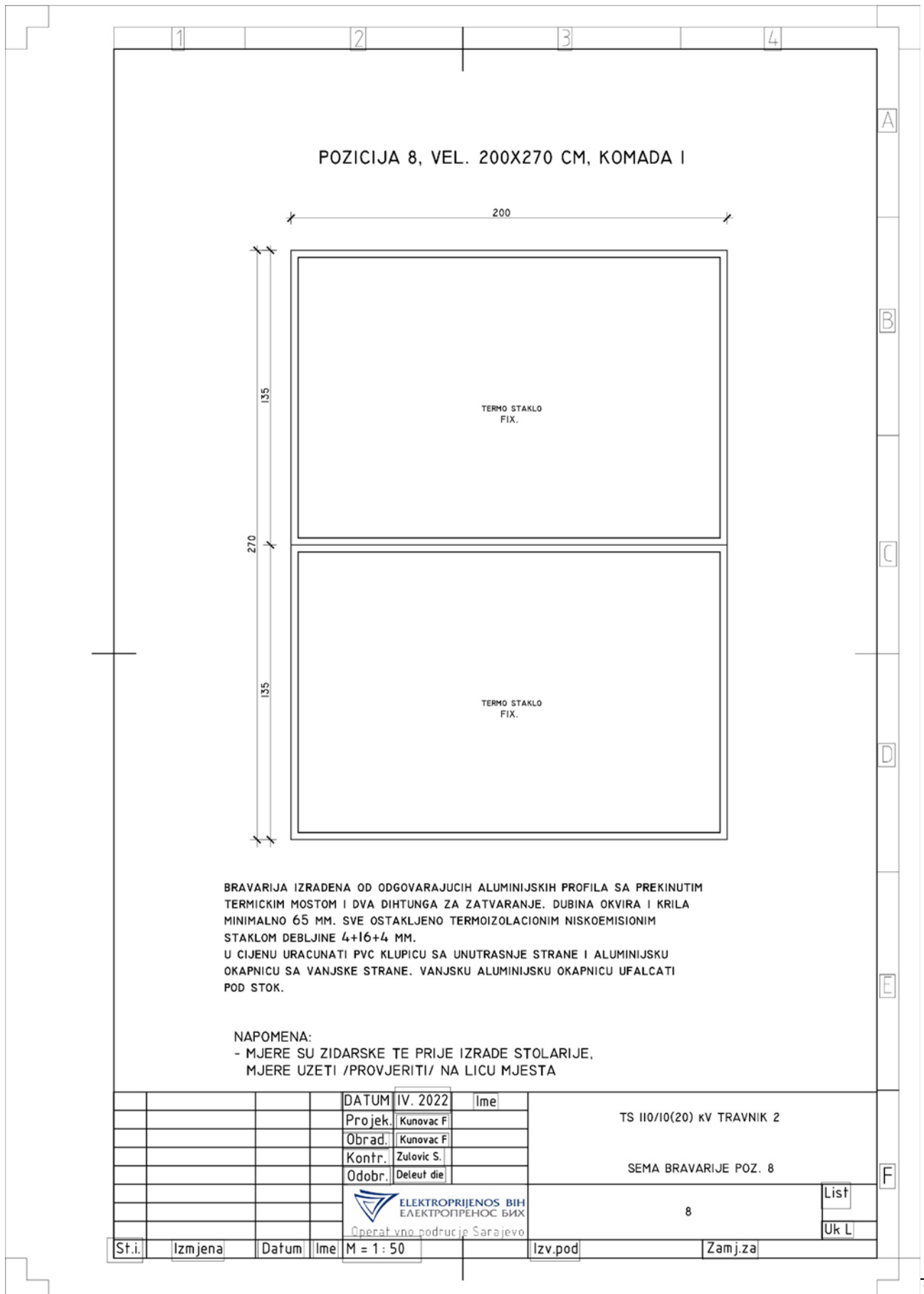

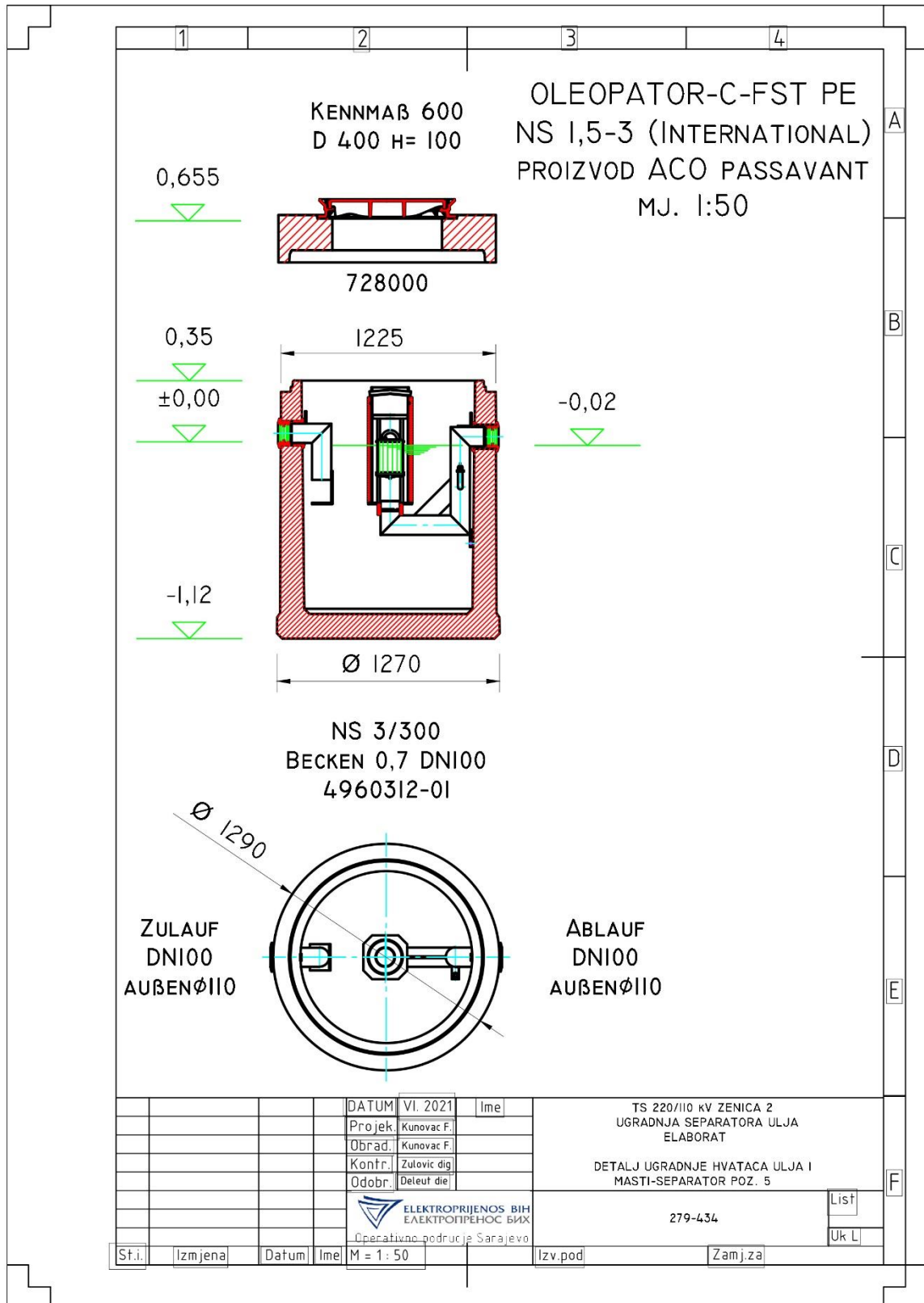

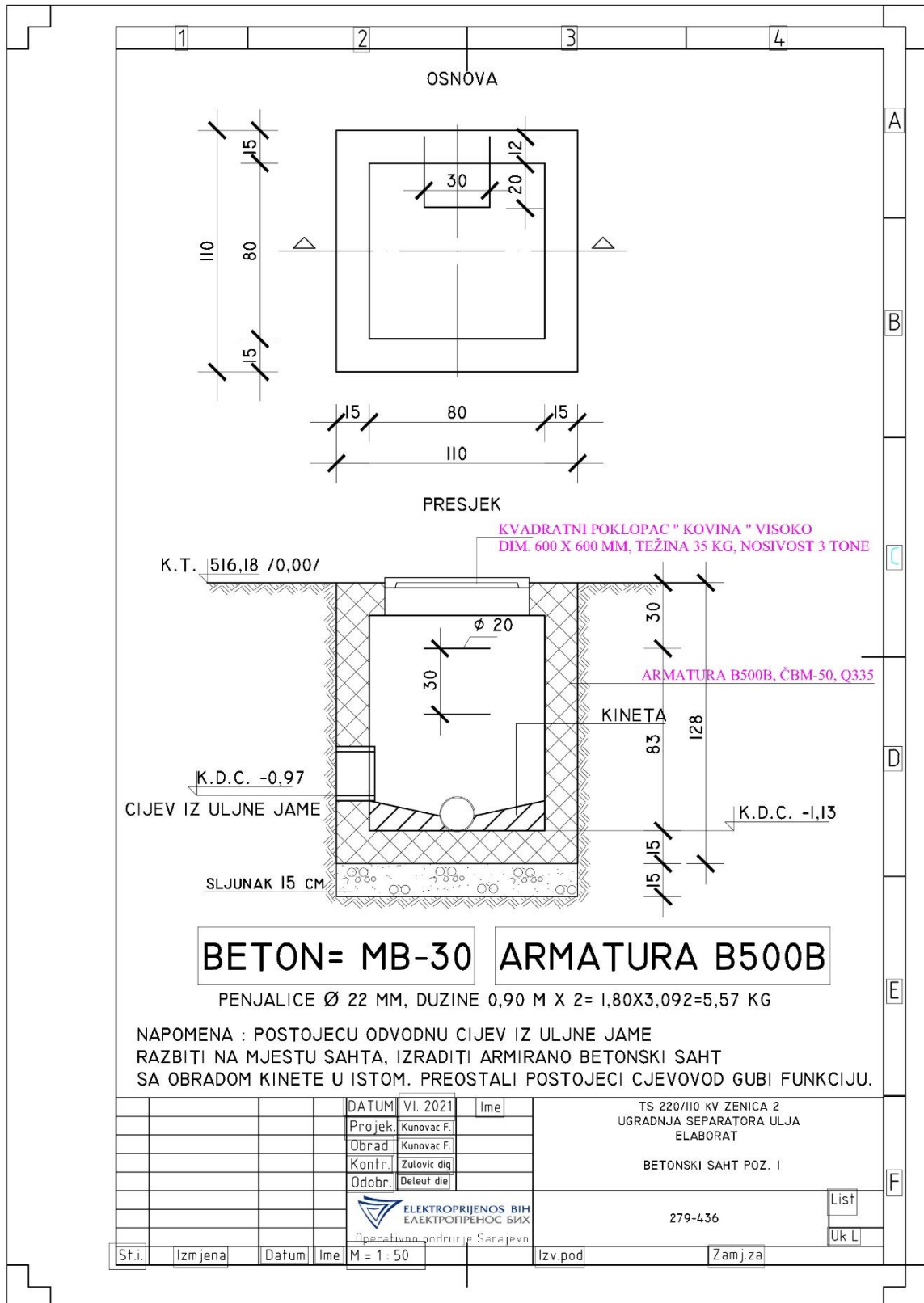

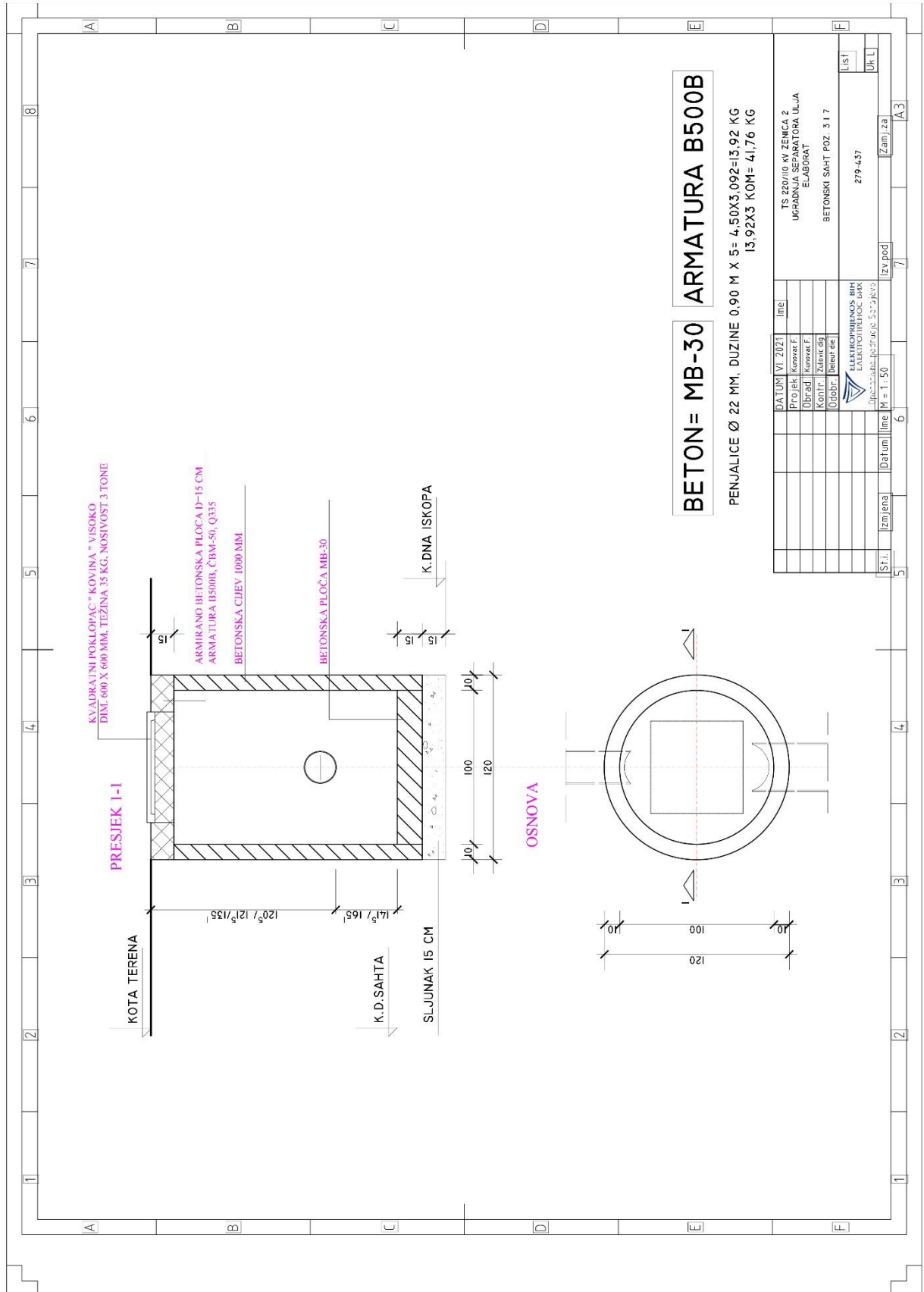

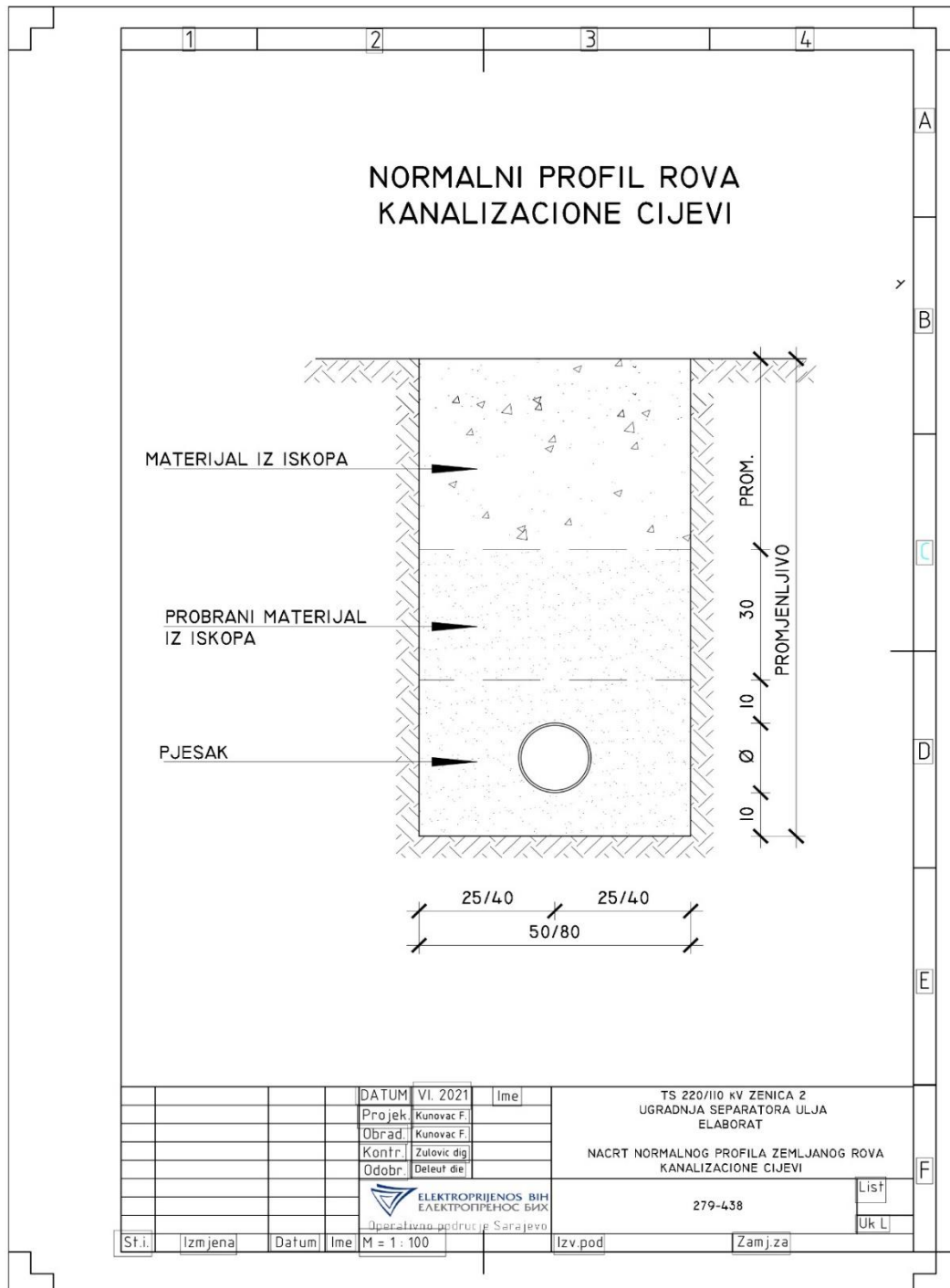

Potpis i pečat Ponuđača _____

LOT – 4, OP SARAJEVO – TJ VIŠEGRAD – Opšti uslovi izvođenja i tehnički zahtjevi:

Opšti zahtjevi za izvođenja radova

Betonski radovi

Sav beton i betonski radovi će biti u svakom pogledu u skladu sa Pravilnikom o tehničkim propisima za građevinske proizvode koji se ugrađuju u betonske konstrukcije. Sav beton upotrijebljen na objektu biće beton kategorije BII, gotov, spravljen mašinski i dopremljen iz fabrike betona na gradilište odgovarajućim transportnim sredstvom (automikser). Nije dozvoljena upotreba betona spravljenog na gradilištu.

Aditivi za beton će biti korišteni isključivo uz pisanu saglasnost Naručioca a u količini i na način kako to propisi i standardi predviđaju.

Asfalterski radovi

Radove izvoditi u skladu sa Smjernicama za projektovanje, građenje, održavanje i nadzor na putevima. Agregat će biti čvrst, čist, trajan drobljeni kamen ili šljunak u skladu sa priznatim standardima, i biće nabavljen iz odobrenog izvora koji neće obuhvatati kamenolome koji sadrže znatne sadržaje istrošenih, raspadnutih ili izrazito ispucalih materijala. Penetracija bitumena će biti klase 60/70. Izvođač će prema Predmjeru izvesti habajući sloj na platou i transportnim stazama od bitumenizirane kamene sitneži. Postojeći plato i transportne staze, prije ugradnje asfalta, potrebno je prethodno očistiti te izvršiti prskanje podloge vrućom bitumenskom emulzijom u količini od 1.5 - 2.0 kg/m².

Ivičnjaci

Ivice platoa i transportnih staza imat će ivičnjake. Ivičnjaci će biti u skladu sa standardima EN 206 i EN 12370 ili drugim odobrenim standardima/propisima, i napravljeni od prefabrikovanih vibriranih betonskih elemenata. Beton za ivičnjake imaće iste karakteristike kao beton za nearmirani i armirani beton a u skladu sa odgovarajućim BAS standardom ili drugim odobrenim standardima/propisima. Marka betona će biti min. MB 30.

Potpis i pečat Ponuđača _____



LOT – 5, OP MOSTAR – TS TREBINJNE - ŠEME BRAVARIJE:

**PRILOG 1
TS TREBINJE**

ПРИЛОГ 1

TLOCRT ARHIVE - NOVO STANJE

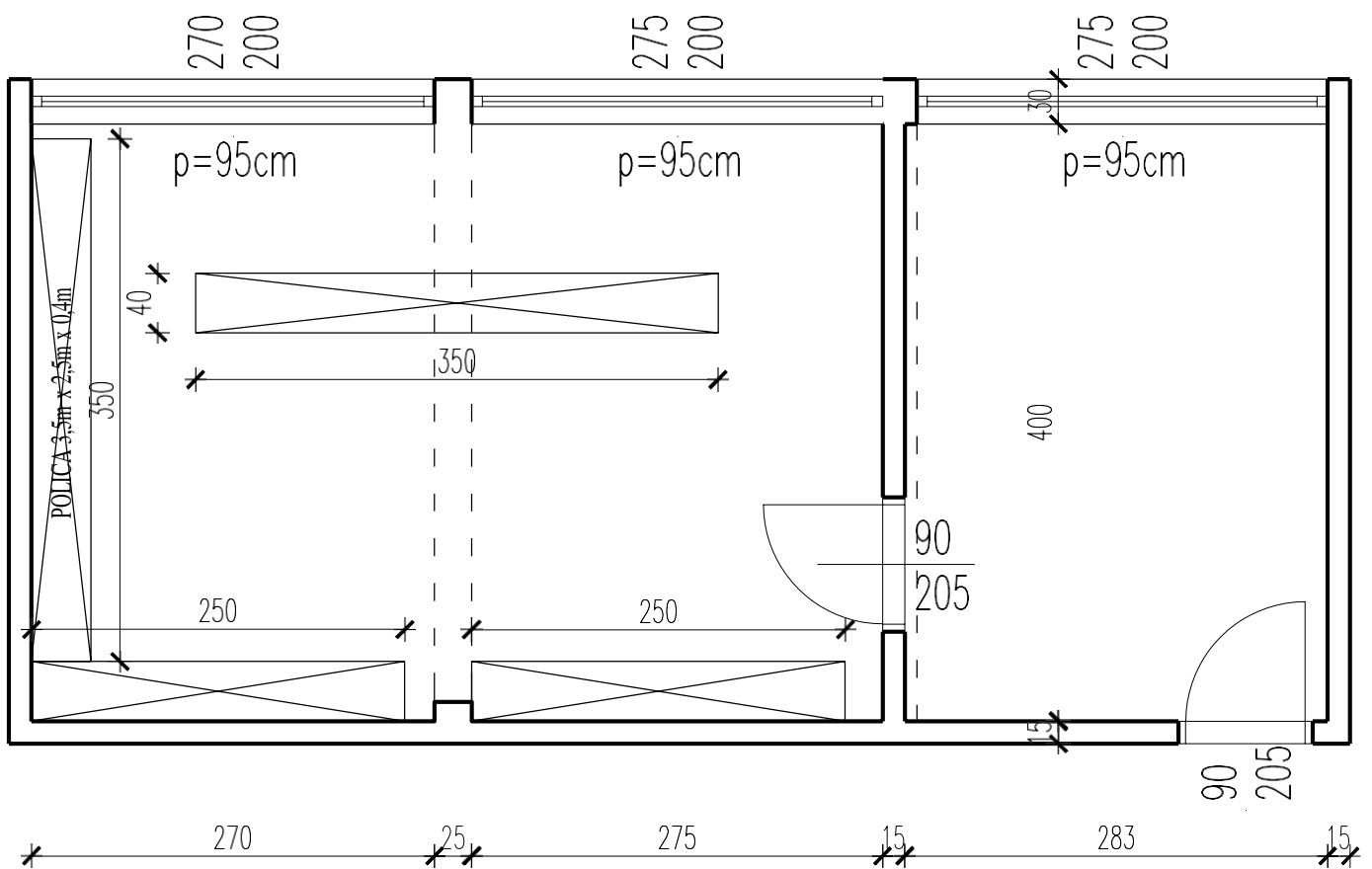

PRILOG 1

POLICA 3,5m x 2,5m x 0,4m (2 KOMADA)

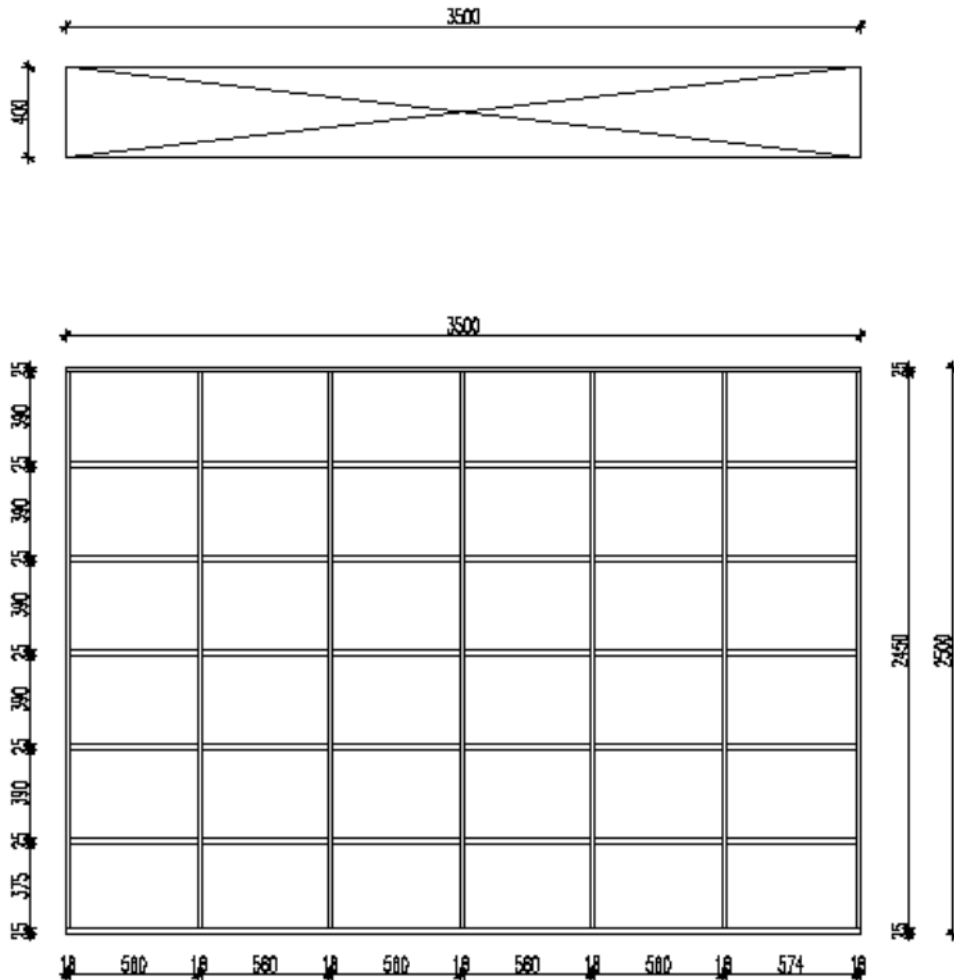

POLICA ZA ARHIVU OD IVERICE BEZ ISPUNE POLEDINE DIMENZIJA 3,5 m X 2,5 m X 0,4 m (2 KOMADA)
DEBLJINA HORIZONTALNIH DIJELOVA 25 mm
DEBLJINA VERTIKALNIH DIJELOVA 18 mm

ZA JEDNU POLICU 350 cm X 250 cm POTREBNO:

IVERICA d=18 mm.....2450mm x 400mm.....7 KOMADA.....KANTIRATI DVIJE DUŽE STRANE
IVERICA d=25 mm.....3500mm x 400mm.....2 KOMADA.....KANTIRATI SVE ČETIRI STRANE
IVERICA d=25 mm.....560mm x 400mm.....25 KOMADA.....KANTIRATI DVIJE DUŽE STRANE
IVERICA d=25 mm.....574mm x 400mm.....5 KOMADA.....KANTIRATI DVIJE DUŽE STRANE
SPOJNI MATERIJAL (VIJCI I OSTALO)

PRILOG 1

POLICA 2,5m x 2,5m x 0,4m (2 KOMADA)

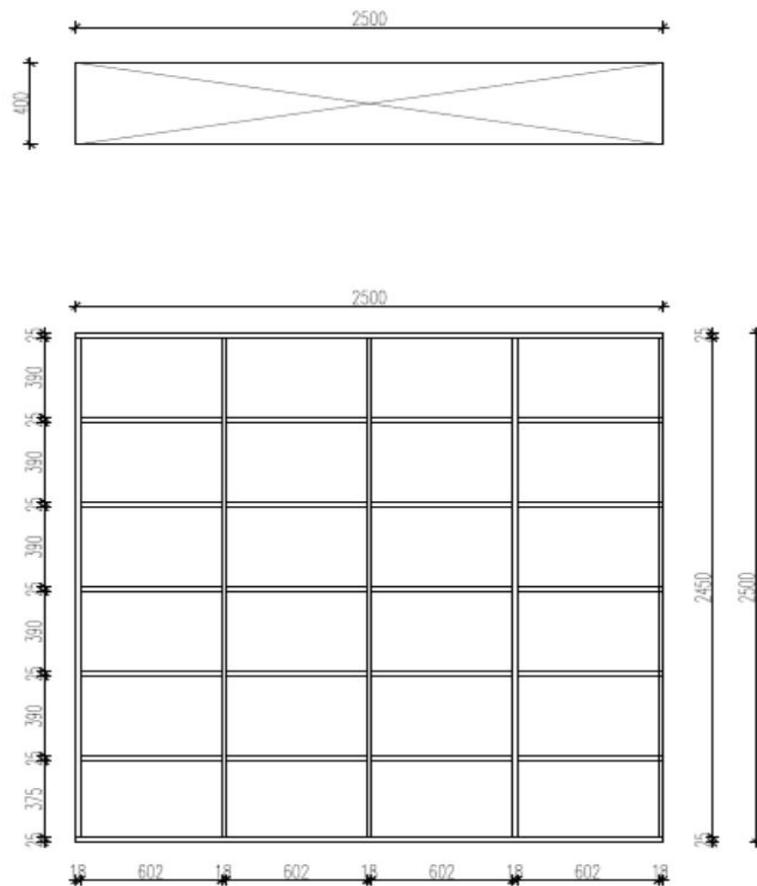

POLICA ZA ARHIVU OD IVERICE BEZ ISPUNE POLEDINE DIMENZIJA 2,5 m X 2,5 m X 0,4 m (2 KOMADA)
DEBLJINA HORIZONTALNIH DIJELOVA 25 mm
DEBLJINA VERTIKALNIH DIJELOVA 18 mm

ZA JEDNU POLICU 250 cm X 250 cm POTREBNO:

IVERICA d=18 mm.....2450mm x 400mm.....5KOMADA.....KANTIRATI DVIJE DUŽE STRANE
IVERICA d=25 mm.....2500mm x 400mm.....2 KOMADA.....KANTIRATI SVE ČETIRI STRANE
IVERICA d=25 mm.....602mm x 400mm.....20 KOMADA.....KANTIRATI DVIJE DUŽE STRANE
SPOJINI MATERIJAL (VUČI I OSTALO)

Potpis i pečat ponuđača _____

PRILOG 9 - NACRT UGOVORA

Napomena ponuđačima:

(Nacrt ugovora pripremiti u skladu sa tačkom 27. tenderske dokumentacije)

UGOVOR

broj: JN-OP-1930-__/2022

ZA NABAVKU RADOVA

**SANACIJA GRAĐEVINSKIH OBJEKATA
(ponovljeni postupak)**

LOT ____ (1-5)

zaključen između ugovornih strana:

„ELEKTROPRENOS – ELEKTROPRIJENOS BIH“ a.d. Banja Luka
78000 Banja Luka, Ul. Marije Bursać br. 7a,
koga zastupa Generalni direktor _____, u daljem tekstu Naručilac
PDV br. 402369530009

KONZORCIJUM (GRUPA PONUĐAČA) /PONUĐAČ -----
zastupan po -----, koga zastupa direktor ----, u daljem tekstu Izvođač
PDV broj: -----,

Članovi Konzorcijuma:

1. _____ *član, adresa* _____ PDV broj: -----, koga zastupa -----, direktor, u daljem tekstu ovog Ugovora: LIDER/NOSILAC KONZORCIJUMA (glavni Izvođač)
2. _____ *član, adresa* _____, PDV broj: -----, koga zastupa -----, direktor, u daljem tekstu ovog Ugovora: član grupe Izvođača
3. -----

I OPŠTE ODREDBE**Član 1.**

- (1) Na osnovu Zakona o javnim nabavkama („Službeni glasnik Bosne i Hercegovine“ broj 39/14 i 59/22), obavještenja o nabavci br. _____ i Tenderske dokumentacije br. JN-OP-1930-6/2022 za SANACIJA GRAĐEVINSKIH OBJEKATA (ponovljeni postupak), objavljenih na portalu javnih nabavki dana --- godine, proveden je otvoreni postupak javne nabavke sa E-aukcijom koja je održana dana _____. Izvođač je dostavio Ponudu br. _____ od _____ godine (naš broj protokola br. _____ od _____ godine), čiji dijelovi čine priloge ovog Ugovora.
- (2) Naručilac je na osnovu ponude Izvođača, održane E-aukcije i Odluke o izboru najpovoljnijeg ponuđača izabrao Izvođača za Sanacija građevinskih objekta (ponovljeni postupak) LOT___, a koji je predmet ovog Ugovora.

II PREDMET UGOVORA:**Član 2.**

- (1) Predmet ovog Ugovora je nabavka *građevinskih i zanatskih radova na sanaciji trafostanica* u svemu prema zahtjevima Naručioca iz Tenderske dokumentacije br. ----- i Ponude odabranog Izvođača br. ----- od ----- godine (*upisati i ponuđačev i naš broj protokola ponude*) i nove (niže) cijene ponude u skladu s održanom E-aukcijom, a na osnovu kojih se zaključuje ovaj ugovor.
- (2) Ugovor obuhvata sve poslove predviđene Predmjerom i predračunom (Prilog _ ovog Ugovora) koji su potrebni za izgradnju/sanaciju/rekonstrukciju TS ____/DV ____ iz prethodnog stava do kompletnog završetka, odnosno do potpune funkcionalnosti objekta.

III VRIJEDNOST UGOVORA:**Član 3.**

- (1) Ukupna vrijednost radova, usluga, materijala i opreme koji su predmet ovog Ugovora iznosi:

Iznos bez PDV-a -----
Iznos PDV-a 17%: -----
UKUPNO SA PDV: -----

(Slovima: -----)

- (2) U navedenu cijenu uključeni su svi troškovi potrebnih saglasnosti, dozvola, elaborata i projektne dokumentacije, troškovi za korištenje zemljišta za organizaciju gradilišta, za privremene priključke gradilišta na komunalnu infrastrukturu, za prekomjerno korištenje saobraćajnica, troškovi pripremnih radova i iskolčenja objekta, privremenog uvoza i izvoza opreme, alata i materijala za izvođenje usluga i radova, zatim svi troškovi rada, materijala i opreme, rada mašina, transporta, pomoćnih poslova, ispitivanje i dokazivanje kvalitete, troškovi geodetskog snimanja izvedenog objekta, te takse, porezi, plate, režijski

- troškovi, troškovi osiguranja i svi drugi izdaci Izvođača za završetak radova do potpune funkcionalnosti i primopredaje objekta Naručiocu na upotrebu.
- (3) Cijena je formirana na bazi vrste i količine robe, usluga i radova iz priloga ovog Ugovora – obrazac za cijenu ponude (Raspored cijena) i Predmjer i predračun radova i data je na paritetu DDP (Incoterms 2020), predmetni objekat Naručioca. Ugovor za kompletno ponuđene robe, usluge i radove je na bazi fiksnih jediničnih cijena.
 - (4) Početna cijena ponude u iznosu od _____, bez PDV-a, nakon održane e-aukcije, umanjena je za ____%, te u vezi s tim jedinična cijena svake od stavki iz obrasca za cijenu ponude, umanjuje se za isti procenat.
 - (5) Umanjenje za isti procenat svake od stavki iz obrasca za cijenu ponude, prikazano je u dokumentu Naručioca, obrazac za cijenu ponude nakon E – aukcije, a isti je prilog ovog Ugovora.
 - (6) Pored stavki iskazanih u prilogu ovog Ugovora – obrazac za cijenu ponude, ukupna cijena iz ugovora uključuje i sav sitni nespecificirani materijal i opremu, te usluge i radove potrebne za dovođenje objekta u funkcionalno stanje.
 - (7) Konačna vrijednost radova utvrdiće se obračunom izvršenih radova između ugovornih strana i na osnovu stvarno izvršenih radova uz primjenu ugovornih cijena do maksimalno ukupne ugovorene vrijednosti.

IV USLOVI I NAČIN PLAĆANJA:

Član 4.

- (1) Plaćanje ukupno ugovorenog iznosa izvršiće se nakon kompletne isporuke opreme i materijala i izvršenja ugovorenih usluga i radova, u skladu sa tehničkim specifikacijama koje su sastavni dio ovog Ugovora, bezgotovinski, prenosom sredstava na račun Izvođača, u roku od 30 (trideset) dana od dana prijema ispravne dokumentacije za plaćanje.
- (2) Plaćanje se vrši na osnovu sljedeće dokumentacije:
 - ispostavljene poreske fakture Izvođača u skladu sa Pravilnikom o primjeni Zakona o PDV-u („Službeni glasnik BiH“, br. 93/05, 21/06, 60/06, 6/07, 100/07, 35/08 i 65/10),
 - Građevinskog dnevnika i Građevinske knjige,
 - Izvještaja o otklanjanju nedostataka po Zapisniku o internom tehničkom pregledu.
 - Garancije za obezbjeđenje u garantnom periodu.
- (3) Izvođač će na računu kojeg ispostavlja naznačiti: broj, naziv i datum Ugovora, brojeve Otpremnica te naziv organizacionog dijela Naručioca gdje se izvode radovi.
- (4) Obračun i naplata ugovorne kazne iz ovog ugovora izvršiće se umanjem plaćanja računa Izvođača za vrijednost obračunate kazne.
- (5) Sve dokumente za plaćanje dostaviti na adrese organizacionih dijelova Naručioca na koji se odnosi izvođenje radova:
 - „Elektroprenos-Elektroprijenos“ BiH a.d. Banja Luka, OP Mostar, Bleiburških žrtava bb, 88000 Mostar;
 - „Elektroprenos-Elektroprijenos“ BiH a.d. Banja Luka, OP Sarajevo, Vilsonovo šetalište br. 15, 71000 Sarajevo;

a sve garantne dokumente iz člana 7 ovog ugovora nasloviti i dostaviti na adresu sjedišta Naručioca: „Elektroprenos - Elektroprijenos BiH“ a.d. Banja Luka, Ul. Marije Bursać br. 7a, 78000 Banja Luka.

V PODUGOVARANJE**Član 5.**

- (1) Za izvršenje obaveza iz ovog Ugovora Izvođač može angažovati podugovarače.
- (2) Naručilac neće odobriti zaključenje ugovora sa podugovaračem, ako on ne ispunjava uslove propisane članom 44. ZJN.
- (3) Izvođač neće sklapati podugovor ni o jednom bitnom dijelu ugovora bez prethodnog pisanog odobrenja od strane Naručioca. Elementi ugovora koji se podugovaraju i identitet podugovarača obavezno se saopštavaju Naručiocu blagovremeno, prije sklapanja podugovora.
- (4) Nakon što Naručilac odobri podugovaranje, Izvođač kojemu je dodijeljen ugovor dužan je prije početka realizacije podugovora dostaviti Naručiocu podugovor zaključen s podugovaračem kao osnovu za neposredno plaćanje podugovaraču, a koji obavezno sadrži:
 - a) koje poslove će izvesti podugovarač;
 - b) količinu, vrijednost i rok;
 - c) podatke o podugovaraču i to: naziv podugovarača, sjedište, JIB/IDB, broj transakcijskog računa i naziv banke kod koje se vodi.
- (5) U slučaju podugovaranja, odgovornost za uredno izvršavanje ugovora snosi Izvođač.

VI POREZI I DADŽBINE**Član 6.**

(samo za slučaj ugovora sa inostranim Izvođačem)

- (1) *Izvođač će u potpunosti biti odgovoran za sve poreze, takse na obaveze, radne takse, te druge slične dažbine nametnute van zemlje Naručioca.*
- (2) *Izvođač se obavezuje da će sve obaveze po ovom Ugovoru, koje se odnose na porez na dodatu vrijednost realizovati u skladu sa Zakonom o porezu na dodatu vrijednost („Službeni glasnik BiH“, broj 09/05, 35/05, 100/08)*
- (3) *Izvođač se obavezuje da će u skladu sa Zakonom o porezu na dodatu vrijednost i Pravilnikom o registraciji i upisu u jedinstveni registar obveznika indirektnih poreza, preko svog poreskog punomoćnika za PDV koji ima sjedište u BiH i kod kojeg se registrovao, izvršavati sve obaveze po navedenom Zakonu, a koje proizilaze iz ovog Ugovora i to za radove porijeklom iz Bosne i Hercegovine.*
- (4) *Izvođač se obavezuje da, u skladu sa odredbama Zakona o porezu na dobit BiH („Službene novine Federacije BiH“, broj 15/16 i „Službeni glasnik RS“ broj 94/15 i 1/17) i podzakonskim aktima, nakon obostranog potpisivanja Ugovora dostavi Naručiocu:*

Varijanta 1 – U slučaju da ima poslovnu jedinicu u skladu sa Zakonom o porezu na dobit Federacije BiH/Zakon o porezu na dobit RS

- *Izjavu o postojanju njegove poslovne jedinice u Bosni i Hercegovini*
- *Rješenje o registraciji poslovne jedinice kod Porezne uprave Federacije BiH/Porezne uprave RS*

Ukoliko Izvođač ima poslovnu jedinicu u BiH poslovna jedinica je u tom slučaju odgovorna za obračun i plaćanje obaveze po osnovu poreza na dobit.

Varijanta 2 – U slučaju da nema poslovnu jedinicu u skladu sa Zakonom o porezu na dobit Federacije BiH/RS

- *Izjavu o nepostojanju njegove poslovne jedinice u Bosni i Hercegovini u skladu sa odredbama Zakona o porezu na dobit Federacije BiH/RS,*
 - *Potvrda o rezidentnosti, izdatu od nadležnog poreskog organa Izvođača*
 - *Izjavu da je Izvođač kao primatelj prihoda, istovremeno krajnji korisnik istog.*
- (5) *Navedena dokumenta je Izvođač obavezan dostaviti Naručiocu, radi regulisanja zakonske obaveze obračuna i isplate poreza po odbitku, koji je Naručilac dužan ispoštovati prilikom svake isplate Izvođaču, odnosno od svakog fakturisanog iznosa usluga odbiti 10% na ime poreza.*
- (6) *Porez po odbitku se neće obustavljati, ukoliko Izvođač dostavi navedena dokumenta Naručiocu i ukoliko je potpisan međudržavni ugovor o izbjegavanju dvostrukog oporezivanja između zemlje Izvođača i Bosne i Hercegovine, a kojim je utvrđeno neplaćanje poreza po odbitku po uslugama koje su predmet plaćanja.*

VII FINANSIJSKE GARANCIJE

Član 7.

- (1) Garancija za uredno izvršenje ugovora: Izvođač se obavezuje da Naručiocu nakon obostranog potpisivanja Ugovora, preda bankarsku garanciju na iznos od 10% (deset posto) ukupne ugovorene vrijednosti bez PDV – a, kao garanciju za uredno izvršenje ugovora sa rokom važnosti ugovoreni rok za realizaciju ugovora plus 60 (šezdeset) dana. Rok za dostavu Garancije za uredno izvršenje ugovora je petnaest (15) dana od dana obostranog potpisivanja ugovora. Ukoliko izabrani ponuđač ne dostavi garanciju za uredno izvršenje ugovora u ostavljenom roku nakon zaključivanja ugovora, ugovor se smatra apsolutno ništavim, a prijedlog ugovora Naručilac dostavlja drugorangiranom ponuđaču (ukoliko on postoji, a u slučaju da nema drugorangiranog ponuđača, poništava se postupak javne nabavke), izuzev kada je do kašnjenja došlo usljed dejstva više sile ili iz drugog opravdanog razloga kojeg će Naručilac cijeniti u svakom konkretnom slučaju na osnovu podnesenih dokaza. Naručilac zadržava pravo da od Izvođača izvrši naplatu Garancije za ozbiljnost ponude.
- (2) Garancija za obezbjeđenje u garantnom periodu: Izvođač se obavezuje da Naručiocu prije uplate po okončanoj situaciji preda bankarsku garanciju na iznos 2% (dva posto) ukupne ugovorene vrijednosti bez PDV, kao garanciju za otklanjanje grešaka u garantnom periodu, sa rokom važnosti ponuđeni garantni period plus trideset (30) dana.
- (3) Bankarske garancije moraju biti neopozive, bezuslovne, plative na prvi poziv, bez prava na prigovor i primjedbe, prema modelu datom u tenderskoj dokumentaciji.
- (4) Naručilac će sredstva iz finansijskih garancija naplatiti zbog neizvršenja, zakašnjenja ili neurednog izvršavanja ugovornih obaveza Izvođača. Ako iznos garancije za uredno izvršenje ugovora i garancije za obezbjeđenje u garantnom periodu nije dovoljan da

pokrije nastalu štetu Naručiocu, Izvođač je dužan platiti i razliku do punog iznosa pretrpljene štete. Postojanje i iznos štete Naručilac mora da dokaže.

VIII ROK ZA REALIZACIJU UGOVORA

Član 8.

- (1) Rok za završetak radova i predaju objekta Naručiocu je je --- (-----) kalendarskih dana od dana obostranog potpisa Ugovora.
- (2) Dan uvođenja Izvođača u posao predstavlja dan kada je načinjen Zapisnik o uvođenju u posao između Naručioca i Izvođača i Izvođaču predata investiciono tehnička dokumentacija definisana u tenderskoj dokumentaciji. Uvođenje Izvođača u posao će se obaviti najkasnije 7 dana od dana obostranog potpisa ugovora. Dan početka radova će se konstatovati upisom u građevinski dnevnik.
- (3) Datum završetka radova je datum naveden u Izvještaju o otklanjanju nedostataka po Zapisniku o internom tehničkom pregledu, kao datum okončanja svih radova.
- (4) Plan izvršenja ugovora (detaljan dinamički plan) Izvođač će napraviti prije početka izvođenja radova, uz saglasnost Naručioca.
- (5) Ugovorne strane su saglasne da se ugovorni rok produžava za vrijeme kašnjenja ili smetnji, ako su iste nastale zbog više sile, u skladu sa članom 15. ovog ugovora.
- (6) Ugovorne strane su saglasne da ukoliko zbog administrativnih i/ili tehničkih smetnji za koje su odgovorni Naručilac i/ili treća lica, dođe do kašnjenja izvođača prilikom izvođenja radova, a izvođač dokaže da je preduzeo sve potrebne radnje kako do kašnjenja u izvršenju ugovornih obaveza ne bi došlo, Naručilac može na osnovu osnovanog zahtjeva izvođača produžiti rok za izvođenje radova iz stava (1) član 8. ovog Ugovora. Osnovanost zahtjeva utvrđuje isključivo Naručilac.

IX UGOVORNA KAZNA

Član 9.

- (1) Ukoliko Izvođač ne izvede radove koji su predmet ugovora u ugovorenom roku, dužan je da za svaki kalendarski dan zakašnjenja plati Naručiocu ugovornu kaznu u iznosu 1% (jedan posto) od ukupne vrijednosti ugovora bez PDV-a. Ugovorna kazna se obračunava od prvog dana poslije isteka ugovorenog roka za izvođenje radova.
- (2) Naplata ugovorne kazne od strane Naručioca neće osloboditi Izvođača obaveze da izvrši ugovor u potpunosti.
- (3) Ukupan iznos ugovorne kazne ne može preći 10% vrijednosti ugovora bez PDV-a.
- (4) Ukoliko obračunata ugovorna kazna pređe iznos od 10% od vrijednosti ugovora Naručilac zadržava pravo da jednostrano raskine ugovor i zahtijeva isplatu ugovorne kazne.

X OBAVEZE NARUČIOCA**Član 10.**

Naručilac se obavezuje da:

- (1) izvrši obaveze iz člana 4. Ugovora – Uslovi i način plaćanja,
- (2) obezbijedi potrebna isključenja kako bi omogućio Izvođaču bezbjedan rad u postrojenju, ako je tako zahtijevano u tenderskoj dokumentaciji,
- (3) omogući Izvođaču nesmetan ulazak mjestu izvođenja radova,
- (4) blagovremeno uvede Izvođača u posao i posjed gradilišta o čemu se sastavlja zapisnik koji potpisuju ovlašteni predstavnici Naručioca i Izvođača,
- (5) odluči o zahtjevu Izvođača o podugovaraču u roku od 15 dana od dana zaprimanja zahtjeva,
- (6) preda Izvođaču investiciono tehničku dokumentaciju koja je definisana u tenderskoj dokumentaciji
- (7) imenuje Komisiju za interni tehnički pregled i da isti organizuje,
- (8) imenuje stručna i ovlaštena lica koja će u njegovo ime biti Odgovorni rukovodioci radova za sve faze rada u TS/DV,
- (9) odredi stručno lice koje će vršiti nadzor nad izvođenjem radova i koje će ovjeravati dokumentaciju (nadzor se određuje za sve faze ugovorenih radova),
- (10) u toku izvođenja radova obezbijedi potrebne manipulacije u cilju bezbjednog rada,
- (11) da saglasnost na odabranu opremu,
- (12) obavlja sve radnje za koje je po ovom Ugovoru direktno zadužen.

XI OBAVEZE IZVOĐAČA :**Član 11.**

Izvođač se obavezuje da:

- (1) odgovara za urednu realizaciju Ugovora, štiti interese Naručioca, te ga obavještava o toku realizacije Ugovora,
- (2) blagovremeno dostavi finansijske garancije iz člana 7. ovog Ugovora,
- (3) obezbijedi sve potrebne licence/ovlaštenja za izvođenje svih faza radova i usluga potrebnih za realizaciju Ugovora, u skladu sa zakonskom regulativom koja uređuje predmetnu oblast,
- (4) ugovorene radove izvrši u skladu sa tehničkom dokumentacijom, važećim tehničkim propisima, standardima i preporukama i u skladu sa instrukcijama Nadzornog organa,
- (5) sve ugovorene radove izvrši u obimu i kvalitetu prema ugovoru pridržavajući se ugovorenih rokova za izvođenje radova,
- (6) odgovara za kvalitet izvršenih radova i za kvalitet materijala koji je upotrebljen prilikom izvođenja radova,
- (7) odgovara za sve materijalne i nematerijalne štete, nastale Naručiocu i trećim licima krivicom Izvođača/bilo koga člana Konzorcijuma, kao i sve štete nastale od opasne stvari i opasne djelatnosti, tokom izvođenja radova koje su predmet ovog ugovora i u toku garantnog perioda,
- (8) izvrši poslove izvoznog i uvoznog carinjenja potrebne opreme, ukoliko je ponuda na paritetu DDP,

- (9) dostavi Naručiocu zahtjev za odobravanje zaključenja podugovora sa konkretnim podugovaračem, uz detaljno navođenje koji dio ugovora namjerava podugovarati, u kojem obimu i identitet podugovarača,
- (10) snosi punu odgovornost za realizaciju kompletnog ugovora, bez obzira na dio koji je podugovorom prenio na podugovarača, članovi Konzorcijuma solidarno odgovaraju za izvršenje svih obaveza iz ovog Ugovora,
- (11) podugovarače angažovane za izvođenje predmetnih radova mijenja samo uz saglasnost Naručioca,
- (12) dostavi Naručiocu policu osiguranja objekta od požara i drugih uobičajenih rizika u korist Naručioca izdanu na rok od početka gradnje do primopredaje izgrađenog objekta Naručiocu.
- (13) izvrši poslove privremenog uvoza i izvoza opreme i alata potrebnog za izvođenje radova (u slučaju stranog Izvođača),
- (14) obezbijedi svu potrebnu opremu, alat, materijal i kvalifikovanu radnu snagu za izvođenje predmetnih radova,
- (15) snosi sve troškove izrade pristupnih puteva i odgovara za sve štete koje nastanu u toku izvođenja radova, osim šteta koje nastanu zbog radnji ili propusta Naručioca,
- (16) odredi stručna lica koja će rukovoditi izvođenjem radova za sve faze,
- (17) imenuje jednog ili više rukovodioca radova na izvođenju građevinskih i elektromontažnih radova i funkcionalnog ispitivanja,
- (18) radnike koji će izvoditi radove na izradi prethodno upozna sa Uputstvom za kretanje i rad u visokonaponskim elektroenergetskim postrojenjima dostavljeno od strane Naručioca,
- (19) rukovodilac radova potpiše Izjavu odgovornog lica izvođača radova koji rukovodi radovima u elektroenergetskom postrojenju dostavljenu od strane Naručioca,
- (20) radnici koji će izvoditi radove potpišu Izjavu za radnike koji rade na izvođenju radova u elektroenergetskom postrojenju dostavljenu od strane Naručioca,
- (21) izvrši prijavu gradilišta nadležnom organu u skladu sa zakonom i podzakonskim aktima i da vodi građevinsku knjigu i građevinski dnevnik, a iste moraju biti obostrano i svakodnevno potpisane od strane ovlaštenih lica Naručioca i Izvođača,
- (22) dokumentaciju iz prethodne tačke Izvođač je obavezan da ima na gradilištu,
- (23) na objektu preduzima sve mjere radi obezbjeđenja sigurnosti objekta i radnika koji izvode radove,
- (24) omogući nadzornom organu stalni nadzor nad radovima i kontrolu količina i kvaliteta upotrijebljenog materijala,
- (25) obavi sva funkcionalna ispitivanja potrebna za dovođenje objekta u funkcionalno stanje i da o istim izradi odgovarajuće Izvještaje, kako bi bili obavljani interni i tehnički pregled i puštanje u rad unutar postojećeg EE sistema,
- (26) po završetku svih ugovorenih radova sa gradilišta ukloni preostali materijal, opremu, sredstva za rad, te ga očisti od građevinskog i drugog otpada i
- (27) Naručiocu obezbijedi i preda ateste, licence i Projekat izvedenog stanja u 4 štampana i tvrdo koričena primjerka i 4 primjerka u elektronskoj formi u pdf i dwg formatu na CD/DVD, sa svim potrebnim elaboratima i tehničkim podlogama, upotrebnu dozvolu i drugu dokumentaciju koja je neohodna za dalje održavanje i upotrebu objekta, zavisno od definisanih zahtjeva u tenderskoj dokumentaciji, sva dokumentacija mora da bude na jednom od službenih jezika u BiH,

XII INTERNI TEHNIČKI PREGLED I PRIMOPREDAJA OBJEKTA**Član 12.**

- (1) Izvođač će odmah po završetku radova, u pisanoj formi obavijestiti Naručioca, da su sve ugovorene obaveze završene i da je objekat spreman za interni tehnički pregled.
- (2) Ovlašteni predstavnici Naručioca uz prisustvo nadzornog organa i Izvođača vrše interni tehnički pregled objekta i tehničke dokumentacije. Ako se prilikom internog tehničkog pregleda objekta i pripadajuće dokumentacije uoče nedostaci Naručilac će, uz konsultaciju sa Izvođačem, odrediti Izvođaču primjereni rok za otklanjanje svih uočenih nedostataka. Nakon završenog internog tehničkog pregleda sastaviće se Zapisnik o internom tehničkom pregledu. Nakon otklanjanja nedostataka utvrđenih tokom internog tehničkog pregleda i dostavljanja Izjave Izvođača o otklanjanju nedostataka sa internog tehničkog pregleda, sačinije se Izvještaj o otklanjanju nedostataka po Zapisniku o internom tehničkom pregledu objekta i pripadajuće dokumentacije.

XIII OBIM RADOVA**Član 13.**

- (1) Izvođač je obavezan da realizuje Ugovor u potpunosti kako bi obezbijedio funkcionalnost izvedenog objekta čak i ako određena sitna oprema, materijali, radovi i usluge potrebne za funkcionalnost objekta nisu navedeni u tehničkim specifikacijama i obrascu za cijenu ponude, te Izvođač nema pravo od Naručioca zahtijevati plaćanje istih.
- (2) Ukoliko se u toku realizacije ovog ugovora pojavi potreba za izvođenjem naknadnih radova (radovi koji nisu ugovoreni i nisu nužni za ispunjenje ugovora), Izvođač je dužan da zastane sa tom vrstom radova i da pismeno obavijesti Naručioca, nakon čega će Naručilac ukoliko zahtjeva da se isti izvedu, postupiti u skladu sa ZJN i drugim relevantnim propisima.

XIV GARANTNI PERIOD**Član 14.**

- (1) Garantni period za svu ugrađenu opremu i izvedene radove je -- (--) godine, računajući od dana otklanjanja nedostataka po Zapisniku o internom tehničkom pregledu navedenog u Izvještaju o otklanjanju nedostataka po Zapisniku o internom tehničkom pregledu.
- (2) Naručilac mora prije isteka garantnog perioda izvršiti inspeksijski pregled cijelog objekta, u vezi s tim sačiniti zapisnik i u pisanoj formi zahtijevati od Izvođača da otkloni sve utvrđene greške i manjkavosti.
- (3) Izvođač je obavezan da izvrši sve popravke i otkloni sve vidljive i skrivene nedostatke, na pisani zahtjev Naručioca koji će biti dostavljen Izvođaču najkasnije do isteka garantnog perioda. Zavisno od obima utvrđenih nedostataka Naručilac će, uz konsultaciju sa Izvođačem, odrediti primjeren rok za njihovo otklanjanje.
- (4) U slučaju da Izvođač ne otkloni nedostatke u zadatom roku, Naručilac može ugovoriti otklanjanje grešaka i manjkavosti sa drugim izvođačem koji će taj nedostatak otkloniti o trošku Izvođača i bez štete po bilo koje pravo koje Naručilac na osnovu Ugovora može da potražuje od Izvođača.
- (5) Izvođač mora na pisani zahtjev Naručioca i po uputstvima nadzornog organa, istražiti sve manjkavosti i kvarove. Troškovi istraživanja terete Izvođača, osim u slučaju kada je za

ustanovljene kvarove i greške odgovoran Naručilac, u kom slučaju svi troškovi padaju na njegov teret.

- (6) Za opremu vrijede garantni periodi proizvođača koje nudi Izvođač, a koji ne može biti manji od garantnog perioda za objekat u cjelini, utvrđenog u stavu 1. ovog člana. Izvođač će u utvrđenom roku i o svom trošku otkloniti nedostatke koji se pokazuju za vrijeme garantnog perioda na opremi ili opremu zamjeniti novom, u kom slučaju garantni period se produžava za onoliko koliko je Naručilac bio lišen upotrebe, odnosno u slučaju zamjene opreme novom, garantni period počinje teći iznova od zamjene.
- (7) Članovi Konzorcijuma Naručiocu su solidarno odgovorni za kvalitetu realizacije predmeta ugovora u garantnom periodu. U slučaju da u garantnom periodu dođe do prestanka rada, odnosno stečaja ili likvidacije nad članom Konzorcijuma, odgovornost preuzimaju pravni sljedbenici člana Konzorcijuma sa ostalim članovima Konzorcijuma. Ukoliko ne postoji pravni sljedbenik člana Konzorcijuma koji je prestao sa radom, preostali članovi Konzorcijuma odgovaraju Naručiocu solidarno za kvalitetu predmeta ugovora u garantnom periodu.

XV VIŠA SILA

Član 15.

- (1) Za svrhe ovog Ugovora, pod „višom silom“ se podrazumijevaju događaji i okolnosti koje se nisu mogle predvidjeti, izbjeći ili otkloniti u vrijeme zaključenja i realizacije Ugovora i koji ugovorne strane onemogućavaju u izvršenju ugovornih obaveza.
- (2) Nemogućnost bilo koje Ugovorne strane da ispuni bilo koju od svojih ugovornih obaveza neće se smatrati raskidom ugovora ili neispunjavanjem ugovorne obaveze, ukoliko se takva nemogućnost pojavi usljed dejstva više sile, s tim da je ugovorna strana koja je pogođena takvim događajem:
 - a) preduzela sve potrebne mjere predostrožnosti i potrebnu pažnju, kako bi izvršila svoje obaveze u rokovima i pod uslovima iz ovog Ugovora, i
 - b) obavijestila drugu ugovornu stranu na način koji je u datoj situaciji jedino moguć, odmah po nastanku više sile, a najkasnije u roku od 3 (tri) dana od pojave takvog događaja o preduzetim mjerama na otklanjanju štetnih posljedica dejstva više sile.
- (3) Usljed dejstva više sile ugovorne obaveze će se prekinuti, te nakon prestanka dejstva više sile ugovorne strane će utvrditi naknadni rok za izvršenje ugovornih obaveza i otklanjanje drugih posljedica dejstva više sile na ugovorne odnose i realizaciju ugovora.

XVI RASKID UGOVORA

Član 16.

- (1) Pravo na raskid ugovora zadržavaju obje ugovorne strane.
- (2) Ukoliko Izvođač u ugovorenom roku ne izvrši svoje obaveze iz Ugovora, Naručilac će dati naknadni primjereni rok za izvršenje obaveza koji ne oslobađa Izvođača obračuna ugovorne kazne iz člana 9. ovog Ugovora.
- (3) Ako Izvođač ne izvrši obaveze iz Ugovora ni u naknadnom roku, Ugovor se raskida, uz obavezu Izvođača da Naručiocu nadoknadi štetu koju je pretrpio zbog neispunjenja obaveza iz Ugovora.

- (4) U slučaju raskida ugovora Izvođač je dužan da svu opremu koja je plaćena, a nije ugrađena na objekat isporuči na skladište Naručioca.

XVII ZAVRŠNE ODREDBE

Član 17.

- (1) Izvođač nema pravo zapošljavati u svrhu izvršenja ovog ugovora fizička ili pravna lica koja su učestvovala u pripremi tenderske dokumentacije ili su bila u svojstvu člana ili stručnog lica koje je angažovala Komisija za nabavke, najmanje šest mjeseci po zaključenju ugovora, odnosno od početka realizacije Ugovora.
- (2) Ovaj Ugovor je zaključen i stupa na snagu danom potpisa obje ugovorne strane.
- (3) Ugovorne strane su saglasne da za sve što u ovom Ugovoru nije precizirano vrijede odredbe Zakona o obligacionim odnosima.
- (4) Sve eventualne sporove, ugovorne strane će rješavati sporazumno, u duhu dobrih poslovnih odnosa u direktnim pregovorima.
- (5) Ukoliko se sporazumno rješenje ne postigne, za rješavanje sporova nadležan je Okružni privredni sud u Banjaluci.
- (6) Ugovor je sačinjen u 6 (šest) istovjetnih primjeraka, 4 (četiri) primjerka zadržava Naručilac, a 2 (dva) primjerka su za Izvođača.
- (7) Prilozi ovog ugovora su dijelovi ponude ponuđača: Prilog 2 (Obrazac za ponudu), Prilog 3 (Obrazac za cijenu ponude), Prilog 8 (Tehnička specifikacija), dokument Naručioca (Obrazac za cijenu ponude nakon E – aukcije)

Broj:
Datum:

ZA IZVOĐAČA

(potpis i pečat ponuđača)

Broj:
Datum:

ZA NARUČIOCA:

Generalni direktor

Izvršni direktor za rad i održavanje sistema

PRILOG 10 - OBRAZAC ZA DINAMIČKI PLAN REALIZACIJE UGOVORA

Rok izvođenja			
R.br.	Opis radova	Maksimalni rok Izvođenja radova (kalendarski dani)	Ponuđeni rok Izvođenja radova (kalendarski dani)
1.	LOT 1	180	
2.	LOT 2	180	
3.	LOT 3	180	
4.	LOT 4	180	
5.	LOT 5	90	

Potpis i pečat ponuđača _____

PRILOG 11 - OBRAZAC ZA GARANTNI PERIOD

Garantni period			
R.br.	Opis radova	Minimalni garantni period na izvedene radove	Ponudeni garantni period na izvedene radove
1.	LOT 1	24 mjeseca	
2.	LOT 2	24 mjeseca	
3.	LOT 3	24 mjeseca	
4.	LOT 4	24 mjeseca	
5.	LOT 5	24 mjeseca	

Potpis i pečat ponuđača _____

PRILOG 12 - PODACI O LICENCAMA / OVLAŠTENJIMA

ZA LOT 4

Tabela 1. Ovu tabelu popunjavaju **samo** oni ponuđači koji u trenutku dostavljanja ponude posjeduju važeća ovlaštenja / odgovarajuće ekvivalentne dokumente za obavljanje djelatnosti izvođenju radova u građevinarstvu – niskogradnja, izdata u entitetu ili u državi u kojoj su registrirani, **a ne posjeduju važeću** licencu iz R.Srpske (traženu tačkom 41.1).

R.br.	Naziv ovlaštenja /odgovarajućeg ekvivalentnog dokumenta	Ponuđač posjeduje važeće ovlaštenje/odgovarajući ekvivalentni dokument u entitetu/državi u kojoj je registriran	Nadležno tijelo koje je izdalo ovlaštenje /odgovarajući ekvivalentni dokument, broj i datum izdavanja	Napomena
1.		DA		U prilogu se nalazi ovjerena kopija važećeg ovlaštenja/odgovarajućeg ekvivalentnog dokumenta u skladu sa tačkom 41.2 TD
2.		DA		U prilogu se nalazi ovjerena kopija važećeg ovlaštenja/odgovarajućeg ekvivalentnog dokumenta u skladu sa tačkom 41.2 TD

Napomena:

Ponuđač koji posjeduje odgovarajuća tražena važeća ovlaštenja/odgovarajuće ekvivalentne dokumente izdate u entitetu/državi u kojoj je registriran i koje je naveo u tablici iznad dužan je da u ponudi priloži ovjerene kopije istih, u suprotnom ponuda ponuđača će biti odbačena.

IZJAVA O OVLAŠTENJIMA I LICENCAMA ZA LOT 4

Mi, niže potpisani, pod punom moralnom, materijalnom i krivičnom odgovornošću, ovim izjavljujemo sljedeće:

ne posjedujemo sljedeće važeće licence izdate od strane Ministarstva za prostorno uređenje, građevinarstvo i ekologiju Republike Srpske i/ili ne posjedujemo važeće ovlaštenje izdato od strane Federalnog Ministarstva prostornog uređenja Federacije BiH, tražene tačkom 41.1 tenderske dokumentacije za postupak JN-OP-1930/2022 – Nabavka sanacije građevinskih objekata (ponovljeni postupak) Elektroprijenosa BiH a.d. Banja Luka, LOT 4, **(na linijama ispod navesti naziv licence iz tačke 41.1 koje ponuđač ne posjeduje)**

Neophodne za obavljanje djelatnosti 166zvođenju radova koji su predmet nabave u Lotu 4 ovog postupka 166zvođ 166zvođen. U skladu sa tačkom 41.4 ove tenderske dokumentacije, obavezujemo se da ćemo, ukoliko budemo izabrani kao najpovoljniji ponuđač, da bi mogli pristupiti zaključenju 166zvođen, pribaviti važeću licencu i ovlaštenje koje ne posjedujemo te dostaviti njihove ovjerene kopije ugovornom tijelu, najkasnije 60 dana od dostave obavjesti o izboru najpovoljnijeg ponuđača. Navedenu licencu i ovlaštenje je neophodno osigurati prije zaključenja 166zvođen i kao takve predstavljaju uslov da bi se pristupilo zaključenju 166zvođen. Ukoliko u ostavljenom roku ne dostavimo ugovornom tijelu gore navedene dokumente, smatrat će se da odbijamo zaključiti predloženi ugovor pod uslovima navedenim u tenderskoj dokumentaciji te smo saglasni da se postupi u skladu sa članom 72. Stavak 3. ZJN, odnosno da se ugovor dodijeli onom ponuđaču čija je ponuda po redoslijedu odmah nakon naše ponude.

Potpis i pečat ponuđača: _____

ZA LOT 5

Tabela 1. Ovu tabelu popunjavaju **samo** oni ponuđači koji u trenutku dostavljanja ponude posjeduju važeća ovlaštenja / odgovarajuće ekvivalentne dokumente za obavljanje djelatnosti izvođenju radova u građevinarstvu – visokogradnja, izdata u entitetu ili u državi u kojoj su registrirani, **a ne posjeduju važeću licencu** iz R.Srpske (tražene tačkom 41.3).

R.br.	Naziv ovlaštenja /odgovarajućeg ekvivalentnog dokumenta	Ponuđač posjeduje važeće ovlaštenje/odgovarajući ekvivalentni dokument u entitetu/državi u kojoj je registriran	Nadležno tijelo koje je izdalo ovlaštenje /odgovarajući ekvivalentni dokument, broj i datum izdavanja	Napomena
1.		DA		U prilogu se nalazi ovjerena kopija važećeg ovlaštenja/odgovarajućeg ekvivalentnog dokumenta u skladu sa tačkom 41.4 TD
2.		DA		U prilogu se nalazi ovjerena kopija važećeg ovlaštenja/odgovarajućeg ekvivalentnog dokumenta u skladu sa tačkom 41.4 TD

Napomena:

Ponuđač koji posjeduje odgovarajuće traženo važeće ovlaštenje/odgovarajući ekvivalentni dokument izdat u entitetu/državi u kojoj je registriran i koji je naveo u tablici iznad dužan je da u ponudi priloži ovjerenu kopiju istog, u suprotnom ponuda ponuđača će biti odbačena.



IZJAVA O OVLAŠTENJIMA I LICENCAMA ZA LOT 5

Mi, niže potpisani, pod punom moralnom, materijalnom i krivičnom odgovornošću, ovim izjavljujemo sljedeće:

ne posjedujemo važeću licencu izdatu od strane Ministarstva za prostorno uređenje, građevinarstvo i ekologiju Republike Srpske, tražene tačkom 41.3 tenderske dokumentacije za postupak javne nabavke JN-OP-1930/2022 - Nabavka sanacije građevinskih objekata (ponovljeni postupak) Elektroprivreda BiH a.d. Banja Luka, LOT 5, **(na linijama ispod navesti nazive licenci iz tačke 41.3, koje ponuđač ne posjeduje)**

_____,
_____,
_____.

neophodne za obavljanje djelatnosti izvođenja radova koji su predmet nabave u Lotu 5 ovog postupka javne nabavke. U skladu sa tačkom 41.4 ove tenderske dokumentacije, obavezujemo se da ćemo, ukoliko budemo izabrani kao najpovoljniji ponuđač, da bi mogli pristupiti zaključenju ugovora, pribaviti važeću licencu koju ne posjedujemo te dostaviti njenu ovjerenu kopiju ugovornom tijelu, najkasnije 60 dana od dostave obavjesti o izboru najpovoljnijeg ponuđača. Navedenu licencu je neophodno osigurati prije zaključenja ugovora i kao takva predstavlja uslov da bi se pristupilo zaključenju ugovora. Ukoliko u ostavljenom roku ne dostavimo ugovornom tijelu gore navedeni dokument, smatrat će se da odbijamo zaključiti predloženi ugovor pod uslovima navedenim u tenderskoj dokumentaciji te smo saglasni da se postupi u skladu sa članom 72. stavak 3. ZJN, odnosno da se ugovor dodijeli onom ponuđaču čija je ponuda po redoslijedu odmah nakon naše ponude.

Potpis i pečat ponuđača: _____

PRILOG 13 - FORMA GARANCIJE ZA OZBILJNOST PONUDE

(Naziv i Logo Banke)

(Adresa)

(Datum)

Za Ugovorni organ: „Elektroprenos – Elektroprijenos BiH“ a.d. Banja Luka.

GARANCIJA ZA OZBILJNOST PONUDE BROJ _____

Informisani smo da naš klijent, _____ [ime i adresa ponuđača], od sada pa nadalje označen kao Ponuđač, učestvuje u otvorenom postupku javne nabavke radova _____ (*navesti broj i naziv nabavke*), čija je procijenjena vrijednost _____ (*navesti iznos u KM*).

Za učestvovanje u ovom postupku ponuđač je dužan dostaviti garanciju za ozbiljnost ponude u iznosu od 1,5% procijenjene vrijednosti ugovora, što iznosi _____ (*navesti iznos u KM*) (*navesti slovima KM*).

U skladu sa naprijed navedenim, _____ [ime i adresa banke], se obavezuje neopozivo i bezuslovno platiti na naznačeni bankovni račun, iznos od _____ KM (riječima: _____) [naznačiti brojkama i riječima iznos i valutu garancije], u roku od tri (3) radna dana po prijemu Vašeg pisanog zahtjeva, a koji sadrži Vašu izjavu da je Ponuđač učinio jedno od sljedećeg:

1. povukao svoju ponudu prije isteka roka važenja ponuda utvrđenog u tenderskoj dokumentaciji i Obrascu Ponude, ili
2. ako Ponuđač, koji je obaviješten da je njegova ponuda prihvaćena kao najpovoljnija, a u periodu roka važenja ponude:
 - a) odbije potpisati ugovor, ili propusti potpisati ugovor u utvrđenom roku,
 - b) ne dostavi ili dostavi neodgovarajuću garanciju za uredno izvršenje ugovora
 - c) dostavi neistinite izjave vezane za kvalifikaciju kandidata/ponuđača.

Vaš zahtjev za korištenje sredstava pod ovom garancijom prihvatljiv je ako je poslan nama u potpunosti i ispravno kodiran telefaksom/telegrafom od Vaše banke potvrđujući da je Vaš originalni zahtjev poslan i poštom i da vas isti pravno obavezuje. Vaš zahtjev će biti razmotren i adresiran nakon zaprimanja Vašeg pisanog zahtjeva za isplatu, poslanog telefaksom ili telegrafom na adresu:

Ova garancija stupa na snagu dana _____ u _____ sati [naznačiti datum i vrijeme roka za predaju ponuda].

Naša odgovornost prema ovoj garanciji ističe dana _____ u _____ sati. [naznačiti datum i vrijeme, u skladu sa Obavještenjem o javnoj nabavi i tenderskom dokumentacijom, s tim što to razdoblje ne može biti kraće od 30 dana].

Poslije isteka naznačenog roka, garancija po automatizmu postaje nevažeća. Garancija bi trebala biti vraćena kao bespredmetna. Bez obzira da li će nam garancija biti vraćena, ili ne, nakon isteka pomenutog roka smatramo se oslobođenim svake obaveze po garanciji.

Ova garancija je vaša lično i ne može se prenositi.

Potpis i pečat

(BANKA)



PRILOG 14 - FORMA GARANCIJE ZA UREDNO IZVRŠENJE UGOVORA

(Naziv i Logo Banke)

(Adresa)

(Datum)

Za Ugovorni organ: „Elektroprenos – Elektroprijenos BiH“ a.d. Banja Luka.

GARANCIJA ZA UREDNO IZVRŠENJE UGOVORA BROJ _____

Informisani smo da je naš klijent, _____ *(ime i adresa najuspješnijeg ponuđača)*, od sad pa nadalje označen kao Dobavljač, Vašom Odlukom o izboru najpovoljnijeg ponuđača, broj: _____ od _____ *[naznačiti broj i datum odluke]* odabran da potpiše, a potom i realizuje ugovor o javnoj nabavci: *(navesti broj i naziv ugovora)*, čija je vrijednost _____ KM/EUR.

Također smo informisani da, vi, kao ugovorni organ zahtijevate da se izvršenje ugovora garantuje u iznosu od 10% od vrijednosti ugovora bez PDV-a, što iznosi _____ KM/EUR, slovima: _____ *(naznačiti u brojkama i slovima vrijednost i valutu garancije)*, da bi se osiguralo poštivanje ugovorenih obaveza u skladu sa dogovorenim uslovima.

U skladu sa naprijed navedenim, _____ *(ime i adresa banke)*, se obavezuje neopozivo i bezuslovno platiti na naznačeni bankovni račun bilo koju sumu koju zahtijevate, s tim što ukupni iznos ne može preći _____ *(naznačiti u brojkama i slovima vrijednost i valutu garancije)* u roku od tri radna dana po prijemu Vašeg pisanog zahtjeva, a koji sadrži Vašu izjavu da ponuđač/dobavljač ne ispunjava svoje obaveze iz ugovora, ili ih neuredno ispunjava.

Vaš zahtjev za korištenje sredstava pod ovom garancijom prihvatljiv je ako je poslan u potpunosti i ispravno kodiran telefaksom/telegrafom od Vaše banke potvrđujući da je Vaš originalni zahtjev poslan i poštom i da vas isti pravno obavezuje. Vaš zahtjev će biti razmotren i adresiran nakon zaprimanja Vašeg pisanog zahtjeva za isplatu, poslanog telefaksom ili telegrafom na adresu: _____

Ova garancija stupa na snagu _____ *(navesti datum izdavanja garancije)*.

Naša odgovornost prema ovoj garanciji ističe dana _____ *(naznačiti datum i vrijeme garancije shodno uslovima iz nacrtu ugovora)*.

Poslije isteka naznačenog roka, garancija po automatizmu postaje nevažeća. Garancija bi trebala biti vraćena kao bespredmetna. Bez obzira da li će nam garancija biti vraćena, ili ne, nakon isteka pomenutog roka smatramo se oslobođenim svake obaveze po garanciji.

Ova garancija je vaša lično i ne može se prenositi.

Potpis i pečat

(BANKA)

PRILOG 15 - FORMA GARANCIJE ZA OBEZBJEĐENJE U GARANTNOM PERIODU

(Naziv i Logo Banke)

(Adresa)

(Datum)

Za Ugovorni organ: „Elektroprenos – Elektroprijenos BiH“ a.d. Banja Luka.

GARANCIJA ZA OBEZBJEĐENJE U GARANTNOM PERIODU BROJ _____

Informisani smo da je naš klijent, _____ *(ime i adresa najuspješnijeg ponuđača)*, od sad pa nadalje označen kao Dobavljač, Vašom Odlukom o izboru najpovoljnijeg ponuđača, broj: _____ od _____ *[naznačiti broj i datum odluke]* odabran da potpiše, a potom i realizuje ugovor o javnoj nabavci: *(navesti broj i naziv ugovora)*, čija je vrijednost _____ KM/EUR.

Također smo informisani da je Dobavljač preuzeo obavezu dostavljanja Garancije za obezbjeđenje u garantnom periodu u iznosu od 2% vrijednosti ugovora bez PDV-a, što iznosi _____ KM/EUR, slovima: _____ *(naznačiti u brojkama i slovima vrijednost i valutu garancije)*, da bi se osiguralo poštovanje ugovorenih obaveza koje se odnose na garantni period.

U skladu sa naprijed navedenim, _____ *(ime i adresa banke)*, se obavezuje neopozivo i bezuslovno platiti na naznačeni bankovni račun bilo koju sumu koju zahtijevate, s tim što ukupni iznos ne može preći _____ *(naznačiti u brojkama i slovima vrijednost i valutu garancije)* u roku od tri radna dana po prijemu Vašeg pisanog zahtjeva, a koji sadrži Vašu izjavu da ponuđač/dobavljač ne ispunjava svoje obaveze iz ugovora, ili ih neuredno ispunjava.

Vaš zahtjev za korištenje sredstava pod ovom garancijom prihvatljiv je ako je poslan u potpunosti i ispravno kodiran telefaksom/telegrafom od Vaše banke potvrđujući da je Vaš originalni zahtjev poslan i poštom i da vas isti pravno obavezuje. Vaš zahtjev će biti razmotren i adresiran nakon zaprimanja Vašeg pisanog zahtjeva za isplatu, poslanog telefaksom ili telegrafom na adresu: _____

Ova garancija stupa na snagu _____ *(navesti datum izdavanja garancije)*.

Naša odgovornost prema ovoj garanciji ističe dana _____ *(naznačiti datum i vrijeme garancije shodno uslovima iz nacrtu ugovora)*.

Poslije isteka naznačenog roka, garancija po automatizmu postaje nevažeća. Garancija bi trebala biti vraćena kao bespredmetna. Bez obzira da li će nam garancija biti vraćena, ili ne, nakon isteka pomenutog roka smatramo se oslobođenim svake obaveze po garanciji.

Ova garancija je vaša lično i ne može se prenositi.

Potpis i pečat

(BANKA)