



ELEKTROPRIJENOS BIH
ЕЛЕКТРОПРЕНОС БИХ

Broj: JN-OP-1631-6/2022

Datum: 30.12.2022. godine

TENDERSKA DOKUMENTACIJA ZA NABAVKU RADOVA

Broj javne nabavke: JN-OP-1631/2022

Naziv nabavke:

Nabavka sanacije TS 110/x kV Zenica 1

OTVORENI POSTUPAK JAVNE NABAVKE

Sarajevo, decembar 2022. godine

"Elektroprivreda Bosne i Hercegovine" a.d. Banja Luka
78000 Banja Luka, Marije Bursać 7a,
Tel. +387 51 246 500, Fax: +387 51 246 550
Operativna područja:
Banja Luka, Sarajevo, Mostar i Tuzla

IB: 402369530009
MB: 11001416
BR: 08-50.3.-01-4/06
Ministarstvo pravde BiH
Sarajevo

Korisničke banke i brojevi računa
Nova Banka a.d. 5550070151342858
UniCredit Bank a.d. B. Luka 5510010003400849
Raiffeisen Bank 1610450028020039
Atos Bank a.d. Banja Luka 5672411000000702
NLB Banka 1320102011989379

SADRŽAJ

OPŠTI PODACI.....	4
1. Podaci o ugovornom organu	4
2. Komunikacija i razmjena informacija.....	4
3. Popis privrednih subjekata sa kojim je ugovorni organ u sukobu interesa.....	5
4. Redni broj nabavke	5
5. Podaci o postupku javne nabavke	5
6. Opis predmeta nabavke.....	6
7. Oznaka i naziv iz JRJN	6
8. Količina predmeta nabavke.....	6
9. Tehničke specifikacije.....	6
10. Mjesto isporuke izvođenja radova.....	6
11. Rok isporuke robe, izvođenja radova i garantni period.....	6
12. Lična sposobnost	7
13. Sposobnost obavljanja profesionalne djelatnosti	8
14. Ekonomska i finansijska sposobnost.....	9
15. Tehnička i profesionalna sposobnost	10
16. Uslovi za grupu ponuđača	11
PODACI O PONUDI.....	13
17. Sadržaj ponude	13
18. Način pripreme ponude	14
19. Jezik i pismo ponude	15
20. Način dostavljanja ponuda	16
21. Mjesto, datum i vrijeme za prijem ponuda.....	16
22. Mjesto, datum i vrijeme otvaranja ponuda.....	17
23. Izmjena, dopuna i povlačenje ponuda.....	17
24. Cijena ponude.....	18
25. Kriterijum za dodjelu ugovora.....	19
26. Period važenja ponude.....	19
27. Nacrt ugovora.....	20
28. Zaključivanje ugovora.....	20
OSTALI PODACI I DODATNE INFORMACIJE	21
29. Trošak ponude, objava i preuzimanje tenderske dokumentacije.....	21
30. Ispravka i/ili izmjena tenderske dokumentacije, traženje pojašnjenja	21
31. Podugovaranje.....	22
32. Ukoliko se kao ponuđač javi fizičko lice (uslovi i dokazi)	22
33. Rok za donošenje odluke o izboru	23
34. Rok, način i uslovi plaćanja izabranom ponuđaču	23
35. Povjerljivost dokumentacije privrednih subjekata	23
36. Neprirodno niska cijena ponude.....	24
37. Provjera računске ispravnosti ponude.....	25
38. Preferencijalni tretman domaćeg.....	25
39. Sukob interesa	25
40. Pouka o pravnom lijeku.....	26
41. Licence / ovlaštenja	27
42. Garancija za ozbiljnost ponude	27
43. Garancija za uredno izvršenje ugovora	28
44. Garancija za obezbjeđenje u garantnom periodu	28
45. E – aukcija.....	29
PRILOZI	30



PRILOG 1 - POPIS DOKUMENTACIJE	31
PRILOG 2 - OBRAZAC ZA PONUDU	32
PRILOG 3 - OBRAZAC ZA CIJENU PONUDE	35
PRILOG 4 - OBRAZAC ZA POVJERLJIVE INFORMACIJE.....	51
PRILOG 5 - IZJAVA O ISPUNJAVANJU USLOVA IZ ČLANA 45.....	52
PRILOG 6 - IZJAVA O ISPUNJAVANJU USLOVA IZ ČLANA 47.....	53
PRILOG 7 - IZJAVA U SKLADU S ČLANOM 52.....	54
PRILOG 8 - TEHNIČKI ZAHTJEVI I SPECIFIKACIJE.....	55
PRILOG 9 - NACRT UGOVORA	89
PRILOG 10 - OBRAZAC ZA ROK ISPORUKE / DINAMIČKI PLAN REALIZACIJE UGOVORA.....	100
PRILOG 11 - OBRAZAC ZA GARANTNI PERIOD	101
PRILOG 12 - PODACI O LICENCAMA / OVLAŠTENJIMA.....	102
IZJAVA O LICENCAMA / OVLAŠTENJIMA	103
PRILOG 13 - FORMA GARANCIJE ZA OZBILJNOST PONUDE	104
PRILOG 14 - FORMA GARANCIJE ZA UREDNO IZVRŠENJE UGOVORA.....	105
PRILOG 15 - FORMA GARANCIJE ZA OBEZBJEĐENJE U GARANTNOM PERIODU	106

Vlasništvo Elektroprenosa BiH - samo za uvid

OPŠTI PODACI

1. Podaci o ugovornom organu

Naziv: „ELEKTROPRENOS–ELEKTROPRIJENOS BIH“ a.d. BANJA LUKA

Adresa: Ul. Marije Bursać 7a, 78000 Banja Luka, BiH

Identifikacioni broj (JIB): 4402369530009

Broj bankovnog računa:

- UniCredit Bank Banja Luka, račun br. 5510010003400849
- Raiffeisen Bank, račun br. 1610450028020039
- Atos Bank a.d Banja Luka, račun br. 5672411000000702
- Nova Banka a.d, račun br. 5550070151342858
- NLB Banka, račun br. 1320102011989379

Broj deviznog računa:

UniCredit Bank ad Banja Luka SWIFT BLBABA22, korespodentna banka UniCredit Bank Austria AG, Vienna SWIFT BKAUATWW, IBAN 395517904801164548

Služba protokola javnih nabavki:

Telefon: + 387 (0)51 246 551

Faks: + 387 (0)51 246 550

E-mail: jnprotokol@elprenos.ba

Web stranica: www.elprenos.ba

2. Komunikacija i razmjena informacija

2.1 Cjelokupna komunikacija i razmjena informacija (korespodencija) između ugovornog organa i ponuđača treba se voditi u pisanoj formi, na način da se ista dostavlja poštom ili lično na adresu naznačenu u tački 1. tenderske dokumentacije, izuzev komunikacije koja se vrši kroz sistem „E – nabavke“, kako je to definisano Zakonom o javnim nabavkama („Službeni glasnik Bosne i Hercegovine“, broj 39/14 i 59/22), (u daljem tekstu ZJN) i podzakonskim aktima.

2.2 Izuzetno, komunikacija i razmjena informacija (korespodencija) između ugovornog organa i ponuđača može se obavljati putem faksa i/ili e-maila naznačenih u tački 1. ove tenderske dokumentacije, osim ako ovom tenderskom dokumentacijom za pojedine vrste komunikacije nije drugačije određeno. Podnesci dostavljeni Ugovornom organu od **07:00 h do 15:00 h, radnim danom (ponedeljak – petak)**, zaprimiće se tog dana, u suprotnom biće zaprimljeni sljedećeg radnog dana.

3. Popis privrednih subjekata sa kojim je ugovorni organ u sukobu interesa

Kod ugovornog organa nema privrednih subjekata koji ne bi mogli učestvovati u ovom postupku javne nabavke u skladu sa članom 52. ZJN.

4. Redni broj nabavke

4.1 Broj nabavke: JN-OP-1631/2022

4.2 Referentni broj iz Plana nabavki: Plan nabavki za 2022. godinu za investiciona ulaganja, stavka 1.II.10.

5. Podaci o postupku javne nabavke

5.1 Vrsta postupka javne nabavke: OTVORENI POSTUPAK

5.2 Podjela na lotove: NE

5.3 Procijenjena vrijednost javne Nabavke (bez PDV-a): 329.179,00 KM

5.4 Vrsta ugovora o javnoj nabavci: NABAVKA radova

5.5 U ovom postupku javne nabavke ne predviđa se zaključivanje okvirnog sporazuma.

Vlasništvo Elektroprenosa BiH - samo za uvid

PODACI O PREDMETU NABAVKE

6. Opis predmeta nabavke

6.1 Predmet ovog postupka je nabavka radova: sanacija građevinskog dijela TS 110/x kV Zenica 1 (temelji aparata, transportne staze, ograda, planiranje terena, pokrov glavnog kanala i kanala komandno-signalnih kablova, te nabava pripadajuće spojne opreme uz opremu za uzemljenje i čeličnu konstrukciju).

7. Oznaka i naziv iz JRJN

7.1 Oznaka i naziv iz JRJN: 45232220-0, "Građevinski radovi u trafo stanicama"
31682540-7, „Oprema za TS“

8. Količina predmeta nabavke

8.1 Količina predmeta nabavke definisan je Prilogom 3 – obrazac za cijenu ponude, koji je sastavni dio ove tenderske dokumentacije, te detaljno opisana i definisana u Prilogu 8 – Tehnički zahtjevi i specifikacije. Ponuđač je obavezan ponuditi sve stavke iz obrasca za cijenu ponude u suprotnom ponuda se neće razmatrati i biće odbijena kao nepotpuna i neodgovarajuća.

9. Tehničke specifikacije

9.1 Tehničke specifikacije predmeta nabavke su detaljno navedene u Prilogu 8, koji čini sastavni i neodvojivi dio ove tenderske dokumentacije.
9.2 Sve ponuđene stavke moraju zadovoljiti zahtjeve iz tehničkih specifikacija, u suprotnom ponuda se odbacuje kao neprihvatljiva.

10. Mjesto isporuke izvođenja radova

10.1 Mjesto isporuke robe i izvođenja radova je: TS 110/x kV Zenica 1.

10.2 **Ponuđačima će biti omogućen obilazak mjesta izvođenja radova** na lokaciji TS 110/x kV Zenica 1 u Banlozima. Svi zainteresovani ponuđači su dužni pisanim putem zatražiti obilazak mjesta ili lokacije na način naveden u tački 2.2 tenderske dokumentacije. Ugovorni organ će pisanim putem obavijestiti ponuđača o terminu obilaska mjesta ili lokacije. Osoba ispred ugovornog organa zadužena za obilazak mjesta ili lokacije je Azra Gadarić; mob: +387 61 329 724; fix: +387 32 448 615.

Obilazak mjesta ili lokacije nije uslov za dostavljanje ponude. Ponuđači koji nisu obišli mjesto ili lokaciju na kojoj će se isporučiti roba i izvoditi radovi, mogu dostaviti ponude u roku utvrđenom tenderskom dokumentacijom.

11. Rok isporuke robe, izvođenja radova i garantni period

11.1 Rok za realizaciju ugovora je maksimalno 365 (tristotinešezdesetpet) dana od dana obostranog potpisivanja ugovora.

11.2 **Zahtijevani garantni period** na isporučenu robu i izvedene radove je **minimalno 24 (dvadesetčetiri) mjeseca** i počinje teći od dana otklanjanja nedostataka uočenih prilikom internog tehničkog pregleda.

USLOVI ZA KVALIFIKACIJU

12. Lična sposobnost

12.1 U skladu s članom 45. ZJN, ugovorni organ će odbaciti ponudu ako:

- a) je ponuđač u krivičnom postupku osuđen pravosnažnom presudom za krivična djela organizovanog kriminala, korupciju, prevaru ili pranje novca, u skladu sa važećim propisima u Bosni i Hercegovini ili zemlji u kojoj je registrovan;
- b) je ponuđač pod stečajem ili je predmet stečajnog postupka, osim u slučaju postojanja važeće odluke o potvrdi stečajnog plana ili je predmet postupka likvidacije, odnosno u postupku je obustavljanja poslovne djelatnosti, u skladu sa važećim propisima u Bosni i Hercegovini ili zemlji u kojoj je registrovan;
- c) ponuđač nije ispunio obaveze u vezi sa plaćanjem penzijskog i invalidskog osiguranja i zdravstvenog osiguranja, u skladu sa važećim propisima u Bosni i Hercegovini ili propisima zemlje u kojoj je registrovan;
- d) ponuđač nije ispunio obaveze u vezi sa plaćanjem direktnih i indirektnih poreza, u skladu sa važećim propisima u Bosni i Hercegovini ili zemlji u kojoj je registrovan.

12.2 U svrhu dokazivanja uslova iz tačke 12.1 od a) do d), ponuđač je dužan da dostavi popunjenu, potpisanu (od strane odgovorne osobe ponuđača ili osobe ovlaštene za podnošenje ponude od strane ponuđača) i kod nadležnog organa (organ uprave ili notar) ovjerenu izjavu o ispunjenosti navedenih uslova. Izjava se dostavlja u formi utvrđenoj Prilogom 5 tenderske dokumentacije i ne može biti starija od datuma objave obavještenja za predmetnu nabavku na portalu javnih nabavki.

12.3 Ukoliko ponudu dostavlja grupa ponuđača, svaki član grupe je dužan dostaviti ovjerenu izjavu iz tačke 12.2.

12.4 U slučaju da se u ponudi ne dostavi navedeni dokument ili se ne dostavi na način kako je naprijed traženo, ponuđač će biti isključen iz daljeg učešća zbog neispunjavanja navedenog uslova za kvalifikaciju.

12.5 Ponuđač koji bude odabran kao najpovoljniji u ovom postupku javne nabavke dužan je dostaviti sljedeće dokaze (original ili ovjerenu kopiju) u svrhu dokazivanja činjenica potvrđenih u izjavi, i to:

- a) uvjerenje stvarno i mjesno nadležnog suda i Suda BiH kojim dokazuje da u krivičnom postupku nije izrečena pravosnažna presuda kojom je osuđen za krivično djelo učešća u kriminalnoj organizaciji, za korupciju, prevaru ili pranje novca, u skladu sa važećim propisima u Bosni i Hercegovini ili zemlji u kojoj je registrovan;
- b) uvjerenje nadležnog suda ili organa uprave kod kojeg je ponuđač registrovan kojim se potvrđuje da nije pod stečajem niti je predmet stečajnog postupka, da nije predmet postupka likvidacije, odnosno da nije u postupku obustavljanja poslovne djelatnosti, u skladu sa važećim propisima u Bosni i Hercegovini ili zemlji u kojoj je registrovan;
- c) uvjerenja nadležnih institucija kojim se potvrđuje da je ponuđač izmirio dospjele obaveze, a koje se odnose na doprinose za penzijsko i invalidsko osiguranje i zdravstveno osiguranje.
- d) uvjerenja nadležnih institucija da je ponuđač izmirio dospjele obaveze u vezi s plaćanjem direktnih i indirektnih poreza.

12.6 U slučaju da ponuđači imaju zaključen sporazum o reprogramu obaveza, odnosno odgođenom plaćanju, po osnovu doprinosa za penzijsko-invalidsko osiguranje, zdravstveno osiguranje,

direktne i indirektne poreze, dužni su dostaviti potvrdu nadležne institucije/a da ponuđač u predviđenoj dinamici izmiruje svoj reprogramirane obaveze.

- 12.7 Dokaze o ispunjavanju uslova izabrani ponuđač je dužan da dostavi u roku od pet (5) dana, od dana zaprimanja obavještenja o rezultatima ovog postupka javne nabavke. Dokazi moraju biti fizički dostavljeni na protokol ugovornog organa najkasnije peti dan po prijemu odluke o izboru najpovoljnijeg ponuđača u radnom vremenu ugovornog organa, do 15:00 časova, te za ugovorni organ nije relevantno na koji su način poslani.

Dokazi koji se dostavljaju moraju biti originali ili ovjerene kopije originala (ovjerena kopija originala podrazumjeva kopiju originalnog dokumenta ovjerenu kod nadležnog organa – organ uprave ili notar, u daljem tekstu ovjerena kopija) koji ne mogu biti stariji od tri (3) mjeseca, računajući od dana dostavljanja ponude.

Izabrani ponuđač mora ispunjavati sve uslove u momentu dostavljanja ponude, u protivnom će se smatrati da je dao lažnu izjavu iz člana 45. ZJN.

Napomena:

Ukoliko ponuđač u sastavu ponude uz Izjavu o ispunjenosti uslova iz člana 45. stav (1) tačka a) do d) ZJN (ovjerenu kod nadležnog organa – organ uprave ili notar) dostavi i tražene dokaze koji su navedeni u Izjavi, oslobađa se obaveze naknadnog dostavljanja istih, ako bude izabran. Dostavljeni dokazi moraju biti originali ili ovjerene kopije originala koji ne može biti stariji od tri (3) mjeseca, računajući od dana dostavljanja ponude.

- 12.8 Ukoliko ponudu dostavlja grupa ponuđača, svaki član grupe mora ispunjavati uslove u pogledu lične sposobnosti i dokazi se dostavljaju za svakog člana grupe.
- 12.9 U slučaju sumnje o postojanju okolnosti koje su navedene u tački 12.1 tenderske dokumentacije, ugovorni organ će se obratiti nadležnim organima s ciljem provjere dostavljene dokumentacije i date Izjave iz tačke 12.2.
- 12.10 Za ponuđače čije je sjedište izvan Bosne i Hercegovine ne traži se posebna nadovjera dokumenata koji se zahtijevaju u stavu (2) člana 45. ZJN.
- 12.11 Težak profesionalni propust (član 45. stav (5) ZJN):

Ugovorni organ može na period od 12 mjeseci isključiti iz učešća u postupku nabavke kandidata/ponuđača koji se nađe u bilo kojoj od situacija iz člana 45. st. (5) i (6).

13. Sposobnost obavljanja profesionalne djelatnosti

- 13.1 Što se tiče sposobnosti za obavljanje profesionalne djelatnosti, u skladu sa članom 46. ZJN, ponuđači moraju biti registrovani za obavljanje djelatnosti koja je predmet javne nabavke.
- 13.2 U svrhu dokazivanja profesionalne sposobnosti ponuđači trebaju uz ponudu dostaviti dokaz o registraciji u odgovarajućem profesionalnom ili drugom registru u zemlji u kojoj su registrovani ili da obezbjede posebnu izjavu ili potvrdu nadležnog organa kojom se dokazuje njihovo pravo da obavljaju profesionalnu djelatnost, koja je u vezi sa predmetom nabavke. Dostavljeni dokazi se priznaju, bez obzira na kojem nivou vlasti su izdati.

Potrebno je dostaviti:

- **za ponuđače iz BIH:** Rješenje o upisu u sudski registar sa svim izmjenama ili Aktuelni Izvod iz sudskog registra kojim su obuhvaćene sve izmjene u sudskom registru,
- **za ponuđače čije je sjedište izvan BIH:** odgovarajući dokument koji odgovara zahtjevu iz člana 46. ZJN, a koji je izdat od nadležnog organa, sve prema važećim propisima zemlje sjedišta ponuđača / zemlje u kojoj je registrovan ponuđač.

13.3 Dokazi koji se dostavljaju moraju biti originali ili ovjerene kopije originala.

13.4 U slučaju da se u ponudi ne dostave navedeni dokumenti u vezi sposobnosti obavljanja profesionalne djelatnosti ponuđača (član 46. ZJN) ili se ne dostave na način kako je naprijed traženo, ponuđač će biti isključen iz daljeg učešća zbog neispunjavanja navedenog uslova za kvalifikaciju.

13.5 Ukoliko ponudu dostavlja grupa ponuđača, svi članovi grupe zajedno moraju biti registrovani za obavljanje djelatnosti koja je predmet nabavke. Svaki član grupe je dužan dostaviti dokaz o registraciji.

Napomena:

Ukoliko od upisa u sudski registar nije bilo izmjena, ponuđač će uz rješenje o upisu u sudski registar dostaviti izjavu da dostavljeno rješenje odražava stvarno stanje i da privredni subjekat od registracije nije vršio izmjene u sudskom registru. Izjava se daje na memorandumu ponuđača i treba biti potpisana od strane ponuđača (odgovorne osobe ponuđača ili osobe ovlaštene za podnošenje ponude od strane ponuđača) i ovjerena pečatom ponuđača.

14. Ekonomska i finansijska sposobnost

14.1 Što se tiče ekonomske i finansijske sposobnosti, u skladu sa članom 47. ZJN, ponuda će biti odbačena ako nije ispunjen minimalni uslov:

- da je ponuđač ostvario ukupan prihod za period ne duži od posljednje tri finansijske godine ili od datuma registracije, odnosno od početka poslovanja, ako je ponuđač registrovan, odnosno počeo sa radom prije manje od tri godine, zbirno minimalno u iznosu procijenjene vrijednosti nabavke (329.179,00 KM).

12.2 Ocjena ekonomskog i finansijskog stanja ponuđača će se izvršiti na osnovu dostavljene **popunjene Izjave potpisane od strane ponuđača i ovjerene pečatom ponuđača**, koja ne smije biti starija od datuma objave obavještenja za predmetnu nabavku, a dostavlja se u formi utvrđenoj Prilogom 6 tenderske dokumentacije, i na osnovu dostavljenih običnih kopija sljedećih dokumenata:

- **poslovni bilans, odnosno bilans uspjeha** za period ne duži od posljednje tri finansijske godine, ili od datuma registracije, odnosno od početka poslovanja, ako je ponuđač registrovan, odnosno počeo sa radom prije manje od tri godine, ukoliko je objavljivanje poslovnog bilansa zakonska obaveza u zemlji u kojoj je ponuđač registrovan.
- Ako ne postoji zakonska obaveza objave bilansa u zemlji u kojoj je registrovan ponuđač, dužan je dostaviti izjavu ovjerenu od strane nadležnog organa da je ponuđač ostvario prihod za period ne duži od poslednje tri finansijske godine, odnosno od početka poslovanja, ako je ponuđač registrovan, odnosno počeo s radom prije manje od tri godine, zbirno minimalno u iznosu procijenjene vrijednosti nabavke.

14.3 Ponuđač čija ponuda bude izabrana kao najpovoljnija, dužan je u roku ne dužem od pet (5) dana nakon prijema odluke o izboru najpovoljnijeg ponuđača da dostavi originale ili ovjerene kopije dokumenata kojima dokazuje ekonomsku i finansijsku sposobnost. Dokazi moraju biti zaprimljeni na protokol ugovornog organa najkasnije peti dan po prijemu odluke o izboru, u radnom vremenu ugovornog organa do 15:00 časova, te za ugovorni organ nije relevantno na koji su način poslati.

Napomena:

Ponuđači mogu uz Izjavu o ispunjavanju uslova iz tačke 14.1, tj. uz svoju ponudu, odmah dostaviti i originale ili ovjerene kopije traženih dokaza koji su navedeni u Izjavi. Ovim se ponuđač, ako bude izabran, oslobađa obaveze naknadnog dostavljanja originala ili ovjerenih kopija dokaza.

15. Tehnička i profesionalna sposobnost

15.1 Što se tiče tehničke i profesionalne sposobnosti, u skladu sa članom 51. ZJN, ponuda će biti odbačena ako nisu ispunjeni zahtijevani minimalni uslovi:

Uspješno iskustvo ponuđača u izvršenju najmanje jednog (1) ili više ugovora za izvođenje radova čiji su karakter i kompleksnost slični predmetu nabavke, minimalne ukupne ugovorene vrijednosti od 329.719,00 KM u posljednjih pet (5) godine zbirno (računajući od dana objave obavještenja o nabavci) ili od datuma registracije, odnosno početka poslovanja, ako je ponuđač registrovan, odnosno počeo sa radom prije manje od pet godina.

Pod pojmom „karakter i kompleksnost slični“ podrazumijeva se uspješno izvršenje ugovora koji za predmet imaju izvođenje radova (građevinski radovi na izgradnji, rekonstrukciji ili sanaciji elektroenergetskih objekata), isporuku pripadajuće robe, kao i pripadajuće usluge ili uspješno izvršenje pojedinačnih ugovora koji za predmet imaju izvođenje radova (građevinski radovi na izgradnji, rekonstrukciji ili sanaciji elektroenergetskih objekata) ili isporuku pripadajuće robe ili izvršenje pripadajućih usluga.

Predmetni obim izvršenja (izvođenje radova, isporuka pripadajuće robe i pripadajuće usluge) može biti obuhvaćen jednim ugovorom ili kroz više ugovora, na način da svaki od navedenih segmenata predmetnog obima mora biti obuhvaćen najmanje jednim ugovorom.

15.2 Ocjena tehničke i profesionalne sposobnosti ponuđača, u skladu sa članom 51. ZJN, će se izvršiti na osnovu sljedećih dokaza:

- a) **Spisak izvršenih ugovora za izvođenje radova čiji su karakter i kompleksnost slični predmetu nabavke**, koji sačinjava sam ponuđač na svom poslovnom memorandumu, potpisan od strane ponuđača i ovjeren pečatom ponuđača, koji sadrži ugovore minimalne ukupne ugovorene vrijednosti od 329.719,00 KM, u posljednjih 5 (pet) godina zbirno (računajući od dana objave obavještenja o nabavci), ili od datuma registracije, odnosno početka poslovanja, ako je ponuđač registrovan, odnosno počeo da radi prije manje od pet godina, koji za svaki izvršeni ugovor naveden u spisku obavezno sadrži naziv i sjedište ugovornih strana, predmet ugovora, vrijednost ugovora, vrijeme i mjesto izvršenja ugovora.
- b) Uz spisak izvršenih ugovora ponuđač je dužan da dostavi **potvrde o uredno izvršenim ugovorima koje su izdali naručioci radova**, čija je minimalna ukupna ugovorena vrijednost 329.719,00 KM, a koje obavezno sadrže: naziv i sjedište ugovornih strana, predmet ugovora sa opisom i obimom izvedenih radova, isporučene robe i izvršenih usluga, vrijednost ugovora, vrijeme i mjesto izvršenja ugovora i **navode o urednom izvršenju ugovora**. Potvrda o uredno izvršenom ugovoru treba biti data na memorandumu naručioca radova ovjerena pečatom i potpisana od strane odgovornog lica naručioca radova.

U slučaju da se takva potvrda iz objektivnih razloga ne može dobiti od ugovorne strane koja nije ugovorni organ, važi izjava ponuđača o uredno izvršenim ugovorima, uz predočenje dokaza o učinjenim pokušajima da se takve potvrde obezbijede. Ukoliko ponuđač uz izjavu o urednom izvršenju ne dostavi dokaz o učinjenim pokušajima da se takva potvrda osigura, ugovorni organ će takvu ponudu odbiti kao neprihvatljivu.

Napomena:

Nije prihvatljivo dostavljanje kopija Ugovora umjesto potvrda o izvršenim ugovorima. Ugovorni organ može od Ponuđača čija je ponuda ocijenjena najpovoljnijom, zatražiti ponovnu provjeru dokaza sposobnosti ukoliko posumnja u istinitost njegovih dokaza. Ako Ponuđač, čija je ponuda ocijenjena najpovoljnijom, ne može ponovno dokazati svoju sposobnost, ugovorni organ će njegovu ponudu odbiti.

Ako ponuđač nije samostalno učestvovao u izvršenju ugovora za koje dostavlja potvrde, već kao član konzorcijuma, potrebno je da potvrde sadrže podatke o njegovom finansijskom udjelu u izvršenju ugovora i vrsti obavljenih poslova u okviru ugovora.

Ukoliko izdata potvrda ne sadrži podatke o finansijskom udjelu ponuđača u izvršenju ugovora i vrsti obavljenih poslova u okviru ugovora, ponuđač uz ovakvu potvrdu treba da dostavi i izvod iz Konzorcijalnih ugovora ili Izjavu na memorandumu ponuđača datu pod punom materijalnom i krivičnom odgovornošću, iz kojih su vidljivi podaci o njegovom finansijskom udjelu u izvršenju ugovora i vrsti obavljenih poslova u okviru ugovora.

Ugovorni organ zadržava pravo provjere podataka dostavljenih u Izjavi. U slučaju utvrđivanja neistinitosti podataka dostavljenih u Izjavi, predmetna potvrda o urednom izvršenju ugovora neće biti prihvaćena te će Ugovorni organ preduzeti sve druge zakonom predviđene mjere.

- 15.3 Ponuđač je dužan dostaviti u sastavu ponude **originale ili ovjerene kopije dokumenata iz tačke 15.2** kojima dokazuje tehničku i profesionalnu sposobnost.

16. Uslovi za grupu ponuđača

- 16.1 U slučaju da ponudu dostavlja grupa ponuđača, ugovorni organ će ocjenu ispunjenosti kvalifikacionih uslova od strane grupe ponuđača izvršiti na sljedeći način:

- uslove koji su navedeni pod tačkom 12.1 (lična sposobnost) mora ispunjavati svaki član grupe ponuđača pojedinačno, te svaki od članova grupe ponuđača mora dostaviti dokumentaciju kojom dokazuje ispunjavanje postavljenih uslova, na način na koji je predviđeno dostavljanje dokaza;
- svaki član grupe ponuđača je dužan da dostavi ovjerenu izjavu iz tačke 12.2 - Izjava iz člana 45. ZJN (Prilog 5);
- svaki član grupe ponuđača je dužan da dostavi ovjerenu izjavu iz tačke 39.2 tenderske dokumentacije - Izjava iz člana 52. ZJN (Prilog 7);
- grupa ponuđača kao cjelina mora ispuniti uslov koji je naveden pod tačkom 13.1. (sposobnost obavljanja profesionalne djelatnosti), a svaki od članova grupe ponuđača mora dostaviti dokaz o registraciji, na način na koji je predviđeno dostavljanje dokaza;

- grupa ponuđača kao cjelina mora ispuniti uslove koji su navedeni u tačkama 14.1 (ekonomska i finansijska sposobnost), 15.1 (tehnička i profesionalna sposobnost) i 41. (licence / ovlaštenja) tenderske dokumentacije, što znači da grupa ponuđača može zbirno ispunjavati postavljene uslove i dostaviti dokumentaciju kojom dokazuju ispunjavanje postavljenih uslova;
- Izjavu iz člana 47. ZJN (Prilog 6) potrebno je da dostave samo oni članovi grupe ponuđača koji u ponudi dostavljaju dokumente kojima se dokazuje ekonomska i finansijska sposobnost (bilans uspjeha).

16.2 Grupa ponuđača koja učestvuje u ovom postupku javne nabavke i koja bude izabrana kao najpovoljnija, dužna je da dostavi original ili ovjerenu kopiju pravnog akta o udruživanju u grupu ponuđača radi učešća u postupku javne nabavke, u roku ne dužem od 5 (pet) dana od dana prijema odluke o izboru najpovoljnijeg ponuđača.

Navedeni pravni akt mora sadržavati: ko su članovi grupe ponuđača sa tačnim identifikacionim elementima; ko ima pravo istupa, predstavljanja i ovlaštenje za potpisivanje ugovora u ime grupe ponuđača, način plaćanja ugovorne obaveze (lideru ili članovima grupe ponuđača ponaosob prema dijelu ugovora koji izvršava, u kojem slučaju je potrebno navesti koji dio ugovora i u kojem obimu će izvršavati pojedini član grupe ponuđača), kao i utvrđenu solidarnu odgovornost između članova grupe ponuđača za obaveze koje preuzima grupa ponuđača.

Ukoliko u konzorcijalnom ugovoru ne bude jasno definisan način plaćanja, ugovorni organ će plaćanje vršiti prema lideru konzorcijuma. Takođe, ukoliko u konzorcijalnom ugovoru ne bude jasno definisano ko u ime konzorcijuma potpisuje ugovor, ugovorni organ će kao potpisnika ugovora smatrati lidera konzorcijuma i istom će dostaviti ugovor na potpis.

Definisani pravni akt mora biti fizički dostavljen na protokol ugovornog organa najkasnije peti dan po prijemu odluke o izboru najpovoljnijeg ponuđača u radnom vremenu ugovornog organa (od 07:00 do 15:00 sati), te za ugovorni organ nije relevantno na koji je način poslan.

Ukoliko ponuđač ne dostavi pravni akt sa naprijed definisanom sadržinom, ugovor će se dodijeliti sljedećem ponuđaču sa rang liste.

Napomena: Grupa ponuđača može uz svoju ponudu odmah dostaviti original ili ovjerenu kopiju pravnog akta o udruživanju. Ovim se oslobađa obaveza naknadnog dostavljanja originala ili ovjerene kopije ako bude izabrana.

- 16.3 Ukoliko se ponuđač odlučio da učestvuje u postupku javne nabavke kao član grupe ponuđača, ne može u istom postupku učestvovati i samostalno sa svojom ponudom, niti kao član druge grupe ponuđača, odnosno postupanje suprotno ovom zahtjevu ugovornog organa će imati za posledicu odbijanje svih ponuda u kojima je taj ponuđač učestvovao.
- 16.4 Grupa ponuđača ne mora osnovati novo pravno lice da bi učestvovala u ovom postupku javne nabavke.
- 16.5 Grupa ponuđača solidarno odgovara za sve obaveze.

PODACI O PONUDI

17. Sadržaj ponude

17.1 Ponuda treba sadržavati sljedeće dokumente (sadržaj ponude):

- 1) **Popis dokumentacije** koja je priložena uz ponudu – sadržaj ponude u skladu sa formom koja je data u Prilogu 1 tenderske dokumentacije;
- 2) **Obrazac za ponudu**, popunjen, potpisan i ovjeren u skladu sa formom koja je data u Prilogu 2 tenderske dokumentacije;
- 3) **Obrazac za cijenu ponude**, popunjen, potpisan i ovjeren u skladu sa formom koja je data u Prilogu 3 tenderske dokumentacije;
- 4) **Obrazac za povjerljive informacije**, sa navodima o povjerljivim informacijama ako ih ima (u skladu sa tačkom 35.1 tenderske dokumentacije), ili sa izjašnjenjem da nema povjerljivih informacija, potpisan i ovjeren od strane ponuđača u skladu sa formom koja je data u Prilogu 4 tenderske dokumentacije. Ukoliko ponuđač ne dostavi ovaj obrazac, ili ga dostavi nepopunjenog smatraće se da ponuda ne sadrži povjerljive informacije i neće biti odbačena;
- 5) **Izjave i dokaze o ispunjenosti uslova iz tačaka tenderske dokumentacije:**
 12. Lična sposobnost;
 13. Sposobnost obavljanja profesionalne djelatnosti
 14. Ekonomska i finansijska sposobnost
 15. Tehnička i profesionalna sposobnost
- 6) **Izjavu ponuđača** u skladu sa članom 52. stav (10) ZJN i tačkom 39.2 tenderske dokumentacije – Sukob interesa, u skladu sa formom koja je data u Prilogu 7 tenderske dokumentacije;
- 7) **Dokumentaciju koja se odnosi na predmet nabavke:**

Tehnički detalji: popunjeni, potpisani i ovjereni u skladu sa formom datom u Prilogu 8 – **Tehnički zahtjevi i specifikacije;**

Tehnička dokumentacija:

za traženu pojedinačnu opremu, kako je navedeno u tačkama Priloga 8 – **Tehnički zahtjevi i specifikacije** u tabeli 2. Oprema (tipski testovi, katalogi / izvodi iz kataloga, izjave proizvođača i sl.).
- 8) **Nacrt ugovora** (u skladu sa tačkom 27. tenderske dokumentacije) u skladu sa formom koja je data u Prilogu 9 tenderske dokumentacije;
- 9) **Licence / ovlaštenja za obavljanje djelatnosti koje su predmet nabavke** u skladu sa tačkom 41. tenderske dokumentacije;
- 10) **Obrazac za rok isporuke / dinamički plan realizacije ugovora**, popunjen, potpisan i ovjeren u skladu sa formom koja je data u Prilogu 10 tenderske;
- 11) **Obrazac za garantni period** popunjen, potpisan i ovjeren u skladu sa formom koja je data u Prilogu 11 tenderske dokumentacije;

- 12) **Original garancije za ozbiljnost ponude** u obliku bezuslovne bankovne garancije u skladu sa tačkom 42. tenderske dokumentacije, u skladu sa formom koja je data u Prilogu 13;
- 13) **Ovlaštenje/ovlaštenja** kojim/a članovi grupe ponuđača ovlašćuju lidera grupe ponuđača da tu grupu predstavlja u toku postupka nabavke, u slučaju da ponudu dostavlja grupa ponuđača;
- 14) **Original ili ovjerena kopija punomoći** u slučaju da je ponuđač (odgovorno lice ponuđača) ovlastio drugo lice za podnošenje ponude;

18. Način pripreme ponude

18.1 Ponuđači su obavezni da pripreme ponude u skladu sa uslovima koji su utvrđeni u ovoj tenderskoj dokumentaciji. Ponude koje nisu u skladu sa ovom tenderskom dokumentacijom će biti odbačene kao neprihvatljive, sve u skladu sa članom 68. ZJN. Ponuđač ne smije mijenjati ili nadopunjavati tekst tenderske dokumentacije.

18.2 Ponude se pripremaju u:

- jednom (1) originalu;
- jednoj (1) štampanoj kopiji (hard – copy) i
- jednoj (1) elektronskoj kopiji na CD-u ili DVD-u ili USB-stiku (skenirana ponuda u pdf formatu).

18.3 Original i jedna (1) štampana kopija kompletne ponude se izrađuju na način da pojedinačno čine cjelinu i trebaju biti otkucani ili napisani neizbrisivom tintom. Eventualne korekcije u tekstu ponude, tokom pripreme iste, moraju biti vidljive, čitljive te potpisane od strane ponuđača i ovjerene pečatom ponuđača, u suprotnom ponuda će biti odbačena. Svi listovi originala ponude (podrazumjeva se kompletna ponuda koja sadrži komercijalni, kvalifikacioni, tehnički i druge tražene dijelove) moraju biti čvrsto uvezani tj. uvezani tako da se sadržaj (listovi) ponude ne mogu nesmetano vaditi ili dopunjavati, a da se pri tome ne ugrozi cjelovitost ponude.

Pod čvrstim uvezom podrazumjeva se ponuda ukoričena u knjigu ili ponuda osigurana jemstvenikom sa naljepnicom i pečatom ponuđača. Original i sve štampane kopije ponude se uvezuju na gore opisan način.

Dijelove ponude kao što su uzorci, katalogi, mediji za pohranjivanje podataka i slično, koji ne mogu biti uvezani, ponuđač obilježava nazivom i navodi u Popisu dokumentacije kao dio ponude. **CD/DVD/USB na kojem je elektronska kopija ponude, u slučaju da se isti dostavlja u posebnoj koverti stavljenoj u kovertu/paket sa originalom ponude ili se eventualno dostavlja zalijepljen/uvezan u original ponude, se ne navodi u Popisu dokumentacije originala ponude jer predstavlja zasebnu elektronsku kopiju ponude.**

Ako zbog obima ili drugih objektivnih okolnosti ponuda ne može biti izrađena na način da čini cjelinu, onda se izrađuje u dva ili više dijelova. U tom slučaju svaki dio se čvrsto uvezuje na prethodno opisan način, a ponuđač mora u sadržaju ponude navesti od koliko se dijelova ponuda sastoji.

18.4 Sve stranice/listovi ponude trebaju biti označene brojem (numerisane) na način da je vidljiv redni broj stranice/lista.

Ako ponuda sadrži štampanu literaturu, brošure, kataloge i sl. koji imaju izvorno numerisane brojeve, onda se ti dijelovi ponude ne numerišu dodatno.

Kada ponuda sadrži više dijelova, stranice/listovi se označavaju na način da svaki sljedeći dio započinje rednim brojem kojim se nastavlja redni broj stranice/lista kojim završava prethodni dio.

Ponuda neće biti odbačena ukoliko se neka, pojedinačna stranica/list ponude omaškom ponuđača ne numerišu, a pri tome su ostale stranice/listovi ponude numerisane na način da je

obezbjeđen kontinuitet numerisanja, te će se ovo smatrati manjim odstupanjem koje bitno ne mijenja osnovni zahtjev za numeraciju stranica/listova, naveden u tenderskoj dokumentaciji.

- 18.5 Garancija za ozbiljnost ponude se ne smije bušiti radi ulaganja u ponudu niti oštećivati na bilo koji način. Iz prethodno navedenog razloga, garanciju je potrebno uložiti u PVC košuljicu („U“ fascikla, plastična folija), na košuljici naznačiti broj stranice/lista ponude, na način na koji se naznačava broj stranice/lista u cijeloj ponudi, i istu zatvoriti naljepnicom sa pečatom ponuđača ili zatvoriti jemstvenikom, s tim da se na mjesto vezivanja jemstvenika zalijepi naljepnica sa pečatom ponuđača. Ovako pripremljenu PVC košuljicu sa umetnutom garancijom za ozbiljnost ponude, uvezati u ponudu kao i ostale listove ponude.

- 18.6 **Ponuda mora biti potpisana od strane ponuđača (odgovorne osobe ponuđača ili osobe ovlaštene za podnošenje ponude od strane ponuđača)**, te ovjerena pečatom ponuđača, na mjestima gdje je to u tenderskoj dokumentaciji naznačeno (na mjestima u Izjavama i Prilozima koji se dostavljaju u ponudi gdje piše potpis i pečat ponuđača, na zadnjoj stranici Nacrta ugovora, na mjestu gdje piše „za Izvođača i na svim drugim dokumentima koji moraju da se dostave u ponudi, a koji prema zahtjevima tenderske dokumentacije moraju da budu potpisani od strane ponuđača i ovjereni pečatom ponuđača), ako po zakonu države u kojoj je sjedište ponuđača, isti ima pečat ili sadržavati dokaz da po zakonu države u kojoj je sjedište ponuđača, ponuđač nema pečat.

Stranice/listove ponude ne treba parafirati.

- 18.7 Predlaže se da forma ponude prati poglavlja iz tenderske dokumentacije. Prilikom pripreme ponude potrebno je jasno napisati šta se nudi: jednoznačno navesti proizvođača, zemlju porijekla, vrstu i tip proizvoda i karakteristike koje pokazuju da je ponuđena stavka ono što se traži u tehničkoj specifikaciji ili njen ekvivalent istih ili boljih karakteristika.

Ako je tačkom 17.1 tenderske dokumentacije traženo dostavljenje tehničke dokumentacije, u priloženim katalozima, crtežima i drugoj pratećoj tehničkoj dokumentaciji, moraju jasno biti naznačene ponuđene stavke, sa svim detaljima i da se na istima potvrde karakteristike ponuđene stavke (ne prilagati uopštene kataloge u kojima nije jednoznačno navedeno koje parametre ima ponuđena stavka). **Tehnička dokumentacija koja ne upućuje jednoznačno na dati proizvod/uslugu neće biti razmatrana.**

19. Jezik i pismo ponude

- 19.1 Ponuda, svi dokumenti i pisana korespondencija u vezi sa ponudom između ponuđača i ugovornog organa mora biti na jednom od službenih jezika u Bosni i Hercegovini i napisana na latiničnom ili ćirilichnom pismu ili na nekom drugom jeziku koji se najčešće koristi u međunarodnoj trgovini, ali pod uslovom da je obavezno u ponudi dostavljen i zvanični prevod (ovjeren od strane ovlaštenog sudskog tumača za jezik sa kojeg je izvršen prevod), na jedan od službenih jezika u Bosni i Hercegovini.

Izuzetno, štampana literatura, brošure, nacrti, kataloška dokumentacija proa materijala i opreme i protokoli o tipskim ispitivanjima materijala i opreme, koje ponuđač dostavlja mogu biti napisani na engleskom jeziku, bez obaveze prevoda na neki od službenih jezika u BiH.

Takođe, štampana literatura, brošure, nacrti, kataloška dokumentacija proa materijala i opreme i protokoli o tipskim ispitivanjima materijala i opreme, koje ponuđač dostavlja mogu biti napisani i na drugom jeziku koji se koristi u međunarodnoj trgovini (npr. njemački, francuski,...), ali uz uslov da se dostavi i cjelokupan prevod na jedan od službenih jezika u Bosni i Hercegovini, izvršen od strane ovlaštenog prevodioca.

20. Način dostavljanja ponuda

20.1 Ponuda se dostavlja u originalu i jednoj (1) štampanoj kopiji (hard copy) i jednoj (1) elektronskoj kopiji na CD-u ili DVD-u ili USB stiku, zajedno sa originalom. Na originalu i kopijama će čitko pisati „ORIGINAL PONUDE“ i „KOPIJA PONUDE“, respektivno. Kopija ponude sadrži sva dokumenta koja sadrži i original. U slučaju razlike između originala i kopije ponude, vjerodostojan je original ponude.

Štampane kopije ponude se dostavljaju zajedno sa originalom u jednoj koverti/paketu, **ako je fizički izvodivo**, ili u više odvojenih koverata/paketa. **Elektronska kopija ponude se dostavlja u posebnoj koverti stavljenoj u kovertu/paket sa originalom ponude ili se dostavlja zalijepljena/uvezana u original ponude.**

20.2 Ponuda, bez obzira na način dostavljanja, mora biti zaprimljena na protokol ugovornog organa, na adresi navedenoj u tenderskoj dokumentaciji, do datuma i vremena navedenog u obavještenju o nabavci i tenderskoj dokumentaciji. Sve ponude zaprimljene nakon tog vremena su neblagovremene i kao takve, neotvorene će biti vraćene ponuđaču.

20.3 Ponude se dostavljaju lično na protokol ugovornog organa ili putem pošte, na adresu ugovornog organa, u zatvorenoj koverti/paketu na kojoj, na prednjoj strani, mora biti navedeno:

- „Elektroprenos - Elektroprijenos BiH“ a.d. Banja Luka
Operativno područje Sarajevo, ul. Vilsonovo šetalište 15, 71000 Sarajevo
- naziv i adresa ponuđača (grupe ponuđača) – u lijevom gornjem uglu koverta/paketa,
- broj nabavke: **JN – OP – 1631/2022**,
- naziv predmeta nabavke: **Nabavka sanacije TS 110/x kV Zenica 1**
- naznaka: „**NE OTVARAJ – do 07.02.2023. godine do 11:30 sati**“.

20.4 Dopuštenost dostave alternativnih ponuda: Nije dozvoljeno.

20.5 Ponuđač može dostaviti samo jednu ponudu. Ponude ponuđača koji dostavi više ponuda, samostalno ili u okviru grupe ponuđača, biće odbačene.

21. Mjesto, datum i vrijeme za prijem ponuda

21.1 Ponude se dostavljaju na način definisan u tački 20. ove tenderske dokumentacije, na protokol ugovornog organa na sljedeću adresu:

„Elektroprenos - Elektroprijenos BiH“ a.d. Banja Luka
Operativno područje Sarajevo, ul. Vilsonovo šetalište 15, 71000 Sarajevo
Bosna i Hercegovina

21.2 **Rok za dostavljanje ponuda je 07.02.2023. godine do 11:00 sati.**

21.3 Ponuda ponuđača mora biti dostavljena do datuma i sata naznačenog u obavještenju o nabavci odnosno tenderskoj dokumentaciji i za ugovorni organ nije relevantno kada je ona poslata niti na koji način. Ponuđači koji ponude dostavljaju poštom preuzimaju rizik kašnjenja ukoliko



ponude ne stignu do krajnjeg roka utvrđenog tenderskom dokumentacijom. Ponude zaprimljene nakon isteka roka za prijem ponuda se vraćaju neotvorene ponuđačima.

22. Mjesto, datum i vrijeme otvaranja ponuda

22.1 Javno otvaranje ponuda će se održati **07.02.2023. godine u 11:30 sati**, u prostorijama Ugovornog organa „Elektroprenos – Elektroprijenos BiH” a.d. Banja Luka, Operativno područje Sarajevo, ul. Vilsonovo šetalište 15, 71000 Sarajevo

22.2 Ovlašteni predstavnici ponuđača, kao i sva druga zainteresovana lica mogu prisustvovati otvaranju ponuda. Informacije koje se iskazuju u toku javnog otvaranja ponuda će se dostaviti svim ponuđačima koji su u roku dostavili ponude putem Zapisnika sa otvaranja ponuda, odmah, a najkasnije u roku od 3 dana.

22.3 Na javnom otvaranju ponuda saopštiće se sljedeće informacije:

- naziv ponuđača;
- cijena ponude (bez PDV-a);
- popust naveden u ponudi, ako je posebno iskazan.

22.4 Predstavnici ponuđača moraju imati ovlaštenje za učešće na javnom otvaranju ponuda u ime Ponuđača, ovjereno i potpisano od strane odgovorne osobe ponuđača, da bi mogli potpisati i preuzeti Zapisnik sa otvaranja ponuda i vršiti druge pravne radnje zastupanja interesa Ponuđača na otvaranju ponuda. U suprotnom, prisustvovati će otvaranju i smatrat će se ostalim zainteresovanim osobama bez gore navedenih prava.

23. Izmjena, dopuna i povlačenje ponuda

23.1 Do isteka roka za prijem ponuda, ponuđač može svoju ponudu izmjeniti ili dopuniti i to da u posebnoj koverti/paketu, dostavi sve dokumente koji su vezani za izmjene ili dopune, uvezane na način kako se traži ovom tenderskom dokumentacijom, a na koverti/paketu navesti sljedeće:

- „Elektroprenos - Elektroprijenos BiH” a.d. Banja Luka
**Operativno područje Sarajevo, ul. Vilsonovo šetalište 15, 71000 Sarajevo
Bosna i Hercegovina**
- naziv i adresa ponuđača (grupe ponuđača) – u lijevom gornjem uglu kovert/paketa,
IZMJENA/DOPUNA PONUDE ZA NABAVKU
- broj nabavke: **JN – OP – 1631/2022,**
- naziv predmeta nabavke: **Nabavka sanacije TS 110/x kV Zenica 1**
- naznaka: „**NE OTVARAJ – do 07.02.2023. godine do 11:30 sati**“.

23.2 Ponuđač može do isteka roka za prijem ponuda odustati od svoje ponude, na način da dostavi pisanu izjavu da odustaje od ponude, uz obavezno navođenje predmeta nabavke i broja nabavke, i to najkasnije do roka za prijem ponuda. U tom slučaju ponuda će biti vraćena ponuđaču neotvorena.

23.3 Ponuda se ne može mijenjati, dopunjavati, niti povući nakon isteka roka za prijem ponuda.

24. Cijena ponude

- 24.1 Cijena ponude je cijena bez PDV-a, koja je jednaka zbiru cijena bez PDV-a svih stavki navedenih u Obrascu za cijenu ponude – Prilog 3.
- 24.2 Cijena ponude mora biti isto izražena u Obrascu za ponudu – Prilog 2 i Obrascu za cijenu ponude – Prilog 3. U slučaju da se ne slažu cijene iz ova dva obrasca, prednost se daje cijeni ponude iz Obrasca za cijenu ponude – Prilog 3.
- 24.3 Cijena ponude se u Obrascu za ponudu i Obrascu za cijenu ponude navodi bez PDV-a, a zatim se posebno navodi ponuđeni popust, cijena ponude sa uključenim popustom, iznos PDV-a na cijenu ponude sa uključenim popustom i na kraju ukupna cijena ponude sa uključenim popustom (sa PDV-om). Ukupna cijena ponude sa uključenim popustom (sa PDV-om) piše se brojevima i slovima, kako je to predviđeno u Obrascu za ponudu. U slučaju neslaganja iznosa upisanih brojevano i slovima, prednost se daje iznosu upisanom slovima.
- 24.4 Ponuđači su dužni dostaviti popunjen Obrazac za cijenu ponude – Prilog 3, u skladu sa svim zahtjevima koji su u njemu definisani, i ponuđač je dužan dati ponudu za sve stavke koje su navedene u obrascu. U slučaju da ponuđač ne popuni obrazac u skladu sa postavljenim zahtjevima, njegova ponuda će biti odbačena.
- 24.5 Ponuđač iskazuje popust u procentima i u novčanom iznosu. U slučaju da ponuđač ne nudi popust, na mjestima gdje se upisuje pripadajući iznos popusta upisuje 0,00. Ako ponuđač ne iskaže popust na propisan način ili na bilo koji način uslovljava popust, smatraće se da nije ni ponudio popust. U slučaju razlike u popustu iskazanom u procentima i u novčanom iznosu prednost se daje iznosu iskazanom u procentima.
- 24.6 Ukoliko ponuđač nije PDV obveznik u Bosni i Hercegovini, cijenu ponude u Obrascu za ponudu i Obrascu za cijenu ponude navodi bez PDV-a, zatim posebno navodi ponuđeni popust, cijenu ponude sa uključenim popustom bez PDV-a, ne prikazuje PDV (na mjestu gdje se upisuje pripadajući iznos PDV-a upisuje 0,00) i na kraju, na mjestu ukupne cijene ponude upisuje prethodno navedenu cijenu ponude sa uključenim popustom bez PDV-a (brojevima i slovima).
- 24.7 U slučaju stranog ponuđača, isti je dužan da se, ukoliko bude izabran kao najpovoljniji, registruje kod poreskog punomoćnika za PDV koji ima sjedište u BiH, a sve u skladu sa članom 60. Zakona o porezu na dodatu vrijednost („Službeni glasnik Bosne i Hercegovine“, br. 9/05, 35/05 i 100/08), (u daljem tekstu: Zakon o PDV-u), i o tome Ugovornom organu dostavi pisani dokaz najkasnije do zaključenja ugovora.
- 24.8 Ponuđena cijena treba biti na paritetu DDP (Incoterms 2020) i treba uključivati sve obaveze vezane za realizaciju ugovora, a naročito:
- sve carinske obaveze ili poreze na uvoz i prodaju ili druge poreze koji su već plaćeni ili koji se mogu platiti na komponente i sirovine koje se koriste u proizvodnji ili sastavljanju robe i opreme;
 - sve carinske obaveze ili poreze na uvoz i prodaju ili druge poreze koji su već plaćeni na direktno uvezene komponente koje se nalaze ili će se nalaziti u toj robi i opremi;
 - sve pripadajuće indirektnne poreze (odnosi se na carine ali ne na PDV koji se plaća u BiH), poreze na prodaju i druge slične poreze na gotove proizvode koji će se trebati platiti u Bosni i Hercegovini, ako ovaj ugovor bude dodijeljen;

- d) cijenu prevoza i špediterske usluge;
- e) osiguranje;
- f) cijenu popratnih (dodatnih) usluga navedenih u tenderskoj dokumentaciji;
- g) druge troškove u procesu nabavke i isporuke robe.

24.9 Cijena ponude koju navede ponuđač neće se mijenjati u toku izvršenja ugovora i ne podliježe bilo kakvim promjenama. Ugovorni organ će kao neprihvatljivu odbiti onu ponudu koja sadrži cijenu ponude koja se može prilagođavati, a koja nije u skladu sa ovim stavom.

24.10 Cijena ponude treba biti navedena u konvertibilnim markama (KM). Strani ponuđači mogu cijenu ponude iskazati u eurima (EUR), isključivo na paritetu DDP (Incoterms 2020). Navedeni iznos preračunaće se u KM prema zvaničnom kursu Centralne banke Bosne i Hercegovine na dan otvaranja ponuda i zadržati po istom kursu sve do kraja realizacije ugovora.

25. Kriterijum za dodjelu ugovora

25.1 Kriterijum za dodjelu ugovora je: **Najniža cijena**

25.2 Ugovor se dodjeljuje ponuđaču koji je ponudio najnižu cijenu ponude.

25.3 Ponude koje ne zadovolje tehničke zahtjeve i specifikacije ili nisu u skladu sa opisom

25.3 Ponude koje ne zadovolje tehničke zahtjeve i specifikacije ili nisu u skladu sa opisom predmeta javne nabavke, biće odbijene.

26. Period važenja ponude

26.1 Ponude moraju da važe devedeset (90) dana, računajući od isteka roka za dostavljanje ponuda. Sve dok ne istekne period važenja ponuda, ugovorni organ ima pravo da traži od ponuđača u pisanoj formi da produže period važenja njihovih ponuda do određenog datuma. Svaki ponuđač ima pravo da odbije takav zahtjev i u tom slučaju ne gubi pravo na povrat garancije za ozbiljnost ponude.

Ponuđač koji pristane da produži period važenja svoje ponude i o tome u pisanoj formi obavijesti ugovorni organ, produžiće period važenja ponude i dostaviti produženu garanciju za ozbiljnost ponude sa produženim rokom i to u roku koji odredi ugovorni organ. Ponuda se ne smije mijenjati. Ako ponuđač ne odgovori na zahtjev ugovornog organa u vezi sa produženjem perioda važenja ponude ili ne dostavi produženu garanciju za ozbiljnost ponude, smatrat će se da je ponuđač odbio zahtjev ugovornog organa, te se njegova ponuda neće razmatrati u daljem toku postupka.

26.2 Ponuđeni period važenja ne može biti kraći od perioda traženog u tenderskoj dokumentaciji, a ugovorni organ ne može utvrditi period kraći od 30 dana. Ukoliko ponuđač u ponudi ne navede period njenog važenja, smatra se da ponuda važi za period naznačen u tenderskoj dokumentaciji.

26.3 U slučaju da je period važenja ponude kraći od perioda navedenog u tenderskoj dokumentaciji, ugovorni organ će odbiti takvu ponudu u skladu sa članom 60. stav (1) ZJN.

27. Nacrt ugovora

27.1 Nacrt ugovora je dat u Prilogu 9 ove tenderske dokumentacije. Ponuđač **ne mora da popuni** nacrt ugovora sa svojim podacima i detaljima koji su sadržani u ponudi (tj. cijena i drugi podaci). Ti podaci će biti uvršteni u ugovor prilikom pripreme istog nakon provedenog postupka javne nabavke kojom prilikom će se upisati podaci koje je ponuđač naveo u svojoj ponudi. Nacrt ugovora na njegovoj zadnjoj stranici, treba da bude potpisan od strane **ponuđača (odgovorne osobe ponuđača ili osobe ovlaštene za podnošenje ponude od strane ponuđača)** te ovjeren pečatom ponuđača na za to predviđenom mjestu. Na prethodno opisan način, potpisan i ovjeren nacrt ugovora čini sastavni dio ponude. U slučaju da ponuđač popuni nacrt ugovora njegova ponuda neće biti odbačena.

28. Zaključivanje ugovora

28.1 Ugovorni organ će dostaviti na potpis izabranom ponuđaču prijedlog ugovora i to nakon isteka roka od petnaest (15) dana, računajući od dana kada su svi ponuđači obaviješteni o izboru najpovoljnijeg ponuđača, osim u slučaju da odluka nije postala konačna zbog uložene žalbe (slučaj odgađanja nastavka postupka) ili je poništena povodom uložene žalbe. Prijedlog ugovora će odgovarati nacrtu ugovora iz tenderske dokumentacije pri čemu Ugovorni organ zadržava pravo prilagođenja prijedloga ugovora u skladu sa predmetom nabavke.

28.2 Ugovor će se zaključiti u skladu sa uslovima iz tenderske dokumentacije, prihvaćene ponude i u skladu sa zakonima o obligacionim odnosima u BiH.

28.3 Ugovorni organ će dostaviti prijedlog ugovora ponuđaču čija je ponuda na rang listi odmah iza ponude izabranog ponuđača, ako izabrani ponuđač:

- propusti da dostavi originale ili ovjerene kopije dokumenata iz člana 45. i 47. ZJN, ne starije od tri mjeseca od dana dostavljanja ponude, u roku od 5 dana od dana obavještenja o izboru najpovoljnijeg ponuđača ili
- propusti da dostavi dokumentaciju koja je bila uslov za potpisivanje ugovora, a koju je bio dužan da dostavi u skladu sa propisima u BiH, ili
- u pisanoj formi odbije dodjelu ugovora, ili
- propusti da dostavi garanciju za uredno izvršenje ugovora u skladu sa uslovima iz tenderske dokumentacije, ili
- propusti da potpiše ugovor o nabavci u roku koji odredi Ugovorni organ ili
- odbije da zaključi ugovor u skladu sa uslovima iz tenderske dokumentacije i ponude koju je dostavio.

OSTALI PODACI I DODATNE INFORMACIJE

29. Trošak ponude, objava i preuzimanje tenderske dokumentacije

- 29.1 Trošak pripreme ponude i podnošenja ponude u cjelini snosi ponuđač.
- 29.2 Ugovorni organ objavljuje tendersku dokumentaciju, istovremeno s objavom obavještenja o nabavci, u sistemu „E-nabavke“, u skladu sa članom 1. stav (3) tačka b) i članom 9 Uputstva o uslovima i načinu objavljivanja obavještenja i dostavljanja izvještaja u postupcima javnih nabavki u informacionom sistemu „E-nabavke“ („Službeni glasnik BiH“, broj 90/14, 53/15).
- 29.3 Preuzimanje tenderske dokumentacije vrši se na način da zainteresovani privredni subjekti iz člana 2.stav (1) tačka c) ZJN koji su registrovani u sistemu „E-nabavke“, bez naknade, preuzimaju tendersku dokumentaciju objavljenu u sistemu „E – nabavke“. Objavom tenderske dokumentacije na sistemu „E – nabavke“ onemogućeno je dostavljanje iste na druge načine. Također, za istu se ne zahtjeva novčana naknada za preuzimanje.
- 29.4 Tenderska dokumentacija može se preuzeti više puta za isti postupak javne nabavke. Ako korisnik sistema preuzme tendersku dokumentaciju za isti postupak javne nabavke više puta, rok za žalbu iz člana 101. stav (1) tačka a) ZJN računa se od prvog preuzimanja tenderske dokumentacije.
- 29.5 Kompletna tenderska dokumentacija, za uvid, biće objavljena na web stranici Ugovornog organa i to: www.elprenos.ba

30. Ispravka i/ili izmjena tenderske dokumentacije, traženje pojašnjenja

- 30.1 Objavom tenderske dokumentacije u sistemu „E – nabavke“, postavljanje zahtjeva za pojašnjenje tenderske dokumentacije i odgovora s pojašnjenjem može se izvršiti samo u formi i na način kako je definisano u sistemu „E – nabavke“. Izmjene i dopune tenderske dokumentacije se vrše na način da se objavljuje novi dokument u sistemu „E – nabavke“.
- 30.2 Zainteresovani kandidati/ponuđači mogu, u sistemu „E – nabavke“, tražiti pojašnjenje tenderske dokumentacije blagovremeno, a najkasnije deset (10) dana prije isteka roka za podnošenje zahtjeva za učešće ili ponuda.
- 30.3 Ugovorni organ će odgovoriti na zahtjev za pojašnjenje, blagovremeno u roku od tri (3) dana, a najkasnije pet (5) dana prije isteka roka za podnošenje zahtjeva za učešće ili ponude, a odgovor s pojašnjenjem kroz sistem „E – nabavke“ dostaviti svim kandidatima/ponuđačima koji su preuzeli tendersku dokumentaciju sa sistema „E – nabavke“.
- 30.4 Ukoliko odgovor iz stava (3) ovog člana, dovodi do izmjena tenderske dokumentacije i te izmjene zahtijevaju od kandidata/ponuđača da izvrše znatne izmjene i/ili da prilagode njihove ponude, naručilac je obavezan produžiti rok za podnošenje zahtjeva za učešće ili ponuda, najmanje za sedam (7) dana.
- 30.5 Ukoliko se nakon osiguranja tenderske dokumentacije pokaže da je za pripremu ponuda neophodna posjeta mjestu isporuke robe / izvršenja usluga / izvođenja radova, Ugovorni organ je obavezan produžiti rok za prijem ponuda za najmanje sedam (7) dana, kako bi se omogućilo da se svi ponuđači upoznaju sa svim informacijama koje su neophodne za pripremu ponuda,

izuzev u slučaju kada je u tenderskoj dokumentaciji već predviđen obilazak mjesta ili lokacije za isporuku robe / izvršenje usluga / izvođenje radova.

30.6 Ugovorni organ može napraviti izmjene i dopune tenderske dokumentacije pod uslovom da se one učine dostupnim zainteresovanim kandidatima/ponuđačima istog dana, a najkasnije pet dana prije isteka utvrđenog roka za prijem zahtjeva za učešće ili ponuda.

31. Podugovaranje

31.1 U slučaju da ponuđač u svojoj ponudi (tačka 5) Izjave ponuđača u Obrascu za ponudu - Prilog 2) naznači da će dio ugovora dati podugovaraču, mora se izjasniti koji dio (opisno ili procentualno ili u vrijednosti ponude izraženoj u valuti ponude bez PDV-a) će dati podugovaraču. U Izjavi ne mora identifikovati podugovarača.

31.2 Izabrani ponuđač je dužan, prije nego uvede podugovarača u posao, obratiti se pismeno ugovornom organu za saglasnost za uvođenje podugovarača, sa svim podacima vezano za podugovarača. Ugovorni organ može izvršiti provjeru kvalifikacija podugovarača u skladu s članom 44. ZJN, i u roku od 15 dana od dana prijema obavještenja o podugovaraču, obavijestiti Izvođača o svojoj odluci.

31.3 Ugovorni organ ukoliko odbije dati saglasnost za uvođenje podugovarača za koje je izabrani ponuđač dostavio zahtjev, dužan je pismeno obrazložiti razloge zbog kojih nije dao saglasnost.

31.4 Ponuđač kojem je dodijeljen ugovor dužan je da prije realizacije podugovora dostavi ugovornom organu podugovor koji obavezno sadrži sljedeće elemente propisane članom 73. stav (4) ZJN, i to:

- dio ugovora - koji će realizovati podugovarač;
- naziv, opis i vrijednost dijela ugovora koji će realizovati podugovarač;
- podatke o podugovaraču: naziv podugovarača, sjedište, JIB/IDB, broj transakcionog računa i naziv banke kod koje se vodi.

31.5 Gore navedeni podaci su osnov za direktno plaćanje podugovaraču.

31.6 U slučaju podugovaranja, odgovornost za uredno izvršavanje ugovora snosi izabrani ponuđač.

Napomena:

U skladu sa ZJN podugovarač se ne smatra ponuđačem niti članom grupe ponuđača u smislu postupka javne nabavke.

Ako se ponuđač u Izjavi izjasnio da neće angažovati podugovarača, a u toku realizacije Ugovora se pojavi potreba za angažovanjem podugovarača, Ugovorni organ i Izvođač će postupiti u skladu sa članom 73. ZJN.

Ako ponuđač u Obrascu za ponudu ne zaokruži nijednu od opcija, smatraće se da se izjasnio da neće podugovarati, a ponuda neće biti odbačena.

32. Ukoliko se kao ponuđač javi fizičko lice (uslovi i dokazi)

32.1 U slučaju da ponudu dostavlja fizičko lice u smislu odredbe člana 2. stav (1) tačka c) ZJN, u svrhu dokaza u smislu ispunjavanja uslova lične sposobnosti i sposobnosti obavljanja profesionalne djelatnosti dužan je dostaviti sljedeće dokaze:

- a) izvod/uvjerenje nadležnog suda kojim dokazuje da u krivičnom postupku nije izrečena pravosnažna presuda kojom je osuđen za krivično djelo učešća u kriminalnoj organizaciji, za korupciju, prevaru ili pranje novca, u skladu sa važećim propisima u Bosni i Hercegovini ili zemlji u kojoj je registrovan, koje glasi na ime vlasnika – preduzetnika;
- b) uvjerenje od nadležnog organa uprave da nije u postupku obustavljanja poslovne djelatnosti;
- c) potvrda nadležne poreske uprave da izmiruje doprinose za penziono-invalidsko osiguranje i zdravstveno osiguranje za sebe i zaposlene (ukoliko ima zaposlenih u radnom odnosu),
- d) potvrda nadležne poreske uprave da izmiruje sve poreske obaveze kao fizičko lice registrovano za samostalnu djelatnost;
- e) potvrda nadležnog opštinskog organa da je registrovan i da obavlja djelatnost za koju je registrovan.

32.2 Pored dokaza o ličnoj sposobnosti i sposobnosti obavljanja profesionalne djelatnosti, dužan je dostaviti sve dokaze u pogledu ekonomsko-finansijske sposobnosti i tehničke i profesionalne sposobnosti, koji se traže u tačkama 14. i 15. tenderske dokumentacije.

33. Rok za donošenje odluke o izboru

33.1 Ugovorni organ će donijeti odluku o izboru najpovoljnijeg ponuđača ili odluku o poništenju u postupku javne nabavke u roku koji je određen tenderskom dokumentacijom kao rok važenja ponude, a najkasnije u roku od 7 (sedam) dana od dana isteka važenja ponude, odnosno u produženom periodu roka važenja ponude, ukoliko se on produži na zahtjev ugovornog organa. Odluka o rezultatima postupka javne nabavke biće objavljena na web stranici ugovornog organa www.elprenos.ba.

33.2 Svi ponuđači će biti obaviješteni o odluci ugovornog organa o rezultatu postupka javne nabavke u roku od 7 (sedam) dana od dana donošenja odluke, i to putem pošte s povratnicom. Uz obavještenje o rezultatima postupka ugovorni organ će dostaviti ponuđačima odluku o izboru najpovoljnijeg ponuđača ili poništenju postupka, kao i zapisnik o ocjeni ponuda.

34. Rok, način i uslovi plaćanja izabranom ponuđaču

34.1 Plaćanje izabranom ponuđaču će se vršiti na način definisan u članu 4. Nacrta ugovora, (Prilog 9 ove tenderske dokumentacije).

35. Povjerljivost dokumentacije privrednih subjekata

35.1 Ponuđač koji dostavlja ponudu koja sadrži određene informacije/podatke koje su povjerljive treba da u ponudi dostavi spisak povjerljivih informacija/podataka u formi koja je data u Prilogu 4 - Obrazac za povjerljive informacije, potpisan od strane ponuđača i ovjeren pečatom ponuđača ili u slučaju da ponuda ne sadrži povjerljive informacije/podatke, treba da u ponudi dostavi Obrazac za povjerljive informacije potpisan od strane ponuđača i ovjeren pečatom ponuđača, sa izjašnjenjem da nema povjerljivih informacija.

U slučaju postojanja povjerljivih informacija/podataka, uz njihovo navođenje, ponuđač je dužan da naznači brojeve stranica u ponudi na kojoj se nalaze, pravni osnov po kojem se te informacije/podaci smatraju povjerljivim i koliko dugo će biti povjerljive.

- 35.2 Ukoliko ponuđač u ponudi ne dostavi Obrazac za povjerljive informacije ili ga dostavi nepopunjenog smatraće se da ponuda ne sadrži povjerljive informacije i neće biti odbačena.
- 35.3 Povjerljivim podacima ne mogu se smatrati (član 11.ZJN):
- ukupne i pojedinačne cijene iskazane u ponudi;
 - predmet nabavke, odnosno ponuđena roba, usluga ili rad od koje zavisi poređenje sa tehničkom specifikacijom i ocjena da je ponuda u skladu sa zahtjevima iz tehničke specifikacije;
 - dokazi o ličnoj situaciji ponuđača (u smislu odredbi čl. 45.-51. ZJN).
- 35.4 Ako ponuđač označi povjerljivim podatke koji se u skladu sa ovom tačkom tenderske dokumentacije ne mogu proglasiti povjerljivim ili dijelove ponude koji su po svojoj prirodi javne informacije (katalozi, finansijski izvještaji koji su dostupni na web-u, podaci koji se koriste za ocjenu ponude, uvjerenja iz javnih registara i slični dokumenti), ugovorni organ ih neće smatrati povjerljivim, a ponuda ponuđača neće biti odbačena.
- 35.5 Nakon javnog otvaranja ponuda nijedna informacija vezana za ispitivanje, pojašnjenje ili ocjenu ponuda ne smije se otkrivati nijednom učesniku postupka ili trećoj osobi prije nego što se odluka o rezultatu postupka ne saopšti učesnicima postupka.
- 35.6 Učesnici u postupku javne nabavke ni na koji način ne smiju neovlašteno prisvajati, koristiti za svoje potrebe ili proslijediti trećim licima podatke, rješenja ili dokumentaciju (informacije, planove, kompjuterske programe i dr.) koji su mu stavljeni na raspolaganje ili do kojih su došli na bilo koji način u postupku javne nabavke.
- 35.7 Nakon prijema odluke o izboru najpovoljnijeg ponuđača ili odluke o poništenju postupka javne nabavke, a najkasnije do isteka roka za žalbu, ugovorni organ će po prijemu zahtjeva ponuđača, a najkasnije u roku od dva (2) dana od dana prijema zahtjeva, omogućiti uvid u svaku ponudu, uključujući dokumente podnesene u skladu sa članom 45. stav (2) ZJN i pojašnjenja originalnih dokumenata u skladu s članom 68. stav (3) ZJN, osim informacija koje je ponuđač označio kao povjerljive i koje se mogu smatrati povjerljivim u skladu sa ZJN.

36. Neprirodno niska cijena ponude

- 36.1 Ako ugovorni organ ocijeni da je ponuđena cijena neprirodno niska, u skladu sa članom 66. ZJN, pismeno će zahtijevati od ponuđača da obrazloži ponuđenu cijenu.
- 36.2 Ponuđač je dužan na zahtjev ugovornog organa da pismeno dostavi detaljne informacije o relevantnim sastavnim elementima ponude, uključujući elemente cijene, odnosno razloge za ponuđenu cijenu. Ugovorni organ će uzeti u razmatranje objašnjenja koja se na primjeren način odnose na:
- ekonomičnost proizvodnog procesa, izvršenih usluga ili građevinske metode;
 - izabrana tehnička rješenja i/ili izuzetno pogodne uslove koje ponuđač ima za dostavu robe, izvršenje usluga ili za izvođenje radova;
 - originalnost robe, usluga ili radova koje je ponuđač ponudio;
 - usklađenost s važećim odredbama koje se odnose na zaštitu na radu i uslove rada na mjestu gdje se isporučuje roba, izvršavaju usluge ili se izvode radovi;
 - mogućnost da ponuđač prima državnu pomoć, s tim da ponuđač mora dokazati da je državna pomoć dodijeljena u skladu sa važećim propisima.

36.3 Ugovorni organ će obavezno zatražiti obrazloženje neprirodno niske cijene ponude, u sljedećim slučajevima:

- ako je cijena ponude za više od 50 % niža od prosječne cijene preostalih prihvatljivih ponuda, ako su primljene najmanje tri prihvatljive ponude, ili
- ako je cijena ponude za više od 20% niža od cijene drugorangirane prihvatljive ponude.

Ovo pravilo ne sprečava ugovorni organ da zatraži obrazloženje neprirodno niske cijene ponude i iz drugih razloga propisanih članom 66. ZJN.

36.4 Ako ponuđač odbije da dostavi pisano obrazloženje ili dostavi obrazloženje, iz kojeg se ne može utvrditi da će ponuđač biti u mogućnosti da isporuči robu / izvrši usluge / izvede radove po ponuđenoj cijeni, ugovorni organ će takvu ponudu odbaciti.

37. Provjera računске ispravnosti ponude

37.1 Ugovorni organ će ispraviti bilo koju grešku u ponudi koja je čisto aritmetičke prirode, ukoliko se ista otkrije tokom provjere računске ispravnosti ponude. Ugovorni organ će neodložno ponuđaču uputiti obavještenje o svakoj ispravci i može nastaviti sa postupkom ocjene ponude, sa ispravljenom greškom, pod uslovom da je ponuđač pisanim putem prihvatio ispravku u roku koji je odredio ugovorni organ. Ispravljeni iznosi su kao takvi obavezujući za ponuđača. Ako ponuđač ne prihvati predloženu ispravku, ponuda se odbacuje i garancija za ozbiljnost ponude, ukoliko postoji, se vraća ponuđaču.

37.2 Ugovorni organ će ispraviti greške u računanju cijene u sljedećim slučajevima:

- a) ako postoji razlika između jedinične cijene i ukupnog iznosa koji se dobije množenjem jedinične cijene i količine, jedinična cijena koja je navedena će imati prednost i potrebno je ispraviti konačan iznos;
- b) ako postoji greška u ukupnom iznosu u vezi sa sabiranjem podiznosa, podiznos će imati prednost, kada se ispravlja ukupan iznos.

37.3 Jedinična cijena stavke se ne smatra računskom greškom, odnosno ne može se ispravljati.

38. Preferencijalni tretman domaćeg

38.1 Ugovorni organ neće primjenjivati preferencijalni tretman domaćeg iz člana 67. ZJN („Službeni glasnik BiH“, broj: 39/14), jer je Odluka Savjeta ministara BiH o obaveznoj primjeni preferencijalnog tretmana domaćeg („Službeni glasnik BiH“, br. 34/20), prestala da važi 01.06.2021. godine

39. Sukob interesa

39.1 U skladu sa članom 52. ZJN, kao i sa drugim važećim propisima u BiH, ugovorni organ će odbiti ponudu ukoliko je ponuđač koji je dostavio ponudu, dao ili namjerava dati sadašnjem ili bivšem zaposleniku ugovornog organa mito u vidu novčanog iznosa ili u nekom drugom obliku, u pokušaju da izvrši uticaj na neki postupak ili na odluku ili na sam tok postupka javne nabavke. Ugovorni organ će u pisanoj formi obavijestiti ponuđača i Agenciju za javne nabavke o odbijanju ponude, te o razlozima za to i o tome će napraviti zabilješku u izvještaju o postupku nabavke.

39.2 Ponuđač je dužan da uz ponudu dostavi i posebnu pismenu Izjavu u vezi člana 52. stav (10) ZJN da nije nudio mito niti učestvovao u bilo kakvim radnjama čiji je cilj korupcija u javnoj nabavci i to u formi utvrđenoj Prilogom 7 tenderske dokumentacije, ovjerenu kod organa nadležnog za ovjeru dokumenata, ne stariju od datuma objave obavještenja za predmetnu nabavku. Ako ponudu dostavlja grupa ponuđača svaki član mora dostaviti izjavu po članu 52. ZJN.

39.3 Sukob interesa između ugovornog organa i privrednog subjekta obuhvata situacije kada predstavnici ugovornog organa, koji su uključeni u provođenje postupka javne nabavke ili mogu uticati na rezultat tog postupka, imaju, direktno ili indirektno, finansijski, privredni ili bilo koji drugi lični interes koji bi se mogao smatrati štetnim za njihovu nepristrasnost i nezavisnost u okviru postupka, a naročito:

- a) ako predstavnik ugovornog organa istovremeno obavlja upravljačke poslove u privrednom subjektu;
- b) ako je predstavnik ugovornog organa vlasnik poslovnog udjela, dionica, odnosno drugih prava na osnovu kojih učestvuje u upravljanju, odnosno u kapitalu tog privrednog subjekta s više od 0,5%.

Predstavnikom ugovornog organa, u smislu ovog člana, smatra se:

- a) rukovodilac, te član upravnog, upravljačkog i nadzornog organa ugovornog organa;
- b) član komisije za javnu nabavku;
- c) druga osoba koja je uključena u provođenje ili koja može uticati na odlučivanje ugovornog organa u postupku javne nabavke.

40. Pouka o pravnom lijeku

40.1 Svaki ponuđač koji ima opravdan interes za ugovor o javnoj nabavci i smatra da je ugovorni organ u toku postupka javne nabavke izvršio povrede ZJN i/ili podzakonskih akata, ima pravo da uloži žalbu na postupak u roku koji je određen u članu 101. ZJN.

40.2 Žalba se izjavljuje ugovornom organu u najmanje tri primjerka, u pisanoj formi direktno, ili preporučenom poštanskom pošiljkom, u rokovima propisanim članom 101. ZJN.

40.3 Ugovorni organ je dužan u roku od pet dana od zaprimanja žalbe donijeti odgovarajuću odluku po žalbi u skladu sa članom 100. ZJN.

40.4 Ako ugovorni organ odbaci žalbu zaključkom zbog procesnih nedostataka (žalba neblagovremena, nedopuštena ili izjavljena od neovlaštenog lica) ponuđač može izjaviti žalbu KRŽ u roku od 10 dana, od dana prijema zaključka.

40.5 Ako ugovorni organ usvoji žalbu djelimično ili u cjelosti, te svoje rješenje ili odluku zamjeni drugim rješenjem ili odlukom ili poništi postupak nabavke, ponuđač može izjaviti žalbu KRŽ u roku od 5 (pet) dana, od dana prijema rješenja, posredstvom ugovornog organa.

40.6 Ako ugovorni organ utvrdi da je žalba blagovremena, dopuštena i izjavljena od ovlaštenog lica, ali je neosnovana, dužan je u roku od pet dana, od datuma njenog zaprimanja proslijediti žalbu KRŽ, sa svojim izjašnjenjem na navode žalbe, kao i kompletnom dokumentacijom vezano za postupak protiv kojeg je izjavljena žalba.

41. Licence / ovlaštenja

41.1 Ponuđači treba da uz ponudu dostave važeće ovlaštenja za obavljanje djelatnosti izvođenja radova u građevinarstvu izdate od strane Federalnog Ministarstva prostornog uređenja Federacije BiH, **u suprotnom ponuda ponuđača će biti odbačena. Navedene ovlaštenja predstavljaju minimalan uslov da bi se pristupilo zaključenju ugovora.** Dokumenti trebaju biti ovjerene kopije originala.

Ponuđačima se skreće pažnja da dostavljanje uz ponudu Rješenja za obavljanje predmetnih djelatnosti izdatih od strane Federalnog Ministarstva prostornog uređenja Federacije BiH, a ne ovlaštenja, neće biti prihvaćeno, osim za djelatnosti za koje zakonskim odredbama nije predviđeno izdavanje ovlaštenja.

41.2 Ponuđači koji u momentu dostavljanja ponude posjeduju važeće licence / ovlaštenja / odgovarajuće ekvivalentne dokumente za obavljanje djelatnosti izvođenja u građevinarstvu, izdate u entitetu u kojem su registrovani ili u državi u kojoj su registrovani, **a ne posjeduju neku od važećih, traženih** ovlaštenja u FBiH, treba da u Tabelu 1. Priloga 12 tenderske dokumentacije upišu podatke o tim važećim licencama / ovlaštenjima / odgovarajućim ekvivalentnim dokumentima izdatim u entitetu / državi u kojoj je registrovan, a ovjerene kopije važećih licenci / ovlaštenja / odgovarajućih ekvivalentnih dokumenata navedenih u Tabeli 1. treba da prilože uz ovu tabelu, **u suprotnom će ponuda ponuđača biti odbačena.** Dokumenti trebaju biti ovjerene kopije originala.

Ovi ponuđači su dužni da dostave potpunju **Izjavu** iz Priloga 12, potpisanu od strane ponuđača i ovjerenu pečatom ponuđača, kojom se obavezuju da će, ukoliko budu izabrani kao najpovoljniji ponuđač i da bi mogli pristupiti zaključenju ugovora, pribaviti važeće ovlaštenja za obavljanje djelatnosti u građevinarstvu izdate od strane Federalnog Ministarstva prostornog uređenja Federacije BiH koje ne posjeduju, te dostaviti njihove ovjerene kopije ugovornom organu, najkasnije 60 dana od dostave obavještenja o izboru najpovoljnijeg ponuđača. **Navedene ovlaštenja je neophodno osigurati prije zaključenja ugovora i kao takve predstavljaju minimalan uslov da bi se pristupilo zaključenju ugovora.** Ukoliko ponuđač u ostavljenom roku ne dostavi ugovornom organu gore navedene važeće ovlaštenja, smatraće se da odbija da zaključi predloženi ugovor pod uslovima navedenim u tenderskoj dokumentaciji, te će se postupiti u skladu sa članom 72. stav 3. ZJN, odnosno ugovor će se dodijeliti onom ponuđaču čija je ponuda po redoslijedu odmah nakon ponude izabranog ponuđača, te će se pristupiti realizaciji garancije za ozbiljnost ponude.

42. Garancija za ozbiljnost ponude

42.1 Ponuđači koji učestvuju u postupku javne nabavke dužni su da uz ponudu dostave originalnu **bezuslovnu bankarsku garanciju** za ozbiljnost ponude. Iznos tražene garancije za ozbiljnost ponude je **1,5% procijenjene vrijednosti nabavke, odnosno 4.937,69 KM** (riječima: četirihiljadedevetstotinatridestsedam i 69/100 KM) ili u slučaju stranog ponuđača protivvrijednost u EUR obračunata po srednjem kursu Centralne banke BiH na dan izdavanja garancije i sa rokom važnosti, period važenja ponude plus trideset (30) dana.

42.2 Garancija za ozbiljnost ponude se ne smije bušiti radi ulaganja u ponudu niti oštećivati na bilo koji način. Iz prethodno navedenog razloga, garanciju je potrebno uložiti u PVC košuljicu

(„U“ fascikla, plastična folija), na košuljici naznačiti broj stranice/lista ponude, na način na koji se naznačava broj stranice/lista u cijeloj ponudi, i istu zatvoriti naljepnicom sa pečatom ponuđača ili zatvoriti jemstvenikom, s tim da se na mjesto vezivanja jemstvenika zalijepi naljepnica sa pečatom ponuđača. Ovako pripremljenu PVC košuljicu sa umetnutom garancijom za ozbiljnost ponude, uvezati u ponudu kao i ostale listove ponude. Garancija za ozbiljnost ponude se dostavlja u formi datoj u Prilogu 13 tenderske dokumentacije.

- 42.3 Ukoliko svi gore navedeni uslovi za dostavljanje garancije ne budu ispunjeni, ponuda će biti odbijena.
- 42.4 Ukoliko garanciju za ozbiljnost ponude dostavlja grupa ponuđača, garanciju za ozbiljnost ponude može dostaviti jedan član grupe, više članova grupe ili svi članovi grupe. U ovom slučaju, garancija se dostavlja u traženom iznosu zbirno, bez obzira da li je dostavlja jedan član, više ili svi članovi grupe ponuđača.
- 42.5 Postupanje sa garancijom za ozbiljnost ponude vršiće se u skladu sa odredbama **Pravilnika o formi garancije za ozbiljnost ponude i izvršenje ugovora** („Službeni glasnik BiH“ br. 90/14).

43. Garancija za uredno izvršenje ugovora

- 43.1 Ponuđač koji je izabran kao najpovoljniji dužan je u roku od petnaest (15) dana od dana obostranog potpisivanja ugovora dostaviti Ugovornom organu безусловnu bankarsku garanciju za uredno izvršenje ugovora u iznosu od 10% (deset procenata) od ukupne vrijednosti ugovora bez uračunatog PDV-a, sa klauzulom plativo na prvi pisani poziv korisnika garancije i bez prava prigovora, sa rokom važnosti, rok izvršenja ugovornih obaveza plus 60 (šezdeset) dana. Ponuđač prihvata obavezu dostavljanja garancije za uredno izvršenje ugovora, potpisivanjem i ovjeravanjem pečatom ponuđača Izjave ponuđača u Obrascu za ponudu - Prilog 2 tenderske dokumentacije, tačka 7 b.
- 43.2 Garancija za uredno izvršenje ugovora će biti nominovana u valuti Ugovora i mora biti dostavljena u formi datoj u Prilogu 14 tenderske dokumentacije.
- 43.3 Iznos garancije za uredno izvršenje ugovora će biti plativ Ugovornom organu kao kompenzacija za bilo koji gubitak koji bi bio prouzrokovan ako Izvođač ne uspije da izvrši svoje ugovorene obaveze. Izvođač će biti dužan da po potrebi dostavi produženje garancije za uredno izvršenje ugovora do završetka ugovornih obaveza.
- 43.4 Uslovi povrata ili zadržavanja garancije za uredno izvršenje ugovora vršiće se u skladu sa Pravilnikom o obliku garancije za ozbiljnost ponude i izvršenje ugovora („Službeni glasnik BiH“ br. 90/14), odnosno odredbama Zakona o obligacionim odnosima.

44. Garancija za obezbjeđenje u garantnom periodu

- 44.1 Ponuđač koji je izabran kao najpovoljniji dužan je da nakon primopredaje robe i radova, a prije uplate po okončanoj situaciji, dostavi Ugovornom organu bankovnu garanciju na iznos od 2 (dva) % ukupno ugovorene vrijednosti bez PDV-a, kao garanciju za otklanjanje grešaka u garantnom periodu, sa rokom važnosti, ponuđeni garantni period, plus 30 dana.

44.2 Garancija za obezbjeđenje u garantnom periodu će biti nominovana u valuti Ugovora i mora biti dostavljena u formi datoj u Prilogu 15 tenderske dokumentacije.

45. E – aukcija

46.1 Za ovaj postupak javne nabavke predviđeno je provođenje E – aukcije u skladu sa Pravilnikom o uslovima i načinu korištenja E – aukcije (Službeni glasnik BiH br. 66/16).

46.2 E – aukcija je način provođenja dijela postupka javne nabavke, koji uključuje:

- podnošenje novih cijena, izmijenjenih naniže,

a odvija se nakon početne ocjene ponuda i omogućava njihovo rangiranje pomoću automatskih metoda ocjenjivanja u informacionom sistemu E – nabavke.

46.3 Ugovorni organ određuje početak i dužinu trajanja E – aukcije u sistemu E – nabavke. Za zakazivanje i početak E – aukcije referentno je vrijeme u sistemu E – nabavke. Od momenta zakazivanja do vremena početka E – aukcije mora proći minimalno 48 časova. E – aukcija ne može početi vikendom, neradnim danom i radnim danom prije 9:00 sati i nakon 15:00 sati.

46.4 Svi ponuđači koji su podnijeli **prihvatljive** ponude, momentom zakazivanja E – aukcije obavještavaju se istovremeno putem sistema E – nabavke o sljedećem:

- a) datumu i vremenu početka E – aukcije,
- b) prethodno određenom trajanju E – aukcije;
- c) broju postupka javne nabavke i broju lota, ukoliko je postupak podijeljen na lotove;
- d) poziciji na rang listi u početnoj ocjeni ponuda;
- e) ukupnom broju bodova u slučaju ekonomski najpovoljnije ponude;
- f) da li se na ponudu primjenjuje preferencijalni tretman domaćeg.

46.5 Izmjenu vremena početka i dužine trajanja E – aukcije ugovorni organ može vršiti kroz sistem E – nabavke do momenta početka E – aukcije. Od momenta izmjene do novog početka E – aukcije mora proći minimalno 48 sati. Otkazivanje E – aukcije se može vršiti kroz sistem E – nabavke do momenta početka E – aukcije.

46.6 Svako snižavanje cijene ponude u slučaju najniže cijene, kao kriterijuma za dodjelu ugovora, je moguće u rasponu od 0,1 % do 10 % najniže početne cijene svih ponuda.

46.7 Sistem E – nabavke šalje obavještenje o završenoj E – aukciji. Ugovorni organ po završetku E – aukcije, u skladu sa članom 69. ZJN donosi odluku o prestanku postupka javne nabavke i obavještava ponuđače u skladu sa članom 71. ZJN.

46.8 Kada se ukupna cijena odnosi na tehničku specifikaciju koja se sastoji od više pozicija tada se svaka od pozicija umanjuje za isti procenat koliko iznosi konačno procentualno umanjenje ukupne cijene postignute nakon E – aukcije, te se na tako umanjene cijene nudi zaključenje ugovora najpovoljnijem ponuđaču u skladu sa članom 72. ZJN.

46.9 U skladu sa članom 3 stav (3) Pravilnika o uslovima i načinu korištenja E – aukcije, u slučaju prijema jedne prihvatljive ponude E-aukcija se ne može zakazati, nego se postupak okončava u skladu sa članom 69. ZJN.

46.10 Izmjena, otkazivanje ili ponovno zakazivanje E – aukcije će se vršiti u skladu sa odredbama članova 6. i 7. Pravilnika o uslovima i načinu korištenja E – aukcije.



PRILOZI

- Prilog 1 - Popis dokumentacije
- Prilog 2 - Obrazac za ponudu
- Prilog 3 - Obrazac za cijenu ponude
- Prilog 4 - Obrazac za povjerljive informacije
- Prilog 5 - Izjava o ispunjavanju uslova iz člana 45. ZJN
- Prilog 6 - Izjava o ispunjavanju uslova iz člana 47. ZJN
- Prilog 7 - Izjava u skladu s članom 52. ZJN
- Prilog 8 - Tehnički zahtjevi i specifikacije
- Prilog 9 - Nacrt ugovora
- Prilog 10 - Obrazac za rok isporuke / dinamički plan realizacije ugovora
- Prilog 11 - Obrazac za garantni period
- Prilog 12 - Podaci o licencama / ovlaštenjima
- Prilog 13 - Forma garancije za ozbiljnost ponude
- Prilog 14 - Forma garancije za uredno izvršenje ugovora
- Prilog 15 - Forma garancije za obezbjeđenje u garantnom periodu

Vlasništvo Elektroprenosa BiH - samo za uvid



PRILOG 1 - POPIS DOKUMENTACIJE

(Naziv dokumenta 1)	broj stranice ponude
(Naziv dokumenta 2)	broj stranice ponude
(Naziv dokumenta 3)	broj stranice ponude

·
·
·

(Naziv dokumenta n)

broj stranice ponude

Vlasništvo Elektroprenosa BiH - samo za uvid

Potpis i pečat ponuđača _____



PRILOG 2 - OBRAZAC ZA PONUDU

Broj i naziv nabavke: JN-OP-1631/2022 - Nabavka sanacije TS 110/x kV Zenica 1

Broj obavještenja sa Portala javnih nabavki: _____

Broj ponude: _____; Datum: _____.____.2023. godine.

**UGOVORNI ORGAN: „Elektroprenos – Elektroprijenos BiH” a.d. Banja Luka,
Marije Bursać 7a, 78 000 Banja Luka, BiH**

PONUĐAČ:

	Ponudač (ovlašteni predstavnik grupe ponuđača)	Članovi grupe ponuđača (ukoliko se radi o grupi ponuđača)	
		Član grupe	Član grupe
Naziv i sjedište ponuđača			
Adresa			
IDB/JIB			
Broj žiro računa			
PDV			
Adresa za dostavljanje pošte			
Članovi grupe ponuđača (ukoliko se radi o grupi ponuđača)			
	Član grupe	Član grupe	Član grupe
Naziv i sjedište ponuđača			
Adresa			
IDB/JIB			
Broj žiro računa			
PDV			
Adresa za dostavljanje pošte			

(Ukoliko ponudu dostavlja grupa ponuđača, upisuju se podaci za sve članove grupe ponuđača, kao i kada ponudu dostavlja samo jedan ponuđač. Podugovarač se ne smatra ponuđačem niti članom grupe ponuđača u smislu postupka javne nabavke.)

KONTAKT OSOBA (za ovu ponudu):

Ime i prezime	
Adresa	
Broj telefona	
Broj faksa	
E-mail adresa	



IZJAVA PONUĐAČA

(ukoliko ponudu dostavlja grupa ponuđača, onda ovu Izjavu popunjava samo predstavnik grupe ponuđača)

U postupku javne nabavke, koju ste pokrenuli objavom obavještenja broj _____ na Portalu javnih nabavki dana: _____. godine, dostavljamo ponudu i izjavljujemo sljedeće:

1. U skladu sa sadržajem i zahtjevima tenderske dokumentacije JN-OP-1631-6/2022, ovom izjavom prihvatamo njene odredbe u cijelosti, bez ikakvih rezervi ili ograničenja.
2. Ovom ponudom odgovaramo zahtjevima iz tenderske dokumentacije za sanacije TS 110/x kV Zenica 1, u skladu s uslovima utvrđenim u tenderskoj dokumentaciji, kriterijumima i utvrđenim rokovima, bez ikakvih rezervi ili ograničenja.

3. Cijena naše ponude je:

	Iznos	Valuta
Cijena ponude (bez PDV-a) je:		
Popust koji dajemo na Cijenu ponude (____ %) je:		
Cijena ponude, sa uključenim popustom (bez PDV-a) je:		
PDV 17% na Cijenu ponude sa uključenim popustom je:		
Ukupna cijena ponude (sa uračunatim PDV-om) je:		

(slovima: _____)

U prilogu se nalazi i obrazac za cijenu naše ponude, koji je popunjen u skladu sa zahtjevima iz tenderske dokumentacije. U slučaju razlika u cijenama iz ove izjave i obrasca za cijenu ponude, relevantna je cijena iz obrasca za cijenu ponude.

4. Naša ponuda važi ____ dana (_____), računajući od isteka roka za dostavljanje ponuda, tj. do: _____.

5. Podugovaranje:

a) Imamo namjeru podugovarati prilikom izvršenja ugovora

Naziv i sjedište podugovarača (nije obavezan podatak): _____

i/ili Dio ugovora koji se namjerava podugovarati (obavezan podatak, navesti opisno ili u procentima ili u vrijednosti ponude izraženoj u valuti ponude bez PDV-a): _____

b) Nemamo namjeru podugovarati

(zaokružiti tačku a) ili b), a ako se izjavi namjera podugovarati popuniti najmanje obavezne podatke).

6. Garancija za ozbiljnost ponude je dostavljena u skladu sa zahtjevima iz tenderske dokumentacije.

7. Ako naša ponuda bude najuspješnija u ovom postupku javne nabavke, obavezujemo se da ćemo:

a) dostaviti dokaze o kvalifikovanosti, u pogledu lične sposobnosti, ekonomske i finansijske sposobnosti, te tehničke i profesionalne sposobnosti koji su traženi tenderskom dokumentacijom i u roku koji je utvrđen, a što potvrđujemo izjavama u ovoj ponudi.

b) dostaviti garanciju za uredno izvršenje ugovora u skladu sa zahtjevima iz tenderske dokumentacije.



Ime i prezime osobe koja je ovlaštena da predstavlja ponuđača: [.....]

Potpis ovlaštene osobe: [.....]

Mjesto i datum: [.....]

Pečat ponuđača:

Vlasništvo Elektroprenosa BiH - samo za uvid

**PRILOG 3 - OBRAZAC ZA CIJENU PONUDE**

NAZIV PONUĐAČA: _____

Broj ponude: _____

Datum: _____

TABELA 1. GRAĐEVINSKI RADOVI

R.b.	Opis radova	Jedinica mjere	Količina	Jedinična cijena po stavki bez PDV-a Valuta _____	Ukupna cijena po stavki bez PDV-a Valuta _____
	TEMELJI APARATA				
1.	Demontaža postojeće zaštitne ograde oko postojećih temelja nosača aparata. Ograda izrađena od željeznih cijevi Ø 1,5“, visine 120 cm. Demontiranu ogradu zapisnički predati investitoru i deponovati u krugu trafostanice na mjesto po dogovoru sa nadzornim organom ili odvesti na gradsku deponiju.	m ¹	105,00		
2.	Rušenje /štemanje/ iznad zemlje dotrajalih postojećih armirano betonskih nosača aparata rastavljača, nosača prekidača, strujnih mjernih transformatora, naponskih mjernih transformatora, potpornih izolatora. U cijenu uračunati utovar i transport šteta na gradsku deponiju. a) armirano betonski nosači aparata rastavljača: - stub vel. (0,19x0,18x2,50)x32 - horizontalna prečka vel. (0,14x0,19x1,60)x32 b) armirano betonski nosači aparata nosača prekidača - strujnih mjernih transformatora: - (9,20x0,45x0,90)x4 - (4,20x0,45x0,90)x1 c) armirano betonski nosači aparata naponskih mjernih transformatora: - stub vel. (0,18x0,18x2,40)x3 - horizontalna prečka vel. (0,60x0,60x0,14)x3 d) armirano betonski nosači aparata potpornih izolatora: - stub vel. (0,18x0,18x3,00)x1 - horizontalna prečka vel.	m ³	2,75		
		m ³	1,37		
		m ³	18,70		
		m ³	1,70		
		m ³	0,24		
		m ³	0,15		
		m ³	0,10		



R.b.	Opis radova	Jedinica mjere	Količina	Jedinična cijena po stavki bez PDV-a Valuta _____	Ukupna cijena po stavki bez PDV-a Valuta _____
	(4,50x0,60x0,15)x1	m ³	0,41		
3.	Rezanje postojeće čelične konstrukcije aparata /gubi funkciju/ do kote oštećanog dijela postojećih temelja. U cijenu uračunati odvoz demontirane čelične konstrukcije i zapisnički predati /deponovati ili odvesti/ investitoru. - nosač sabirničkog rastavljača 2 komada, 300,00 - nosač strujnog mjernog transformatora 3 komada, 100,00	kg kg	600,00 300,00		
4.	Iskop, otkopavanje zemlje /materijala III kategorije/ oko postojećih temelja nosača aparata rastavljača, nosača prekidača-strujnih mjernih transformatora, nosača naponskih mjernih transformatora i nosača potpornih izolatora širine 20 cm, dubine do cca 100 cm. Iskopani materijal deponovati u krugu trafo stanice jer se isti koristi za zatrpavanje rupa nastalih u platou i za nasipanje oko novih temelja aparata.	m ³	68,00		
5.	Vađenje /razbijanje/ postojećih temelja sa utovarom i transportom štuta na gradsku deponiju. - vađenje /razbijanje/ temelja dimenzija 0,80x0,80x1,00 m, komada 39 - vađenje /razbijanje/ temelja dimenzija 1,00x1,00x1,00 m, komada 14 - vađenje /razbijanje/ temelja dimenzija 9,20x0,45x1,00, komada 5 - vađenje /razbijanje/ temelja dimenzija 4,20x0,45x1,00, komada 1 - vađenje /razbijanje/ temelja dimenzija 0,50x1,00x1,10, komada 9 - vađenje /razbijanje/ temelja dimenzija 1,05x4,20x0,80, komada 1	m ³ m ³ m ³ m ³ m ³ m ³ m ³	25,00 14,00 20,70 1,90 5,00 3,53		
6.	Obijanje /štemanje/ oštećene cementne glazure i betonske krune prosječne debljine cca 10 cm /do terena/ sa postojećih temelja nosača aparata koji ostaju u funkciji. Obijeni materijal utovariti, te odvesti na gradsku deponiju. - temelj nosača prekidača, vel. 1,70x1,25x0,10 m, komada 3 - temelj nosača prekidača, vel. 1,10/1,20x1,05x0,10 m, komada 3	m ³ m ³	0,65 0,35		

R.b.	Opis radova	Jedinica mjere	Količina	Jedinična cijena po stavki bez PDV-a Valuta _____	Ukupna cijena po stavki bez PDV-a Valuta _____
7.	Iskop materijala III kategorije za nove temelje i prilagođenje temelja. Iskopani materijal deponovati u krugu trafo stanice jer se isti koristi za zatrpavanje rupa nastalih u platou i za nasipanje oko novih temelja aparata.	m ³	43,00		
8.	Bušenje ankernih rupa po gornjoj ivici i bočnim stranama postojećih temelja za ugradnju ankera. - ankerne rupe Ø 13 mm, dubine 25 cm, izbušene jednoređno osovinskog razmaka cca 30 cm, za ugradnju /montažu/ armature dobetoniranog /prilagođenog/ dijela temelja u svemu prema nacrtu.	kom.	80,00		
9.	Nabavka, transport, sječenje i montaža /ugradnja/ armature B500B /ankeri/ za dobetoniranje dijela temelja, u svemu prema detaljima na nacrtima. - armatura B500B za dobetonirani dio temelja RA Ø 12 mm, dužine 33 cm /8+25 cm) komada 80	kg.	40,00		
10.	Premazivanje površine krune temelja nosača aparata /oštećeni dio/ predviđene za dobetoniranje. Nanošenje premaza vršiti četkom.	m ²	10,00		
11.	Izrada, transport i ugradnja /pomoću šablona/ vrućepocinčanih ankera od B500B, RA u betonske temelje. - RA Ø 25 mm, dužine 800 mm /700 + 100 mm navoj/, komada 40 - RA Ø 19 mm, dužine 720 mm /600 + 120 mm navoj/, komada 4 - navrtke sa pod. pločicama M22, komada 40x2 = 80 - navrtke sa pod. pločicama M16, komada 4x2 = 8	kg. kg. kg. kg.	126,50 6,70 8,00 0,60		
12.	Nabavka, transport, rezanje na mjeru i montaža armature B500B, RA Ø 10 mm. - uzengija od armature B500B, RA Ø 10 mm zavarena za vrućepocinčane ankere dužine 3,00 m, komada 11	kg.	22,00		
13.	Nabavka i nasipanje šljunka ispod temelja nosača aparata kao podloga za detoniranje u sloju debljine 10 i 15 cm.	m ³	6,00		



R.b.	Opis radova	Jedinica mjere	Količina	Jedinična cijena po stavki bez PDV-a Valuta _____	Ukupna cijena po stavki bez PDV-a Valuta _____
14.	Nabavka, transport, ispravljanje, sječenje, savijanje, montaža armature B500B za prilagođenje temelja prekidača prema detaljima u ovom projektu. - arma. mreže B500B, ČBM-50, Q 335 Napomena: Ankere iz stavke br. 9 ovog predmjera /dio koji viri iznad betona/ i armaturnu mrežu Q335 međusobno povezati u svemu prema nacrtu u projektu.	kg.	300,00		
15.	Nabavka, transport i ugradnja /uštemavanje/ plastičnih cijevi u temelje aparata za prolaz kablova i uzemljenja u svemu prema detaljima u projektu. U cijenu uračunata potrebna koljena ili savijanje cijevi prema detalju. - cijevi Ø 110 mm, temelj aparata - cijevi Ø 75 mm, temelj aparata - cijevi Ø 50 mm, temelj aparata	m ^k m ^b m ^r	52,00 12,00 11,00		
16.	Centriranje čelične konstrukcije i vrućepocinčanih ankera nosača aparata, fiksiranje istih - dubinu ankerisanja vidjeti na nacrtima u ovom projektu, te nabavka, transport i betoniranje temelja nosača aparata betonom MB-30 u zemlji i dijelom iznad zemlje. Ugradnju betona izvršiti kontinualno, sa optimalnom gustoćom bez segregacije uz korištenje vibratora i što je moguće kraćem vremenu. Vidljivi dio temelja /stranice/ iznad zemlje u glatkoj oplati. Gornja površina temelja treba da bude glatka takva da se obezbijedi oticanje vode sa gornjih slojeva temelja sa padovima od čelične konstrukcije prema vanjskim dijelovima temelja, tako da razlika bude minimalno 5 cm /ista kao postojeća/.	m ³	68,00		
17.	Utovar, transport, nasipanje i nabijanje u slojevima materijala III kategorije iz iskopa za temelje nosača aparata iz stavke 4 i 7 ovog predmjera u rupe na platou nastale rušenjem /vađenjem/ postojećih temelja aparata i temelja vanjske ograde /dio trase koji se izmješta/. Višak materijala utovariti i transportovati na gradsku deponiju.	m ³	111,00		
18.	Iskop, otkopavanje zemlje /materijala III kategorije/ oko postojećih temelja nosača				



R.b.	Opis radova	Jedinica mjere	Količina	Jedinična cijena po stavki bez PDV-a Valuta _____	Ukupna cijena po stavki bez PDV-a Valuta _____
	aparata-prekidača širine 20 cm, dubine do cca 20 cm sa škarpiranjem 1:1,5. U cijenu uračunati utovar i transport materijala na gradsku deponiju.	m ³	1,20		
UKUPNO TEMELJI APARATA:					
KABLOVSKI KANALI					
1.	Štemanje /razbijanje/oštećenih dijelova betonskih kablovskih kanala pokrivenih pločama dimenzija 45x50x5 cm. Kablovski kanali dimenzija 45x50cm /svijetlog otvora 25x40 cm/ debljina stranica zida i dna cca 10 cm. U cijenu uračunati utovar i transport štuta na gradsku deponiju.	m ¹	50,00		
2.	Čišćenje rova nakon rušenja oštećenih kablovskih kanala iskopom materijala III kategorije sa utovarom i odvozom iskopanog materijala na gradsku deponiju.	m ³	3,00		
3.	Nabavka, transport, nasipanje i nabijanje šljunka ispod ploče kablovskog kanala u sloju debljine 10 cm.	m ³	2,50		
4.	Nabavka, transport i betoniranje dna i stranica kablovskih kanala vel. 25x40 cm armiranim betonom MB 30. Debljine zidova kanala i dna 10 cm. U cijenu uračunata i potrebna odgovarajuća oplata.	m ³	7,00		
5.	Nabavka, transport i betoniranje pokrovnih ploča kablovskih kanala betonom MB 30. Ploče su montažne, dimenzija 0,50x0,45x0,05 m. U cijenu uračunati i potrebnu odgovarajuću oplatu. - pokrivne ploče, dimenzija 0,50x0,45x0,05 m, komada 300	m ³	3,50		
6.	Nabavka, transport, rezanje na mjeru i montaža armature B500B, ČBM-50, Q221 za pokrivne ploče i betonske kablovske kanale. - B500B, ČBM-50, Q221	kg.	690,00		
7.	Demontaža postojećih pokrivnih ploča /gube funkciju/ sa glavnog-centralnog kablovskih kanala u postorojenju i pokrivnih ploča sa sporednih kablovskih kanala koje su oštećene. U cijenu uračunati utovar i odvoz oštećenih postojećih ploča na gradsku deponiju. - ploče vel. 100x50x12 cm, komada 20 - ploče vel. 100x50x8 cm, komada 192	m ³ m ³	1,20 7,70		



R.b.	Opis radova	Jedinica mjere	Količina	Jedinična cijena po stavki bez PDV-a Valuta _____	Ukupna cijena po stavki bez PDV-a Valuta _____
	- ploče vel. 50x45x5 cm, komada 200 Napomena: Ploče vel. 50x45x5 cm predviđene su nove na postojeće kanale količinama u ovom predmjeru stavka 5 i 6.	m ³	2,30		
8.	Štemanje /razbijanje/ dijela betonskog zida /lijeva strana/ postojećeg glavnog-centralnog kablovskog kanala radi izrade monolitne armirano betonske ploče. Dimenzije predviđene za štemanje 0,16x0,12x82,00 m. U cijenu uračunati odvoz materijala na gradsku deponiju. - 0,16x0,12x82,00 m	m ³	1,60		
9.	Bušenje ankernih rupa po bočnoj strani postojećeg glavnog-centralnog kablovskog kanala za ugradnju ankera. - ankerne rupe Ø 13 mm, dubine 20 cm, izbušene dvoredno osovinskog razmaka cca 60 cm, za ugradnju /montažu/ armature radi izrade monolitne armirano betonske ploče.	kom.	560,00		
10.	Nabavka, transport, sječenje i montaža /ugradnja/ armature B500B /ankeri/ za betoniranje monolitne armirano betonske ploče glavnog-centralnog kablovskog kanala, u svemu prema detaljima na nacrtima. - armatura B500B, anker RA Ø 12 mm dužine 50 cm /30+20 cm/ komada 560	kg.	260,00		
11.	Nabavka, transport, ispravljanje, sječenje, savijanje, montaža armature B500B za prilagođenje temelja prekidača prema detaljima u ovom projektu. - armature mreže B500B, ČBM-50, Q 335 Napomena: Ankere iz stavke br. 10 ovog predmjera /dio koji viri iznad betona/ i armaturnu mrežu Q335 međusobno povezati u svemu prema nacrtu u projektu.	kg.	1.850,00		
12.	Premazivanje postojeće površine zida kablovskog kanala predviđene za dobetoniranje. Nanošenje premaza vršiti četkom.	m ²	25,00		
13.	Nabavka materijala, transport i betoniranje monolitne armirano betonske ploče debljine 15 cm po postojećem glavnom-centralnom kablovskom kanalu betonom MB-30, u				



R.b.	Opis radova	Jedinica mjerne	Količina	Jedinična cijena po stavki bez PDV-a Valuta _____	Ukupna cijena po stavki bez PDV-a Valuta _____
	svemu prema nacrtima u ovom projektu. U cijenu uračunati i potrebnu odgovarajuću glatku oplatu. Ugradnju betona izvršiti kontinualno, sa optimalnom gustoćom bez segregacije uz korištenje vibratora i što je moguće kraćem vremenu. Gornju ravnu površinu ploče završno obraditi i zagladiti.	m ³	26,00		
14.	Nabavka materijala, rezanje na mjeru i montaža na licu mjesta, minimiziranje i bojenje uljanom bojom 1x poklopaca od UNP18 za otvore na glavnom-centralnom kablovskom kanalu u svemu prema nacrtima u ovom projektu. - UNP 18	kg.	3.185,00		
15.	Štemanje, probijanje otvora vel. 15x15 cm u betonskom zidu postojećih kablovskih kanala za prolaz komandno signalnih kablova /veza temelji aparata-kablovski kanali/. Debljina zida kablovskog kanala cca 10 cm. Nakon prolaza kablova preostali dio otvora zatvoriti betonom MB-30 i obraditi produžnim cementnim malterom razmjere 1:3:9. - otvor 10x10 cm	kom.	23,00		
16.	Iskop materijala III kategorije za polaganje uzemljivača i komandno signalnih kablova. Nakon polaganja rovove zatrpati materijalom iz iskopa. - rov za polaganje uzemljivača vel. 0,40x0,80x250,00m - rov za polaganje komandno signalnih kablova, vel. 0,40x0,50x140,00	m ³	80,00		
		m ³	28,00		
UKUPNO KABLOVSKI KANALI:					
VANJSKA OGRADA					
1.	Sjecenje sitnog rastinja i šiblja sa vađenjem korijenja na platou uz vanjsku ogradu vanjski dio širine 2,50 m /dio trase ograde koji se izmješta/. U cijeni utovar i odvoz odsjećenog materijala na gradsku deponiju.	m ²	170,00		
2.	Demontaža dijela postojeće ograde /dio trase ograde koji se izmješta/. Ograda je visine 160 cm, sastoji se od: - betonskih stubova vel. 19x15 cm osovinskog razmaka stubova cca 200 cm - betonskog parapeta između stubova 25x60x184 cm				

R.b.	Opis radova	Jedinica mjere	Količina	Jedinična cijena po stavki bez PDV-a Valuta _____	Ukupna cijena po stavki bez PDV-a Valuta _____
	- ramova od betonskog željeza Ø 16 mm ispunjenih univerzalnim pletivom 30x3 mm. U cijenu uračunati utovar i odvoz demontirane /razbijene/ ograde na gradsku deponiju.	m ¹	66,50		
3.	Otkopavanje materijala III kategorije oko temelja postojeće vanjske ograde /dio trase ograde koji se izmješta/ širine 20 cm, dubine 100 cm. Vađenje /razbijanje temelja dimenzija 65x65x100 cm sa utovarom i odvozom istih na gradsku deponiju. - iskop materijala III kategorije oko temelja postojeće vanjske ograde - vađenje /razbijanje temelja dimenzija 65x65x100 cm, komada 33	m ³ m ³	22,00 14,00		
4.	Iskop materijala III kategorije za temelje vanjske ograde. Dimenzije iskopa za temelje ograde 40x40x65. U cijenu uračunati utovar, odvoz i zatrpavanje iskopanim materijalom rupa nastalih vađenjem temelja postojeće ograde.	m ³	2,60		
5.	Nabavka, transport materijala i betoniranje temelja vanjske ograde, betonom MB-30. Dimenzije temelja ograde 40x40x70. Ugradnju betona izvršiti kontinualno, sa optimalnom gustoćom, bez segregacije, uz korištenje vibratora i u što je moguće kraćem vremenu. Vidljivi dio temelja /oko 5 cm iznad terena/raditi u oplati, a gornju površinu završno obraditi /zagladiti/. U temeljima ostaviti otvore za ugradnju stubova ograde koje nakon ugradnje treba zaliti sitnozrnim betonom iste marke.	m ³	3,00		
6.	Nabavka materijala, transport, radionička izrada, pocinčavanje i montaža nove vanjske ograde na licu mjesta u svemu prema detaljima u ovom elaboratu. Ograda je visine 2,00 m, osovinski razmak stubova je 2,66 m. Stubovi su izrađeni od željeznih cijevi Ø 3" sa gornje strane zatvoreni odgovarajućim plastičnim čepovima, a ram od cijevi Ø 1" ispunjen talasastim pletivom T Ø 5x52x52 mm. U sredini rama ugraditi varenjem vertikalnu cijev Ø 1" za koju se pikuje talasasto pletivo. Na stubove zavariti				



R.b.	Opis radova	Jedinica mjere	Količina	Jedinična cijena po stavki bez PDV-a Valuta _____	Ukupna cijena po stavki bez PDV-a Valuta _____
	željezne pločice dimenzija \neq 60x5...70 mm, radi uzemljenja ograde. Oštećenja nastala usljed dodatnih radova na montaži nove vanjske ograde /varovi, bušenje i dr./ bojiti dva puta cinkolitom.	m ¹	66,50		
	Napomena: Prije izrade nove vanjske ograde oko postrojenja /dio trase ograde koji se izmješta/ mjere provjeriti /ziti/ na licu mjesta prema nacrtima u ovom projektu.				
UKUPNO VANJSKA OGRADA:					
UZEMLJENJE VANJSKE OGRADE – GRAĐEVINSKI RADOVI					
1.	Iskop materijala III kategorije u rovu za polaganje novog uzemljivača vanjske ograde postrojenja /dio trase ograde koji se izmješta/. Nakon polaganja uzemljivača ograde rovove zatrpati i nabiti materijalom iz iskopa. Višak materijala sa žilama i korijenjem transportovati na gradsku deponiju. - iskop materijala III kategorije rov vel. 0,40x0,50x90,00 m	m ³	18,00		
	Napomena: - Pri iskopu rova i polaganju užeta potrebno je obratiti pažnju da se otkloni eventualno kamenje, krupni šljunak i pijesak koji bi došli u blizinu užeta, te zamijeni dobro provodljivom zemljom. Ovaj sloj treba da bude dobro nabijen debljine cca 15 cm.				
UKUPNO UZEMLJENJE VANJSKE OGRADE – GRAĐEVINSKI RADOVI:					
TRANSPORTNE STAZE					
1.	Štamanje /razbijanje/ postojećih oštećenih betonskih transportnih staza u vanjskom postrojenju trafo stanice. Debljina betonske transportne staze do cca 20 cm, širine 220-400 cm, dilatirane svakih 200 cm. U cijenu uračunati utovar i transport materijala na gradsku deponiju.	m ³	8,00		
2.	Struganje postojeće oštećene ispucale asfaltne površine sa dobre podloge platoa u vanjskom postrojenju. Debljina asfaltne površine cca do 7 cm. U cijenu uračunati utovar i transport materijala na gradsku deponiju				

R.b.	Opis radova	Jedinica mjere	Količina	Jedinična cijena po stavki bez PDV-a Valuta _____	Ukupna cijena po stavki bez PDV-a Valuta _____
	- asfaltna površina	m ²	180,00		
3.	Iskop materijala III kategorije i šljunčanog materijala dubine do cca 40 za izradu novih asfaltnih transportnih staza u vanjskom postrojenju trafo stanice. Širina novih transportnih staza 2,50, 3,00 i 4,00 m. U svemu prema nacrtima u projektu i u dogovoru sa nadzornim organom. U cijenu uračunati utovar i odvoz materijala na gradsku deponiju.	m ³	250,00		
4.	Štemanje /razbijanje/, prosijecanje postojeće transportne staze od asfalt betona debljine do cca 10 cm kroz postrojenje za ugradnju novog ivičnjaka, sa iskopom postojećeg tampona. U svemu prema nacrtima u ovom projektu. U cijenu uračunati utovar i odvoz materijala na gradsku deponiju. - asfalt-beton debljine do 10 cm - tampon	m ³ m ³	3,70 25,00		
5.	Valjanje posteljice novih transportnih staza u vanjskom postrojenju trafo stanice valjkom do potrebne zbijenosti i valjanje- niveliranje nastale površine nakon struganja asfalta sa staza koje ostaju u funkciji. - valjanje posteljice novih staza	m ²	550,00		
6.	Čišćenje /otkopavanjem/ postojećih betonskih transportnih staza u vanjskom postrojenju od nanosa zemlje, trave i dr. Transportne staze širine do cca 2,50 m. Materijal prikupljen od čišćenja utovariti i odvesti na gradsku deponiju.	m ²	370,00		
7.	Nabavka, transport, nasipanje i nabijanje šljunčanog ili tucaničnog materijala - tampon u sloju do 40 cm, za gornji stroj transportnih staza do potrebne zbijenosti.	m ³	250,00		
8.	Nabavka, transport i ugradnja asfalta betona BNHS-a 16 prosječne debljine od 7-10 cm, sa predhodnim prskanjem podloge bitumenskom emulzijom.	m ²	900,00		
9.	Nivelisanje- izdizanje na potrebnu nivelaciju platoa poklopaca šahtova.	kom.	5,00		
10.	Nabavka, transport i ugradnja livenoželjeznih kvadratnih poklopaca. Poklopac je veličine 600 x 600 mm, težine 35 kilograma, nosivosti 3 tone.				



R.b.	Opis radova	Jedinica mjere	Količina	Jedinična cijena po stavki bez PDV-a Valuta _____	Ukupna cijena po stavki bez PDV-a Valuta _____
		kom.	3,00		
11.	Nabavka, transport i ugradnja betonskih ivičnjaka, dimenzija 10/20/60 cm u sloju betona MB-30 prema detalju u projektu. U cijenu ulazi iskop, beton za podlogu fugovanje i odvoz iskopanog materijala na gradsku deponiju. Obračun po m ¹ ugrađenog ivičnjaka.	m ¹	550,00		
UKUPNO TRANSPORTNE STAZE:					
OSTALI RADOVI					
1.	Nabavka, transport i postavljanje zaštitne (upozoravajuće) ograde. Ograda se sastoji od plastičnog užeta sa zastavicama i drvenog stuba vel. 0,05 x 0,05 x 1,30 m. Visina ograde 1,0 m. Razmak između stubova je 2,00 m. Upozoravajuća ograda je predviđena za odvajanje gradilišta od postrojenja pod naponom.	m ²	150,00		
2.	Po završetku sanacije objekta sva oštećenja na platou, transportnim stazama i dr. dovesti u prvobitno stanje.	m ²	300,00		
UKUPNO OSTALI RADOVI:					
ČELIČNA KONSTRUKCIJA					
1.	Izrada, transport i montaža pocinčane čelične konstrukcije za nosače aparata: - izlaznog rastavljača tipa VRVz-11F 110 kV 3 x 363,20 - sabirničkog rastavljača tipa VRV-11f 10 x 344,30 - strujnog transformatora tipa IOSK-123 110 kV 6 x 95,60 - strujnog transformatora tipa IST-123 110 kV 3 x 82,40	kg.	1.089,60		
		kg.	3.443,00		
		kg.	573,60		
		kg.	247,20		
2.	Na postojećem nosaču strujnog transformatora u DV polju 110 kV Zavidovići demontirati ploču, horizontalne L 50x50x5 skrajcati prema nacrtu br. 367-452, te montirati novu ploču radi ugradnje novog aparata tipa IOSK-123 3x17,70	kg.	53,10		
3.	U tafo polju T1 postojeći "T" nosač potpornih izolatora odrezati uz gornju ivicu temelja. Na pojasnicima izbušiti nove rupe Ø 13 prema nacrtu 367-453, te odrezani nosač montirati na ankernu konstrukciju novog temelja u istom polju.				



R.b.	Opis radova	Jedinica mjere	Količina	Jedinična cijena po stavki bez PDV-a Valuta _____	Ukupna cijena po stavki bez PDV-a Valuta _____
	- bušenje Ø 13	kom.	12,00		
	- izrada, transport i montaža ankerne konstrukcije 1 x 21,00	kg.	21,00		
4.	Antikorozivna zaštita postojeće čelične konstrukcije nosača: a. mehaničkim odstranjivanjem postojećeg premaza koji se ljušti i korozije čeličnim četkama do stepena čistoće st.3 b. premazivanjem pripremljenih površina sa vinilakrilnim sistemom antikorozivne zaštite. - stub portal kom. 2 - prečka portal kom. 1 - vrh portal kom. 2 u DV polje Sjever - NMT u DV 110 kV Zavidovići, Zenica 2 i TE Kakanj kom.8 - SMT u DV 110 kV Zavidovići i TE Kakanj kom.6	kg. kg. kg. kg. kg.	2.600,00 800,00 330,00 880,00 480,00		
UKUPNO ČELIČNA KONSTRUKCIJA:					
REKAPITULACIJA TABELA 1:					
TEMELJI APARATA:					
KABLOVSKI KANALI:					
VANJSKA OGRADA:					
UZEMLJENJE VANJSKE OGRADE – GRAĐEVINSKI RADOVI:					
TRANSPORTNE STAZE:					
OSTALI RADOVI:					
ČELIČNA KONSTRUKCIJA:					
UKUPNA CIJENA GRAĐEVINSKI RADOVI BEZ PDV-a:					

TABELA 2. OPREMA
SPOJNA I OVJESNA OPREMA

Redni broj	Oznaka	Opis opreme	Jedinica mjerne	Količina	Jedinična cijena po stavki bez PDV-a Valuta__	Ukupna cijena po stavki bez PDV-a Valuta__
1.	E - W100	AlČe vodič nazivnog presjeka 240/40 mm ² , promjera 21.9 mm <ul style="list-style-type: none"> • težina 0.987 kg/m • ukupna dužina 1550 m 	kg	1529,85		
2.	E - X100	Ravna vijčano kompresiona priključna stezaljka za spoj AlČe vodiča 240/40 mm ² , promjera 21.9 mm na priključak prekidača i SMT-a raspona rupa 44.5x44.5 mm, priključni vijak M12x70 mm	kom	48		
3.	E - X100.1	Ravna vijčano kompresiona priključna stezaljka za spoj AlČe vodiča 240/40 mm ² , promjera 21.9 mm na priključak prekidača i SMT-a raspona rupa 40x50 mm, priključni vijak M16x70 mm	kom	3		
4.	E - X101	Ravna vijčano kompresiona priključna stezaljka za spoj AlČe vodiča 240/40 mm ² , promjera 21.9 mm na Al svornjak promjera 30 mm	kom	27		
5.	E-X102	Ravna vijčano kompresiona priključna stezaljka za spoj AlČe vodiča 240/40 mm ² , promjera 21.9 mm na posrebreni svornjak promjera 40 mm	kom	2		
6.	E-X103	Ravna vijčana priključna stezaljka za spoj AlČe vodiča 240/40 mm ² , promjera 21.9 mm na Cu svornjak promjera 30 mm	kom	3		
7.	E-X106	90° vijčano kompresiona priključna stezaljka za spoj AlČe vodiča 240/40 mm ² , promjera 21.9 mm na posrebreni svornjak promjera 40 mm	kom	44		
8.	E-X107	90° vijčana priključna stezaljka za spoj AlČe vodiča 240/40 mm ² , promjera 21.9 mm na Cu svornjak promjera 30 mm	kom	3		
	E-X111	45° priključna stezaljka za spoj AlČe	kom	44		



9.		vodiča 240/40 mm ² , promjera 21.9 mm na posrebreni svornjak promjera 40 mm				
10.	E-X112	45° vijčana priključna stezaljka za spoj AlČe vodiča 240/40 mm ² , promjera 21.9 mm na Cu svornjak promjera 30 mm	kom	7		
11.	E-X113	45° vijčana priključna stezaljka za spoj Cu vodiča 50 mm ² , promjera 9mm na Cu svornjak promjera 30 mm	kom	1		
12.	E-X116	“T” vijčano kompresiona priključna stezaljka za prolaz AlČe vodiča 240/40 mm ² , promjera 21.9 mm i spoj na AlČe vodič 240/40 mm ² , promjera 21.9 mm	kom	78		
13.	E-X122	Paralelna strujna stezaljka za spoj dva AlČe vodiča 240/40 mm ² , promjera 21.9 mm	kom	33		
14.	E-X130	Jednostruki zatezni polimerni izolatorski lanac 110 kV, 120 kN	kompl et	78		
15.	E-X131	Jednostruki nosni polimerni izolatorski lanac 110 kV, 120 kN	kompl et	27		
		UKUPNO SPOJNA I OVJESNA OPREMA:				

Vlasništvo Elektroprivreda BiH - samo za uvid



OPREMA ZA UZEMLJENJE

Redni broj	Opis opreme	Jedini ca mjere	Količina	Jedinična cijena po stavki bez PDV-a Valuta ___	Ukupna cijena po stavki bez PDV-a Valuta ___
1.	Cu uže presjeka 50 mm ² , promjera 9 mm • masa užeta 0.447 kg/m • broj i prečnik žica 7x3 mm • ukupna dužina 500 m	kg	223.5		
2.	Odvojna stezaljka za Cu užad, H-forma	kom	200		
3.	Bronzana stezaljka za uzemljenje za dva užeta	kom	42		
4.	Bronzana stezaljka za uzemljenje za četiri užeta	kom	45		
5.	Kablovska stopica vijčana za Cu uže	kom	143		
6.	Kablovska stopica cijevna za Cu uže	kom	84		
	UKUPNO OPREMA ZA UZEMLJENJE:				
	REKAPITULACIJA TABELA 2.:				
	SPOJNA I OVJESNA OPREMA:				
	OPREMA ZA UZEMLJENJE:				
UKUPNA CIJENA SPOJNA I OVJESNA OPREMA BEZ PDV-a:					

REKAPITULACIJA



Stavka	Opis	Ukupna cijena Valuta _____
Tabela 1.	Građevinski radovi	
Tabela 2.	Oprema	
UKUPNA CIJENA BEZ PDV-a:		
POPUST (_____ %):		
UKUPNA CIJENA SA POPUSTOM BEZ PDV-a:		
IZNOS PDV-a (17%):		
UKUPNA CIJENA SA PDV-om:		

Napomena:

1. Cijene moraju biti jasno izražene u KM (domaći ponuđači) ili EUR (strani ponuđači). Za svaku stavku u ponudi mora se navesti cijena (i jedinična i ukupna), u suprotnom ponuda će biti odbijena kao neprihvatljiva.
2. Cijena ponude se iskazuje u skladu s gore datom formom i mora da sadrži sve naknade koje ugovorni organ treba platiti ponuđaču. Ugovorni organ ne smije imati nikakve dodatne troškove osim onih koji su navedeni u ovom obrascu.
3. U slučaju razlika između jediničnih cijena i ukupnog iznosa, ispravka će se izvršiti u skladu sa jediničnim cijenama.
4. Jedinična cijena stavke se ne smatra računskom greškom, odnosno ne može se ispravljati. Takođe se ne može ispravljati popust izražen u procentima, a u slučaju razlike u popustu iskazanom u procentima i u novčanom iznosu, ispravka će se izvršiti u skladu sa iznosom izraženim u procentima.
5. Navedene cijene su nepromjenljive za vrijeme trajanja ugovora.

Potpis i pečat ponuđača _____



PRILOG 4 - OBRAZAC ZA POVJERLJIVE INFORMACIJE

Informacija koja je povjerljiva	Brojevi stranica s tim informacijama u ponudi	Razlozi za povjerljivost tih informacija	Vremenski period u kojem će te informacije biti povjerljive

Potpis i pečat ponuđača _____

Napomena:

Povjerljivim informacijama se ne mogu smatrati informacije propisane članom 11. ZJN.

Vlasništvo Elektroprivredosa BiH - samo za uvid

PRILOG 5 - IZJAVA O ISPUNJAVANJU USLOVA IZ ČLANA 45.

stav (1) tačkaka od a) do d) Zakona o javnim nabavkama („Službeni glasnik BiH“ broj: 39/14 i 59/22)

Ja, niže potpisani _____ (Ime i prezime), sa ličnom kartom broj: _____ izdatom od _____, u svojstvu predstavnika privrednog društva ili obrta ili srodne djelatnosti _____ (Navesti položaj, naziv privrednog društva ili obrta ili srodne djelatnosti), ID broj: _____, čije sjedište se nalazi u _____ (Grad/opština), na adresi _____ (Ulica i broj), kao ponuđač u otvorenom postupku javne nabavke: JN-OP-1631/2022 - nabavka sanacije TS 110/x kV Zenica 1, a kojeg provodi ugovorni organ „Elektroprenos – Elektroprijenos BiH“ a.d. Banja Luka, za koje je objavljeno obavještenje o javnoj nabavci broj: _____ u „Službenom glasniku BiH“ broj: _____, a u skladu sa članom 45. stavovima (1) i (4) pod punom materijalnom i kaznenom odgovornošću

IZJAVLJUJEM

Ponuđač _____ u navedenom postupku javne nabavke, kojeg predstavljam, nije:

- Pravosnažnom sudskom presudom u kaznenom postupku osuđen za kaznena djela organiziranog kriminala, korupcije, prevare ili pranja novca u skladu s važećim propisima u BiH ili zemlji u kojoj je registriran;
- Pod stečajem ili je predmetom stečajnog postupka ili je pak predmetom postupka likvidacije;
- Propustio ispuniti obaveze u vezi s plaćanjem penzionog i invalidskog osiguranja i zdravstvenog osiguranja u skladu s važećim propisima u BiH ili zemlji u kojoj je registriran;
- Propustio ispuniti obaveze u vezi s plaćanjem direktnih i indirektnih poreza u skladu s važećim propisima u BiH ili zemlji u kojoj je registriran.

U navedenom smislu sam upoznat sa obavezom ponuđača da u slučaju dodjele ugovora dostavi dokumente iz člana 45. stav (2) tačke od a) do d) na zahtjev ugovornog organa i u roku kojeg odredi ugovorni organ shodno članu 72. stav (3) tačka a).

Nadalje izjavljujem da sam svjestan da krivotvorenje službene isprave, odnosno upotreba neistinite službene ili poslovne isprave, knjige ili spisa u službi ili poslovanju kao da su istiniti predstavlja kazneno djelo predviđeno Kaznenim zakonima u BiH, te da davanje netačnih podataka u dokumentima kojima se dokazuje lična sposobnost iz člana 45. Zakona o javnim nabavkama predstavlja prekršaj za koji su predviđene novčane kazne od 1.000,00 KM do 10.000,00 KM za ponuđača (pravno lice) i od 200,00 KM do 2.000,00 KM za odgovorno lice ponuđača.

Također izjavljujem da sam svjestan da ugovorni organ koji provodi navedeni postupak javne nabavke shodno članu 45. stav (6) Zakona o javnim nabavkama u slučaju sumnje u tačnost podataka datih putem ove izjave zadržava pravo provjere tačnosti iznesenih informacija kod nadležnih organa.

Mjesto i datum davanja izjave: _____

Izjavu dao: _____

Potpis i pečat nadležnog organa: _____



PRILOG 6 - IZJAVA O ISPUNJAVANJU USLOVA IZ ČLANA 47.

st. (1) tačka c) i st. (4) Zakona o javnim nabavkama („Službeni glasnik BiH“ broj 39/14 i 59/22)

Ja, niže potpisani _____ (Ime i prezime), sa ličnom kartom broj: _____ izdatom od _____, u svojstvu predstavnika privrednog društva ili obrta ili srodne djelatnosti _____ (Navesti položaj, naziv privrednog društva ili obrta ili srodne djelatnosti), ID broj: _____, čije sjedište se nalazi u _____ (Grad/opština), na adresi _____ (Ulica i broj), kao ponuđač u otvorenom postupku javne nabavke: JN-OP-1631/2022 - nabavka sanacije TS 110/x kV Zenica 1, a kojeg provodi ugovorni organ „Elektroprenos – Elektroprivredna BiH“ a.d. Banja Luka, za koje je objavljeno obavještenje o javnoj nabavci broj: _____ u „Službenom glasniku BiH“ broj: _____, a u skladu sa članom 47. stavovima (1) i (4) pod punom materijalnom i kaznenom odgovornošću

IZJAVLJUJEM

Dokumenti čije obične kopije dostavlja ponuđač _____ u navedenom postupku javne nabavke, a kojima se dokazuje ekonomska i finansijska sposobnost iz člana 47. stav (1) tačka c) Zakona o javnim nabavkama, su identični sa originalima.

U navedenom smislu sam upoznat sa obavezom ponuđača da u slučaju dodjele ugovora dostavi dokumente iz člana 47. stav (1) tačke c) na zahtjev ugovornog organa i u roku kojeg odredi ugovorni organ shodno članu 72. stav (3) tačka a).

Nadalje izjavljujem da sam svjestan da krivotvorenje službene isprave, odnosno upotreba neistinite službene ili poslovne isprave, knjige ili spisa u službi ili poslovanju kao da su istiniti predstavlja kazneno djelo predviđeno Kaznenim zakonima u BiH, te da davanje netačnih podataka u dokumentima kojima se dokazuje ekonomska i finansijska sposobnost iz člana 47. Zakona o javnim nabavkama predstavlja prekršaj za koji su predviđene novčane kazne od 1.000,00 KM do 10.000,00 KM za ponuđača (pravno lice) i od 200,00 KM do 2.000,00 KM za odgovorno lice ponuđača.

Mjesto i datum davanja izjave: _____

Izjavu dao: _____

Potpis i pečat ponuđača: _____

PRILOG 7 - IZJAVA U SKLADU S ČLANOM 52.

Stav(10) Zakona o javnim nabavkama („Službeni glasnik BiH“ broj: 39/14 i 59/22)

Ja, niže potpisani _____ (Ime i prezime), sa ličnom kartom broj: _____ izdatom od _____, u svojstvu predstavnika privrednog društva ili obrta ili srodne djelatnosti _____ (Navesti položaj, naziv privrednog društva ili obrta ili srodne djelatnosti), ID broj: _____, čije sjedište se nalazi u _____ (Grad/opština), na adresi _____ (Ulica i broj), kao ponuđač u otvorenom postupku javne nabavke: JN-OP-1631/2022 - nabavka sanacije TS 110/x kV Zenica 1, a kojeg provodi ugovorni organ „Elektroprenos – Elektroprijenos BiH“ a.d. Banja Luka, za koje je objavljeno obavještenje o javnoj nabavci broj: _____ u „Službenom glasniku BiH“ broj: _____, a u skladu sa članom 52. Stav (10) Zakona o javnim nabavkama pod punom materijalnom i kaznenom odgovornošću

IZJAVLJUJEM

- 1) Nisam ponudio mito ni jednom licu uključenom u proces javne nabavke, u bilo kojoj fazi procesa javne nabavke.
- 2) Nisam dao, niti obećao dar, ili neku drugu povlasticu službenom ili odgovornom licu u ugovornom organu, uključujući i strano službeno lice ili međunarodnog službenika, u cilju obavljanja u okviru službene ovlasti, radnje koje ne bi trebalo da izvrši, ili se suzdržava od vršenja djela koje treba izvršiti on, ili neko ko posreduje pri takvom podmićivanju službenog ili odgovorna lica.
- 3) Nisam dao ili obećao dar ili neku drugu povlasticu službenom ili odgovornom licu u ugovornom organu uključujući i strano službeno lice ili međunarodnog službenika, u cilju da obavi u okviru svoje službene ovlasti, radnje koje bi trebalo da obavlja, ili se suzdržava od obavljanja radnji, koje ne treba izvršiti.
- 4) Nisam bio uključen u bilo kakve aktivnosti koje za cilj imaju korupciju u javnim nabavkama.
- 5) Nisam sudjelovao u bilo kakvoj radnji koja je za cilj imala korupciju u toku predmeta postupka javne nabavke.

Davanjem ovu izjave, svjestan sam kaznene odgovornosti predviđene za kaznena djela primanja i davanja mita i kaznena djela protiv službene i druge odgovornosti i dužnosti utvrđene u Kaznenim zakonima Bosne i Hercegovine.

Mjesto i datum davanja izjave: _____

Izjavu dao: _____

Potpis i pečat nadležnog organa: _____

PRILOG 8 - TEHNIČKI ZAHTJEVI I SPECIFIKACIJE

A. OPŠTE NAPOMENE

Svrha sanacije TS 110/x kV Zenica 1 u Banlozima je zamjena opreme u 110 kV poljima postrojenja vanjske montaže (prekidači, sabirnički i izlazni rastavljači, te strujni mjerni transformatori) po planskom kriteriju životnog vijeka opreme, a u cilju povećanja raspoloživosti i pouzdanosti napajanja na naponskom nivou 110 kV. Sanacijom se tretiraju slijedeća polja postrojenja:

- Spojno polje 110 kV
- Dalekovodno polje 110 kV Sjever
- Dalekovodno polje 110 kV Zavidovići
- Dalekovodno polje 110 kV Zenica 2
- Dalekovodno polje 110 kV TE Kakanj
- Trafo polje 110 kV T1
- Dalekovodno polje 110 kV Rezerva i napušteno trafo polje 110 kV

Postrojenje 110 kV izvedeno je sa dvostrukim sistemom užastih Cu sabirnica, postavljenim čitavom dužinom postrojenja. Sabirnice 110 kV (SS1 i SS2) se sastoje od tri sabirnička rastera izvedena betonskim portalima.

U okviru planirane zamjene starih 110 kV sabirničkih i izlaznih rastavljača na pneumatski pogon sa rastavljačima opremljenim elektromotornim pogonskim mehanizmima, stvorit će se uslovi za demontažu postojećeg postrojenja na pneumatski razvod zraka.

U ranijem periodu realizovana je nabava VN prekidača, sabirničkih i izlaznih rastavljača, te strujnih mjernih transformatora.

U ranijoj fazi sanacije izvršena je:

- zamjena Cu sabirnica 240 mm² (polje DV 110 kV Travnik 1, trafo polje T1 110 kV, polje DV 110 kV Rezerva) sa AlČe užetom 240/40 mm²;
- zamjena prekidača i SMT u DV polju 110 kV TE Kakanj i DV polju 110 kV Travnik 1
- zamjena sabirničkih i izlaznih rastavljača u DV polju 110 kV Travnik 1

B. OBIM ISPORUKE RADOVA I OPREME

Nabava radova i opreme koje treba izvršiti Dobavljač obuhvata slijedeće stavke:

- Izvođenje građevinskih radova definisanim predmetnim tenderom u građevinskom dijelu pod tačkom C.1.
- Isporuka opreme definisanim predmetnim tenderom u elektro dijelu pod tačkama D.2. i D.3.
- Odvoz otpada na odobrenu lokaciju
- Garancija za opremu i izvedene radove

U obimu radova nije bilo moguće definisati sve usluge koje se trebaju uraditi. Stoga je Ponuđač u obavezi da obezbijedi sve potrebnu opremu, radove i usluge, čak i ako oprema, radovi ili usluge koje treba obezbijediti, nisu posebno navedeni u TD.

Naručilac je izradio Glavni projekat sanacije TS 110/35/10 kV Zenica 1 – Knjiga II (građevinski dio), koji na zahtjev može biti dat na uvid za izradu ponude.

Radovi na sanaciji TS 110/x kV Zenica 1 će se vršiti u skladu sa mogućnostima dobijanja isključenja (zavisno o stanju u električnoj mreži). Budući da je postrojenje „živo“, tj. isto je pod naponom sa ograničenom mogućnosti alternativnih napajanja, redukovana je mogućnost istovremenog rada na više polja. Iz toga razloga će mjesto rada biti podijeljeno na građevinske zone i rad u tim zonama biće moguć samo kada odgovarajući dio postrojenja ne bude pod naponom (isključen). Treba napomenuti da će pri radu u tim zonama i dalje u blizini biti prisutan napon, što će zahtijevati stalnu primjenu mjera zaštite na radu i zaštite od požara, a sve u skladu sa važećim zakonima, pravilnicima i tehničkim propisima.

C. GRAĐEVINSKI DIO – OPREMA I RADOVI

C.1. OBIM GRAĐEVINSKIH RADOVA

U postojećoj trafostanici TS 110/x kV Zenica 1 prema projektnom zadatku broj 302/17 – Sanacija VN postrojenja – predviđeni su slijedeći građevinski radovi:

- SPOJNO POLJE

Rušenje komplet postojećih temelja prekidača, strujnih mjernih transformatora (SMT) i rastavljača sa betonskim nosačima.

Izrada novih temelja prekidača i SMT, te temelja sabirničkih rastavljača sistema 1 i sistema 2. Izrada čelične konstrukcije SMT i sabirničkih rastavljača sistema 1 i sistema 2. Konstrukcija prekidača je isporučena. uz prekidač.

Demontirati nisku ogradu, adaptirati i sanirati kablovske kanale.

- DV POLJE 110 kV SJEVER

Prilagođenje postojećeg temelja prekidača, rušenje komplet postojećih temelja strujnih mjernih transformatora i sabirničkih rastavljača sa betonskim nosačima sistema 1 i sistema 2, te temelja naponskih mjernih transformatora koji su napušteni. Izrada novih temelja za sabirničke rastavljače sistema 1 i sistema 2, te SMT. Izrada i montaža nove čelične konstrukcije za prekidač, sabirničke rastavljače sistema 1 i sistema 2, te SMT. Čelična konstrukcija prekidača je isporučena uz aparat.

Predviđeno je proširenje postojeće transportne staze uz izmiještanje dijela vanjske ograde, kao i izrada nove staze u samome polju.

Adaptirati i sanirati kablovske kanale.

Antikorozivnu zaštitu (AKZ) izvršiti na postojećoj konstrukciji za portale i naponskim mjernim transformatorima (NMT).

- DV POLJE 110 kV ZAVIDOVIĆI

Prilagođenje postojećeg temelja prekidača, rušenje komplet postojećih temelja sabirničkih rastavljača sa betonskim nosačima sistema 1 i sistema 2, te izlaznog rastavljača sa betonskim nosačima.

Izrada novih temelja za sabirničke rastavljače sistema 1 i sistema 2, te izlaznog rastavljača. Izrada i montaža nove čelične konstrukcije za prekidač, sabirničke rastavljače sistema 1 i sistema 2, te izlaznog rastavljača. Čelična konstrukcija prekidača je isporučena uz aparat.

Adaptirati i sanirati kablovske kanale.

Antikorozivnu zaštitu (AKZ) izvršiti na postojećoj konstrukciji SMT i NMT.

- DV POLJE 110 kV ZENICA 2

Rušenje komplet postojećih temelja prekidača, SMT i sabirničkih rastavljača sa betonskim nosačima sistema 1 i sistema 2, te izlaznog rastavljača sa betonskim nosačima.

Izrada novih temelja prekidača, SMT, sabirničkih rastavljača sistema 1 i sistema 2 i izlaznog rastavljača. Izrada i montaža nove čelične konstrukcije za prekidač, SMT, sabirničke rastavljače sistema 1 i sistema 2, te izlazni rastavljač. Čelična konstrukcija prekidača je isporučena uz aparat.

Demontirati nisku ogradu, adaptirati i sanirati kablovske kanale.

Antikorozivnu zaštitu (AKZ) izvršiti na postojećoj konstrukciji NMT.

- DV POLJE 110 kV TE KAKANJ

Rušenje komplet postojećih temelja sabirničkih rastavljača sistema 1 i sistema 2 sa betonskim nosačima, te izlaznog rastavljača sa betonskim nosačima.

Izrada novih temelja sabirničkih rastavljača sistema 1 i sistema 2, te izlaznog rastavljača.

Izrada i montaža nove čelične konstrukcije za sabirničke rastavljače sistema 1 i sistema 2, te izlaznog rastavljača.

Adaptirati i sanirati kablovske kanale.

Antikorozivnu zaštitu (AKZ) izvršiti na postojećoj konstrukciji SMT i NMT.

- TRAFI POLJE 110 kV T1

Izmještanje potpornog izolatora sa nosačem na novu lokaciju uz izradu novog temelja. Postojeći nosač odrezati uz gornju ivicu temelja, te montirati na ankernu konstrukciju novog temelja. Postojeći temelj izvaditi komplet.

• DV POLJE 110 kV – REZERVA I NAPUŠTENI TRAFI POLJE 110 kV

Rušenje komplet postojećih temelja prekidača, SMT i rastavljača sa betonskim nosačima.

• SANACIJA TRANSPORTNIH STAZA

Rekonstrukcija i proširenje:

- centralne transportne staze, od ulazne kapije u postrojenje 110 kV do kraja staze;
- staze prema DV polju 110 kV Sjever,

Izgradnja staze po kolosijeku za transport transformatora od početka kolosijeka do kraja prvog trafo boksa.

C.2.1. Opšte

Građevinski radovi će se izvoditi u skladu sa nacionalnim zakonima, standardima i propisima Bosne i Hercegovine, BAS i EN kao i ostalim standardima koji su u upotrebi u Bosni i Hercegovini, kako je navedeno u ovom odjeljku, a posebna pažnja se mora posvetiti lokalnim opštinskim propisima. U slučaju da se Izvođaču dopusti da slijedi neke druge standarde, koji moraju biti ekvivalentni BAS i EN standardima, spisak tih standarda će biti naveden u njegovoj ponudi.

Izvođač je dužan organizirati i prijaviti gradilište u skladu sa zakonskom regulativom.

Smatraće se da je Ponuđač obišao gradilišta prije izrade ponude da bi utvrdio lokalne uslove u kojima će se vršiti radovi.

Ponuđač će predati uz svoju ponudu dinamički plan izvođenja radova (Prilog 10), gdje se prikazuje kako će se radovi izvršiti u predviđenim rokovima. Nakon usvajanja njegove ponude, a prije nego što Naručilac odobri početak radova na gradilištu, Izvođač će pripremiti i predati Naručiocu na saglasnost detaljni program građevinskih radova. Nakon što program dobije saglasnost, od istog se ne smije odstupati bez saglasnosti Naručioca.

Naručilac može u svakom trenutku da zatraži uzorke materijala i načina izrade koji se predlažu, a Izvođač će iste dostaviti bez odlaganja. Kada Naručilac da saglasnost na uzorke, svi materijali i izrada koji ne odgovaraju kvalitetu i karakteru tih uzoraka biće odbijeni. Na zahtjev Naručioca prije naručivanja materijala, Izvođač će predati na saglasnost imena predloženih proizvođača ili isporučilaca. Izvođač će obezbijediti ateste proizvođača ili dokazne certifikate. Ako Naručilac procijeni da je to potrebno, može poslati inspekciju u prostorije proizvođača ili isporučioca, radi ispitivanja materijala prije upućivanja na gradilište. Smatra se da su troškovi takve inspekcije obuhvaćeni Ugovorom.

C.2.2. Instalacije

Izvođač će biti odgovoran za snabdijevanje električnom energijom, vodom, priključkom na kanalizaciju i druge instalacije, u obimu i kapacitetu neophodnom za propisno izvršenje radova.

C.2.3. Obavještanje

Prije početka radova ili nekog njihovog dijela, Izvođač će predati na saglasnost metodologiju koja mora da obuhvata sve relevantne crteže i proračune za sve predložene privremene radove.

Bez obzira na saglasnost Naručioca na Izvođačev program, nijedan važan postupak se neće vršiti bez pismene saglasnosti Naručioca, ili bez potpunog i kompletnog obaveštenja, takodje pismenog, koje će biti dostavljeno Naručiocu u razumnom roku prije takvog postupka da bi mogao da izvrši sve neophodne pripreme za inspekciju.

Izvođač će obavijestiti Naručioca najmanje 24 sata ranije o svojoj namjeri da izvrši iskolčavanje svih važnih dijelova radova, ili da izvrši betoniranje, da bi se organizovala provjera i/ili uzimanje probnih uzoraka.

Izvođač će obezbijediti pismeno odobrenje Naručioca prije bilo kakvog betoniranja, injektiranja i sl.

C.2.4. Dozvola za iskopavanje

Prije početka iskopavanja na gradilištu, Izvođač će obavijestiti nadzornog organa (Naručioca) i obezbijediti pismenu "Dozvolu za iskopavanje". Ako se ne mogu precizno locirati instalacije na gradilištu, Izvođač će pažljivo izvršiti radove kada je upozoren na mogućnost da postoje instalacije na gradilištu. Izvođač će takođe skrenuti nadzornom organu (Naručiocu) pažnju na sve instalacije koje su izložene tokom izgradnje.

Izvođač će obezbijediti pismenu dozvolu za radove upisom u građevinski dnevnik od nadzornog organa (Naručioca) kad god predloži da pristupi radovima u zonama gde su u upotrebi postrojenja, cijevi, kablovi, razvodna postrojenja ili drugi elektromašinski uređaji. Izvođač će predavati zahtjeve za sve takve dozvole u dovoljno ranijem roku.

C.2.5. Radovi na zatrpavanju

Prije zatrpavanja betonskih radova, kanalizacije, itd., Izvođač će obavijestiti nadzornog organa (Naručioca) 24 sata ranije, sa molbom da obezbijedi kontrolu radova koji se zatrpavaju. Radovi se ne smiju zatrpavati bez pismene dozvole nadzornog organa (Naručioca).

C.2.6. Jedinice mjere

Ovaj Ugovor se zasniva na upotrebi SI jedinica mjere.

C.2.7. Postojeće instalacije

Sve instalacije zatečene tokom radova ostaće u istom položaju i pažljivo poduprte i zaštićene od oštećenja, da bi ostale u punoj upotrebi do završetka radova, ili dok više ne budu potrebne. Troškove nadoknade štete snosiće Izvođač u skladu sa lokalnim propisima i ovim specifikacijama.

C.2.8. Gradilišna evidencija

Izvođač je dužan da na gradilištu obezbijedi uredno čuvanje i vođenje gradilišne dokumentacije: građevinskog dnevnika, građevinske knjige i knjige inspekcije i ostale dokumentacije u skladu sa Zakonom o obaveznoj dokumentaciji na gradilištu Federacije BiH. Naručiocu će gradilišna dokumentacija biti na raspolaganju za čitavo vrijeme izvođenja radova i isti je dužan vršiti redovno ovjeravanje i uzimanje svog primjerka iste u skladu sa Zakonima Federacije BiH i dinamikom izvođenja radova. Izvođač će predavati Naručiocu na kraju svake nedelje izvještaje o radnoj snazi, postrojenjima i materijalu upotrijebljenom tokom te nedjelje na svakom gradilištu, prikazujući broj i djelatnost radnika angažovanih svakog dana, detaljni spisak postrojenja na gradilištu i kompletne pojedinosti o svim materijalima isporučenim na gradilište tokom te nedelje. Istovremeno će predavati izvještaje o napredovanju radova u formi koju odobri nadzorni organ (Naručilac).

C.3. RAŠČIŠĆAVANJE GRADILIŠTA, ISKOPAVANJE I ZEMLJANI RADOVI

C.3.1. Priprema gradilišta

Izvođač će očistiti gradilište gdje je to potrebno. Ovi radovi će se sastojati od kompletnog uklanjanja i odlaganja svakog otpada, drveća, panjeva, grmlja i druge vegetacije koja se neće zadržavati, ili njenih ostataka, pronađenih unutar granica gradilišta (ukoliko postoji na lokaciji predmetne TS) . Sav otpad će se odvesti na odobrenu lokaciju.

C.3.2. Rušenje postojećih temelja

Na mjestima izgradnje novih temelja nosača aparata, Izvođač će izvršiti rušenje i uklanjanje postojećih temelja. Sav otpad će se odvesti na odobrenu lokaciju.

C.3.3. Uopšteno o iskopavanjima

Sva iskopavanja će se vršiti do širina, dužina i dubina koje su opisane ili naložene, i neće biti dozvoljeno nikakvo neovlašćeno ili nekritičko kopanje. Izvođač će biti svestan fizika od nailaženja na, ili iskopavanja u bilo kojoj vrsti materijala, uključujući stijene. Izvođač može vršiti iskopavanje bilo kojom metodom koju smatra pogodnom (osim na postojećim lokacijama), osim eksploziva, u skladu sa odobrenjem Naručioca, i dopustiće upotrebu tipova mašina koje su najpogodnije za iskopavanje na bilo kojoj lokaciji u bilo kom trenutku.

C.3.4. Materijal iz iskopa

Materijal iz iskopa će se nasipati gdje je potrebno ili odložiti gdje je određeno, na bilo kom mjestu na gradilištu. Izvođač će ukloniti višak materijala sa gradilišta. Izvođač će u svakom trenutku održavati gradilište bez viška materijala, smeća i ofanzivnih materija.

C.3.5. Iskopavanje

Nivoi do kojih će Izvođač vršiti iskopavanja su prikazani na crtežima. Tokom iskopavanja temelja, sloj od najmanje 100 mm na dnu će ostati netaknut i kasnije će biti uklonjen ručno, da bi se izbjeglo omekšavanje ili narušavanje površina iskopa. Dno i svi iskopi biće formirani do tačnih nivoa, kako je prikazano na crtežima, i biće uređeni, poravnati i dobro očišćeni prije betoniranja. Nakon što se završi svaki iskop, Izvođač će obavestiti Naručioca, i nikakav beton se neće ugrađivati dok Naručilac ne odobri iskop i nabijanje temeljnog materijala.

C.3.6. Nasipanje i ispuna

Odobreni odgovarajući materijal iz iskopa će se upotrijebiti za nasipanje i ispunu pored temeljnih stopa, temelja, podzemnih konstrukcija, ispod podne podloge, itd., i postavljajući se u slojevima ne debljim od 200 mm i nabijenim opremom za nabijanje ili mehaničkim ručnim nabijačima, kako odobri Naručilac. Neće se vršiti nasipanje dok se ne izvrši kontrola radova, i dok ih Naručilac ne primi. Višak materijala iz iskopa će se ukloniti sa gradilišta na odobrenu deponiju.

C.3.7. Sloj na dnu iskopa

Dno svih iskopanih površina biće uređeno, poravnato i dobro nabijeno tako da postigne nabijenost od najmanje 98%. Dno temeljnog iskopa će biti pregledano i odobreno od strane Naručioca pre izgradnje temelja.

C.3.8. Zaštita iskopa od vode

Izvođač će biti odgovoran za održavanje iskopa bez vode iz bilo kog razloga i obezbijediće crpne kapacitete i druge privremene radove koji su neophodni u te svrhe. Odlaganje podzemne vode odvodnjavanjem vršiće se van gradilišta u skladu sa odobrenjem Vlade i/ili lokalnih organa vlasti. Izvođač će o sopstvenom trošku popraviti svaku štetu nanijetu privremenim ili trajnim radovima, koja proistekne iz njegovog propusta da održava iskope u suhom stanju.

C.3.9. Zatrpavanje i vraćanje u prvobitno stanje

Osim ukoliko je drugačije precizirano, zatrpavanje rovova, iskopa i nivelisanje terena vršiće se u slojevima ne debljim od 250 mm u nesabijenom stanju, i svaki sloj će biti pokvašen kada je potrebno i dobro nabijen ili na drugi način konsolidovan, tako da dostigne kompaktnost od 95% u skladu sa standardnim Proktorovim postupkom (Sz) ili određivanja modula stišljivosti kružnom ploćom (Ms).

Kada su iskopi, bilo u stijeni ili drugom materijalu, napravljeni do veće dubine od zahtijevane, taj prostor će biti doveden do odgovarajućeg nivoa šljunkom ili mršavim betonom, o trošku Izvođača.

C.3.10. Klizišta i slijeganje

Ukoliko se pojave bilo kakva klizanja u iskopima, obalama ili ispunu tokom izvođenja radova ili tokom perioda održavanja, iz bilo kog razloga, Izvođač će izvršiti sve neophodne radove na popravci, na način i u obliku i sa onakvim materijalima kako naloži Naručilac. Izvođač će ispraviti svako slijeganje ispune koje bi moglo da nastane do kraja perioda održavanja.

C.3.11. Nabijanje

Izvođač će izvršiti nabijanje zemljišta nakon ravnanja i nivelisanja površine koja se nabija. Na površinama koje se zatrpavaju, nabijanje će obuhvatati dodavanje neophodne zemlje, vode, itd., i nabijanje prvog sloja kao dodatak uz nabijanje kasnijih slojeva do predloženih nivoa. Na površinama koje su već iskopane do zahtijevanog nivoa, nabijanje će obuhvatati dodavanje neophodne vode, i nabijanje površine, u skladu sa dole opisanom procedurom.

C.3.12. Usvajanje zemljanih radova i ispune

Usvajanje zemljanih radova i ispune utvrdiće se ispitivanjem stepena kompaktnosti i nivoa ravnomernosti površine od odobrenog materijala. Takvo ispitivanje i usvajanje će se vršiti u skladu sa progresom radova. Svaki sloj će biti ispitan i odobren prije nego što se pristupi izradi narednog. Naručilac će imati pravo da ponovi ispitivanje svih površina u bilo kom trenutku, a Izvođač će biti dužan da ispravi sve nedostatke.

C.4. BETONSKI RADOVI

C.4.1. Opšte

Sav beton i betonski radovi će biti u svakom pogledu u skladu sa Pravilnikom o tehničkim propisima za građevinske proizvode koji se ugrađuju u betonske konstrukcije. Sav beton upotrijebljen na objektu biće beton kategorije BII, gotov, spravljen mašinski i dopremljen iz fabrike betona na gradilište odgovarajućim transportnim sredstvom (automikser). Nije dozvoljena upotreba betona spravljenog na gradilištu.

Prije izvođenja radova, Izvođač je dužan da sačini odgovarajući Projekat betona i dostavi ga Naručiocu na odobrenje. Za izbor fabrike betona sa koje će se dopremiti gotov beton takođe je potrebna saglasnost Naručioca.

Ugrađivanje betona će se vršiti u oplati uz vibriranje ugrađene betonske smješe (vibracionim iglama) u skladu sa odgovarajućim propisima i standardima. Aditivi za beton će biti korišteni isključivo uz pisanu saglasnost Naručioca a u količini i na način kako to propisi i standardi predviđaju.

C.4.2. Cement

Cement će biti u skladu sa svim zahtjevima BAS EN 206-1 standardima i normi na koje je ta norma upućena. Portland cement otporan na sulfate biće upotrebljen tamo gde je to preporučeno usljed stanja zemljišta, a u ostalim slučajevima će se koristiti običan Portland cement. Izvođač će obavijestiti Naručioca o marci, proizvođaču i porjeklu cementa koji predlaže za upotrebu u Radovima, i o metodi isporuke. Sav cement isporučen na gradilište imaće uvjerenja proizvođača koja dokazuju usklađenost sa priznatim standardima. Kopije ovih uverenja biće date Naručiocu.

C.4.3. Agregati

Agregati će biti tvrdi, trajni i čisti, i neće sadržati nikakve nepoželjne materije u obliku ili količini koji negativno utiču na čvrstoću i trajnost betona bilo koje starosti. Nabavljaće se iz odobrenih izvora od strane naručioca i biće u skladu sa normama BAS EN 12620:2004, EN 12620:2002., osim ukoliko je drugačije navedeno u ovim specifikacijama. Agregati će biti bilo od prirodnog agregata ili drobljenog kamena, bez prašine, i neće biti podložni reakciji na alkalije / silicijum-dioksid. Sitan agregat za beton biće dobro granulisan. Prilikom ispitivanja laboratorijskim sitom, sitan agregat će biti u skladu sa odgovarajućim BAS standardima ili nekim drugim odobrenim priznatim standardima.

C.4.4. Voda

Voda za pranje agregata i miješanje betona biće svježja, čista voda, u potpunosti lišena ulja, masti, naftnih derivata ili šećera, i biće u skladu sa BAS EN 1008 i normama na koje ta norma upućuje, pH-vrijednost će biti između 5,5 i 9,5. Neće sadržati hloride preko 300 mg/l za armirani beton ili 100 mg/l za prednapregnuti beton. Neće sadržati nikakve nečistoće u količini dovoljnoj da izazove promjene u vremenu vezivanja Portland cementa više od 30 minuta u poređenju sa rezultatima dobijenim iz destilovane vode. Koncentracija sulfata (SO₄²⁻) u vodi ne treba da bude veća od 2700 mg/l za armirani beton.

C.4.5. Projekat betona

Prije početka izvođenja konstrukcije i elemenata od betona izvođač mora izraditi projekat betona koji sadrži

- Sastav betonskih mješavina
- Način transporta i ugradnje betona
- Način njegovanja ugrađenog betona
- Program kontrolnih ispitivanja sastojaka betona
- Program kontrole betona, uzimanje uzoraka i ispitivanje betona po partijama
- Projekat skele

- Projekat oplata
- Ateste glavne i rezervne betonare

C.4.6. Čelik za armirani beton

C.4.6.1. Kvalitet i isporuka čelika

Čelična armatura biće kao što slijedi:

Neobložena rebrasta armatura visoke otpornosti na razvlačenje RA 400/500 karakteristične čvrstoće 400 N/mm² prema nizu normi EN 1080 i EN 10138 ili drugim odobrenim standardima/propisima.

Armatura mreža (MAG 500/560 & MAR 500/560) imaće karakterističnu čvrstoću 500 N/mm² u skladu sa nizom normi EN 1080 i EN 10138 ili drugim odobrenim standardima/propisima

Sve armaturne šipke biće savijene u skladu sa BS EN standardima i drugim propisima koji su odobreni za tu vrstu radova. Šipke prečnika 36 mm ili više generalno se neće koristiti.

Izvođač će isporučiti Naručiocu uvjerenje za svaku isporuku od proizvođača čelika, koje potvrđuje da čelik zadovoljava zahtjeve ovih Specifikacija.

Armaturne čelične šipke održavaće se u čistom stanju i bez šupljina usljed korozije, slobodne korozije, kovine posle varenja, ulja, masti, maltera, zemlje, farbe ili bilo kog drugog materijala koji bi mogao da ugrozi vezu između betona i armature, ili koji bi mogao da izazove koroziju armature ili dezintegraciju betona.

Neće biti dozvoljeno varenje armature bez pismene saglasnosti Naručioca.

C.4.6.2. Savijanje i fiksiranje

Armatura može biti savijana na gradilištu, ili alternativno van gradilišta, primjenom odobrene metode. Izvođač će obezbijediti opremu za savijanje pogodnu za savijanje šipki. Visokovrijedni čelik će da se grije ili vari samo ako proizvođač izda pismenu garanciju za njegovo kasnije ponašanje. Oblici savijanja i dužine moraju biti u skladu sa priznatim tehničkim propisom ili preporukama PBAB 87 (Određbe 139-147) ili kako je precizirano na Crtežima i Programima savijanja šipki. Sve šipke će biti bez hrđe i šupljina usled korozije.

Mrežasta armatura će biti fiksirana ravno preko cijelih površina naznačenih na crtežima. Susjedni listovi mreže će se preklapati u skladu sa priznatim tehničkim propisom ili PBAB 87.

C.4.6.3. Oplata

Oplata će biti konstruisana od zdravih materijala dovoljne čvrstine, propisno ojačana, sa potporom i podogradom tako da bude obezbijeđena krutost tokom postavljanja i nabijanja betona bez vidljivih deformacija. Biće konstruisana tako da obezbijedi ispravan oblik, linije i dimenzije betona koje su prikazane na crtežima. Sve spojnice će biti čvrsto uklopljene da bi se spriječilo curenje injeksione mase a na radnim spojnicaća će oplata biti čvrsto pričvršćena za prethodno izliven ili očvrstnut beton da bi se spriječilo stvaranje stepenika ili izbočina na izloženim površinama.

Prije izlivanja betona, oplata će biti temeljno očišćena i lišena piljevine, opiljaka, prašine ili drugog otpada crijevom za vodu, mlazom vode, ili na drugi efikasan način. Sve spojnice na oplati, armatura, itd. biće pregledani pre postavljanja betona da bi se obezbijedilo ispunjenje svih zahtjeva u vezi linije, nivoa i kvaliteta.

Vrijeme otpuštanja oplata biće odgovornost Izvođača i prema odgovarajućim BAS standardom ili drugim odobrenim standardima/propisima.

Oplata će biti konstruisana tako da se bočni elementi mogu ukloniti bez remećenja podsvoda, a ako podupirači treba da ostanu na mjestu kada se podsvode ukloni, ti podupirači neće biti remećeni tokom otpuštanja oplata.

Ako Metodologija uklanjanja oplata nije unaprijed definisana, oplata će biti uklonjena kada se postignu naredni uslovi:

- min 30% projektne čvrstoće betona za stubove, zidove, temelje i vertikalne strane greda
- min 70% projektne čvrstoće betona za ploče i donje strane greda.

C.4.7. Ispitivanje kvalitete betona

Uzorci betona za ispitivanje biće uzimani a kocke napravljene kada i kako naloži Naručilac.

Broj ispitnih kocki će biti kao što slijedi:

a) Za konstruktivne elemente	Jedan set od tri kocke na 50 kubnih metara betona ili jedan set od tri kocke dnevno, u zavisnosti šta je od ta dva veće.
b) Za nearmirani beton	Kako naloži Naručilac

Ovaj broj kocki će biti uvećan za beton koji će se koristiti za konstrukciju za zadržavanje vode radi sprovođenja ispitivanja za nepropustivost betona.

C.4.8. Promjene u materijalu ili proporcijama mješavine

Ni proporcije mješavine ni izvor isporuke materijala neće se mijenjati bez prethodnog odobrenja Naručioca, osim što će Izvođač podešavati proporcije mješavine prema potrebi, da bi se uzele u obzir dopuštene varijacije u materijalima. Takvo odobrenje podliježe vršenju ovdje opisanih postupaka sa probnom mješavinom.

C.4.9. Neispunjenje ispitnih zahtjeva

Ako čvrstoća ispitnih kocki, proporcije propisanih mješavina ili granice sadržaja cementa ne budu u skladu sa onim koje su specificirane, ili ukoliko po mišljenju Naručioca beton ne ispuni precizirane zahtjeve u nekom drugom pogledu, smatraće se da beton u dijelu radova iz kog je uzet uzorak nije u skladu sa specificiranim zahtjevima.

C.4.10. Nadzor

Nadzor na izvođenju predmetnih radova će imenovati Naručilac, a sve u skladu sa Ugovorom.

C.4.11. Proizvodnja i ugradnja betona

Angažovani nadzor i oprema treba da budu takvi da obezbijede tražene standarde kontrole materijala i izrade i podliježu odobrenju Naručioca.

Slijeganje betona po stopi od tri testa za jednu istu mješavinu ili jedan test za svaku isporuku gotovog betona po BAS EN 12350-2:2003 treba da bude kao što sledi:

- za vlažan beton: do 5cm
- za plastični beton: od 5cm do 18cm

- za tečni beton: preko 18cm

C.4.12. Transport betona

Beton će se transportovati sredstvima koja služe za isključivo tu namjenu (automikseri): sprečavaju kontaminaciju (prašinom, kišom, ili na drugi način), segregaciju ili gubitak sastojaka. Transportna sredstva će obezbijediti da beton ostane u skladu sa Specifikacijama i da ima traženu obradivost u vrijeme i na mjestu postavljanja.

C.4.13. Ugradnja

Beton će se ugrađivati na mjesta i prikazana na crtežima. Beton se neće ugrađivati prije nego što se ispita pozicioniranje, fiksiranje i stanje armature i svih drugih elemenata koji se utiskuju u beton, i čistoća, centriranje i podobnost površina ili oplata. Naručilac će dobiti dogovoreno obavještenje da bi mogao da provjeri radove, a beton se neće postavljati na bilo kom dijelu radova sve dok se za to ne dobije saglasnost Naručioca. Ako betoniranje ne počne u roku od 24 sata nakon dobijanja saglasnosti, saglasnost se ponovo izdaje. Po dolasku na mjesto isporuke, vozači kamiona sa betonom moraju predati Naručiocu na njegov zahtjev dokaznicu od proizvođača betona gdje se navodi marka betona, obradivost, veličina agregata, tip cementa i vrijeme doziranja betona.

Beton će se odložiti što je bliže moguće svom konačnom položaju, bez pretovara ili segregacije, i na takav način da se izbjegne pomjeranje armature, drugih utisnutih elemenata ili oplata. Kad god je to moguće, koristiće se otvori na dnu ili pumpe. Kada se koriste otvoreni kanali za prenos betona, njihovi nagibi neće biti takvi da izazovu segregaciju, a po potrebi će biti obezbijeđene pogodne cijevi ili pregrade za promjenu pravca. Beton se neće spuštati sa visine veće od 1,5 m osim ukoliko se pribjegne upotrebi klupa i okretanju odloženog betona rukama pre njegovog ugrađivanja.

Beton će se ugrađivati u slojevima takve dubine da je svaki sloj spremno i pravilno inkorporisan sa slojem ispod njega upotrebom unutrašnjih vibratora ili učvršćivanja, sječenja ili ručnog nabijanja. Biće temeljno postavljen oko oplata i svake armature ili utisnutih elemenata, bez njihovog pomjeranja. Slojevi neće biti dublji od 700 mm.

Beton se neće ugrađivati u stajaloj ili tekućoj vodi.

Beton u armiranim betonskim radovima će biti odložen u plastičnom stanju, sa odnosom vode i cementa koji daje specificiranu čvrstinu. Odlaganje betona u pojedinačne elemente će se nastavljati bez prestanka do odobrene prethodno određene radne spojnice ili dok član ne bude završen, i biće finalno obrađen na takav način da spoj članova bude monolitan osim ukoliko je drugačije precizirano.

Betoniranje nearmiranim betonom će se vršiti po djelovima i nastavljaće se neprekidno u svakom dijelu do njegovog završetka, i neće biti dopušten nikakav vremenski prekid dok je rad u toku.

Kada se odloži, beton će imati temperaturu od najmanje 5 a najviše 30 stepeni C.

C.4.14. Djelimično vezan materijal

Sav beton se mora postaviti i sabiti u roku od 90 minuta od dodavanja vode u mješavinu. Kada je beton postavljen na licu mjesta tokom četiri sata, ili manje kako naloži Naručilac u zavisnosti od mješavine, tipa cementa i aditiva i vremenskih uslova, nikakav dodatni beton se neće postavljati na njega tokom narednih 24 časa.

C.4.15. Vibriranje

Beton će se zbijati vibratorima. Vibratori će biti pogodni za neprekidan rad. Biće odloženi na takav način da cijela masa koja se tretira bude adekvatno sabijena pri brzini srazmjernoj isporuci betona iz mješalica.

C.4.16. Betoniranje pri nepovoljnim vremenskim uslovima

Ako se betoniranje odvija pri spoljnoj temperaturi ispod +5 stepeni C ili preko +30 stepeni C, onda će se to smatrati betoniranjem pri nepovoljnim vremenskim uslovima.

Neće biti dozvoljeno nikakvo betoniranje na otvorenom tokom oluja, pljuskova ili obilnih sniježnih padavina. Tamo gdje postoji vjerovatnoća takvih vremenskih uslova, moraju se izvršiti pripreme za adekvatnu zaštitu materijala, mehanizacije i oplate, tako da se radovi mogu nastaviti natkriveni. Kada postoji vjerovatnoća snažnih vjetrova, dodatne mjere predostrožnosti radi obezbjeđivanja zaštite od kiše i snijega će se takodje preduzeti.

Betoniranje pri nepovoljnim vremenskim uslovima će biti u potpunosti u skladu sa priznatim tehničkim propisom i uputstvima/preporukama datim u BAB 87, Odredbe 268-276.

C.4.17. Njega betona

Beton će tokom prve faze stvrdnjavanja biti zaštićen od štetnih dejstava sunčeve svjetlosti, isušivanja pod uticajem vjetera, kiše, itd.

Po završetku ugradnje betona u bilo kom dijelu, izložene površine će biti pokrivene materijalom kao što je polietilen, smjesa za njegu ili absorbujući materijal, koji može da bude vlažan. Cio taj dio, uključujući oplatu, će zatim biti zaštićen tako da i isparavanje vode iz betona i promjene u temperaturi na površinama betona budu minimalni.

Voda za njegu betona će biti istog kvaliteta kao ona koja se koristi za pravljenje betona.

C.4.18. Završni sloj betona

Završna površina svih betonskih radova biće glatka, zdrava, solidna i bez naprslina, izbočina i mrlja. Neće biti dozvoljeno malterisanje nesavršenih betonskih površina, a shodno saglasnosti Naručioca, svaki beton koji je defektan na bilo koji način treba da bude uklonjen i zamijenjen do takve dubine, i popravljen na takav način da odgovara okolnoj površini po efektivnosti i boji. Ivice, površinske diskoloracije i drugi defekti, biće popravljeni na način koji odobri Naručilac. Neće biti dozvoljeno nanošenje cementnog maltera.

C.4.19. Finalna obrada betonskih površina

Kvalitet finalne obrade biće u skladu sa crtežima i neće biti lošiji od onog koji je opisan u ovoj Odredbi, i kada je to primjenljivo, u Standardu/ima specificiranim i odobrenim od strane Naručioca u skladu sa ovim Specifikacijama. Svaka defektna finalna obrada betona biće odbijena, a Izvođač će biti dužan da preda prijedloge za popravku.

C.5. RADOVI OD KONSTRUKTIVNOG ČELIKA

C.5.1. Opšte

Proizvodi od čelika koji se ugrađuju u čelične konstrukcije moraju imati tehnička svojstva i druge zahtjeve određene predhodno navedenim normama te moraju imati dokumente o usklađenosti shodno odredbama „Pravilnika o certifikaciji građevinskih proizvoda, materijala i opreme koji su u

upotrebi odnosno koji se ugrađuju“. Dokumentacija s kojom se isporučuje građevinski materijal mora sadržavati podatke kojim se osigurava sljedivost identifikacije građevinskog proizvoda i certifikat o usklađenosti.

Čelična konstrukcija se mora štititi od korozije na jedan od načina: vrućim pocinčavanjem u svemu prema EN ISO 1461 ili ASTM-A 123 i ASTM-A 385 te zaštitnim sustavom boja u svemu prema BAS ISO 12944.

C.5.2. Čelik

Konstruktivni čelik za strukturne profile i šipke u pogledu proizvodnje, hemijskog sastava, kvaliteta, margina valjanja, težine, ispitnih zahtjeva i obilježavanja biće u skladu sa zahtjevima odgovarajućih BAS standarda ili drugim odobrenim standardima/propisima ekvivalentnih priznatih standarda. Sav konstruktivni čelik će biti klase S 235 i S355 prema BAS EN 1020 ili ekvivalentnom priznatom standardu.

C.5.3. Zavrtnji, navrtke i podloške

Ankerni zavrtnji će biti u skladu sa standardom EN 10113 klase S 460 M. Heksagonalne navrtke i podloške će biti u skladu sa odgovarajućim BAS standardom ili drugim odobrenim standardima/propisima. Prihvatljive su i ekvivalentne specifikacije. Zavrtnji, navrtke i podloške za spoljnu upotrebu će biti pocinkovani u skladu sa, ili odgovarajućim BAS standardom ili drugim odobrenim standardima/propisima.

C.5.4. Materijali i ispitivanje

Svi materijali će biti prvoklasni, bez defekata i manjkavosti, skorašnje proizvodnje, neupotrebljavani i najmanje precizirane klase.

Izvođač će dostaviti Naručiocu relevantne potvrde proizvođača za svaki kontigent ili doziranje čeličnih profila isporučenih na gradilište. Takva potvrda će navoditi proces proizvodnje i izvještaj o ispitivanju sa rezultatima mehaničkih ispitivanja na čeliku i hemijskog sastava čelika. Svaka potvrda će biti potpisana od strane proizvođača.

C.5.5. Izrada i fabrikacija

Razmaci, sječenje, držanje, montaža, zavrtnje, varenje, mašinska obrada, obilježavanje i farbanje biće u skladu sa relevantnim BAS standardima ili drugim priznatim standardima. Svi prefabrikovani elementi mogu se odbiti po pristizanju na gradilište ukoliko nisu u skladu sa odobrenim crtežima ili sa gore pomenutim standardima u bilo kom pogledu.

C.5.6. Veze

Svi otvori za zavrtnje biće precizno označeni pomoću šablona ili odgovarajuće pločice i biće izbušeni. Otvori će biti bez nazubljenja ili neobrađenih ivica i upušteni po potrebi. Neće biti dozvoljena iskrivljenost. Izvođač će obezbijediti sve otvore potrebne za instaliranje opreme, drenaže, itd.

Navojni dio svakog zavrtnja će izbijati iz navrtke najmanje za dva navoja.

C.5.7. Zavarivanje

Zavarivanje će biti u skladu sa odgovarajućim BAS standardom ili drugim odobrenim standardima/propisima. Izvođač će predati proceduru za ispitivanje i kriterijume za prihvatanje testova, koji će da podliježu odobrenju Naručioca, prije početka izrade.

Ukoliko bilo koja spojnica ne zadovolji ispitne zahtjeve, od Izvođača će se zahtijevati da ispita pet dodatnih spojnica. Ako bilo koja od tih dodatnih spojnica ne zadovolji ispitne zahtjeve, Izvođač će ispitati sve glavne spojnice u tom konkretnom ramu ili konstrukciji.

C.5.8. Montaža

Izvođač će biti odgovoran za obilježavanje i precizno pozicioniranje, instaliranje, poravnanje i nivelisanje svih čeličnih radova. Izvođač će u potpunosti ispunjavati sve zahtjeve svih Građevinskih bezbjednosnih kodova i prakse na mjestu radova.

Montaža čeličnih konstrukcija neće normalno početi dok se beton u temeljima i pločama ne njeguje najmanje 7 dana, osim ukoliko Naručilac drugačije zahtijeva. Čelične konstrukcije ne smiju biti u potpunosti opterećene dok betonski temelji i ploče ne budu stari 28 dana.

Obavezno izvršiti probnu montažu konstrukcije u radionici da bi se na terenu izbjeglo navlačenje pri spajanju konstrukcije, u slučaju neke greške, a time i mogućeg deformisanja i vitoperenje.

Neposredno prije zalivanja ankernih rupa betonom, provjeriti geodetskim instrumentom kompletan položaj nosača aparata.

C.6. TRANSPORTNE STAZE

C.6.1. Posteljica

Transportne staze izvode se u skladu sa projektom, propisima, programom kontrole i osiguranja kvaliteta. Ako u projektu nisu navedene koriste se BAS EN ili EN norme. Za neke od radova potrebnih za izgradnju puteva i staza opšti uslovi navedeni su u tački 2. Građevinskog dijela ovog Priloga.

Posteljica će se sastojati od uobičajenog, granulisanog materijala čija struktura je pogodna za predviđenu namjenu, i bez štetnih materija. Posteljica će biti zbijena u skladu odgovarajućim BAS (EN) standardom ili drugim odobrenim standardima/propisima.

C.6.2. Materijal tamponskog sloja

Materijal tamponskog sloja će se sastojati od čistog, čvrstog, trajnog granuliranog materijala. Biće bez sulfata i organskog zagađenja i trošnih ili mekih čestica.

Materijal tampon sloja biće u potpunosti u skladu sa tehničkim zahtjevima odgovarajućeg BAS (EN) standardom ili drugim odobrenim standardima/propisima.

Materijali mogu biti prirodnog porijekla, prosijani i izmiješani, drobljeni i izmiješani, ili kombinacija ovih mogućnosti. U svakom slučaju, nakon pripreme za polaganje, biće dobro granuliran sa maksimalnom veličinom zrna 80 mm.

C.6.3. Ispitivanja posteljice i tampon sloja

Izvođač će prema uputstvima Naručioca izvršiti ispitivanja i kontrolna ispitivanja radi utvrđivanja stepena nabijenosti u posteljici i tampon sloju. Nijedan dio radova neće biti pokriven prije nego što ga odobri Naručilac.

Izvođač će biti odgovoran za troškove i izvršenje svih neophodnih testova za utvrđivanje postupka nabijanja i kasnijih kontrolnih testova koje zahtijeva Naručilac.

Modul stišljivosti završnog tampon sloja treba da bude $M_s=60$ Mpa.

Test nabijenosti donjeg stroja će se izvršiti po stopi od najmanje jednog testa na 200 m² nabijenog materijala kako je naložio Naručilac.

C.6.4. Nosivohabajući sloj (BNHS)

Radove izvoditi u skladu sa Smjernicama za projektovanje, građenje, održavanje i nadzor na putevima. Agregat će biti čvrst, čist, trajan drobljeni kamen ili šljunak u skladu sa priznatim standardima, i biće nabavljen iz odobrenog izvora koji neće obuhvatati kamenolome koji sadrže znatne sadržaje istrošenih, raspadnutih ili izrazito ispucalih materijala. Penetracija bitumena će biti klase 60/70. Izvođač će prema nacrtima izvesti nosivohabajući sloj transportnih staza debljine 7-10 cm od bitumenizirane kamene sitneži. Postojeće betonske transportne staze i staze na kojim se predviđa struganje asfalta, prije ugradnje nosivohabajućeg sloja, potrebno je prethodno očistiti te izvršiti prskanje podloge vrućom bitumenskom emulzijom u količini od 1.5 - 2.0 kg/m².

C.6.5. Ivičnjaci

Ivice transportnih staza imat će ivičnjake. Ivičnjaci su upušteni što omogućuje odicanje oborinskih voda u okolni teren. Ivičnjaci će biti u skladu sa standardima EN 206 i EN 12370 ili drugim odobrenim standardima/propisima, i napravljeni od prefabrikovanih vibriranih betonskih elemenata. Beton za ivičnjake imaće iste karakteristike kao beton za nearmirani i armirani beton a u skladu sa odgovarajućim BAS standardom ili drugim odobrenim standardima/propisima. Marka betona će biti min. MB 30.

C.6.6. Vanjska ograda

Postojeću ogradu je potrebno demontirati za potrebe proširenja transportne staze, kao u nacrtima iz Glavnog projekta. Sav materijal od porušenih temelja ograde potrebno je utovariti i odvući na deponiju. Izvođač će prema nacrtima izvesti novu ogradu VN postojenja. Čelična konstrukcija ograde treba da je vruće pocinčana u skladu sa standardom BAS EN ISO 1461 ili ASTM-A-123. Ograda i drugi slični detalji čuvaće se pod vodootpornom prekrivkom tokom tranzita i biće na sličan način prekriveni i čuvani na gradilištu. Potrebno je pažljivo rukovanje i slaganje da bi se izbjegla oštećenja.

C.7. KABLOVSKI KANALI

Izvođač će sanaciju oštećenih kablovskih kanala i izgradnju novih vršiti prema nacrtima iz Glavnog projekta. Kablovski kanali za vođenje kablova kroz postrojenje rade se od armiranog betona, betoniranom na licu mjesta. Kanal prati nagib terena tako da mu je donja ploča u padu zbog odvođenja vode. Visinsku razliku između nivoa platoa riješiti izradom kanala u nagibu.

Sve radove na objektu treba izvršiti saglasno važećim propisima uz stalnu kontrolu nadzornog organa i uz konsultaciju sa odgovornim licima nadzorne službe za elektro dio projekta.



D. PRILOZI CRTEŽA IZ GLAVNOG PROJEKTA - GRAĐEVINSKI DIO

Vlasništvo Elektroprenosa BiH - samo za uvid



ELEKTROPRIJENOS BiH
ЕЛЕКТРОПРЕНОС БИХ

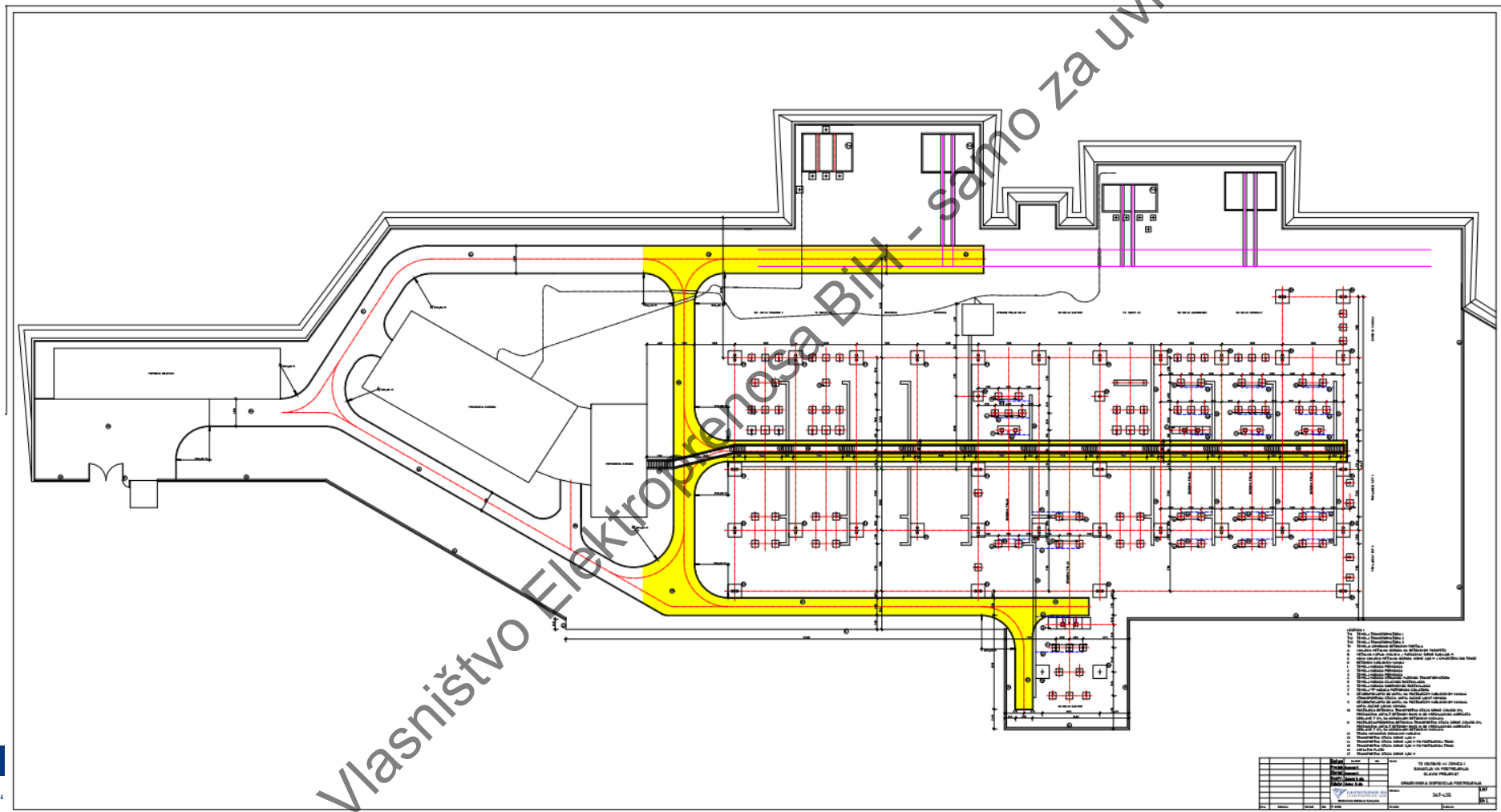

78000 Banja Luka, Marije Bursać 7a,
Tel. +387 51 246 500, Fax: +387 51 246 550
Dispozicija TS
Općinska uprava
Banja Luka, Sarajevo, Mostar i Tuzla

MB: 11001416
BR: 08-50.3.-01-4/06
Ministarstvo pravde BiH
Sarajevo

Nova Banka a.d.
UniCredit Bank a.d. B. Luka
Raiffeisen Bank
Atos Bank a.d. Banja Luka
NLB Banka

5550070151342858
5510010003400849
1610450028020039
5672411000000702
1320102011989379

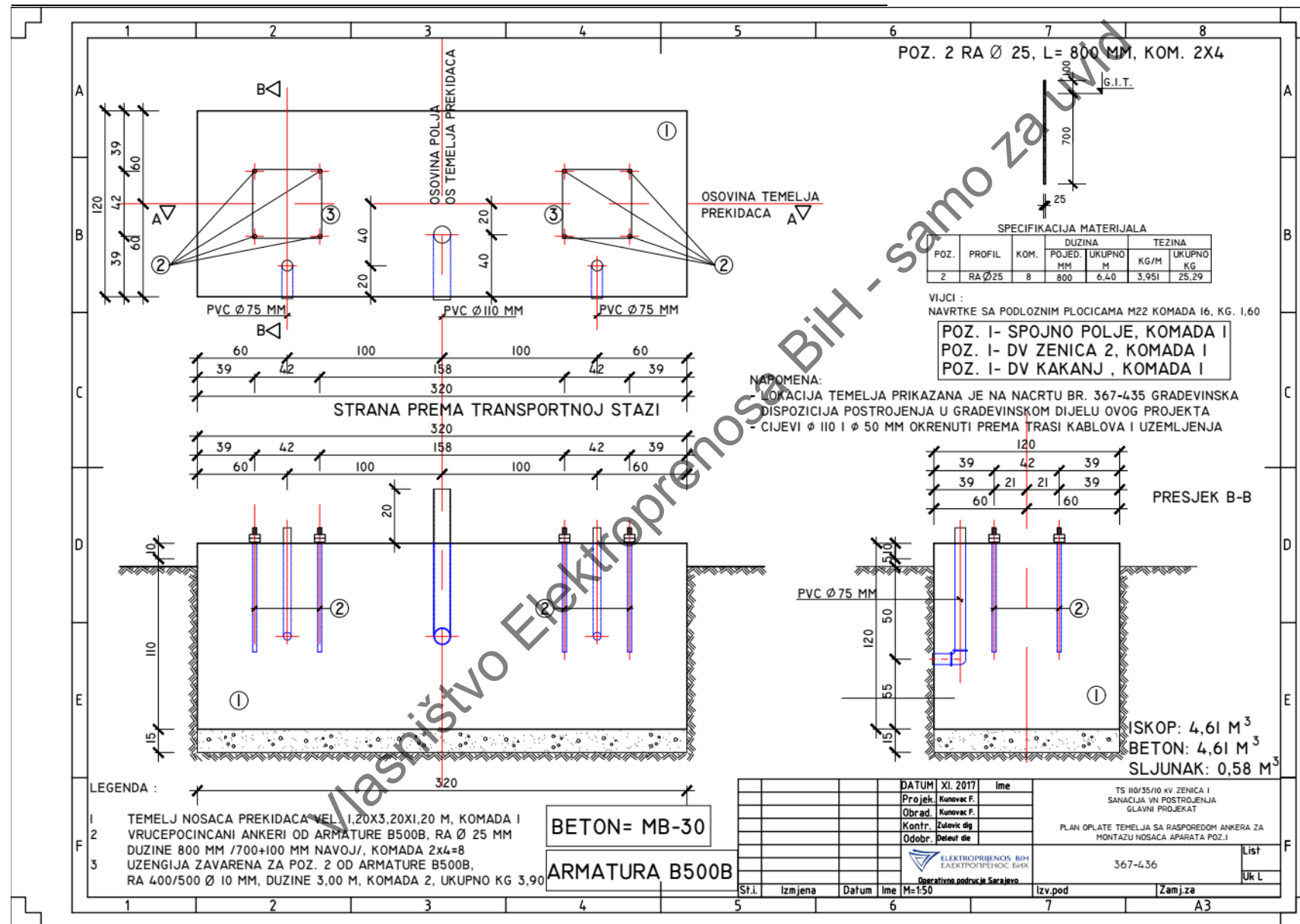

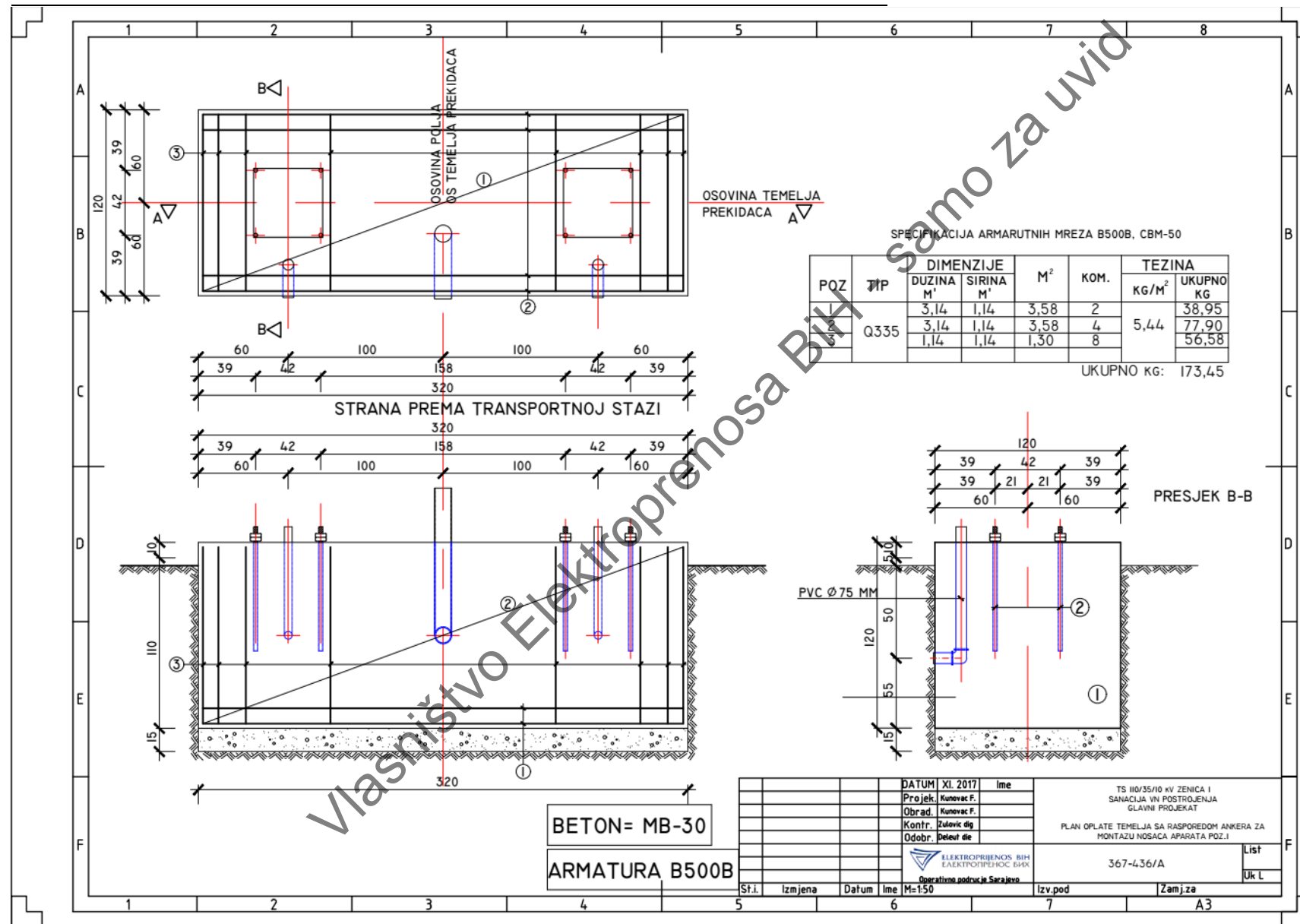

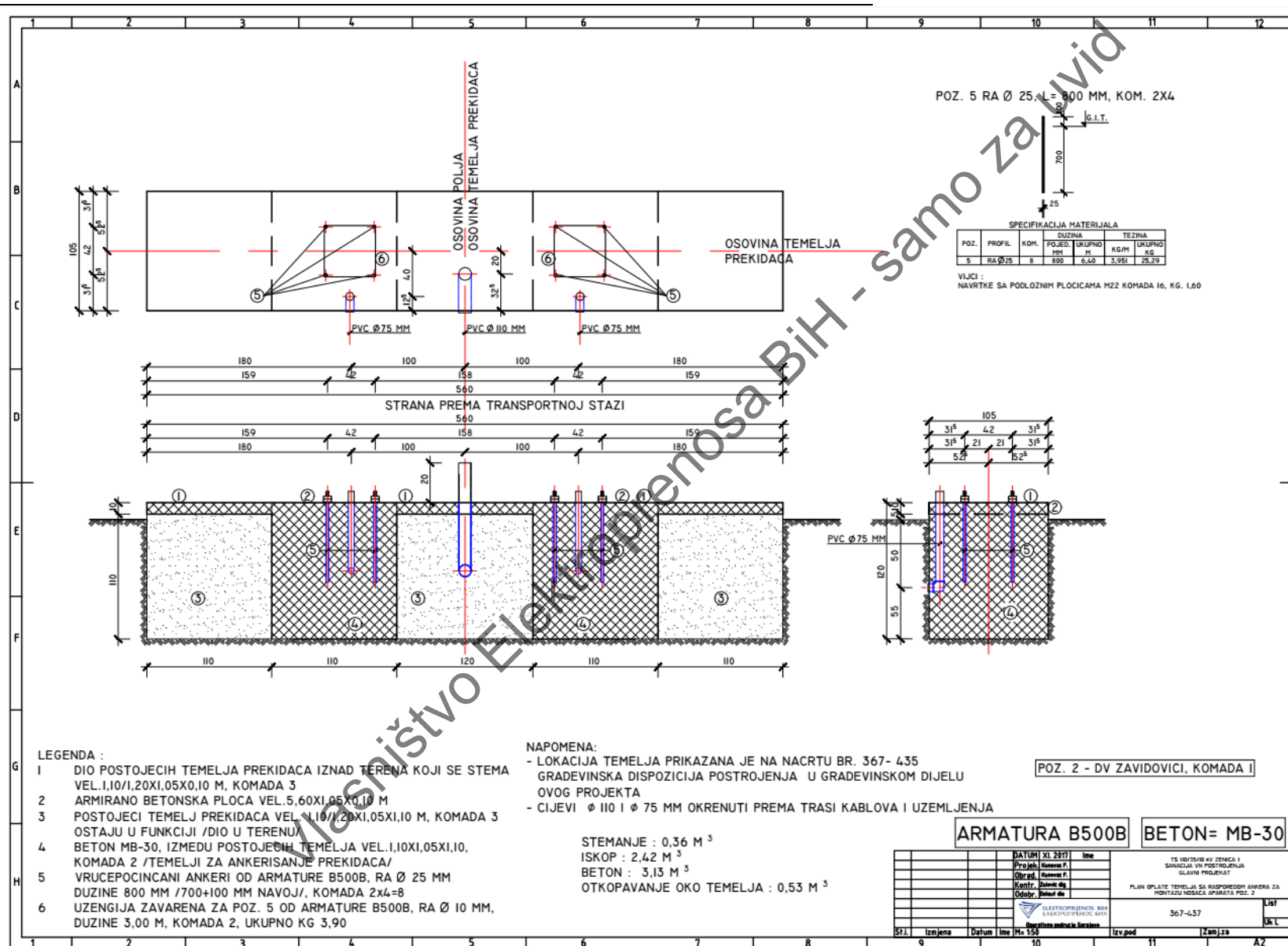

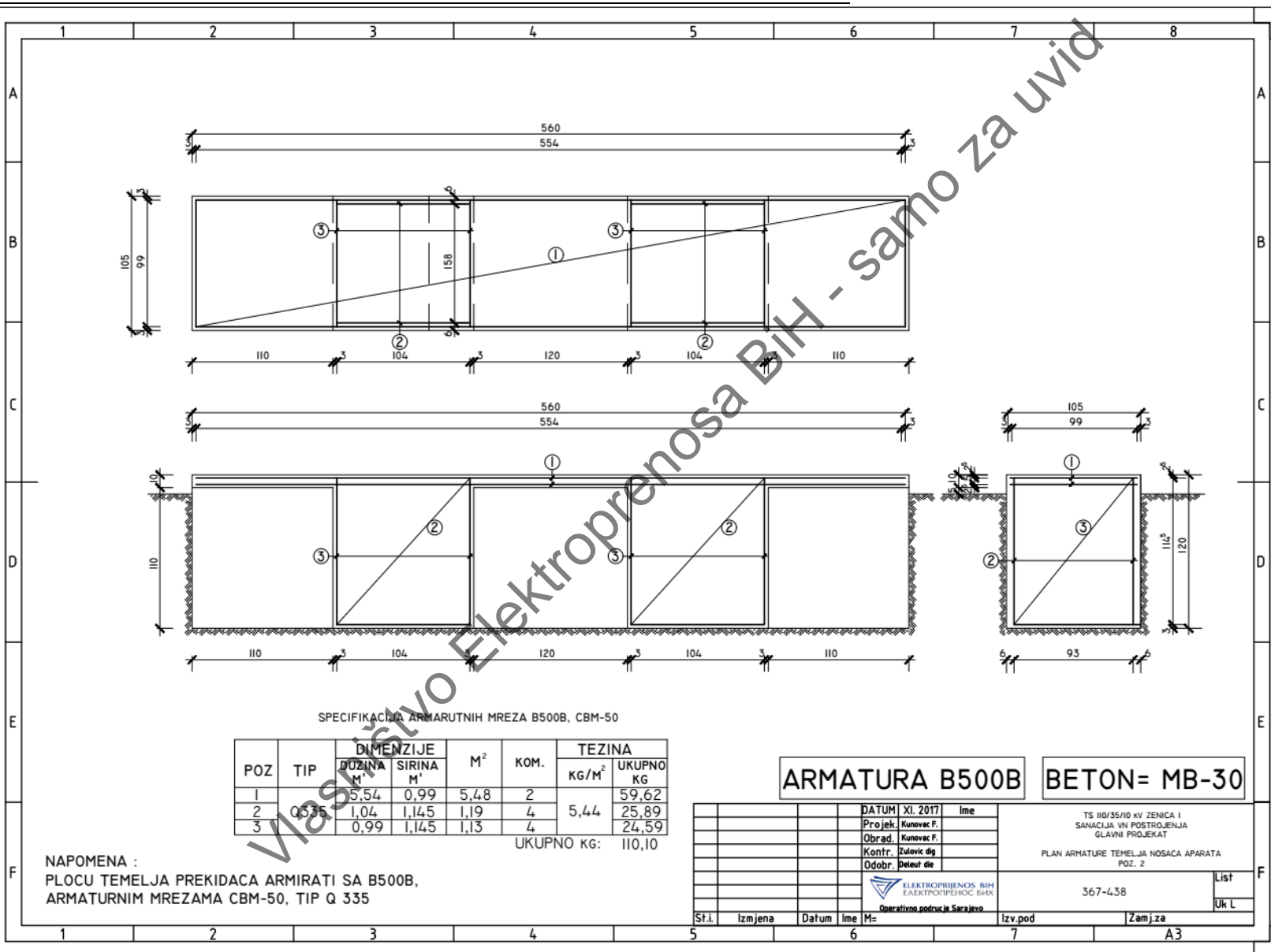

SPECIFIKACIJA ARMATURNIH MREZA B500B, CBM-50

POZ	TIP	DIMENZIJE		M ²	KOM.	TEZINA	
		DUZINA M	SIRINA M			KG/M ²	UKUPNO KG
1		5,54	0,99	5,48	2		59,62
2	Q535	1,04	1,145	1,19	4	5,44	25,89
3		0,99	1,145	1,13	4		24,59
UKUPNO KG:						110,10	

NAPOMENA :
PLOCU TEMELJA PREKIDACA ARMIRATI SA B500B,
ARMATURNIM MREZAMA CBM-50, TIP Q 335

ARMATURA B500B BETON= MB-30

DATUM		XI. 2017	Ime	TS 110/35/10 kv ZENICA I SANACIJA VN POSTROJENJA GLAVNI PROJEKAT	
Projek.	Kunovac F.			PLAN ARMATURE TEMELJA NOSACA APARATA POZ. 2	
Obrad.	Kunovac F.			367-438	List
Kontr.	Zulovic dg				Uk L
Odobr.	Delevic die				
ELEKTROPRIJENOS BIH ЕЛЕКТРОПРЕНОС БИХ			Operativno podruclje Sarajevo		
St.i.	Izmjena	Datum	Ime	M-	Izv.pod
					Zamj.za
					A3



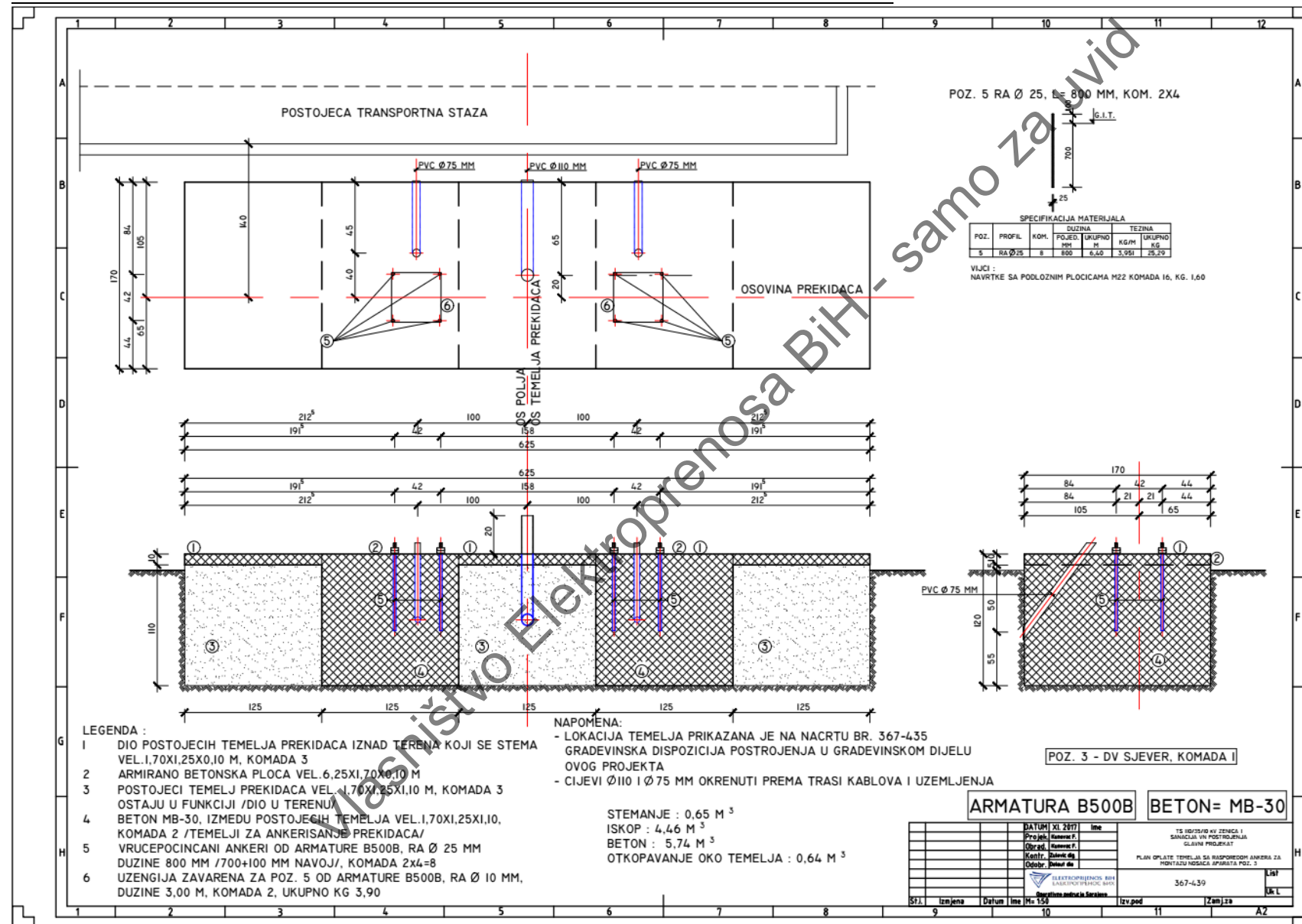

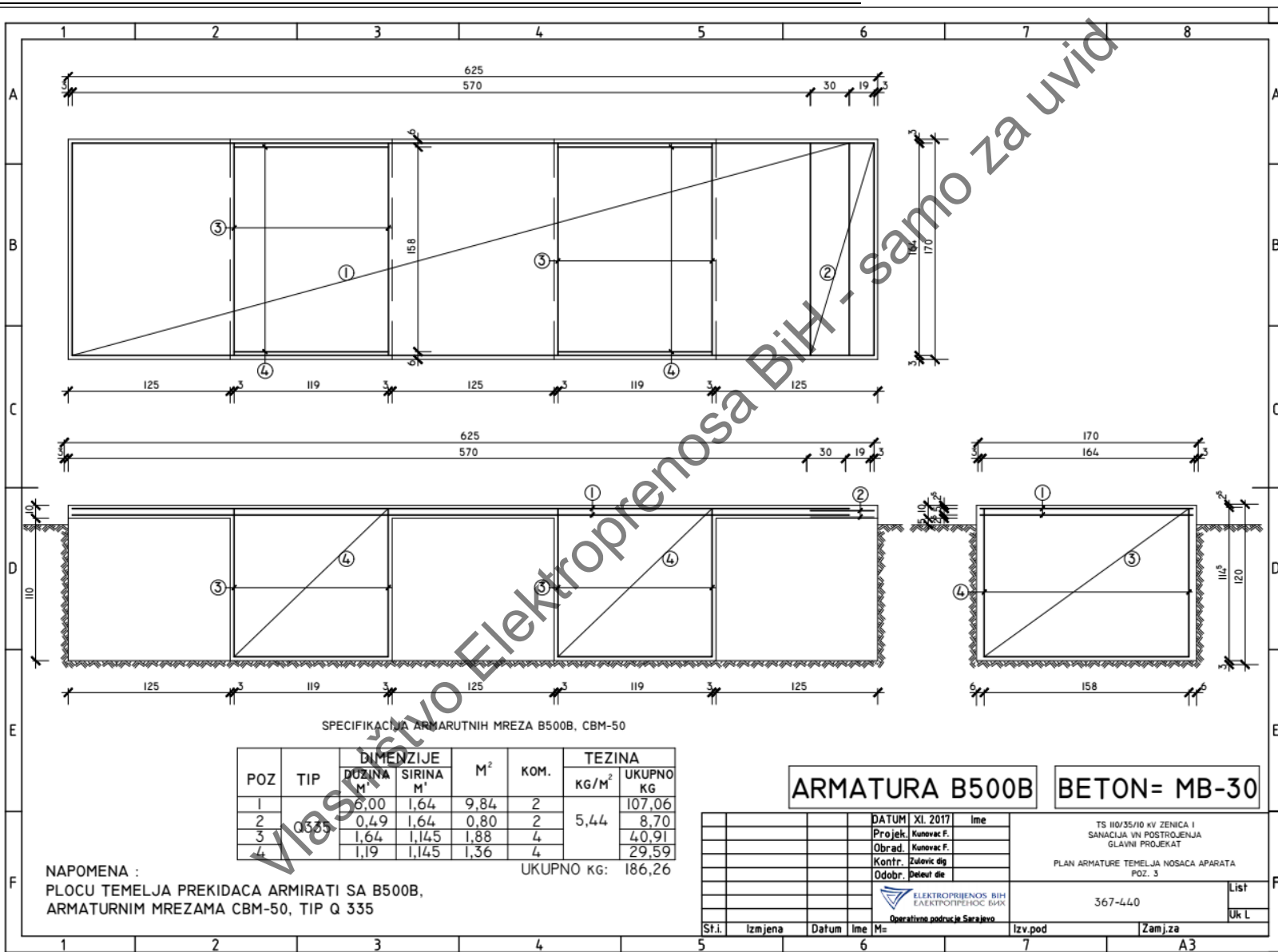

SPECIFIKACIJA ARMATURNIH MREZA B500B, CBM-50

POZ	TIP	DIMENZIJE		M ²	KOM.	TEZINA	
		DUZINA M	SIRINA M			KG/M ²	UKUPNO KG
1		6,00	1,64	9,84	2		107,06
2	Q335	0,49	1,64	0,80	2	5,44	8,70
3		1,64	1,145	1,88	4		40,91
4		1,19	1,145	1,36	4		29,59

UKUPNO KG: 186,26

NAPOMENA :
PLOCU TEMELJA PREKIDACA ARMIRATI SA B500B,
ARMATURNIM MREZAMA CBM-50, TIP Q 335

ARMATURA B500B

BETON= MB-30

DATUM	XI. 2017	Ime	
Projek	Kunovac F.		
Obrad.	Kunovac F.		
Kontr.	Zulevic dg		
Odobr.	Detuzic die		
ELEKTROPRIJENOS BIH ЕЛЕКТРОПРЕНОС БИХ		TS 110/35/10 KV ZENICA I SANACIJA VN POSTROJENJA GLAVNI PROJEKAT	
Operativno podruclje Sarajevo		PLAN ARMATURE TEMELJA NOSACA APARATA POZ. 3	
		367-440	List
Sf.i.	Izmjena	Datum	Ime M=
			Izv.pod
			Zam.j.za



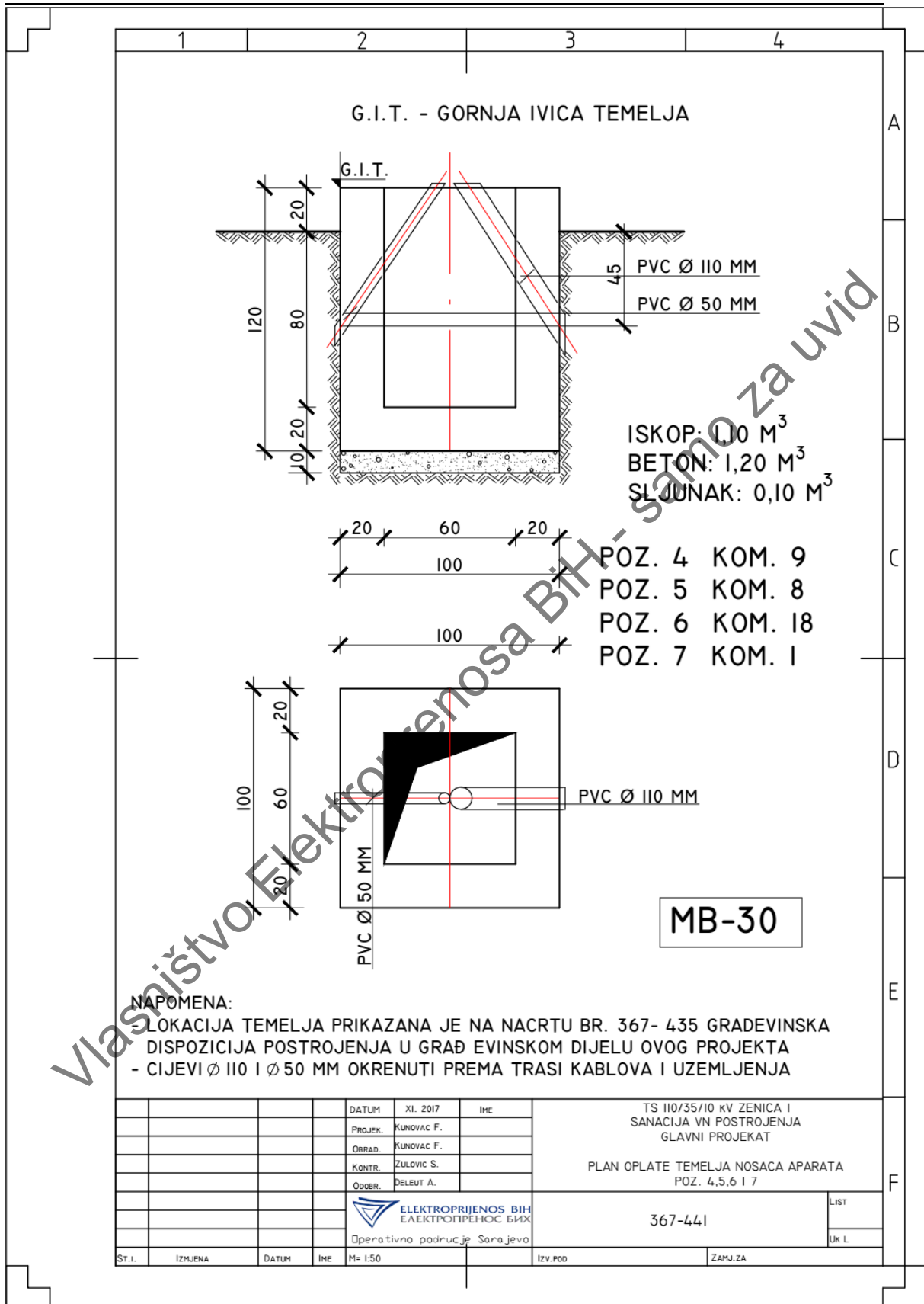

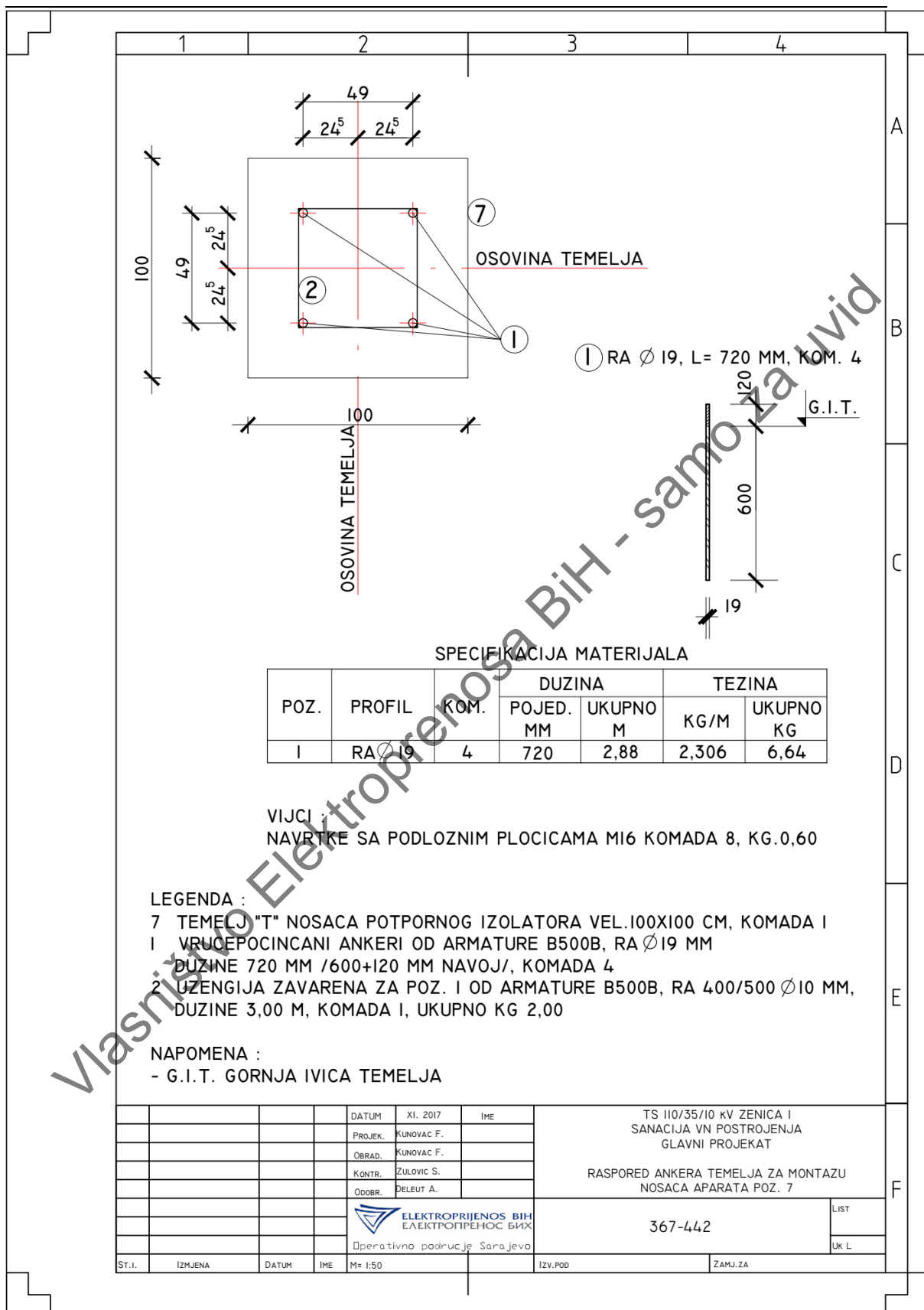

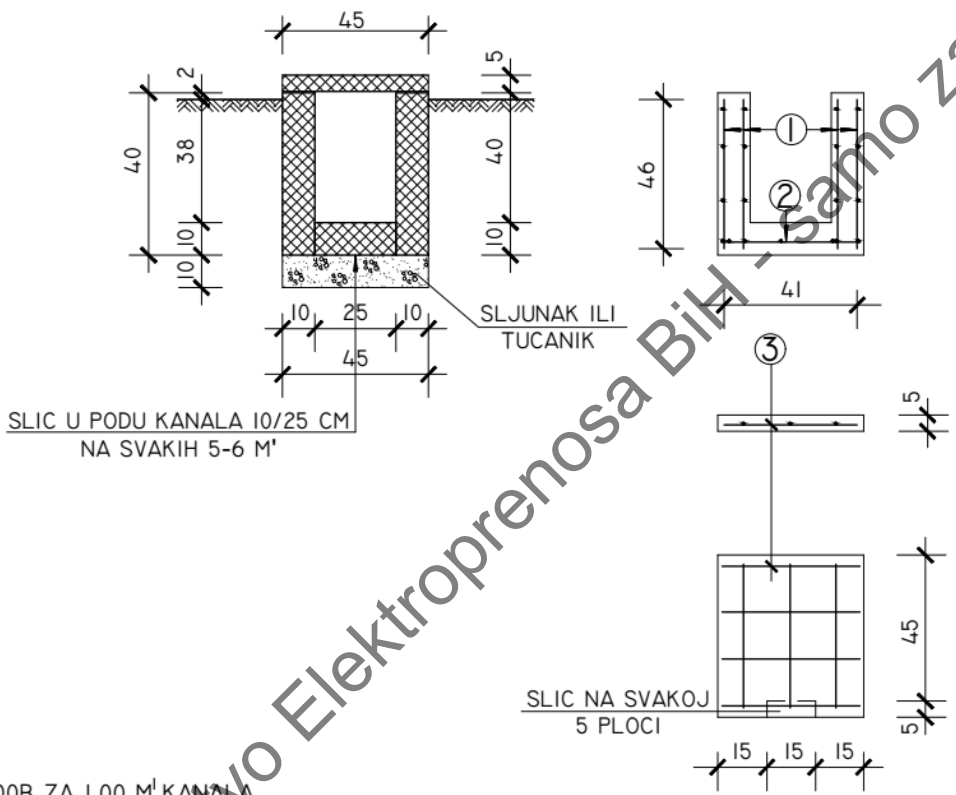

ARMATURA B500B ZA 1,00 M¹ KANALA
ZAVARENA ARMATurna MREZA Q221

- ① 0,46X1,00X4 = 1,84 M²
 - ② 0,41X1,00X1 = 0,41 M²
 - ③ 0,41X1,00X1 = 0,41 M²
- UKUPNO = 2,66 M²

ARMATURA B500B BETON= MB-30

DATUM		XI. 2017	Ime	TS 110/35/10 kv ZENICA I	
Projek.		Kunovac F.		SANACIJA VN POSTROJENJA	
Obrad.		Kunovac F.		GLAVNI PROJEKAT	
Kontr.		Zulovic dg		PLAN OPLATE, ARMATURE KABLOVSKOG KANALA	
Odobr.		Deleucic de		VEL. 25X40 CM	
Sf. i.				367-4.43	
Izmjena				List	
Datum				Uk L	
Ime				Izv. pod	
M=				Zamj. za	

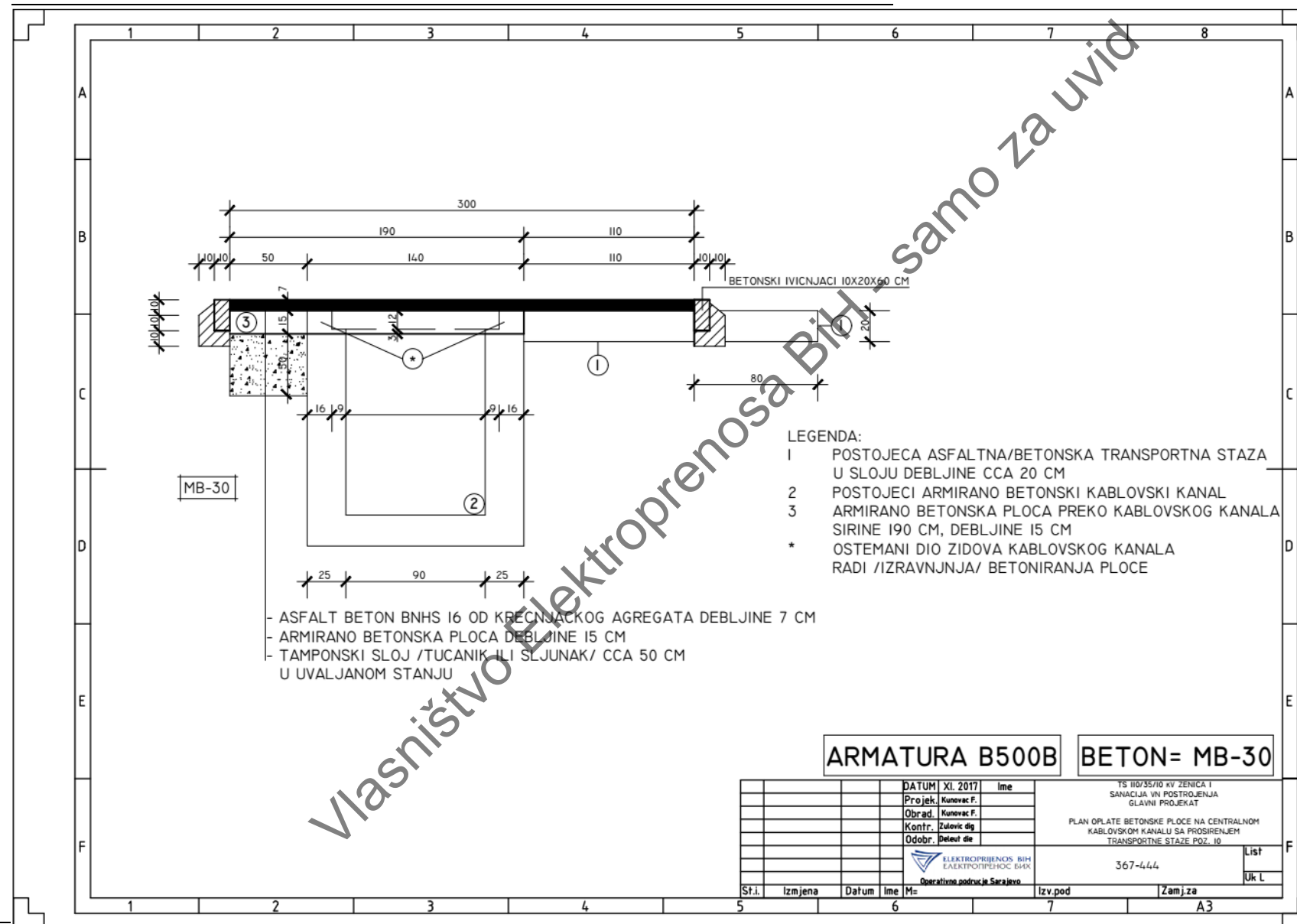

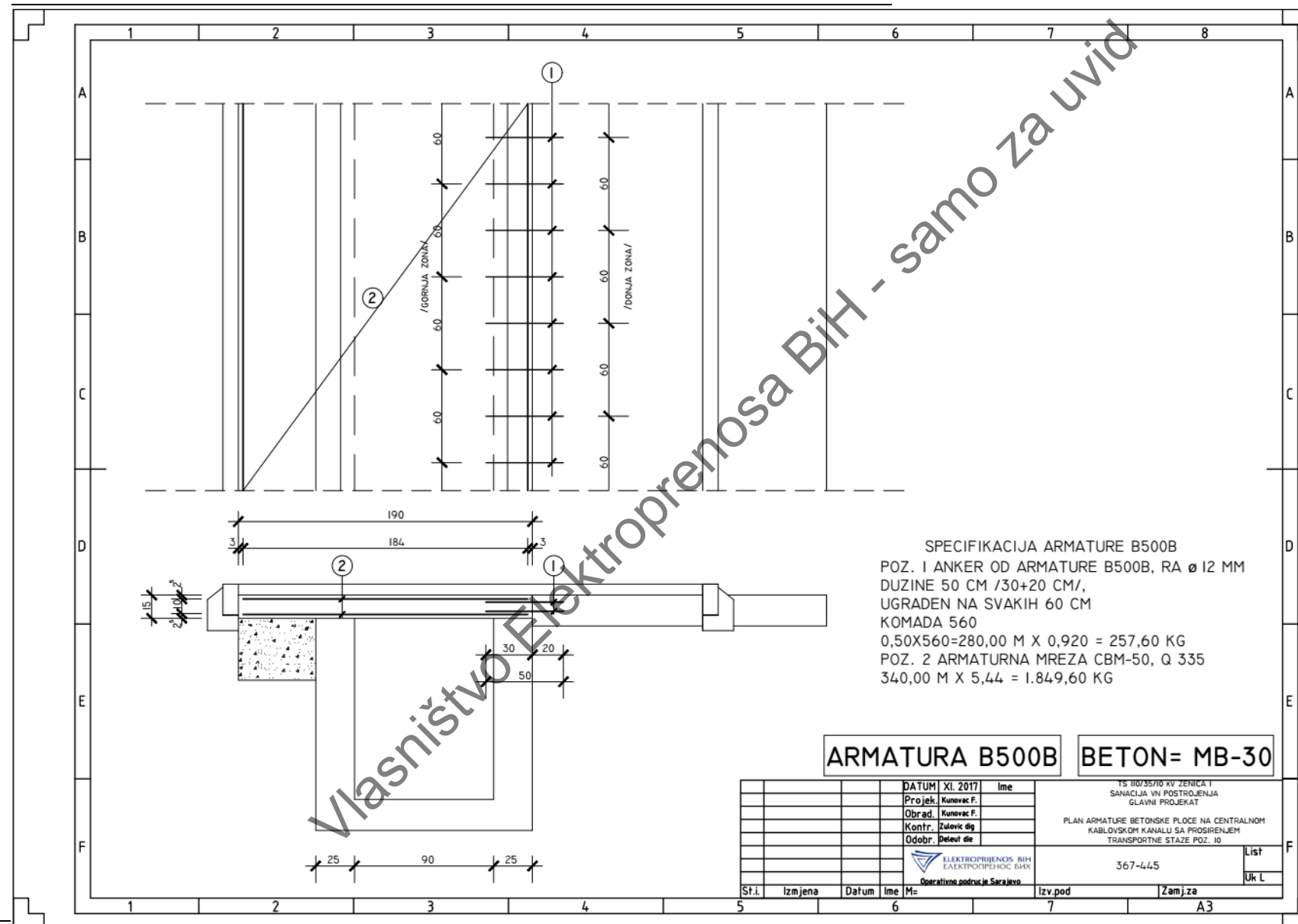

SPECIFIKACIJA ARMATURE B500B
 POZ. 1 ANKER OD ARMATURE B500B, RA Ø 12 MM
 DUZINE 50 CM /30+20 CM/,
 UGRADEN NA SVAKIH 60 CM
 KOMADA 560
 $0,50 \times 560 = 280,00 \text{ M} \times 0,920 = 257,60 \text{ KG}$
 POZ. 2 ARMATurna MREZA CBM-50, Q 335
 $340,00 \text{ M} \times 5,44 = 1.849,60 \text{ KG}$

ARMATURA B500B

BETON= MB-30

DATUM		XI. 2017	Ime		TS 110/35/10 kv ZENICA 1	
Projek		Kunovac F.	Ime		SANACIJA VN POSTROJENJA	
Obrad.		Kunovac F.	Ime		GLAVNI PROJEKAT	
Kontr.		Zulovic dg	Ime		PLAN ARMATURE BETONSKE PLOCE NA CENTRALNOM	
Odobr.		Delevic dg	Ime		KABLOVSKOM KANALU SA PROSIRENJEJ	
			Ime		TRANSPORTNE STAZE POZ. 10	
			Ime		367-445	
			Ime		List	
			Ime		Uk L	
St.i.	Izmjena	Datum	Ime	M-	Izv.pod	Zamj.za
						A3

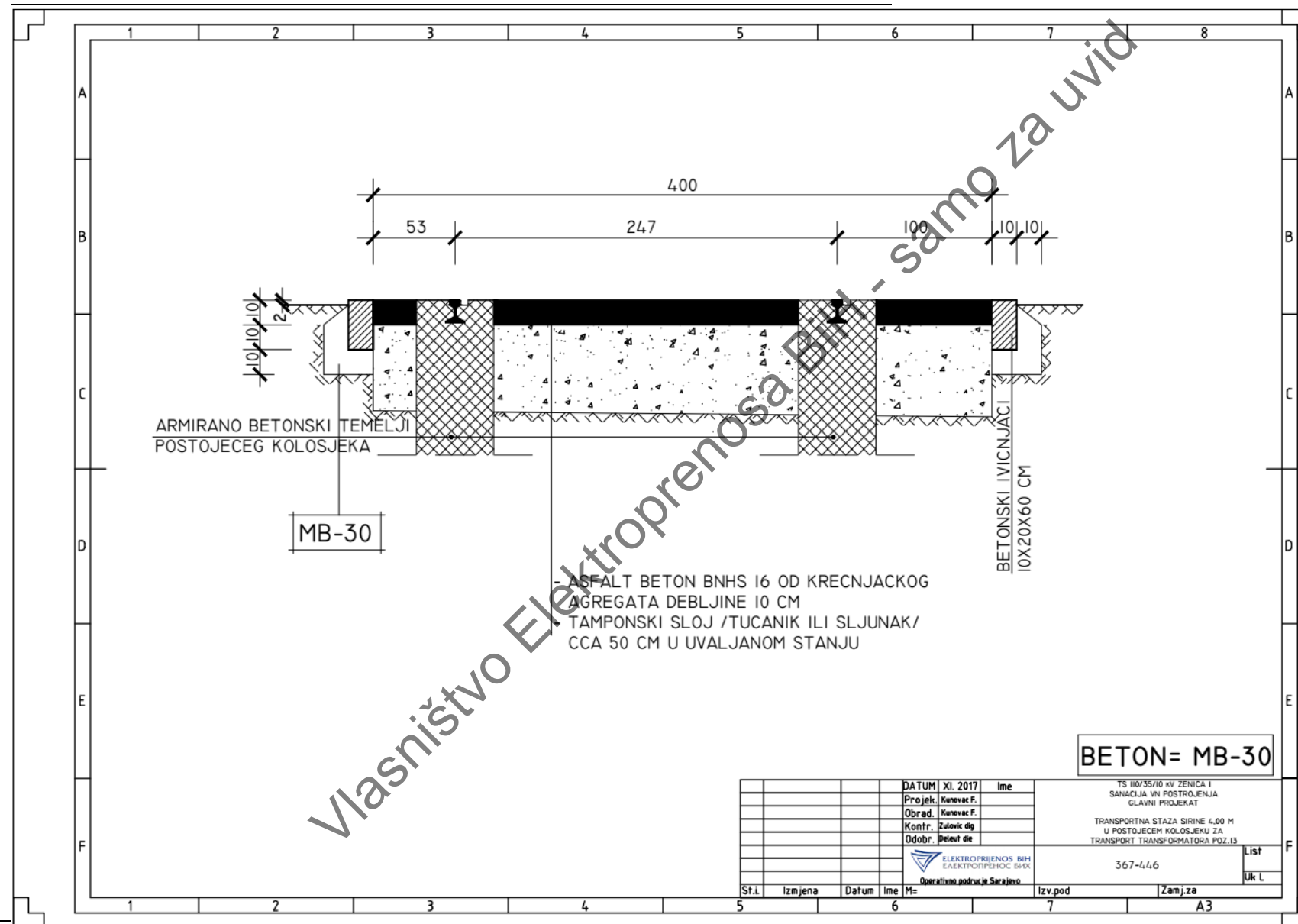

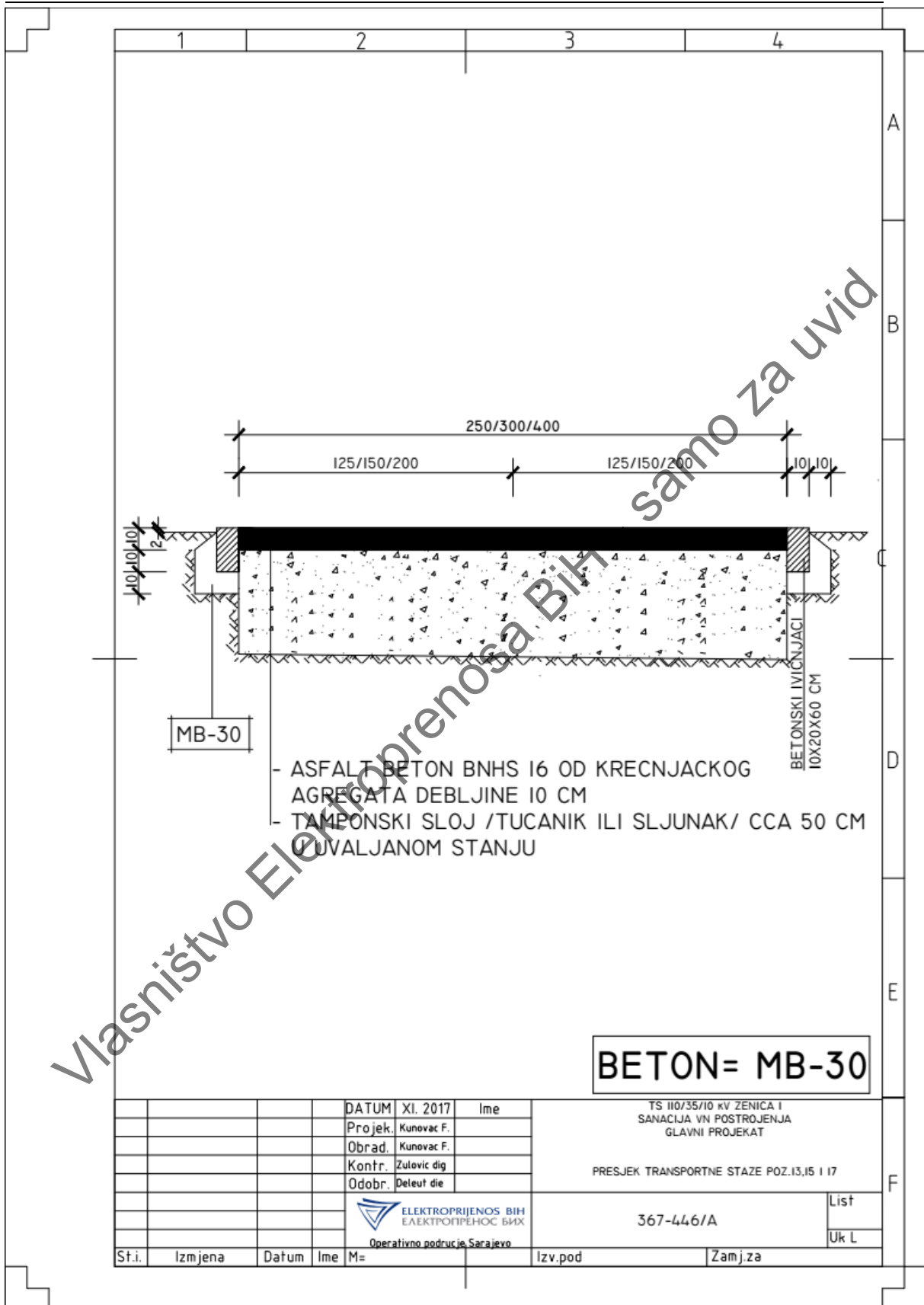

Vlasništvo Elektroprivreda BiH - samo za uvid

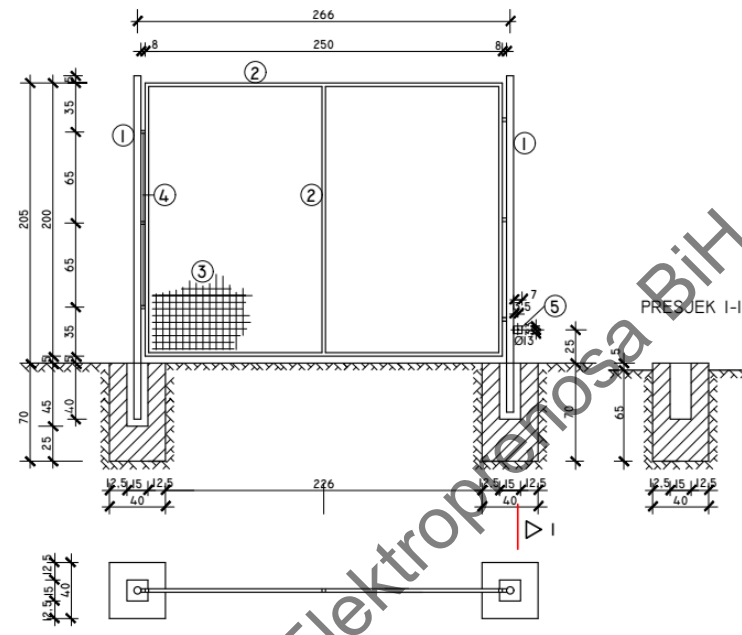

SPECIFIKACIJA MATERIJALA

POZ.	PROFIL	JED.	KOLICINA	kg/m	UKUPNO KG
1	STUB Ø3"	M	2,45	8,31	20,40
2	RAM Ø1"	M	11,00	2,42	26,70
3	TØ 5x52x52	M	5,00	6,00	30,00
4	Ø20	M	0,20	2,466	0,50
5	#60x5	M	0,70	2,36	1,70
					UKUPNO KG: 79,30

NAPOMENA :
 - STUB Ø 3" DEBLJINA STIJENKE 4,00 MM
 - RAM Ø 1" DEBLJINA STIJENKE 3,25 MM

MB-30, ZA TEMELJE

BETON= MB-30

DATUM XI. 2017		Ime		TS 110/35/10 KV ZENICA I	
Projek. Kunevac F.				SANACIJA VN POSTROJENJA	
Obrad. Kunevac F.				GLAVNI PROJEKAT	
Kontr. Zulovic dg				VANJSKA OGRADA POZ. C	
Odobr. Delic dr				367-447	
ELEKTROPRIVREDA BIH		Operativna podružnica Sarajevo		List	
St.i.		Izmjena		Datum	
M=		ime		M=	
Izv. pod		Zam. za		A3	

Handwritten signature

A. ELEKTRO DIO - SPOJNA OPREMA U POSTROJENJU 110 kV

E.1. OPŠTE NAPOMENE

Spojna oprema treba da:

- bude tehnički funkcionalna i kvalitetna;
- ima mala zagrijavanja pri nazivnoj struji, da izdrži dinamička i termička djelovanja struja kratkog spoja, te da ima nizak nivo radio i TV smetnji i male gubitke od korone;
- posjeduje tipska ispitivanja, a za konkretnu isporuku rutinska ispitivanja ponuđene spojne opreme, u skladu sa važećim IEC standardima;
- odgovara vrsti i veličini navedenih vodiča;
- bude isporučena zajedno sa vijcima, maticama i podloškama;
- bude propisno upakovana u drvene sanduke.

Svaka stezaljka pojedinačno treba da ima detaljan nacrt sa kataloškim brojem ponuđača, te treba biti označena imenom proizvođača i njihovim kataloškim brojem. Ove oznake treba da budu čitljive i neizbrisive.

Uz ponudu dostaviti katalog proizvoda (spojne opreme) ponuđenog proizvođača.

Ovjesna i spojna oprema mora biti proizvedena u skladu sa IEC standardima ili drugim priznatim i važećim svjetskim standardima priznatim u BiH.

E.2. PROVODNICI

E.2.1. AlČe provodnici 240/40mm²

Sabirnice 110 kV i svi primarni spojevi u vanjskom 110 kV postrojenju između sabirnica i aparata, kao i između samih aparata postrojenja izvode se AlČe užeom sljedećih karakteristika i količine:

Karakteristike provodnika AlČe 240/40mm²

Tehničke karakteristike	Zahtjevane karakteristike	Ponuđene karakteristike
1. Nazivni presjek	240/40 mm ²	
2. Stvarni presjek	282.50 mm ²	
3. Prečnik užeta	21.90 mm	
4. Konstrukcija:		
4.1. Aluminijski plašt		
-broj žica	26	
-prečnik žice	3.45 mm	
-ukupni presjek	243.00 mm ²	

4.2. Čelični plašt		
-broj žica	7	
-prečnik žice	2.68 mm	
-ukupni presjek	39.50 mm ²	
5. Masa užeta	987 kg/km	
6. Računska prekidna sila	8640 daN	
7. Trajna struja opterećenja	645 A	
8. Srednji aktivni otpor na + 20°C	0.1187 Ω/m	
9. Koeficijent toplotnog istezanja	1,89*10 ⁻⁶ /K	
10. Modul elastičnosti	7700 daN/mm ²	
11. Količina	1550 m	

Napomena: Ponuđač je obavezan u potpunosti popuniti svaku stavku ovih tehničkih specifikacija, u suprotnom, ponuda će biti odbijena kao nekompletna. U koloni „ponuđene karakteristike” upisivati oznake brojeva ili potvrdu „zahtjevanih karakteristika” sa DA ili odgovarajući tekst.

E.2.2. Uže Cu 50 mm²

Primarnu opremu 110 kV vanjskog postrojenja i čelične konstrukcije nosača aparata potrebno je uzemljiti, bakarnim vodičem 50 mm², na postojeći mrežasti uzemljivač.

Predvidjeti potrebnu spojnu opremu za realizaciju uzemljenja.

Karakteristike Cu provodnika 50 mm²

Tehničke karakteristike	Zahtjevane karakteristike	Ponuđene karakteristike
1. Ukupna dužina	500 m	
2. Jedinična težina	0.447 kg/m	
3. Vanjski promjer	Ø 9 mm	
4. Broj i prečnik žica	7x3 mm	
5. Težina	223.5 kg	
6. Materijal	E-Cu	
7. Standard	DIN VDE 0101 IEC 61936-1: 2010	

Napomena: Ponuđač je obavezan u potpunosti popuniti svaku stavku ovih tehničkih specifikacija, u suprotnom, ponuda će biti odbijena kao nekompletna. U koloni „ponuđene karakteristike” upisivati oznake brojeva ili potvrdu „zahtjevanih karakteristika” sa DA ili odgovarajući tekst.

Ponuđeni provodnici treba da posjeduju tipska ispitivanja, a za konkretnu isporuku rutinska ispitivanja isporučene opreme, u skladu sa važećim IEC standardima.

E.3. KABLOVSKE STOPICE

Red. Broj	Tehničke karakteristike	Zahtjevano	Ponudeno
2.	Kabl stopica bakarna uzdužno vodonepropusna – cijevna		
	Proizvođač/Tip	-	
2.1	Količina:	230 kom	
2.2	Materijal:	bakar za elektrotehniku	
2.3	Vanjska površina:	galvanski pokositrena	
2.4	Namjena:	za priključak bakarnog vodiča nazivnog presjeka 50 mm ² za priključni vijak M12	

Napomena: Ponuđač je obavezan u potpunosti popuniti svaku stavku ovih tehničkih specifikacija, u suprotnom, ponuda će biti odbijena kao nekompletna. U koloni „ponuđene karakteristike” upisivati oznake brojeva ili potvrditi „zahtjevanih karakteristika” sa DA ili odgovarajući tekst.

Potpis i pečat Ponuđača _____

Vlasništvo Elektroprenosa BiH - samo za uvid

PRILOG 9 - NACRT UGOVORA**Napomena ponuđačima:**

(Nacrt ugovora pripremiti u skladu sa tačkom 27. tenderske dokumentacije)

UGOVOR

broj: JN-OP-1631-___/2022

Nabavka radova: sanacija TS 110/x kV Zenica 1

zaključen između ugovornih strana:

„ELEKTROPRENOS – ELEKTROPRIJENOS BIH“ a.d. Banja Luka
78000 Banja Luka, Ul. Marije Bursać br. 7a,
koga zastupa Generalni direktor Mato Žarić , u daljem tekstu Naručilac
PDV br. 402369530009

i

KONZORCIJUM (GRUPA PONUĐAČA) /PONUĐAČ -----zastupan po -----, koga zastupa direktor ----, u daljem tekstu Izvođač
PDV broj: -----,

Članovi Konzorcijuma:

1. _____ član, adresa _____ PDV broj: -----, koga zastupa -----, direktor, u daljem tekstu ovog Ugovora: LIDER/NOSILAC KONZORCIJUMA (glavni Izvođač)
2. _____ član, adresa _____, PDV broj: -----, koga zastupa -----, direktor, u daljem tekstu ovog Ugovora: član grupe Izvođača
3. -----

I OPŠTE ODREDBE**Član 1.**

Na osnovu Zakona o javnim nabavkama („Službeni glasnik Bosne i Hercegovine“ broj 39/14 i 59/22), obavještenja o nabavci br. --- i Tenderske dokumentacije br JN-OP-1631-6/2022 za nabavku sanacije TS 110/x kV Zenica 1, objavljene na portalu javnih nabavki dana --- godine, proveden je otvoreni postupak javne nabavke sa E-aukcijom koja je održana dana ----. Izvođač je dostavio Ponudu br. --- od --- godine, čiji dijelovi čine priloge ovog Ugovora.

Naručilac je na osnovu ponude Izvođača, održane E-aukcije i Odluke o izboru najpovoljnijeg ponuđača izabrao Izvođača za sanaciju TS 110/x kV Zenica 1, a predmet ovog Ugovora.

II PREDMET UGOVORA:**Član 2.**

- (1) Predmet ovog Ugovora je nabavka opreme i izvođenje građevinskih radova na sanaciji TS 110/x kV Zenica 1, a u svemu prema zahtjevima Naručioca iz Tenderske dokumentacije br. JN-OP-1631-6/2022 i Ponude odabranog Izvođača br. ----- od -----, a na osnovu kojih se zaključuje ovaj ugovor. Radovi se izvode na zemljištu koje je u vlasništvu Naručioca, označenom kao k.č. broj ----, katastarska opština -----, Grad/Opština -----. Radovi na objektu se izvode prema Projektnoj dokumentaciji izrađene od strane Naručioca.
- (2) Ugovor obuhvata sve poslove predviđene Obrascem za cijenu ponude (Prilog 3 ovog Ugovora) koji su potrebni za sanaciju TS 110/x kV Zenica 1 iz prethodnog stava do kompletnog završetka, odnosno do potpune funkcionalnosti objekta.

III VRIJEDNOST UGOVORA:**Član 3.**

- (1) Ukupna vrijednost radova, materijala i opreme koji su predmet ovog Ugovora iznosi:

Iznos bez PDV-a	-----
Iznos PDV-a 17%:	-----
UKUPNO SA PDV:	-----

(Slovima: -----)

- (2) U navedenu cijenu uključeni su svi troškovi za korištenje zemljišta za organizaciju gradilišta, za privremene priključke gradilišta na komunalnu infrastrukturu, za prekomjerno korištenje saobraćajnica, troškovi pripremnih radova i iskolčenja objekta, privremenog uvoza i izvoza opreme, alata i materijala za izvođenje usluga i radova, zatim svi troškovi rada, materijala i opreme, rada mašina, transporta, pomoćnih poslova, ispitivanje i dokazivanje kvalitete, troškovi geodetskog snimanja izvedenog objekta, te takse, porezi, plate, režijski troškovi, troškovi osiguranja i svi drugi izdaci a za završetak radova do potpune funkcionalnosti i primopredaje objekta Naručiocu na upotrebu.

- (3) Cijena je formirana na bazi vrste i količine robe, usluga i radova iz priloga ovog Ugovora – obrazac za cijenu ponude i data je na paritetu DDP (Incoterms 2020), predmetni objekat Naručioca. **Ugovor za kompletno ponuđene robe i radove je na bazi fiksnih jediničnih cijena.**
- (4) Početna cijena ponude u iznosu od _____, bez PDV-a, nakon održane e-aukcije, umanjena je za ____%, zbog čega su jedinične cijene svih stavki iz obrasca za cijenu ponude umanjene za isti procenat.
- (5) Umanjenje svih stavki iz obrasca za cijenu ponude za procenat iz stava (4) ovog člana, prikazano je u dokumentu Naručioca, obrazac za cijenu ponude nakon E – aukcije, a isti je prilog ovog Ugovora.
- (6) Pored stavki iskazanih u prilogu ovog Ugovora – obrazac za cijenu ponude, ukupna cijena iz ugovora uključuje i sav sitni nespacificirani materijal i opremu, te usluge i radove potrebne za dovođenje objekta u funkcionalno stanje.

IV USLOVI I NAČIN PLAĆANJA:

Član 4.

- (1) Plaćanje ukupno ugovorenog iznosa izvršiti će se bezgotovinski, prenosom sredstava na račun Izvođača na sljedeći način:
 - 90 % ugovorene vrijednosti Naručilac će Izvođaču plaćati po privremenim situacijama ispostavljenim, u skladu sa Pravilnikom o primjeni Zakona o PDV-u, po stepenu gotovosti, koje se sastoje u skladu sa opisom materijala, opreme, usluga i radova u Obrascu za cijenu ponude, u roku od 30 (trideset) dana od ovjere situacije od strane nadzornog organa. Plaćanje po privremenim situacijama će se vršiti na osnovu sljedećih dokumenata:
 - Građevinskog dnevnika, ovjerenog od strane Nadzornog organa,
 - Građevinske knjige, ovjerene od strane Nadzornog organa,
 - 10% ugovorene vrijednosti – zadržani dio, Naručilac će platiti po okončanoj situaciji ispostavljenoj u skladu sa Pravilnikom o primjeni Zakona o PDV-u, u roku od 30 (trideset) dana, a na osnovu sljedećih dokumenata:
 - Zahtjeva za isplatu zadržanih sredstava ispostavljenog od strane Izvođača,
 - Građevinskog dnevnika, ovjerenog od strane Nadzornog organa,
 - Građevinske knjige, ovjerene od strane Nadzornog organa,
 - Izvještaja o otklanjanju nedostataka po Zapisniku o internom tehničkom pregledu.
 - Garancije za obezbjeđenje u garantnom periodu.
- (2) Privremene i okončane situacije moraju biti potpisane i ovjerene od strane odgovornog rukovodioca radova i odgovornog lica Izvođača, te Nadzornog organa Naručioca i Direktora OP – a za čije potrebe se radovi izvode.
- (3) Obračun i naplata ugovorne kazne iz ovog ugovora izvršiti će se umanjnjem plaćanja računa Izvođača za vrijednost obračunate kazne.
- (4) Sve dokumente za plaćanje dostaviti na adresu:

„Elektroprenos-Elektroprijenos“ BiH a.d. Banja Luka, OP Sarajevo, Vilsonovo šetalište br. 15, 71000 Sarajevo; a sve garantne dokumente iz člana 7. ovog Ugovora nasloviti i dostaviti na adresu sjedišta Naručioca: „Elektroprenos - Elektroprijenos BiH“ a.d. Banja Luka, Ul. Marije Bursać br. 7a, 78000 Banja Luka.

- (5) *Kada je predviđeno direktno plaćanje članovima Konzorcijuma ili podugovaračima, privremenu situaciju prema Naručiocu ispostavlja Lider Konzorcijuma, a prilog*

privremene situacije će biti fakture, ispostavljene Lideru od strane članova Konzorcijuma ili podugovarača za dio isporučene robe, izvršenih usluga i izvedenih radova, koje je član Konzorcijuma ili podugovarač realizovao po privremenoj situaciji. Plaćanje prema članovima Konzorcijuma ili podugovaračima će se vršiti putem ugovora o cesiji. Iznosi po ispostavljenim fakturama moraju u cjelosti odgovarati iznosu po ispostavljenoj privremenoj situaciji. Ako je predviđeno direktno plaćanje članovima Konzorcijuma okončanu situaciju dostavlja LIDER/NOSILAC KONZORCIJUMA i isti je odgovoran za raspodjelu sredstava po okončanoj situaciji između članova Konzorcijuma u skladu sa ovim ugovorom i konzorcijalnim ugovorom.

V PODUGOVARANJE

Član 5.

- (1) Za izvršenje obaveza iz ovog Ugovora Izvođač može angažovati podugovarače.
- (2) Naručilac neće odobriti zaključenje ugovora sa podugovaračem, ako on ne ispunjava uslove propisane članom 44. ZJN.
- (3) Izvođač neće sklapati podugovor ni o jednom bitnom dijelu ugovora bez prethodnog pisanog odobrenja od strane Naručioca. Elementi ugovora koji se podugovaraju i identitet podugovarača obavezno se saopštavaju Naručiocu blagovremeno, prije sklapanja podugovora.
- (4) Nakon što Naručilac odobri podugovaranje, Izvođač kojemu je dodijeljen ugovor dužan je prije početka realizacije podugovora dostaviti Naručiocu podugovor zaključen s podugovaračem kao osnovu za neposredno plaćanje podugovaraču, a koji obavezno sadrži:
 - a) koje poslove će izvesti podugovarač,
 - b) količinu, vrijednost i rok;
 - c) podatke o podugovaraču i to: naziv podugovarača, sjedište, JIB/IDB, broj transakcijskog računa i naziv banke kod koje se vodi.
- (5) U slučaju podugovaranja, odgovornost za uredno izvršavanje ugovora snosi Izvođač.

VI POREZI I DAŽBINE

Član 6.

(samo za slučaj ugovora sa inostranim Izvođačem)

- (1) Izvođač će u potpunosti biti odgovoran za sve poreze, takse na obaveze, radne takse, te druge slične dažbine nametnute van zemlje Naručioca.
- (2) Izvođač se obavezuje da će sve obaveze po ovom Ugovoru koje se odnose na porez na dodatu vrijednost realizovati u skladu sa Zakonom o porezu na dodatu vrijednost („Službeni glasnik BiH“, broj 09/05, 35/05, 100/08)
- (3) Izvođač se obavezuje da će u skladu sa Zakonom o porezu na dodatu vrijednost i Pravilnikom o registraciji i upisu u jedinstveni registar obveznika indirektnih poreza, preko svog poreskog punomoćnika za PDV koji ima sjedište u BiH i kod kojeg se registrovao, izvršavati sve obaveze po navedenom Zakonu, a koje proizilaze iz ovog Ugovora i to za radove porijeklom iz Bosne i Hercegovine.
- (4) Izvođač se obavezuje da, u skladu sa odredbama Zakona o porezu na dobit BiH („Službene novine Federacije BiH“, broj 15/16 i „Službeni glasnik RS“ broj 94/15 i 1/17) i podzakonskim aktima, nakon obostranog potpisivanja Ugovora, dostavi Naručiocu:

Varijanta 1 – U slučaju da ima poslovnu jedinicu u skladu sa Zakonom o porezu na dobit Federacije BiH/Zakon o porezu na dobit RS

- Izjavu o postojanju njegove poslovne jedinice u Bosni i Hercegovini
- Rješenje o registraciji poslovne jedinice kod Porezne uprave Federacije BiH/Porezne uprave RS

Ukoliko Izvođač ima poslovnu jedinicu u BiH poslovna jedinica je u tom slučaju odgovorna za obračun i plaćanje obaveze po osnovu poreza na dobit.

Varijanta 2 – U slučaju da nema poslovnu jedinicu u skladu sa Zakonom o porezu na dobit Federacije BiH/RS

- Izjavu o nepostojanju njegove poslovne jedinice u Bosni i Hercegovini u skladu sa odredbama Zakona o porezu na dobit Federacije BiH/RS.
 - Potvrda o rezidentnosti, izdatu od nadležnog poreskog organa Izvođač Izjavu da je Izvođač kao primatelj prihoda, istovremeno krajnji korisnik istog.
- (5) Navedena dokumenta je Izvođač obavezan dostaviti Naručiocu, radi regulisanja zakonske obaveze obračuna i isplate poreza po odbitku, koji je Naručilac dužan ispoštovati prilikom svake isplate Izvođač, odnosno od svakog fakturisanog iznosa usluga odbiti 10% na ime poreza.
- (6) Porez po odbitku se neće obustavljati, ukoliko Izvođač dostavi navedena dokumenta Naručiocu i ukoliko je potpisan međudržavni ugovor o izbjegavanju dvostrukog oporezivanja između zemlje Izvođač i Bosne i Hercegovine, a kojim je utvrđeno neplaćanje poreza po odbitku po uslugama koje su predmet plaćanja.

VII FINANSIJSKE GARANCIJE

Član 7.

- (1) Garancija za uredno izvršenje ugovora: Izvođač se obavezuje da Naručiocu nakon obostranog potpisivanja Ugovora, preda bankarsku garanciju na iznos od 10% (deset posto) ukupne ugovorene vrijednosti bez PDV – a, kao garanciju za uredno izvršenje ugovora sa rokom važnosti, rok izvršenja ugovornih obaveza plus 60 (šezdeset) dana. Rok za dostavu Garancije za uredno izvršenje ugovora je petnaest (15) dana od dana obostranog potpisivanja ugovora. Ukoliko Izvođač ne dostavi garanciju za uredno izvršenje ugovora u ostavljenom roku nakon zaključivanja ugovora, ugovor se smatra apsolutno ništavim, a prijedlog ugovora Naručilac dostavlja drugorangiranom ponuđaču (ukoliko on postoji, a u slučaju da nema drugorangiranog ponuđača, poništava se postupak javne nabavke), izuzev kada je do kašnjenja došlo usljed dejstva više sile ili iz drugog opravdanog razloga kojeg će Naručilac cijeniti u svakom konkretnom slučaju na osnovu podnesenih dokaza. Naručilac zadržava pravo da od Izvođača izvrši naplatu Garancije za ozbiljnost ponude. Izvođač se obavezuje da dostavi produženje Garancije za uredno izvršenje ugovora za slučaj produženja roka realizacije ugovornih obaveza iz bilo kojeg razloga.
- (2) Garancija za obezbjeđenje u garantnom periodu: Izvođač se obavezuje da Naručiocu prije uplate po okončanoj situaciji preda bankarsku garanciju na iznos 2% (dva posto) ukupne ugovorene vrijednosti bez PDV, kao garanciju za otklanjanje grešaka u garantnom periodu, sa rokom važnosti ponuđeni garantni period plus trideset (30) dana.

- (3) Bankarske garancije moraju biti neopozive, bezuslovne, plative na prvi poziv, bez prava na prigovor i primjedbe, prema modelu datom u tenderskoj dokumentaciji.
- (4) Naručilac će sredstva iz finansijskih garancija naplatiti zbog neizvršenja, zakašnjenja ili neurednog izvršavanja ugovornih obaveza Izvođač. Ako iznos garancije za uredno izvršenje ugovora i garancije za obezbjeđenje u garantnom periodu nije dovoljan da pokrije nastalu štetu Naručiocu, Izvođač je dužan platiti i razliku do punog iznosa pretrpljene štete. Postojanje i iznos štete Naručilac mora da dokaže.

VIII ROKOVI

Član 8.

- (1) Rok za realizaciju ugovora i predaju objekta Naručiocu je _____ (_____) kalendarskih dana od dana obostranog potpisa Ugovora.
- (2) Dan uvođenja Izvođača u posao predstavlja dan kada je načinjen Zapisnik o uvođenju u posao između Naručioca i Izvođača i Izvođaču predata investiciono tehnička dokumentacija definisana u tenderskoj dokumentaciji. Uvođenje Izvođača u posao će se obaviti najkasnije 7 dana od dana obostranog potpisa ugovora. Dan početka radova će se konstatovati upisom u građevinski dnevnik.
- (3) Dan realizacije Ugovora je dan naveden u Izvještaju o otklanjanju nedostataka po Zapisniku o internom tehničkom pregledu, kao dan okončanja svih ugovorenih obaveza.
- (4) Plan izvršenja ugovora (detaljan dinamički plan) Izvođač će napraviti prije početka izvođenja radova, uz saglasnost Naručioca.
- (5) Ugovorne strane su saglasne da se ugovorni rok produžava za vrijeme kašnjenja ili smetnji, ako su iste nastale zbog više stle, u skladu sa članom 15. ovog ugovora.
- (6) Ugovorne strane su saglasne da ukoliko zbog administrativnih i/ili tehničkih smetnji za koje su odgovorni Naručilac i/ili treća lica, dođe do kašnjenja a prilikom realizacije Ugovora, a dokaže da je preduzeo sve potrebne radnje kako do kašnjenja u izvršenju ugovornih obaveza ne bi došlo, Naručilac može na osnovu osnovanog zahtjeva a produžiti rok za realizaciju ugovora iz stava (1) ovog člana. Osnovanost zahtjeva utvrđuje isključivo Naručilac.

IX UGOVORNA KAZNA

Član 9.

- (1) Ukoliko Izvođač ne izvrši sve ugovorne obaveze u ugovorenom roku za realizaciju ugovora, dužan je da za svaki kalendarski dan zakašnjenja plati Naručiocu ugovornu kaznu u iznosu 1% (jedan posto) od ukupne vrijednosti ugovora bez PDV-a. Ugovorna kazna se obračunava od prvog dana poslije isteka ugovorenog roka za realizaciju ugovora.
- (2) Naplata ugovorne kazne od strane Naručioca neće osloboditi Izvođača obaveze da izvrši ugovor u potpunosti.
- (3) Ukupan iznos ugovorne kazne ne može preći 10% vrijednosti ugovora bez PDV-a.
- (4) Ukoliko obračunata ugovorna kazna pređe iznos od 10% od vrijednosti ugovora Naručilac zadržava pravo da jednostrano raskine ugovor i zahtijeva isplatu ugovorne kazne.

X OBAVEZE NARUČIOCA**Član 10.**

Naručilac se obavezuje da:

- (1) izvrši obaveze iz člana 4. Ugovora – Uslovi i način plaćanja,
- (2) obezbijedi prijem robe na mjestu isporuke TS 110/x kV Zenica 1 u Banlozima,
- (3) imenuje Komisiju za kvantitativni i kvalitativni prijem robe, te da sačini Zapisnik o kvalitativnom i kvantitativnom prijemu robe kojim se konstatuje broj komada, usaglašenost isporučene opreme sa Tehničkom specifikacijom, kompletnost isporuke i eventualno odstupanje od roka isporuke,
- (4) za sve uočene nedostatke, slučajeve postojanja vidljivih oštećenja ili nedostataka kao i nekompletnosti isporučene robe, ovlaštene osobe Naručioca će napraviti Zahtjev za reklamaciju sa opisom oštećenja i/ili nedostataka i bez odlaganja, reklamirati Izvođaču količinu i kvalitet isporuke (za skrivene mane Naručilac zadržava pravo reklamacije u roku iz člana 14. stav (5) ovog Ugovora),
- (5) omogućiti u nesmetan ulazak mjestu izvođenja radova,
- (6) blagovremeno uvesti Izvođača a u posao i posjed gradilišta o čemu se sastavlja zapisnik koji potpisuju ovlašteni predstavnici Naručioca i Izvođača,
- (7) odluči o zahtjevu Izvođača o podugovaraču u roku od 15 dana od dana zaprimanja zahtjeva,
- (8) imenuje Komisiju za interni tehnički pregled i da isti organizuje,
- (9) imenuje stručna i ovlaštena lica koja će u njegovo ime biti Odgovorni rukovodioci radova za sve faze rada u TS,
- (10) odredi stručno lice koje će vršiti nadzor nad izvođenjem radova i koje će ovjeravati dokumentaciju (nadzor se određuje za sve faze ugovorenih radova),
- (11) u toku izvođenja radova obezbijedi potrebne manipulacije u cilju bezbjednog rada,
- (12) da saglasnost na odabranu opremu,
- (13) obavlja sve radnje za koje je po ovom Ugovoru direktno zadužen.

XI OBAVEZE IZVOĐAČA:**Član 11.**

Izvođač se obavezuje da:

- (1) odgovara za urednu realizaciju Ugovora, štiti interese Naručioca, te ga obavještava o toku realizacije Ugovora,
- (2) blagovremeno dostavi finansijske garancije iz člana 7. ovog Ugovora,
- (3) obezbijedi pakovanje robe prema uslovima iz tehničke specifikacije te da oprema bude tako upakovana da se spriječi oštećenje i propadanje tokom transporta i da pakovanje bude dovoljno čvrsto da izdrži grube manipulacije tokom utovara i istovara kao i da pakovanje omogućiti ispravnu identifikaciju robe,
- (4) jamči da je isporučena roba nova, nekorištena i da sadrži sve nove dijelove te da odgovara posljednjoj fazi ostvarenog razvoja u oblasti projektovanja, konstrukcija i materijala i da je u obimu, karakteristikama i garantovanim tehničkim parametrima i standardima u svemu prema Tehničkim specifikacijama i ponuđenima karakteristikama u tabelama sa Tehničkim detaljima iz priloga Ugovora,
- (5) dostavi što je moguće prije, a najkasnije u roku od 20 (dvadeset) dana od dana potpisivanja Ugovora detaljni Plan izvršenja Ugovora.
- (6) isporuči robu koja je predmet ugovora na ugovorenim destinacijama u roku iz člana 8. stav (1) ovog Ugovora,

- (7) o izvršenoj isporuci robe koja je predmet Ugovora sačini Otpremnicu koja se obostrano potpisuje i na kojoj se konstatuje vrsta robe, broj komada, kompletnost i datum isporuke.
- (8) nakon reklamacije Naručioca otkloni nedostatke na robu ili istu zamijeni novom, nakon čega će Naručilac ponovo izvršiti pregled i prijem robe i ukoliko su svi nedostaci otklonjeni sačiniti „Zapisnik o kvalitativnom i kvantitativnom prijemu“, te sva kašnjenja u isporuci do kojih dođe zbog reklamacije, povlači obaveze Izvođača po članu 9. ovog Ugovora,
- (9) Naručiocu obezbijedi i preda ateste, garantne listove i drugu dokumentaciju,
- (10) obezbijedi sve potrebne licence/ovlaštenja za izvođenje svih faza radova i usluga potrebnih za realizaciju Ugovora, u skladu sa zakonskom regulativom koja uređuje predmetnu oblast,
- (11) ugovorene radove izvrši u skladu sa tehničkom dokumentacijom, važećim tehničkim propisima, standardima i preporukama i u skladu sa instrukcijama Nadzornog organa,
- (12) sve ugovorene radove izvrši u obimu i kvalitetu prema ugovoru pridržavajući se ugovorenih rokova za izvođenje radova,
- (13) odgovara za kvalitet izvršenih radova i za kvalitet materijala koji je upotrebljen prilikom izvođenja radova,
- (14) odgovara za sve materijalne i nematerijalne štete, nastale Naručiocu i trećim licima krivicom a/bilo koga člana Konzorcijuma, kao i sve štete nastale od opasne stvari i opasne djelatnosti, tokom izvođenja radova koje su predmet ovog ugovora i u toku garantnog perioda,
- (15) izvrši poslove izvoznog i uvoznog carinjenja potrebne opreme (u slučaju stranog ponuđača).
- (16) dostavi Naručiocu zahtjev za odobravanje zaključenja podugovora sa konkretnim podugovaračem, uz detaljno navođenje koji dio ugovora namjerava podugovarati, u kojem obimu i identitet podugovarača,
- (17) snosi punu odgovornost za realizaciju kompletnog ugovora, bez obzira na dio koji je podugovorom prenio na podugovarača, članovi Konzorcijuma solidarno odgovaraju za izvršenje svih obaveza iz ovog Ugovora,
- (18) podugovarače angažovane za izvođenje predmetnih radova mijenja samo uz saglasnost Naručioca,
- (19) dostavi Naručiocu policu osiguranja objekta od požara i drugih uobičajenih rizika u korist Naručioca izdanu na rok od početka gradnje do primopredaje izgrađenog objekta Naručiocu.
- (20) izvrši poslove privremenog uvoza i izvoza opreme i alata potrebnog za izvođenje radova (u slučaju stranog Izvođača),
- (21) obezbijedi svu potrebnu opremu, alat, materijal i kvalifikovanu radnu snagu za izvođenje predmetnih radova,
- (22) odgovara za sve štete koje nastanu u toku izvođenja radova, osim šteta koje nastanu zbog radnji ili propusta Naručioca,
- (23) odredi stručna lica koja će rukovoditi izvođenjem radova za sve faze,
- (24) imenuje jednog ili više rukovodioca radova na izvođenju građevinskih radova,
- (25) radnike koji će izvoditi radove na izradi prethodno upozna sa Uputstvom za kretanje i rad u visokonaponskim elektroenergetskim postrojenjima dostavljeno od strane Naručioca,
- (26) rukovodilac radova potpiše Izjavu odgovornog lica Izvođača radova koji rukovodi radovima u elektroenergetskom postrojenju dostavljenu od strane Naručioca,
- (27) radnici koji će izvoditi radove potpišu Izjavu za radnike koji rade na izvođenju radova u elektroenergetskom postrojenju dostavljenu od strane Naručioca,
- (28) izvrši prijavu gradilišta nadležnom organu u skladu sa zakonom i podzakonskim aktima i da vodi građevinsku knjigu i građevinski dnevnik, a iste moraju biti obostrano i svakodnevno potpisane od strane ovlaštenih lica Naručioca i Izvođača,
- (29) dokumentaciju iz prethodne tačke je obavezan da ima na gradilištu,

- (30) na objektu preduzima sve mjere radi obezbjeđenja sigurnosti objekta i radnika koji izvode radove,
- (31) omogući nadzornom organu stalni nadzor nad radovima i kontrolu količina i kvaliteta upotrijebljenog materijala,
- (32) po završetku svih ugovorenih radova sa gradilišta ukloni preostali materijal, opremu, sredstva za rad, te ga očisti od građevinskog i drugog otpada,
- (33) Naručiocu obezbijedi i preda licence sa svim potrebnim elaboratima i tehničkim podlogama, i drugu dokumentaciju koja je neophodna za dalje održavanje i upotrebu objekta, zavisno od definisanih zahtjeva u tenderskoj dokumentaciji, sva dokumentacija mora da bude na jednom od službenih jezika u BiH,

XII INTERNI TEHNIČKI PREGLED I PRIMOPREDAJA OBJEKTA

Član 12.

- (1) Izvođač će odmah po završetku radova, u pisanoj formi obavijestiti Naručioca, da su sve ugovorene obaveze završene i da je objekat spreman za interni tehnički pregled.
- (2) Ovlašteni predstavnici Naručioca uz prisustvo nadzornog organa i Izvođača vrše interni tehnički pregled objekta. Ako se prilikom internog tehničkog pregleda objekta uoče nedostaci, Naručilac će, uz konsultaciju sa Izvođačem, odrediti Izvođaču primjereni rok za otklanjanje svih uočenih nedostataka. Nakon završenog internog tehničkog pregleda sastaviće se Zapisnik o internom tehničkom pregledu. Nakon otklanjanja nedostataka utvrđenih tokom internog tehničkog pregleda i dostavljanja Izjave Izvođača o otklanjanju nedostataka sa internog tehničkog pregleda, Naručilac, nadzorni organ i Izvođač će izvršiti primopredaju objekta o čemu će sačiniti Zapisnik o internom tehničkom pregledu objekta, bez primjedbi.

XIII OBIM RADOVA

Član 13.

- (1) Izvođač je obavezan da realizuje Ugovor u potpunosti kako bi obezbijedio funkcionalnost izvedenog objekta, čak iako određena sitna oprema, materijali, radovi i usluge potrebne za funkcionalnost objekta nisu navedeni u tehničkim specifikacijama i obrascu za cijenu ponude, te Izvođač nema pravo od Naručioca zahtijevati plaćanje istih.
- (2) Ukoliko se u toku realizacije ovog ugovora pojavi potreba za izvođenjem naknadnih radova (radovi koji nisu ugovoreni i nisu nužni za ispunjenje ugovora), Izvođač je dužan da zastane sa tom vrstom radova i da pismeno obavijesti Naručioca, nakon čega će Naručilac ukoliko zahtjeva da se isti izvedu, postupiti u skladu sa ZJN i drugim relevantnim propisima.

XIV GARANTNI PERIOD

Član 14.

- (1) Garantni period za svu ugrađenu opremu i izvedene radove je _____ (_____) godine, računajući od dana otklanjanja nedostataka po Zapisniku o internom tehničkom pregledu navedenog u Izvještaju o otklanjanju nedostataka po Zapisniku o internom tehničkom pregledu.

- (2) Naručilac mora prije isteka garantnog perioda izvršiti inspekcijski pregled cijelog objekta, u vezi s tim sačiniti zapisnik i u pisanoj formi zahtijevati od Izvođača da otkloni sve utvrđene greške i manjkavosti.
- (3) Izvođač je obavezan da izvrši sve popravke i otkloni sve vidljive i skrivene nedostatke, na pisani zahtjev Naručioaca koji će biti dostavljen Izvođaču najkasnije do isteka garantnog perioda. Zavisno od obima utvrđenih nedostataka Naručilac će, uz konsultaciju sa Izvođačem, odrediti primjeren rok za njihovo otklanjanje.
- (4) U slučaju da ne otkloni nedostatke u zadatom roku, Naručilac može ugovoriti otklanjanje grešaka i manjkavosti sa drugim izvođačem koji će taj nedostatak otkloniti o trošku Izvođača i bez štete po bilo koje pravo koje Naručilac na osnovu Ugovora može da potražuje od Izvođača.
- (5) Izvođač mora na pisani zahtjev Naručioaca i po uputstvima nadzornog organa, istražiti sve manjkavosti i kvarove. Troškovi istraživanja terete Izvođača, osim u slučaju kada je za ustanovljene kvarove i greške odgovoran Naručilac, u kom slučaju svi troškovi padaju na njegov teret.
- (6) Za opremu vrijede garantni periodi proizvođača koje nudi Izvođač, a koji ne može biti manji od garantnog perioda za objekat u cjelini, utvrđenog u stavu 1. ovog člana. Izvođač će u utvrđenom roku i o svom trošku otkloniti nedostatke koji se pokažu za vrijeme garantnog perioda na opremi ili opremu zamjeniti novom, u kom slučaju garantni period se produžava za onoliko koliko je Naručilac bio lišen upotrebe, odnosno u slučaju zamjene opreme novom, garantni period počinje teći iznova od zamjene.
- (7) Članovi Konzorcijuma Naručiocu su solidarno odgovorni za kvalitetu realizacije predmeta ugovora u garantnom periodu. U slučaju da u garantnom periodu dođe do prestanka rada, odnosno stečaja ili likvidacije nad članom Konzorcijuma, odgovornost preuzimaju pravni sljedbenici člana Konzorcijuma sa ostalim članovima Konzorcijuma. Ukoliko ne postoji pravni sljedbenik člana Konzorcijuma koji je prestao sa radom, preostali članovi Konzorcijuma odgovaraju Naručiocu solidarno za kvalitetu predmeta ugovora u garantnom periodu.

XV VIŠA SILA

Član 15.

- (1) Za svrhe ovog Ugovora, pod „višom silom“ se podrazumijevaju događaji i okolnosti koje se nisu mogle predvidjeti, izbjeći ili otkloniti u vrijeme zaključenja i realizacije Ugovora i koji ugovorne strane onemogućavaju u izvršenju ugovornih obaveza.
- (2) Nemogućnost bilo koje Ugovorne strane da ispuni bilo koju od svojih ugovornih obaveza neće se smatrati raskidom ugovora ili neispunjavanjem ugovorne obaveze, ukoliko se takva nemogućnost pojavi usljed dejstva više sile, s tim da je ugovorna strana koja je pogođena takvim događajem:
 - a) preduzela sve potrebne mjere predostrožnosti i potrebnu pažnju, kako bi izvršila svoje obaveze u rokovima i pod uslovima iz ovog Ugovora, i
 - b) obavijestila drugu ugovornu stranu na način koji je u datoj situaciji jedino moguć, odmah po nastanku više sile, a najkasnije u roku od 3 (tri) dana od pojave takvog događaja o preduzetim mjerama na otklanjanju štetnih posljedica dejstva više sile.
- (3) Usljed dejstva više sile ugovorne obaveze će se prekinuti, te nakon prestanka dejstva više sile ugovorne strane će utvrditi naknadni rok za izvršenje ugovornih obaveza i otklanjanje drugih posljedica dejstva više sile na ugovorne odnose i realizaciju ugovora.

XVI RASKID UGOVORA**Član 16.**

- (1) Pravo na raskid ugovora zadržavaju obje ugovorne strane.
- (2) Ukoliko Izvođaču ugovorenom roku ne izvrši svoje obaveze iz Ugovora, Naručilac će dati naknadni primjereni rok za izvršenje obaveza koji ne oslobađa Izvođača obračuna ugovorne kazne iz člana 9. ovog Ugovora.
- (3) Ako Izvođač ne izvrši obaveze iz Ugovora ni u naknadnom roku, Ugovor se raskida, uz obavezu Izvođača da Naručiocu nadoknadi štetu koju je pretrpio zbog neispunjenja obaveza iz Ugovora.
- (4) U slučaju raskida ugovora je dužan da svu opremu koja je plaćena, a nije ugrađena na objekat isporuči na skladište Naručioca.

XVII ZAVRŠNE ODREDBE**Član 17.**

- (1) Izvođač nema pravo zapošljavati u svrhu izvršenja ovog ugovora fizička ili pravna lica koja su učestvovala u pripremi tenderske dokumentacije ili su bila u svojstvu člana ili stručnog lica koje je angažovala Komisija za nabavke, najmanje šest mjeseci po zaključenju ugovora, odnosno od početka realizacije Ugovora.
- (2) Ovaj Ugovor je zaključen i stupa na snagu danom potpisa obje ugovorne strane.
- (3) Ugovorne strane su saglasne da za sve što u ovom Ugovoru nije precizirano vrijede odredbe Zakona o obligacionim odnosima.
- (4) Sve eventualne sporove, ugovorne strane će rješavati sporazumno, u duhu dobrih poslovnih odnosa u direktnim pregovorima.
- (5) Ukoliko se sporazumno rješenje ne postigne, za rješavanje sporova nadležan je Okružni privredni sud u Banjaluci.
- (6) Ugovor je sačinjen u 6 (šest) istovjetnih primjeraka, 4 (četiri) primjerka zadržava Naručilac, a 2 (dva) primjerka su za Izvođača.
- (7) Prilozi ovog ugovora su dijelovi ponude ponuđača: Prilog 2 (Obrazac za ponudu), Prilog 3 (Obrazac za cijenu ponude), Prilog 8 (Tehnička specifikacija), dokument Naručioca (Obrazac za cijenu ponude nakon E – aukcije, Prilog 10 – (Obrazac za rok isporuke / dinamički plan realizacije Ugovora), Prilog 12 –Obrazac za garantni period.

Broj:
Datum:**ZA IZVOĐAČA**

(potpis i pečat ponuđača)

Broj:
Datum:**ZA NARUČIOCA:****Generalni direktor**

Izvršni direktor za rad i održavanje sistema

Cvjetko Žepinić, dipl.ing.el.



**PRILOG 10 - OBRAZAC ZA ROK IZVRŠENJA RADOVA/ DINAMIČKI PLAN
REALIZACIJE UGOVORA**

Rok izvršenja radova			
R.br.	Opis robe / radova	Maksimalni rok izvršenja radova (kalendarski dani)	Ponuđeni rok izvršenja radova (kalendarski dani)
1.	Radovi na sanaciji TS 110/x kV Zenica 1	365	

DINAMIČKI PLAN

...
.
.
.
.
.

Potpis i pečat ponuđača _____



PRILOG 11 - OBRAZAC ZA GARANTNI PERIOD

Garantni period			
R.br.	Opis robe / radova	Minimalni garantni period izvršenja radova (kalendarski mjeseci)	Ponuđeni garantni period izvršenja radova (kalendarski mjeseci)
1.	Radovi na sanaciji TS 110/x kV Zenica 1	24	
		.	
		.	
		.	

Vlasništvo Elektroprenosa BiH - samo za uvid

Potpis i pečat ponuđača _____

PRILOG 12 - PODACI O LICENCAMA / OVLAŠTENJIMA

Tabela 1. Ovu tabelu popunjavaju **samo** oni ponuđači koji u momentu dostavljanja ponude posjeduju važeće licence / ovlaštenja / odgovarajuće ekvivalentne dokumente za obavljanje djelatnosti izvođenja radova u građevinarstvu, izdate u entitetu u kojem su registrovani ili u državi u kojoj su registrovani, **a ne posjeduju neku od važećih licenci / ovlaštenja u RS i/ili FBiH, traženih tačkom 41.1**

R.br.	Naziv licence/ovlaštenja/odgovarajućeg ekvivalentnog dokumenta	Ponuđač posjeduje važeću licencu/ovlaštenje/odgovarajući ekvivalentni dokument u entitetu/državi u kojoj je registrovan	Nadležni organ koji je izdao licencu/ovlaštenje /odgovarajući ekvivalentni dokument, broj i datum izdavanja	Napomena
1.		DA		U prilogu se nalazi ovjerena kopija važeće licence / ovlaštenja/odgovarajućeg ekvivalentnog dokumenta u skladu sa tačkom 41.2 TD
2.		DA		U prilogu se nalazi ovjerena kopija važeće licence/ovlaštenja/odgovarajućeg ekvivalentnog dokumenta u skladu sa tačkom 41.2 TD
3.		DA		U prilogu se nalazi ovjerena kopija važeće licence/ovlaštenja/odgovarajućeg ekvivalentnog dokumenta u skladu sa tačkom 41.2 TD
4.		DA		U prilogu se nalazi ovjerena kopija važeće licence/ovlaštenja/odgovarajućeg ekvivalentnog dokumenta u skladu sa tačkom 41.2 TD

Napomena:

Ponuđač koji posjeduje odgovarajuće tražene važeće licence/ovlaštenja/odgovarajuće ekvivalentne dokumente izdate u entitetu/državi u kojoj je registrovan i koje je naveo u tabeli iznad dužan je da u ponudi priloži ovjerene kopije istih, u suprotnom ponuda ponuđača će biti odbačena.

IZJAVA O LICENCAMA / OVLAŠTENJIMA

Mi, niže potpisani, pod punom moralnom, materijalnom i krivičnom odgovornošću, ovim izjavljujemo sljedeće:

ne posjedujemo sljedeće važeće licence / ovlaštenja izdate od strane od strane Federalnog Ministarstva prostornog uređenja Federacije BiH tražene tenderskom dokumentacijom za postupak javne nabavke JN-OP-1631/2022 Sanacija TS 110/x kV Zenica 1 (navesti na linijama ispod naziv ovlaštenja / licence iz tačke 41.1, koje ponuđač ne posjeduje):

neophodne za obavljanje djelatnosti izvođenja radova (građevinski dio) koje su predmet nabavke u ovom postupku. U skladu sa tačkom 41.2 ove tenderske dokumentacije, obavezujemo se da ćemo, ukoliko budemo izabrani kao najpovoljniji ponuđač, da bi mogli pristupiti zaključenju ugovora, pribaviti važeće licence / ovlaštenja za obavljanje radova (građevinski dio) izdate od strane ili od strane Federalnog Ministarstva prostornog uređenja Federacije BiH, te dostaviti njihove ovjerene kopije ugovornom organu, najkasnije 60 dana od dostave obavještenja o izboru najpovoljnijeg ponuđača. Navedene licence / ovlaštenja je neophodno osigurati prije zaključenja ugovora i kao takve predstavljaju minimalan uslov da bi se pristupilo zaključenju ugovora. Ukoliko u ostavljenom roku ne dostavimo ugovornom organu gore navedene licence / ovlaštenja, smatraće se da odbijamo da zaključimo predloženi ugovor pod uslovima navedenim u tenderskoj dokumentaciji te smo saglasni da se postupi u skladu sa članom 72. stav 3. ZJN, odnosno da se ugovor dodijeli onom ponuđaču čija je ponuda po redoslijedu odmah nakon naše ponude, te da se pristupi realizaciji garancije za ozbiljnost ponude.

Potpis i pečat ponuđača _____

PRIOLOG 13 - FORMA GARANCIJE ZA OZBILJNOST PONUDE

(Naziv i Logo Banke)

(Adresa)

(Datum)

Za Ugovorni organ: „Elektroprenos – Elektroprijenos BiH“ a.d. Banja Luka.

GARANCIJA ZA OZBILJNOST PONUDE BROJ _____

Informisani smo da naš klijent, [ime i adresa ponuđača], od sada pa nadalje označen kao Ponuđač, učestvuje u otvorenom postupku javne nabavke JN-OP-1631/2022 Sanacija TS 110/x kV Zenica 1, za nabavku robe i radova, čija je procijenjena vrijednost 329.179,00 KM.

Za učestvovanje u ovom postupku ponuđač je dužan dostaviti garanciju za ozbiljnost ponude u iznosu od 1,5% procijenjene vrijednosti ugovora, što iznosi 4.937,69 (četirihiljadedevetstotinatridesetsedami i 69/100 KM).

U skladu sa naprijed navedenim, _____ [ime i adresa banke], se obavezuje neopozivo i bezuslovno platiti na naznačeni bankovni račun, iznos od _____ KM (riječima: _____) [naznačiti brojkama i riječima iznos i valutu garancije], u roku od tri (3) radna dana po prijemu Vašeg pisanog zahtjeva, a koji sadrži Vašu izjavu da je Ponuđač učinio jedno od sljedećeg:

1. povukao svoju ponudu prije isteka roka važenja ponuda utvrđenog u tenderskoj dokumentaciji i Obrascu Ponude, ili
2. ako Ponuđač, koji je obaviješten da je njegova ponuda prihvaćena kao najpovoljnija, a u periodu roka važenja ponude:
 - a) odbije potpisati ugovor, ili propusti potpisati ugovor u utvrđenom roku,
 - b) ne dostavi ili dostavi neodgovarajuću garanciju za uredno izvršenje ugovora
 - c) dostavi neistinite izjave vezane za kvalifikaciju kandidata/ponuđača.

Vaš zahtjev za korištenje sredstava pod ovom garancijom prihvatljiv je ako je poslan nama u potpunosti i ispravno kodiran telefaksom/telegrafom od Vaše banke potvrđujući da je Vaš originalni zahtjev poslan i poštom i da vas isti pravno obavezuje. Vaš zahtjev će biti razmotren i adresiran nakon zaprimanja Vašeg pisanog zahtjeva za isplatu, poslanog telefaksom ili telegrafom na adresu:

Ova garancija stupa na snagu dana _____ u _____ sati [naznačiti datum i vrijeme roka za predaju ponuda].

Naša odgovornost prema ovoj garanciji ističe dana _____ u _____ sati. [naznačiti datum i vrijeme, u skladu sa Obavještenjem o javnoj nabavi i tenderskom dokumentacijom, s tim što to razdoblje ne može biti kraće od 30 dana].

Poslije isteka naznačenog roka, garancija po automatizmu postaje nevažeća. Garancija bi trebala biti vraćena kao bespredmetna. Bez obzira da li će nam garancija biti vraćena, ili ne, nakon isteka pomenutog roka smatramo se oslobođenim svake obaveze po garanciji.

Ova garancija je vaša lično i ne može se prenositi.

Potpis i pečat

(BANKA)



PRILOG 14 - FORMA GARANCIJE ZA UREDNO IZVRŠENJE UGOVORA

(Naziv i Logo Banke)

(Adresa)

(Datum)

Za Ugovorni organ: „Elektroprenos – Elektroprijenos BiH“ a.d. Banja Luka.

GARANCIJA ZA UREDNO IZVRŠENJE UGOVORA BROJ _____

Informisani smo da je naš klijent, _____ (*ime i adresa najuspješnijeg ponuđača*), od sad pa nadalje označen kao Izvođač, Vašom Odlukom o izboru najpovoljnijeg ponuđača, broj: _____ od _____ [*naznačiti broj i datum odluke*] odabran da potpiše, a potom i realizuje ugovor o javnoj nabavci: (*navesti broj i naziv ugovora*), čija je vrijednost _____ KM/EUR.

Također smo informisani da, vi, kao ugovorni organ zahtijevate da se izvršenje ugovora garantuje u iznosu od 10% od vrijednosti ugovora bez PDV-a, što iznosi _____ KM/EUR, slovima: _____ (*naznačiti u brojkama i slovima vrijednost i valutu garancije*), da bi se osiguralo poštivanje ugovorenih obaveza u skladu sa dogovorenim uslovima.

U skladu sa naprijed navedenim, _____ (*ime i adresa banke*), se obavezuje neopozivo i bezuslovno platiti na naznačeni bankovni račun bilo koju sumu koju zahtijevate, s tim što ukupni iznos ne može preći _____ (*naznačiti u brojkama i slovima vrijednost i valutu garancije*) u roku od tri radna dana po prijemu Vašeg pisanog zahtjeva, a koji sadrži Vašu izjavu da ponuđač/Izvođač ne ispunjava svoje obaveze iz ugovora, ili ih neuredno ispunjava.

Vaš zahtjev za korištenje sredstava pod ovom garancijom prihvatljiv je ako je poslan u potpunosti i ispravno kodiran telefaksom/telegrafom od Vaše banke potvrđujući da je Vaš originalni zahtjev poslan i poštom i da vas isti pravno obavezuje. Vaš zahtjev će biti razmotren i adresiran nakon zaprimanja Vašeg pisanog zahtjeva za isplatu, poslanog telefaksom ili telegrafom na adresu: _____

Ova garancija stupa na snagu _____ (*navesti datum izdavanja garancije*).

Naša odgovornost prema ovoj garanciji ističe dana _____ (*naznačiti datum i vrijeme garancije shodno uslovima iz nacрта ugovora*).

Poslije isteka naznačenog roka, garancija po automatizmu postaje nevažeća. Garancija bi trebala biti vraćena kao bespredmetna. Bez obzira da li će nam garancija biti vraćena, ili ne, nakon isteka pomenutog roka smatramo se oslobođenim svake obaveze po garanciji.

Ova garancija je vaša lično i ne može se prenositi.

Potpis i pečat

(BANKA)

PRILOG 15 - FORMA GARANCIJE ZA OBEZBJEĐENJE U GARANTNOM PERIODU

(Naziv i Logo Banke)

(Adresa)

(Datum)

Za Ugovorni organ: „Elektroprenos – Elektroprijenos BiH“ a.d. Banja Luka.

GARANCIJA ZA OBEZBJEĐENJE U GARANTNOM PERIODU BROJ _____

Informisani smo da je naš klijent, _____ (ime i adresa najuspješnijeg ponuđača), od sad pa nadalje označen kao Izvođač, Vašom Odlukom o izboru najpovoljnijeg ponuđača, broj: _____ od _____ [naznačiti broj i datum odluke] odabran da potpiše, a potom i realizuje ugovor o javnoj nabavci: (navesti broj i naziv ugovora), čija je vrijednost _____ KM/EUR.

Također smo informisani da je Izvođač preuzeo obavezu dostavljanja Garancije za obezbjeđenje u garantnom periodu u iznosu od 2% vrijednosti ugovora bez PDV-a, što iznosi _____ KM/EUR, slovima: _____ (naznačiti u brojkama i slovima vrijednost i valutu garancije), da bi se osiguralo poštivanje ugovorenih obaveza koje se odnose na garantni period.

U skladu sa naprijed navedenim, _____ (ime i adresa banke), se obavezuje neopozivo i bezuslovno platiti na naznačeni bankovni račun bilo koju sumu koju zahtijevate, s tim što ukupni iznos ne može preći _____ (naznačiti u brojkama i slovima vrijednost i valutu garancije) u roku od tri radna dana po prijemu Vašeg pisanog zahtjeva, a koji sadrži Vašu izjavu da ponuđač/Izvođač ne ispunjava svoje obaveze iz ugovora, ili ih neuredno ispunjava.

Vaš zahtjev za korištenje sredstava pod ovom garancijom prihvatljiv je ako je poslan u potpunosti i ispravno kodiran telefaksom/telegrafom od Vaše banke potvrđujući da je Vaš originalni zahtjev poslan i poštom i da vas isti pravno obavezuje. Vaš zahtjev će biti razmotren i adresiran nakon zaprimanja Vašeg pisanog zahtjeva za isplatu, poslanog telefaksom ili telegrafom na adresu: _____

Ova garancija stupa na snagu _____ (navesti datum izdavanja garancije) .

Naša odgovornost prema ovoj garanciji ističe dana _____ (naznačiti datum i vrijeme garancije shodno uslovima iz nacрта ugovora).

Poslije isteka naznačenog roka, garancija po automatizmu postaje nevažeća. Garancija bi trebala biti vraćena kao bespredmetna. Bez obzira da li će nam garancija biti vraćena, ili ne, nakon isteka pomenutog roka smatramo se oslobođenim svake obaveze po garanciji.

Ova garancija je vaša lično i ne može se prenositi.

Potpis i pečat

(BANKA)