



ELEKTROPRIJENOS BIH
ЕЛЕКТРОПРЕНОС БИХ

Broj: JN-OP-1489-6/2022

Datum: 16.11.2022. godine

TENDERSKA DOKUMENTACIJA ZA NABAVKU RADOVA

Broj javne nabavke: JN-OP-1489/2022

Naziv nabavke:

Sanacija OPGW užeta na DV 110 kV Đurđevik – Kladanj (ponovljeni postupak)

OTVORENI POSTUPAK JAVNE NABAVKE

Tuzla, novembar 2022. godine

"Elektroprenos Bosne i Hercegovine" a.d. Banja Luka
78000 Banja Luka, Marije Bursać 7a,
Tel. +387 51 246 500, Fax: +387 51 246 550
Operativna područja:
Banja Luka, Sarajevo, Mostar i Tuzla

IB: 402369530009
MB: 11001416
BR: 08-50.3.-01-4/06
Ministarstvo pravde BiH
Sarajevo

Korisničke banke i brojevi računa
Nova Banka a.d. 5550070151342858
UniCredit Bank a.d. B. Luka 5510010003400849
Raiffeisen Bank 1610450028020039
Atos Bank a.d. Banja Luka 5672411000000702
NLB Banka 1320102011989379

SADRŽAJ

OPŠTI PODACI.....	4
1. Podaci o ugovornom organu	4
2. Komunikacija i razmjena informacija	4
3. Popis privrednih subjekata sa kojim je ugovorni organ u sukobu interesa	4
4. Redni broj nabavke.....	4
5. Podaci o postupku javne nabavke	5
PODACI O PREDMETU NABAVKE.....	6
6. Opis predmeta nabavke	6
7. Oznaka i naziv iz JRJN.....	6
8. Količina predmeta nabavke	6
9. Tehničke specifikacije	6
10. Mjesto izvođenja radova	6
11. Rok izvođenja radova i garantni periodi	6
USLOVI ZA KVALIFIKACIJU	7
12. Lična sposobnost	7
13. Sposobnost obavljanja profesionalne djelatnosti	8
14. Ekonomska i finansijska sposobnost	9
15. Tehnička i profesionalna sposobnost.....	10
16. Uslovi za grupu ponuđača.....	11
PODACI O PONUDI.....	13
17. Sadržaj ponude.....	13
18. Način pripreme ponude.....	14
19. Jezik i pismo ponude.....	15
20. Način dostavljanja ponuda.....	15
21. Mjesto, datum i vrijeme za prijem ponuda	16
22. Mjesto, datum i vrijeme otvaranja ponuda	16
23. Izmjena, dopuna i povlačenje ponuda.....	17
24. Cijena ponude	17
25. Kriterijum za dodjelu ugovora.....	18
26. Period važenja ponude	19
27. Nacrt ugovora.....	19
28. Zaključivanje ugovora	19
OSTALI PODACI I DODATNE INFORMACIJE	21
29. Trošak ponude, objava i preuzimanje tenderske dokumentacije	21
30. Ispravka i/ili izmjena tenderske dokumentacije, traženje pojašnjenja.....	21
31. Podugovaranje.....	22
32. Ukoliko se kao ponuđač javi fizičko lice (uslovi i dokazi).....	23
33. Rok za donošenje odluke o izboru	23
34. Rok, način i uslovi plaćanja izabranom ponuđaču.....	23
35. Povjerljivost dokumentacije privrednih subjekata.....	23
36. Neprirodno niska cijena ponude	24
37. Provjera računске ispravnosti ponude	25
38. Preferencijalni tretman domaćeg	25
39. Sukob interesa.....	25
40. Pouka o pravnom lijeku	26
41. Licence / ovlaštenja.....	27
42. Garancija za uredno izvršenje ugovora.....	27
43. E – aukcija.....	28



PRILOZI	30
PRILOG 1 - POPIS DOKUMENTACIJE	31
PRILOG 2 - OBRAZAC ZA PONUDU	32
PRILOG 3 - OBRAZAC ZA CIJENU PONUDE	35
PRILOG 4 - OBRAZAC ZA POVJERLJIVE INFORMACIJE.....	38
PRILOG 5 - IZJAVA O ISPUNJAVANJU USLOVA IZ ČLANA 45.....	39
PRILOG 6 - IZJAVA O ISPUNJAVANJU USLOVA IZ ČLANA 47.....	40
PRILOG 7 - IZJAVA U SKLADU S ČLANOM 52.....	41
PRILOG 8 - TEHNIČKI ZAHTJEVI I SPECIFIKACIJE	42
PRILOG 9 - NACRT UGOVORA	65
PRILOG 10 - OBRAZAC ZA ROK ISPORUKE i DINAMIČKI PLAN REALIZACIJE UGOVORA.....	76
PRILOG 11 - OBRAZAC ZA GARANTNI PERIOD	77
PRILOG 12 - PODACI O LICENCAMA / OVLAŠTENJIMA.....	78
IZJAVA O LICENCAMA/OVLAŠTENJIMA	79
PRILOG 13 - FORMA GARANCIJE ZA UREDNO IZVRŠENJE UGOVORA	80

Vlasništvo "Elektroprenosa-Elektroprijenosa BiH" a.d. Banja Luka. Samo za užitje.

OPŠTI PODACI

1. Podaci o ugovornom organu

Naziv: „ELEKTROPRENOS–ELEKTROPRIJENOS BIH“ a.d. BANJA LUKA

Adresa: Ul. Marije Bursać 7a, 78000 Banja Luka, BiH

Identifikacioni broj (JIB): 4402369530009

Broj bankovnog računa:

- UniCredit Bank Banja Luka, račun br. 5510010003400849
- Raiffeisen Bank, račun br. 1610450028020039
- Atos Bank a.d, račun br. 5672411000000702
- Nova Banka a.d, račun br. 5550070151342858
- NLB Banka, račun br. 1320102011989379

Broj deviznog računa:

UniCredit Bank ad Banja Luka SWIFT BLBABA22, korespondentna banka UniCredit Bank Austria AG, Vienna SWIFT BKAUATWW, IBAN 395517904801164548

Služba protokola javnih nabavki:

Telefon: + 387 (0)51 246 551

Faks: + 387 (0)51 246 550

E-mail: jnprotokol@elprenos.ba

Web stranica: www.elprenos.ba

2. Komunikacija i razmjena informacija

2.1 Cjelokupna komunikacija i razmjena informacija (korespodencija) između ugovornog organa i ponuđača treba se voditi u pisanoj formi, na način da se ista dostavlja poštom ili lično na adresu naznačenu u tački 1. tenderske dokumentacije, izuzev komunikacije koja se vrši kroz sistem „E – nabavke“, kako je to definisano Zakonom o javnim nabavkama („Službeni glasnik BiH“, broj 39/14 i 59/22), (u daljem tekstu ZJN) i podzakonskim aktima.

2.2 Izuzetno, komunikacija i razmjena informacija (korespodencija) između ugovornog organa i ponuđača može se obavljati putem faksa i/ili e-maila naznačenih u tački 1. ove tenderske dokumentacije, osim ako ovom tenderskom dokumentacijom za pojedine vrste komunikacije nije drugačije određeno. Podnesci dostavljeni Ugovornom organu od **07:00 h do 15:00 h, radnim danom (ponedeljak – petak)**, zaprimiće se tog dana, u suprotnom biće zaprimljeni sljedećeg radnog dana.

3. Popis privrednih subjekata sa kojim je ugovorni organ u sukobu interesa

Kod ugovornog organa nema privrednih subjekata koji ne bi mogli učestvovati u ovom postupku javne nabavke u skladu sa članom 52. stav (4) ZJN.

4. Redni broj nabavke

4.1 Broj nabavke: JN-OP-1489/2022

4.2 Referentni broj iz Plana nabavki:

Plan nabavki za potrebe rada i održavanja za 2022. godinu broj UO-48-4/2022 od 23.06.2022.godine.

Stavka: II.5.5 Sanacija provodnika

5. Podaci o postupku javne nabavke

5.1 Vrsta postupka javne nabavke: Otvoreni postupak javne nabavke.

5.2 Podjela na lotove

NE

5.3 Procijenjena vrijednost javne nabavke (bez PDV-a): 65.000,00 KM

5.4 Vrsta ugovora o javnoj nabavci: NABAVKA RADOVA

5.5 Okvirni sporazum

U ovom postupku javne nabavke ne predviđa se zaključivanje okvirnog sporazuma.

Vlasništvo "Elektroprenosa-Elektroprijenosa BiH" a.d. Banja Luka Samo za uvid

PODACI O PREDMETU NABAVKE

6. Opis predmeta nabavke

6.1 Predmet ovog postupka je nabavka radova na sanaciji OPGW užeta na DV 110 kV Đurđevik - Kladanj (dionica od SM 44 – SM 55)

7. Oznaka i naziv iz JRJN

7.1 Oznaka i naziv iz JRJN: 45231400-9 Građevinski radovi na elektroenergetskim vodovima

8. Količina predmeta nabavke

8.1 Količina predmeta nabavke definisana je Prilogom 3 – Obrazac za cijenu ponude i Tehničkim zahtjevima i specifikacijama (Prilog 8).

9. Tehničke specifikacije

9.1 Tehničke specifikacije predmeta nabavke su detaljno navedene u Prilogu 8, koji čini sastavni i neodvojivi dio ove tenderske dokumentacije.

9.2 Sve ponuđene stavke moraju zadovoljiti zahtjeve iz tehničkih specifikacija, u suprotnom ponuda se odbacuje kao neprihvatljiva.

10. Mjesto izvođenja radova

10.1 Mjesto izvođenja radova je: trasa dalekovoda 110 kV Đurđevik – Kladanj (dionica od SM 44 do SM 55), definisana u Prilogu 8 Tenderske dokumentacije.

10.2 **Obilazak lokacije za izvođenje radova** biće omogućen dana 07.12.2022. godine u 10:00 časova na lokaciji trase dalekovoda DV 110 kV Đurđevik - Kladanj. Obilazak lokacije se za sve zainteresovane ponuđače obavlja istog dana u isto vrijeme.

Svi zainteresovani ponuđači su dužni pisanim putem najaviti prisustvo prilikom obilazaka mjesta ili lokacije na način naveden u tački 2.2 tenderske dokumentacije. Osoba ispred ugovornog organa zadužena za obilazak mjesta ili lokacije je Sead Bećarević, telefon +38735304967.

Prisustvo obilasku mjesta ili lokacije nije uslov za dostavljanje ponude. Ponuđači koji nisu obišli mjesto ili lokaciju na kojoj će se izvoditi radovi, mogu dostaviti ponude u roku utvrđenom tenderskom dokumentacijom.

11. Rok izvođenja radova i garantni periodi

11.1 Rok za izvođenje radova je maksimalno 90 (devedeset) dana od dana obostranog potpisivanja ugovora.

11.2 **Zahtijevani garantni period** na izvedene radove je **minimalno 36 (tridesetšest) mjeseci** i počinje teći od dana otklanjanja nedostataka uočenih prilikom internog tehničkog pregleda.

USLOVI ZA KVALIFIKACIJU

12. Lična sposobnost

12.1 U skladu s članom 45. ZJN, ugovorni organ će odbaciti ponudu ako:

- a) je ponuđač u krivičnom postupku osuđen pravosnažnom presudom za krivična djela organizovanog kriminala, korupciju, prevaru ili pranje novca, u skladu sa važećim propisima u Bosni i Hercegovini ili zemlji u kojoj je registrovan;
- b) je ponuđač pod stečajem ili je predmet stečajnog postupka, osim u slučaju postojanja važeće odluke o potvrdi stečajnog plana ili je predmet postupka likvidacije, odnosno u postupku je obustavljanja poslovne djelatnosti, u skladu sa važećim propisima u Bosni i Hercegovini ili zemlji u kojoj je registrovan;
- c) ponuđač nije ispunio obaveze u vezi sa plaćanjem penzijskog i invalidskog osiguranja i zdravstvenog osiguranja, u skladu sa važećim propisima u Bosni i Hercegovini ili propisima zemlje u kojoj je registrovan;
- d) ponuđač nije ispunio obaveze u vezi sa plaćanjem direktnih i indirektnih poreza, u skladu sa važećim propisima u Bosni i Hercegovini ili zemlji u kojoj je registrovan.

12.2 U svrhu dokazivanja uslova iz tačke 12.1 od a) do d), ponuđač je dužan da dostavi popunjenu, potpisanu (od strane odgovorne osobe ponuđača ili osobe ovlaštene za podnošenje ponude od strane ponuđača) i kod nadležnog organa (organ uprave ili notar) ovjerenu izjavu o ispunjenosti navedenih uslova. Izjava se dostavlja u formi utvrđenoj Prilogom 5 tenderske dokumentacije i ne može biti starija od datuma objave obavještenja za predmetnu nabavku na portalu javnih nabavki.

12.3 Ukoliko ponudu dostavlja grupa ponuđača, svaki član grupe je dužan dostaviti ovjerenu izjavu iz tačke 12.2.

12.4 U slučaju da se u ponudi ne dostavi navedeni dokument ili se ne dostavi na način kako je naprijed traženo, ponuđač će biti isključen iz daljeg učešća zbog neispunjavanja navedenog uslova za kvalifikaciju.

12.5 Ponuđač koji bude odabran kao najpovoljniji u ovom postupku javne nabavke dužan je dostaviti sljedeće dokaze (original ili ovjerenu kopiju) u svrhu dokazivanja činjenica potvrđenih u izjavi, i to:

- a) uvjerenje stvarno i mjesno nadležnog suda i Suda BiH kojim dokazuje da u krivičnom postupku nije izrečena pravosnažna presuda kojom je osuđen za krivično djelo učešća u kriminalnoj organizaciji, za korupciju, prevaru ili pranje novca, u skladu sa važećim propisima u Bosni i Hercegovini ili zemlji u kojoj je registrovan;
- b) uvjerenje nadležnog suda ili organa uprave kod kojeg je ponuđač registrovan kojim se potvrđuje da nije pod stečajem niti je predmet stečajnog postupka, da nije predmet postupka likvidacije, odnosno da nije u postupku obustavljanja poslovne djelatnosti, u skladu sa važećim propisima u Bosni i Hercegovini ili zemlji u kojoj je registrovan;
- c) uvjerenja nadležnih institucija kojim se potvrđuje da je ponuđač izmirio dospjele obaveze, a koje se odnose na doprinose za penzijsko i invalidsko osiguranje i zdravstveno osiguranje.
- d) uvjerenja nadležnih institucija da je ponuđač izmirio dospjele obaveze u vezi s plaćanjem direktnih i indirektnih poreza.

12.6 U slučaju da ponuđači imaju zaključen sporazum o reprogramu obaveza, odnosno odgođenom plaćanju, po osnovu doprinosa za penzijsko-invalidsko osiguranje, zdravstveno osiguranje, direktne i indirektne poreze, dužni su dostaviti potvrdu nadležne institucije/a da ponuđač u predviđenoj dinamici izmiruje svoj reprogramirane obaveze.

12.7 Dokaze o ispunjavanju uslova izabrani ponuđač je dužan da dostavi u roku od pet (5) dana, od dana zaprimanja obavještenja o rezultatima ovog postupka javne nabavke. Dokazi moraju biti fizički dostavljeni na protokol ugovornog organa najkasnije peti dan po prijemu odluke o izboru najpovoljnijeg ponuđača u radnom vremenu ugovornog organa, do 15:00 časova, te za ugovorni organ nije relevantno na koji su način poslani.

Dokazi koji se dostavljaju moraju biti originali ili ovjerene kopije originala (ovjerena kopija originala podrazumjeva kopiju originalnog dokumenta ovjerenu kod nadležnog organa – organ uprave ili notar, u daljem tekstu ovjerena kopija) koji ne mogu biti stariji od tri (3) mjeseca, računajući od dana dostavljanja ponude.

Izabrani ponuđač mora ispunjavati sve uslove u momentu dostavljanja ponude, u protivnom će se smatrati da je dao lažnu izjavu iz člana 45. ZJN.

Napomena:

Ukoliko ponuđač u sastavu ponude uz Izjavu o ispunjenosti uslova iz člana 45. stav (1) tačka a) do d) ZJN (ovjerenu kod nadležnog organa – organ uprave ili notar) dostavi i tražene dokaze koji su navedeni u Izjavi, oslobađa se obaveze naknadnog dostavljanja istih, ako bude izabran. Dostavljeni dokazi moraju biti originali ili ovjerene kopije originala koji ne može biti stariji od tri (3) mjeseca, računajući od dana dostavljanja ponude.

12.8 Ukoliko ponudu dostavlja grupa ponuđača, svaki član grupe mora ispunjavati uslove u pogledu lične sposobnosti i dokazi se dostavljaju za svakog člana grupe.

12.9 U slučaju sumnje o postojanju okolnosti koje su navedene u tački 12.1 tenderske dokumentacije, ugovorni organ će se obratiti nadležnim organima s ciljem provjere dostavljene dokumentacije i date Izjave iz tačke 12.2.

12.10 Za ponuđače čije je sjedište izvan Bosne i Hercegovine ne traži se posebna nadovjera dokumenata koji se zahtijevaju u stavu (2) člana 45. ZJN.

12.11 Težak profesionalni propust (član 45. stav (5) ZJN):

Ponuda će biti odbijena ako ugovorni organ, na bilo koji način, dokaže da je ponuđač bio kriv za težak profesionalni propust počinjen tokom perioda od tri godine prije početka postupka (objave obavještenja o nabavci na portalu javnih nabavki), posebno, značajni i/ili nedostaci koji se ponavljaju u izvršenju bitnih zahtjeva ugovora koji su doveli do njegovog prijevremenog raskida, nastanka štete ili drugih sličnih posljedica koje su rezultat namjere ili nemara tog privrednog subjekta (dokazi u skladu sa postojećim propisima u Bosni i Hercegovini).

13. Sposobnost obavljanja profesionalne djelatnosti

13.1 Što se tiče sposobnosti za obavljanje profesionalne djelatnosti, u skladu sa članom 46. ZJN, ponuđači moraju biti registrovani za obavljanje djelatnosti koja je predmet javne nabavke.

13.2 U svrhu dokazivanja profesionalne sposobnosti ponuđači trebaju uz ponudu dostaviti dokaz o registraciji u odgovarajućem profesionalnom ili drugom registru u zemlji u kojoj su

registrovani ili da obezbjede posebnu izjavu ili potvrdu nadležnog organa kojom se dokazuje njihovo pravo da obavljaju profesionalnu djelatnost, koja je u vezi sa predmetom nabavke. Dostavljeni dokazi se priznaju, bez obzira na kojem nivou vlasti su izdati.

Potrebno je dostaviti:

- **za ponuđače iz BIH:** Rješenje o upisu u sudski registar sa svim izmjenama ili Aktuelni Izvod iz sudskog registra kojim su obuhvaćene sve izmjene u sudskom registru,
- **za ponuđače čije je sjedište izvan BIH:** odgovarajući dokument koji odgovara zahtjevu iz člana 46. ZJN, a koji je izdat od nadležnog organa, sve prema važećim propisima zemlje sjedišta ponuđača / zemlje u kojoj je registrovan ponuđač.

13.3 Dokazi koji se dostavljaju moraju biti originali ili ovjerene kopije originala.

13.4 U slučaju da se u ponudi ne dostave navedeni dokumenti u vezi sposobnosti obavljanja profesionalne djelatnosti ponuđača (član 46. ZJN) ili se ne dostave na način kako je naprijed traženo, ponuđač će biti isključen iz daljeg učešća zbog neispunjavanja navedenog uslova za kvalifikaciju.

13.5 Ukoliko ponudu dostavlja grupa ponuđača, svi članovi grupe zajedno moraju biti registrovani za obavljanje djelatnosti koja je predmet nabavke. Svaki član grupe je dužan dostaviti dokaz o registraciji.

Napomena:

Ukoliko od upisa u sudski registar nije bilo izmjena, ponuđač će uz rješenje o upisu u sudski registar dostaviti izjavu da dostavljeno rješenje odražava stvarno stanje i da privredni subjekat od registracije nije vršio izmjene u sudskom registru. Izjava se daje na memorandumu ponuđača i treba biti potpisana od strane ponuđača (odgovorne osobe ponuđača ili osobe ovlaštene za podnošenje ponude od strane ponuđača) i ovjerena pečatom ponuđača.

14. Ekonomska i finansijska sposobnost

14.1 Što se tiče ekonomske i finansijske sposobnosti, u skladu sa članom 47. ZJN, ponuda će biti odbačena ako nije ispunjen minimalni uslov:

- da je ponuđač ostvario ukupan prihod za period ne duži od posljednje tri finansijske godine ili od datuma registracije, odnosno od početka poslovanja, ako je ponuđač registrovan, odnosno počeo sa radom prije manje od tri godine, zbirno minimalno u iznosu procijenjene vrijednosti nabavke.

14.2 Ocjena ekonomskog i finansijskog stanja ponuđača će se izvršiti na osnovu dostavljene **popunjene Izjave potpisane od strane ponuđača i ovjerene pečatom ponuđača**, koja ne smije biti starija od datuma objave obavještenja za predmetnu nabavku, a dostavlja se u formi utvrđenoj Prilogom 6 tenderske dokumentacije, i na osnovu dostavljenih običnih kopija sljedećih dokumenata:

- **poslovni bilans, odnosno bilans uspjeha** za period ne duži od posljednje tri finansijske godine, ili od datuma registracije, odnosno od početka poslovanja, ako je ponuđač registrovan, odnosno počeo sa radom prije manje od tri godine, ukoliko je objavljivanje poslovnog bilansa zakonska obaveza u zemlji u kojoj je ponuđač registrovan.

- Ako ne postoji zakonska obaveza objave bilansa u zemlji u kojoj je registrovan ponuđač, dužan je dostaviti izjavu ovjerenu od strane nadležnog organa da je ponuđač ostvario prihod za period ne duži od posljednje tri finansijske godine, odnosno od početka poslovanja, ako je ponuđač registrovan, odnosno počeo s radom prije manje od tri godine, zbirno minimalno u iznosu procijenjene vrijednosti nabavke.

14.3 Ponuđač čija ponuda bude izabrana kao najpovoljnija, dužan je u roku ne dužem od pet (5) dana nakon prijema odluke o izboru najpovoljnijeg ponuđača da dostavi originale ili ovjerene kopije dokumenata kojima dokazuje ekonomsku i finansijsku sposobnost. Dokazi moraju biti zaprimljeni na protokol ugovornog organa najkasnije peti dan po prijemu odluke o izboru, u radnom vremenu ugovornog organa do 15:00 časova, te za ugovorni organ nije relevantno na koji su način poslati.

Napomena:

Ponuđači mogu uz Izjavu o ispunjavanju uslova iz tačke 14.1, tj. uz svoju ponudu, odmah dostaviti i originale ili ovjerene kopije traženih dokaza koji su navedeni u Izjavi. Ovim se ponuđač, ako bude izabran, oslobađa obaveze naknadnog dostavljanja originala ili ovjerenih kopija dokaza.

15. Tehnička i profesionalna sposobnost

15.1 Što se tiče tehničke i profesionalne sposobnosti, u skladu sa članom 51. ZJN, ponuda će biti odbačena ako nisu ispunjeni zahtijevani minimalni uslovi:

Uspješno iskustvo ponuđača u izvršenju najmanje jednog (1) ili više ugovora za izvođenje radova čiji su karakter i kompleksnost slični predmetu nabavke, minimalne ukupne ugovorene vrijednosti od 65.000,00 KM, u posljednje tri (3) godine zbirno (računajući od dana objave obavještenja o nabavci) ili od datuma registracije, odnosno početka poslovanja, ako je ponuđač registrovan, odnosno počeo sa radom prije manje od tri godine.

Pod pojmom „karakter i kompleksnost slični“ podrazumjeva se uspješno izvršenje ugovora koji za predmet imaju izvođenje radova na izgradnji/rekonstrukciji dalekovoda nazivnog napona 35 kV ili više ili ugovori koji obuhvataju zamjenu opreme ili ugradnju OPGW-a na dalekovodima nazivnog napona 35 kV ili više i isporuku zaštitne užadi sa optičkim vlaknima OPGW i pripadajuće opreme.

Predmetni obim izvršenja (izvođenje radova i isporuka pripadajuće robe) može biti obuhvaćen jednim ugovorom ili kroz više ugovora, na način da svaki od navedenih segmenata predmetnog obima mora biti obuhvaćen najmanje jednim ugovorom.

15.2 Ocjena tehničke i profesionalne sposobnosti ponuđača, u skladu sa članom 51. ZJN, će se izvršiti na osnovu sljedećih dokaza:

- a) **Spisak izvršenih ugovora za izvođenje radova čiji su karakter i kompleksnost slični predmetu nabavke**, koji sačinjava sam ponuđač na svom poslovnom memorandumu, potpisan od strane ponuđača i ovjeren pečatom ponuđača, koji sadrži ugovore minimalne ukupne ugovorene vrijednosti od 65.000,00 KM, u posljednje 3 (tri) godine zbirno (računajući od dana objave obavještenja o nabavci), ili od datuma registracije, odnosno početka poslovanja, ako je ponuđač registrovan, odnosno počeo da radi prije manje od tri godine, koji za svaki izvršeni ugovor naveden u spisku obavezno sadrži naziv i sjedište ugovornih strana, predmet ugovora, vrijednost ugovora, vrijeme i mjesto izvršenja ugovora.

- b) Uz spisak izvršenih ugovora ponuđač je dužan da dostavi **potvrde o uredno izvršenim ugovorima koje su izdali naručioci radova**, čija je minimalna ukupna ugovorena vrijednost 65.000,00 KM, a koje obavezno sadrže: naziv i sjedište ugovornih strana, predmet ugovora sa opisom i obimom izvedenih radova, isporučene robe i izvršenih usluga, vrijednost ugovora, vrijeme i mjesto izvršenja ugovora i **navode o urednom izvršenju ugovora**. Potvrda o uredno izvršenom ugovoru treba biti data na memorandumu naručioca radova ovjerena pečatom i potpisana od strane odgovornog lica naručioca radova.

U slučaju da se takva potvrda iz objektivnih razloga ne može dobiti od ugovorne strane koja nije ugovorni organ, važi izjava ponuđača o uredno izvršenim ugovorima, uz predočenje dokaza o učinjenim pokušajima da se takve potvrde obezbijede. Ukoliko ponuđač uz izjavu o urednom izvršenju ne dostavi dokaz o učinjenim pokušajima da se takva potvrda osigura, ugovorni organ će takvu ponudu odbiti kao neprihvatljivu.

Napomena:

Nije prihvatljivo dostavljanje kopija Ugovora umjesto potvrda o izvršenim ugovorima. Ugovorni organ može od Ponuđača čija je ponuda ocijenjena najpovoljnijom, zatražiti ponovnu provjeru dokaza sposobnosti ukoliko posumnja u istinitost njegovih dokaza. Ako Ponuđač, čija je ponuda ocijenjena najpovoljnijom, ne može ponovno dokazati svoju sposobnost, ugovorni organ će njegovu ponudu odbiti.

Ako ponuđač nije samostalno učestvovao u izvršenju ugovora za koje dostavlja potvrde, već kao član konzorcijuma, potrebno je da potvrde sadrže podatke o njegovom finansijskom udjelu u izvršenju ugovora i vrsti obavljenih poslova u okviru ugovora.

Ukoliko izdata potvrda ne sadrži podatke o finansijskom udjelu ponuđača u izvršenju ugovora i vrsti obavljenih poslova u okviru ugovora, ponuđač uz ovakvu potvrdu treba da dostavi i izvod iz Konzorcijalnih ugovora ili Izjavu na memorandumu ponuđača datu pod punom materijalnom i krivičnom odgovornošću, iz kojih su vidljivi podaci o njegovom finansijskom udjelu u izvršenju ugovora i vrsti obavljenih poslova u okviru ugovora.

Ugovorni organ zadržava pravo provjere podataka dostavljenih u Izjavi. U slučaju utvrđivanja neistinitosti podataka dostavljenih u Izjavi, predmetna potvrda o urednom izvršenju ugovora neće biti prihvaćena te će Ugovorni organ preduzeti sve druge zakonom predviđene mjere.

- 15.3 Ponuđač je dužan dostaviti u sastavu ponude **originale ili ovjerene kopije dokumenata iz tačke 15.2** kojima dokazuje tehničku i profesionalnu sposobnost.

16. Uslovi za grupu ponuđača

- 16.1 U slučaju da ponudu dostavlja grupa ponuđača, ugovorni organ će ocjenu ispunjenosti kvalifikacionih uslova od strane grupe ponuđača izvršiti na sljedeći način:

- uslove koji su navedeni pod tačkom 12.1 (lična sposobnost) mora ispunjavati svaki član grupe ponuđača pojedinačno, te svaki od članova grupe ponuđača mora dostaviti dokumentaciju kojom dokazuje ispunjavanje postavljenih uslova, na način na koji je predviđeno dostavljanje dokaza;
- svaki član grupe ponuđača je dužan da dostavi ovjerenu izjavu iz tačke 12.2 - Izjava iz člana 45. ZJN (Prilog 5);
- svaki član grupe ponuđača je dužan da dostavi ovjerenu izjavu iz tačke 39.2 tenderske dokumentacije - Izjava iz člana 52. ZJN (Prilog 7);

- grupa ponuđača kao cjelina mora ispuniti uslov koji je naveden pod tačkom 13.1. (sposobnost obavljanja profesionalne djelatnosti), a svaki od članova grupe ponuđača mora dostaviti dokaz o registraciji, na način na koji je predviđeno dostavljanje dokaza;
- grupa ponuđača kao cjelina mora ispuniti uslove koji su navedeni u tačkama 14.1 (ekonomska i finansijska sposobnost), 15.1 (tehnička i profesionalna sposobnost) i 41. (licence / ovlaštenja) tenderske dokumentacije, što znači da grupa ponuđača može zbirno ispunjavati postavljene uslove i dostaviti dokumentaciju kojom dokazuju ispunjavanje postavljenih uslova;
- Izjavu iz člana 47. ZJN (Prilog 6) potrebno je da dostave samo oni članovi grupe ponuđača koji u ponudi dostavljaju dokumente kojima se dokazuje ekonomska i finansijska sposobnost (bilans uspjeha).

16.2 Grupa ponuđača koja učestvuje u ovom postupku javne nabavke i koja bude izabrana kao najpovoljnija, dužna je da dostavi original ili ovjerenu kopiju pravnog akta o udruživanju u grupu ponuđača radi učešća u postupku javne nabavke, u roku ne dužem od 5 (pet) dana od dana prijema odluke o izboru najpovoljnijeg ponuđača.

Navedeni pravni akt mora sadržavati: ko su članovi grupe ponuđača sa tačnim identifikacionim elementima; ko ima pravo istupa, predstavljanja i ovlaštenje za potpisivanje ugovora u ime grupe ponuđača, način plaćanja ugovorne obaveze (lideru ili članovima grupe ponuđača ponaosob prema dijelu ugovora koji izvršava, u kojem slučaju je potrebno navesti koji dio ugovora i u kojem obimu će izvršavati pojedini član grupe ponuđača), kao i utvrđenu solidarnu odgovornost između članova grupe ponuđača za obaveze koje preuzima grupa ponuđača.

Ukoliko u konzorcijalnom ugovoru ne bude jasno definisan način plaćanja, ugovorni organ će plaćanje vršiti prema lideru konzorcijuma. Takođe, ukoliko u konzorcijalnom ugovoru ne bude jasno definisano ko u ime konzorcijuma potpisuje ugovor, ugovorni organ će kao potpisnika ugovora smatrati lidera konzorcijuma i istom će dostaviti ugovor na potpis.

Definisani pravni akt mora biti fizički dostavljen na protokol ugovornog organa najkasnije peti dan po prijemu odluke o izboru najpovoljnijeg ponuđača u radnom vremenu ugovornog organa (od 07:00 do 15:00 sati), te za ugovorni organ nije relevantno na koji je način poslan.

Ukoliko ponuđač ne dostavi pravni akt sa naprijed definisanom sadržinom, ugovor će se dodijeliti sljedećem ponuđaču sa rang liste.

Napomena: Grupa ponuđača može uz svoju ponudu odmah dostaviti original ili ovjerenu kopiju pravnog akta o udruživanju. Ovim se oslobađa obaveza naknadnog dostavljanja originala ili ovjerene kopije ako bude izabrana.

- 16.3 Ukoliko se ponuđač odlučio da učestvuje u postupku javne nabavke kao član grupe ponuđača, ne može u istom postupku učestvovati i samostalno sa svojom ponudom, niti kao član druge grupe ponuđača, odnosno postupanje suprotno ovom zahtjevu ugovornog organa će imati za posljedicu odbijanje svih ponuda u kojima je taj ponuđač učestvoavao.
- 16.4 Grupa ponuđača ne mora osnovati novo pravno lice da bi učestvovala u ovom postupku javne nabavke.
- 16.5 Grupa ponuđača solidarno odgovara za sve obaveze.

PODACI O PONUDI

17. Sadržaj ponude

17.1 Ponuda treba sadržavati sljedeće dokumente (sadržaj ponude):

- 1) **Popis dokumentacije** koja je priložena uz ponudu – sadržaj ponude u skladu sa formom koja je data u Prilogu 1 tenderske dokumentacije;
- 2) **Obrazac za ponudu**, popunjen, potpisan i ovjeren u skladu sa formom koja je data u Prilogu 2 tenderske dokumentacije;
- 3) **Obrazac za cijenu ponude**, popunjen, potpisan i ovjeren u skladu sa formom koja je data u Prilogu 3 tenderske dokumentacije;
- 4) **Obrazac za povjerljive informacije**, sa navodima o povjerljivim informacijama ako ih ima (u skladu sa tačkom 35.1 tenderske dokumentacije), ili sa izjašnjenjem da nema povjerljivih informacija, potpisan i ovjeren od strane ponuđača u skladu sa formom koja je data u Prilogu 4 tenderske dokumentacije. Ukoliko ponuđač ne dostavi ovaj obrazac, ili ga dostavi nepopunjenog smatraće se da ponuda ne sadrži povjerljive informacije i neće biti odbačena;
- 5) **Izjave i dokaze o ispunjenosti uslova iz tačaka tenderske dokumentacije:**
 12. Lična sposobnost;
 13. Sposobnost obavljanja profesionalne djelatnosti
 14. Ekonomska i finansijska sposobnost
 15. Tehnička i profesionalna sposobnost
- 6) **Izjavu ponuđača** u skladu sa članom 52. stav (2) ZJN i tačkom 39.2 tenderske dokumentacije – Sukob interesa, u skladu sa formom koja je data u Prilogu 7 tenderske dokumentacije;
- 7) **Dokumentaciju koja se odnosi na predmet nabavke:**
 1. **Tehnički detalji**, data u Prilogu 8 – **Tehnički zahtjevi i specifikacije;**
- 8) **Nacrt ugovora** (u skladu sa tačkom 27. tenderske dokumentacije) u skladu sa formom koja je data u Prilogu 9 tenderske dokumentacije;
- 9) **Licence / ovlaštenja za obavljanje djelatnosti koje su predmet nabavke** u skladu sa tačkom 41. tenderske dokumentacije;
- 10) **Obrazac za rok isporuke / dinamički plan realizacije ugovora**, popunjen, potpisan i ovjeren u skladu sa formom koja je data u Prilogu 10 tenderske dokumentacije;
- 11) **Obrazac za garantni period** popunjen, potpisan i ovjeren u skladu sa formom koja je data u Prilogu 11 tenderske dokumentacije;
- 12) **Ovlaštenje/ovlaštenja** kojim/a članovi grupe ponuđača ovlašćuju lidera grupe ponuđača da tu grupu predstavlja u toku postupka nabavke, u slučaju da ponudu dostavlja grupa ponuđača;
- 13) **Original ili ovjerena kopija punomoći** u slučaju da je ponuđač (odgovorno lice ponuđača) ovlastio drugo lice za podnošenje ponude;

18. Način pripreme ponude

18.1 Ponuđači su obavezni da pripreme ponude u skladu sa uslovima koji su utvrđeni u ovoj tenderskoj dokumentaciji. Ponude koje nisu u skladu sa ovom tenderskom dokumentacijom će biti odbačene kao neprihvatljive, sve u skladu sa članom 68. ZJN. Ponuđač ne smije mijenjati ili nadopunjavati tekst tenderske dokumentacije.

18.2 Ponude se pripremaju u:

- jednom (1) originalu;
- jednoj (1) štampanoj kopiji (hard – copy) i
- jednoj (1) elektronskoj kopiji na CD-u ili DVD-u ili USB-stiku (skenirana ponuda u pdf formatu).

18.3 Original i jedna (1) štampana kopija kompletne ponude se izrađuju na način da pojedinačno čine cjelinu i trebaju biti otkucani ili napisani neizbrisivom tintom. Eventualne korekcije u tekstu ponude, tokom pripreme iste, moraju biti vidljive, čitljive te potpisane od strane ponuđača i ovjerene pečatom ponuđača, u suprotnom ponuda će biti odbačena. Svi listovi originala ponude (podrazumjeva se kompletna ponuda koja sadrži komercijalni, kvalifikacioni, tehnički i druge tražene dijelove) moraju biti čvrsto uvezani tj. uvezani tako da se sadržaj (listovi) ponude ne mogu nesmetano vaditi ili dopunjavati, a da se pri tome ne ugrozi cjelovitost ponude.

Pod čvrstim uvezom podrazumjeva se ponuda ukoričena u knjigu ili ponuda osigurana jemstvenikom sa naljepnicom i pečatom ponuđača. Original i sve štampane kopije ponude se uvezuju na gore opisan način.

Dijelove ponude kao što su uzorci, katalogi, mediji za pohranjivanje podataka i slično, koji ne mogu biti uvezani, ponuđač obilježava nazivom i navodi u Popisu dokumentacije kao dio ponude. **CD/DVD/USB na kojem je elektronska kopija ponude, u slučaju da se isti dostavlja u posebnoj koverti stavljen u kovertu/paket sa originalom ponude ili se eventualno dostavlja zalijepljen/uvezan u original ponude, se ne navodi u Popisu dokumentacije originala ponude jer predstavlja zasebnu elektronsku kopiju ponude.**

Ako zbog obima ili drugih objektivnih okolnosti ponuda ne može biti izrađena na način da čini cjelinu, onda se izrađuje u dva ili više dijelova. U tom slučaju svaki dio se čvrsto uvezuje na prethodno opisan način, a ponuđač mora u sadržaju ponude navesti od koliko se dijelova ponuda sastoji.

18.4 Sve stranice/listovi ponude trebaju biti označene brojem (numerisane) na način da je vidljiv redni broj stranice/lista.

Ako ponuda sadrži štampanu literaturu, brošure, kataloge i sl. koji imaju izvorno numerisane brojeve, onda se ti dijelovi ponude ne numerišu dodatno.

Kada ponuda sadrži više dijelova, stranice/listovi se označavaju na način da svaki sljedeći dio započinje rednim brojem kojim se nastavlja redni broj stranice/lista kojim završava prethodni dio.

Ponuda neće biti odbačena ukoliko se neka, pojedinačna stranica/list ponude omaškom ponuđača ne numerišu, a pri tome su ostale stranice/listovi ponude numerisane na način da je obezbjeđen kontinuitet numerisanja, te će se ovo smatrati manjim odstupanjem koje bitno ne mijenja osnovni zahtjev za numeraciju stranica/listova, naveden u tenderskoj dokumentaciji.

18.5 **Ponuda mora biti potpisana od strane ponuđača (odgovorne osobe ponuđača ili osobe ovlaštene za podnošenje ponude od strane ponuđača)**, te ovjerena pečatom ponuđača, na mjestima gdje je to u tenderskoj dokumentaciji naznačeno (na mjestima u Izjavama i Prilozima koji se dostavljaju u ponudi gdje piše potpis i pečat ponuđača, na zadnjoj stranici Nacrta ugovora, na mjestu gdje piše „za Izvođača“ i na svim drugim dokumentima koji moraju da se dostave u ponudi, a koji prema zahtjevima tenderske dokumentacije moraju da budu potpisani od strane ponuđača i ovjereni pečatom ponuđača), ako po zakonu države u

kojoj je sjedište ponuđača, isti ima pečat ili sadržavati dokaz da po zakonu države u kojoj je sjedište ponuđača, ponuđač nema pečat.

Stranice/listove ponude ne treba parafirati.

18.6 Predlaže se da forma ponude prati poglavlja iz tenderske dokumentacije.

Prilikom pripreme ponude potrebno je jasno napisati šta se nudi: jednoznačno navesti proizvođača, zemlju porijekla, vrstu i tip proizvoda i karakteristike koje pokazuju da je ponuđena stavka ono što se traži u tehničkoj specifikaciji ili njen ekvivalent istih ili boljih karakteristika.

19. Jezik i pismo ponude

19.1 Ponuda, svi dokumenti i pisana korespondencija u vezi sa ponudom između ponuđača i ugovornog organa mora biti na jednom od službenih jezika u Bosni i Hercegovini i napisana na latiničnom ili ćirilичnom pismu ili na nekom drugom jeziku koji se najčešće koristi u međunarodnoj trgovini, ali pod uslovom da je obavezno u ponudi dostavljen i zvanični prevod (ovjeren od strane ovlaštenog sudskog tumača za jezik sa kojeg je izvršen prevod), na jedan od službenih jezika u Bosni i Hercegovini.

Izuzetno, štampana literatura, brošure, nacrti, kataloška dokumentacija proizvođača materijala i opreme i protokoli o tipskim ispitivanjima materijala i opreme, koje ponuđač dostavlja mogu biti napisani na engleskom jeziku, bez obaveze prevoda na neki od službenih jezika u BiH.

Takođe, štampana literatura, brošure, nacrti, kataloška dokumentacija proizvođača materijala i opreme i protokoli o tipskim ispitivanjima materijala i opreme, koje ponuđač dostavlja mogu biti napisani i na drugom jeziku koji se koristi u međunarodnoj trgovini (npr. njemački, francuski,...), ali uz uslov da se dostavi i cjelokupan prevod na jedan od službenih jezika u Bosni i Hercegovini, izvršen od strane ovlaštenog prevodioca.

20. Način dostavljanja ponuda

20.1 Ponuda se dostavlja u originalu i jednoj (1) štampanoj kopiji (hard copy) i jednoj (1) elektronskoj kopiji na CD-u ili DVD-u ili USB stiku, zajedno sa originalom. Na originalu i kopijama će čitko pisati „ORIGINAL PONUDE“ i „KOPIJA PONUDE“, respektivno. Kopija ponude sadrži sva dokumenta koja sadrži i original. U slučaju razlike između originala i kopije ponude, vjerodostojan je original ponude.

Štampane kopije ponude se dostavljaju zajedno sa originalom u jednoj koverti/paketu, **ako je fizički izvodivo**, ili u više odvojenih koverata/paketa. **Elektronska kopija ponude se dostavlja u posebnoj koverti stavljenoj u kovertu/paket sa originalom ponude ili se dostavlja zalijepljena/uvezana u original ponude.**

20.2 Ponuda, bez obzira na način dostavljanja, mora biti zaprimljena na protokol ugovornog organa, na adresi navedenoj u tenderskoj dokumentaciji, do datuma i vremena navedenog u obavještenju o nabavci i tenderskoj dokumentaciji. Sve ponude zaprimljene nakon tog vremena su neblagovremene i kao takve, neotvorene će biti vraćene ponuđaču.

20.3 Ponude se dostavljaju lično na protokol ugovornog organa ili putem pošte, na adresu ugovornog organa, u zatvorenoj koverti/paketu na kojoj, na prednjoj strani, mora biti navedeno:

- „Elektroprenos - Elektroprivreda BiH“ a.d. Banja Luka
Operativno područje Tuzla, Ljubače bb pošt. fah 79 75000 Tuzla, Bosna i Hercegovina.

- naziv i adresa ponuđača (grupe ponuđača) – u lijevom gornjem uglu koverta/paketa,
- broj nabavke: **JN – OP – 1489/2022,**
- naziv predmeta nabavke: Sanacija OPGW užeta na DV 110 kV Đurđevik – Kladanj
- naznaka: „**NE OTVARAJ – do 20.12.2022. godine do 11:30 časova**“.

20.4 Dopuštenost dostave alternativnih ponuda: Nije dozvoljeno dostavljanje alternativnih ponuda

20.5 Ponuđač može dostaviti samo jednu ponudu. Ponude ponuđača koji dostavi više ponuda, samostalno ili u okviru grupe ponuđača, biće odbačene.

21. Mjesto, datum i vrijeme za prijem ponuda

21.1 Ponude se dostavljaju na način definisan u tački 20. ove tenderske dokumentacije, na protokol ugovornog organa na sljedeću adresu:

**„Elektroprenos - Elektroprijenos BiH“ a.d. Banja Luka
Operativno područje Tuzla, Ljubače bb, 79 75000 Tuzla, Bosna i
Hercegovina.**

21.2 **Rok za dostavljanje ponuda je 20.12.2022. godine do 11:00 časova.**

21.3 Ponuda ponuđača mora biti dostavljena do datuma i sata naznačenog u obavještenju o nabavci odnosno tenderskoj dokumentaciji i za ugovorni organ nije relevantno kada je ona poslata niti na koji način. Ponuđači koji ponude dostavljaju poštom preuzimaju rizik kašnjenja ukoliko ponude ne stignu do krajnjeg roka utvrđenog tenderskom dokumentacijom. Ponude zaprimljene nakon isteka roka za prijem ponuda se vraćaju neotvorene ponuđačima.

22. Mjesto, datum i vrijeme otvaranja ponuda

22.1 Javno otvaranje ponuda će se održati **20.12.2022. godine u 11:30 časova**, u prostorijama Ugovornog organa „Elektroprenos – Elektroprijenos BiH” a.d. Banja Luka, Operativno područje Tuzla, Ljubače bb, Tuzla, Bosna i Hercegovina.

22.2 Ovlašteni predstavnici ponuđača, kao i sva druga zainteresovana lica mogu prisustvovati otvaranju ponuda. Predstavnici ponuđača moraju imati ovlaštenje za učešće na javnom otvaranju ponuda u ime Ponuđača, ovjereno i potpisano od strane odgovorne osobe ponuđača, da bi mogli potpisati i preuzeti Zapisnik sa otvaranja ponuda.

22.3 Na javnom otvaranju ponuda saopštiće se sljedeće informacije:

- naziv ponuđača;
- cijena ponude (bez PDV-a);
- popust naveden u ponudi, ako je posebno iskazan.

22.4 Predstavnici ponuđača moraju imati ovlaštenje za učešće na javnom otvaranju ponuda u ime Ponuđača, ovjereno i potpisano od strane odgovorne osobe ponuđača, da bi mogli potpisati i preuzeti Zapisnik sa otvaranja ponuda i vršiti druge pravne radnje zastupanja interesa

Ponuđača na otvaranju ponuda. U suprotnom, prisustvovat će otvaranju i smatrat će se ostalim zainteresovanim osobama bez gore navedenih prava.

23. Izmjena, dopuna i povlačenje ponuda

23.1 Do isteka roka za prijem ponuda, ponuđač može svoju ponudu izmjeniti ili dopuniti i to da u posebnoj koverti/paketu, dostavi sve dokumente koji su vezani za izmjene ili dopune, uvezane na način kako se traži ovom tenderskom dokumentacijom, a na koverti/paketu navesti sljedeće:

- **„Elektroprenos - Elektroprijenos BiH” a.d. Banja Luka**
Operativno područje Tuzla, Ljubače bb pošt. fah 79 75000 Tuzla, Bosna i Hercegovina.
- naziv i adresa ponuđača (grupe ponuđača) – u lijevom gornjem uglu kovert/paketa,
- **IZMJENA/DOPUNA PONUDE ZA NABAVKU**
- broj nabavke: **JN – OP – 1489/2022,**
- naziv predmeta nabavke: Sanacija OPGW užeta na DV 110 kV Đurđevik – Kladanj
- naznaka: **„NE OTVARAJ – do 20.12.2022. godine do 11:30 časova“.**

23.2 Ponuđač može do isteka roka za prijem ponuda odustati od svoje ponude, na način da dostavi pisanu izjavu da odustaje od ponude, uz obavezno navođenje predmeta nabavke i broja nabavke, i to najkasnije do roka za prijem ponuda. U tom slučaju ponuda će biti vraćena ponuđaču neotvorena.

23.3 Ponuda se ne može mijenjati, dopunjavati, niti povući nakon isteka roka za prijem ponuda.

24. Cijena ponude

24.1 Cijena ponude je cijena bez PDV-a, koja je jednaka zbiru cijena bez PDV-a svih stavki navedenih u Obrascu za cijenu ponude – Prilog 3.

24.2 Cijena ponude mora biti isto izražena u Obrascu za ponudu – Prilog 2 i Obrascu za cijenu ponude – Prilog 3. U slučaju da se ne slažu cijene iz ova dva obrasca, prednost se daje cijeni ponude iz Obrasca za cijenu ponude – Prilog 3.

24.3 Cijena ponude se u Obrascu za ponudu i Obrascu za cijenu ponude navodi bez PDV-a, a zatim se posebno navodi ponuđeni popust, cijena ponude sa uključenim popustom, iznos PDV-a na cijenu ponude sa uključenim popustom i na kraju ukupna cijena ponude sa uključenim popustom (sa PDV-om). Ukupna cijena ponude sa uključenim popustom (sa PDV-om) piše se brojevima i slovima, kako je to predviđeno u Obrascu za ponudu. U slučaju neslaganja iznosa upisanih brojevano i slovima, prednost se daje iznosu upisanom slovima.

24.4 Ponuđači su dužni dostaviti popunjen Obrazac za cijenu ponude – Prilog 3, u skladu sa svim zahtjevima koji su u njemu definisani, i ponuđač je dužan dati ponudu za sve stavke koje su navedene u obrascu. U slučaju da ponuđač ne popuni obrazac u skladu sa postavljenim zahtjevima, njegova ponuda će biti odbačena.

24.5 Ponuđač iskazuje popust u procentima i u novčanom iznosu. U slučaju da ponuđač ne nudi popust, na mjestima gdje se upisuje pripadajući iznos popusta upisuje 0,00. Ako ponuđač ne

iskaže popust na propisan način ili na bilo koji način uslovljava popust, smatraće se da nije ni ponudio popust. U slučaju razlike u popustu iskazanom u procentima i u novčanom iznosu prednost se daje iznosu iskazanom u procentima.

- 24.6 Ukoliko ponuđač nije PDV obaveznik u Bosni i Hercegovini, cijenu ponude u Obrascu za ponudu i Obrascu za cijenu ponude navodi bez PDV-a, zatim posebno navodi ponuđeni popust, cijenu ponude sa uključenim popustom bez PDV-a, ne prikazuje PDV (na mjestu gdje se upisuje pripadajući iznos PDV-a upisuje 0,00) i na kraju, na mjestu ukupne cijene ponude upisuje prethodno navedenu cijenu ponude sa uključenim popustom bez PDV-a (brojevima i slovima).
- 24.7 U slučaju stranog ponuđača, isti je dužan da se, ukoliko bude izabran kao najpovoljniji, registruje kod poreskog punomoćnika za PDV koji ima sjedište u BiH, a sve u skladu sa članom 60. Zakona o porezu na dodatu vrijednost („Službeni glasnik Bosne i Hercegovine“, br. 9/05, 35/05 i 100/08), (u daljem tekstu: Zakon o PDV-u), i o tome Ugovornom organu dostavi pisani dokaz najkasnije do zaključenja ugovora.
- 24.8 Ponuđena cijena treba biti na paritetu DDP (Incoterms 2020) i treba uključivati sve obaveze vezane za realizaciju ugovora, a naročito:
- sve carinske obaveze ili poreze na uvoz i prodaju ili druge poreze koji su već plaćeni ili koji se mogu platiti na komponente i sirovine koje se koriste u proizvodnji ili sastavljanju robe i opreme;
 - sve carinske obaveze ili poreze na uvoz i prodaju ili druge poreze koji su već plaćeni na direktno uvezene komponente koje se nalaze ili će se nalaziti u toj robi i opremi;
 - sve pripadajuće indirektne poreze (odnosi se na carine ali ne na PDV koji se plaća u BiH), poreze na prodaju i druge slične poreze na gotove proizvode koji će se trebati platiti u Bosni i Hercegovini, ako ovaj ugovor bude dodijeljen;
 - cijenu prevoza i špediterske usluge;
 - osiguranje;
 - cijenu popratnih (dodatnih) usluga navedenih u tenderskoj dokumentaciji;
 - druge troškove u procesu nabavke i isporuke robe.
- 24.9 Cijena ponude koju navede ponuđač neće se mijenjati u toku izvršenja ugovora i ne podliježe bilo kakvim promjenama. Ugovorni organ će kao neprihvatljivu odbiti onu ponudu koja sadrži cijenu ponude koja se može prilagođavati, a koja nije u skladu sa ovim stavom.
- 24.10 Cijena ponude treba biti navedena u konvertibilnim markama (KM). Strani ponuđači mogu cijenu ponude iskazati u eurima (EUR), isključivo na paritetu DDP (Incoterms 2020). Navedeni iznos preračunaće se u KM prema zvaničnom kursu Centralne banke Bosne i Hercegovine na dan otvaranja ponuda i zadržati po istom kursu sve do kraja realizacije ugovora.

25. Kriterijum za dodjelu ugovora

25.1 Kriterijum za dodjelu ugovora je: **Najniža cijena**

25.2 Ugovor se dodjeljuje ponuđaču koji je ponudio najnižu cijenu ponude.

25.3 Ponude koje ne zadovolje tehničke zahtjeve i specifikacije ili nisu u skladu sa opisom predmeta javne nabavke, biće odbijene.

26. Period važenja ponude

- 26.1 Ponude moraju da važe devedeset (90) dana, računajući od isteka roka za dostavljanje ponuda. Sve dok ne istekne period važenja ponuda, ugovorni organ ima pravo da traži od ponuđača u pisanoj formi da produže period važenja njihovih ponuda do određenog datuma. Svaki ponuđač ima pravo da odbije takav zahtjev. Ponuda se ne smije mijenjati. Ako ponuđač ne odgovori na zahtjev ugovornog organa u vezi sa produženjem perioda važenja ponude, smatrat će se da je ponuđač odbio zahtjev ugovornog organa, te se njegova ponuda neće razmatrati u daljem toku postupka.
- 26.2 Ponuđeni period važenja ne može biti kraći od perioda traženog u tenderskoj dokumentaciji, a ugovorni organ ne može utvrditi period kraći od 30 dana. Ukoliko ponuđač u ponudi ne navede period njenog važenja, smatra se da ponuda važi za period naznačen u tenderskoj dokumentaciji.
- 26.3 U slučaju da je period važenja ponude kraći od perioda navedenog u tenderskoj dokumentaciji, ugovorni organ će odbiti takvu ponudu u skladu sa članom 60. stav (1) ZJN.

27. Nacrt ugovora

- 27.1 Nacrt ugovora je dat u Prilogu 9 ove tenderske dokumentacije. Ponuđač **ne mora da popuni** nacrt ugovora sa svojim podacima i detaljima koji su sadržani u ponudi (tj. cijena i drugi podaci). Ti podaci će biti uvršteni u ugovor prilikom pripreme istog nakon provedenog postupka javne nabavke kojom prilikom će se upisati podaci koje je ponuđač naveo u svojoj ponudi. Nacrt ugovora na njegovoj zadnjoj stranici, treba da bude potpisan od strane **ponuđača (odgovorne osobe ponuđača ili osobe ovlaštene za podnošenje ponude od strane ponuđača)** te ovjeren pečatom ponuđača na za to predviđenom mjestu. Na prethodno opisan način, potpisan i ovjeren nacrt ugovora čini sastavni dio ponude. U slučaju da ponuđač popuni nacrt ugovora njegova ponuda neće biti odbačena.

28. Zaključivanje ugovora

- 28.1 Ugovorni organ će dostaviti na potpis izabranom ponuđaču prijedlog ugovora i to nakon isteka roka od petnaest (15) dana, računajući od dana kada su svi ponuđači obaviješteni o izboru najpovoljnijeg ponuđača, osim u slučaju da odluka nije postala konačna zbog uložene žalbe (slučaj odgađanja nastavka postupka) ili je poništena povodom uložene žalbe. Prijedlog ugovora će odgovarati nacrtu ugovora iz tenderske dokumentacije pri čemu Ugovorni organ zadržava pravo prilagođenja prijedloga ugovora u skladu sa predmetom nabavke.
- 28.2 Ugovor će se zaključiti u skladu sa uslovima iz tenderske dokumentacije, prihvaćene ponude i u skladu sa zakonima o obligacionim odnosima u BiH.
- 28.3 Ugovorni organ će dostaviti prijedlog ugovora ponuđaču čija je ponuda na rang listi odmah iza ponude izabranog ponuđača, ako izabrani ponuđač:
- propusti da dostavi originale ili ovjerene kopije dokumenata i člana 45. i 47. ZJN, ne starije od tri mjeseca od dana dostavljanja ponude, u roku od 5 dana od dana obavještenja o izboru najpovoljnijeg ponuđača ili
 - propusti da dostavi dokumentaciju koja je bila uslov za potpisivanje ugovora, a koju je bio dužan da dostavi u skladu sa propisima u BiH, ili



- u pisanoj formi odbije dodjelu ugovora, ili
- propusti da dostavi garanciju za uredno izvršenje ugovora u skladu sa uslovima iz tenderske dokumentacije, ili
- propusti da potpiše ugovor o nabavci u roku koji odredi Ugovorni organ ili
- odbije da zaključi ugovor u skladu sa uslovima iz tenderske dokumentacije i ponude koju je dostavio.

Vlasništvo "Elektroprenosa-Elektroprijenosa BiH" a.d. Banja Luka Samo za uvid

OSTALI PODACI I DODATNE INFORMACIJE

29. Trošak ponude, objava i preuzimanje tenderske dokumentacije

- 29.1 Trošak pripreme ponude i podnošenja ponude u cjelini snosi ponuđač.
- 29.2 Ugovorni organ objavljuje tendersku dokumentaciju, istovremeno s objavom obavještenja o nabavci, u sistemu „E-nabavke“, u skladu sa članom 55. ZJN i članom 1. stav (3) tačka b) i članom 9 Uputstva o uslovima i načinu objavljivanja obavještenja i dostavljanja izvještaja u postupcima javnih nabavki u informacionom sistemu „E-nabavke“ („Službeni glasnik BiH“, broj 90/14, 53/15).
- 29.3 Preuzimanje tenderske dokumentacije vrši se na način da zainteresovani privredni subjekti iz člana 2.stav (1) tačka c) ZJN koji su registrovani u sistemu „E-nabavke“, bez naknade, preuzimaju tendersku dokumentaciju objavljenu u sistemu „E – nabavke“. Objavom tenderske dokumentacije na sistemu „E – nabavke“ onemogućeno je dostavljanje iste na druge načine predviđene članom 55. stav (1) tačka a) – c) ZJN. Također, za istu se ne zahtjeva novčana naknada za preuzimanje.
- 29.4 Tenderska dokumentacija može se preuzeti više puta za isti postupak javne nabavke. Ako korisnik sistema preuzme tendersku dokumentaciju za isti postupak javne nabavke više puta, rok za žalbu iz člana 101. stav (1) tačka b) ZJN računa se od prvog preuzimanja tenderske dokumentacije.
- 29.5 Kompletna tenderska dokumentacija, za uvid, biće objavljena na web stranici Ugovornog organa i to: www.elprenos.ba

30. Ispravka i/ili izmjena tenderske dokumentacije, traženje pojašnjenja

- 30.1 Objavom tenderske dokumentacije u sistemu „E – nabavke“, postavljanje zahtjeva za pojašnjenje tenderske dokumentacije i odgovora s pojašnjenjem može se izvršiti samo u formi i na način kako je definisano u sistemu „E – nabavke“. Izmjene i dopune tenderske dokumentacije se vrše na način da se objavljuje novi dokument u sistemu „E – nabavke“.
- 30.2 Zainteresovani kandidati/ponuđači mogu, u sistemu „E – nabavke“, tražiti pojašnjenje tenderske dokumentacije blagovremeno, a najkasnije deset (10) dana prije isteka roka za podnošenje zahtjeva za učešće ili ponuda.
- 30.3 Ugovorni organ će odgovoriti na zahtjev za pojašnjenje, blagovremeno u roku od tri (3) dana, a najkasnije pet (5) dana prije isteka roka za podnošenje zahtjeva za učešće ili ponude, a odgovor s pojašnjenjem kroz sistem „E – nabavke“ dostaviti svim kandidatima/ponuđačima koji su preuzeli tendersku dokumentaciju sa sistema „E – nabavke“.
- 30.4 Ukoliko odgovor iz stava (3) ovog člana, dovodi do izmjena tenderske dokumentacije i te izmjene zahtijevaju od kandidata/ponuđača da izvrše znatne izmjene i/ili da prilagode njihove ponude, naručilac je obavezan produžiti rok za podnošenje zahtjeva za učešće ili ponuda, najmanje za sedam (7) dana.
- 30.5 Ukoliko se nakon osiguranja tenderske dokumentacije pokaže da je za pripremu ponuda neophodna posjeta mjestu isporuke robe / izvršenja usluga / izvođenja radova, Ugovorni organ je obavezan produžiti rok za prijem ponuda za najmanje sedam (7) dana, kako bi se

omogućilo da se svi ponuđači upoznaju sa svim informacijama koje su neophodne za pripremu ponuda, izuzev u slučaju kada je u tenderskoj dokumentaciji već predviđen obilazak mjesta ili lokacije za isporuku robe / izvršenje usluga / izvođenje radova.

30.6 Ugovorni organ može napraviti izmjene i dopune tenderske dokumentacije pod uslovom da se one učine dostupnim zainteresovanim kandidatima/ponuđačima istog dana, a najkasnije pet dana prije isteka utvrđenog roka za prijem zahtjeva za učešće ili ponuda.

31. Podugovaranje

31.1 U slučaju da ponuđač u svojoj ponudi (tačka 5. Izjave ponuđača u Obrascu za ponudu - Prilog 2) naznači da će dio ugovora dati podugovaraču, mora se izjasniti koji dio (opisno ili procentualno ili u vrijednosti ponude izraženoj u valuti ponude bez PDV-a) će dati podugovaraču. U Izjavi ne mora identifikovati podugovarača.

31.2 Izabrani ponuđač je dužan, prije nego uvede podugovarača u posao, obratiti se pismeno ugovornom organu za saglasnost za uvođenje podugovarača, sa svim podacima vezano za podugovarača. Ugovorni organ može izvršiti provjeru kvalifikacija podugovarača u skladu s članom 44. ZJN, i u roku od 15 dana od dana prijema obavještenja o podugovaraču, obavijestiti Izvođača o svojoj odluci.

31.3 Ugovorni organ ukoliko odbije dati saglasnost za uvođenje podugovarača za koje je izabrani ponuđač dostavio zahtjev, dužan je pismeno obrazložiti razloge zbog kojih nije dao saglasnost.

31.4 Ponuđač kojem je dodijeljen ugovor dužan je da prije realizacije podugovora dostavi ugovornom organu podugovor koji obavezno sadrži sljedeće elemente propisane članom 73. stav (4) ZJN, i to:

- dio ugovora - koji će realizovati podugovarač;
- naziv, opis i vrijednost dijela ugovora koji će realizovati podugovarač;
- podatke o podugovaraču: naziv podugovarača, sjedište, JIB/IDB, broj transakcionog računa i naziv banke kod koje se vodi.

31.5 Gore navedeni podaci su osnov za direktno plaćanje podugovaraču.

31.6 U slučaju podugovaranja, odgovornost za uredno izvršavanje ugovora snosi izabrani ponuđač.

Napomena:

U skladu sa ZJN podugovarač se ne smatra ponuđačem niti članom grupe ponuđača u smislu postupka javne nabavke.

Ako se ponuđač u Izjavi izjasnio da neće angažovati podugovarača, a u toku realizacije Ugovora se pojavi potreba za angažovanjem podugovarača, Ugovorni organ i Izvođač će postupiti u skladu sa članom 73. ZJN.

Ako ponuđač u Obrascu za ponudu ne zaokruži nijednu od opcija, smatraće se da se izjasnio da neće podugovarati, a ponuda neće biti odbačena.

32. Ukoliko se kao ponuđač javi fizičko lice (uslovi i dokazi)

32.1 U slučaju da ponudu dostavlja fizičko lice u smislu odredbe člana 2. stav (1) tačka c) ZJN, u svrhu dokaza u smislu ispunjavanja uslova lične sposobnosti i sposobnosti obavljanja profesionalne djelatnosti dužan je dostaviti sljedeće dokaze:

- a) izvod/uvjerenje nadležnog suda kojim dokazuje da u krivičnom postupku nije izrečena pravosnažna presuda kojom je osuđen za krivično djelo učešća u kriminalnoj organizaciji, za korupciju, prevaru ili pranje novca, u skladu sa važećim propisima u Bosni i Hercegovini ili zemlji u kojoj je registrovan, koje glasi na ime vlasnika – preduzetnika;
- b) uvjerenje od nadležnog organa uprave da nije u postupku obustavljanja poslovne djelatnosti;
- c) potvrda nadležne poreske uprave da izmiruje doprinose za penziono-invalidsko osiguranje i zdravstveno osiguranje za sebe i zaposlene (ukoliko ima zaposlenih u radnom odnosu),
- d) potvrda nadležne poreske uprave da izmiruje sve poreske obaveze kao fizičko lice registrovano za samostalnu djelatnost;
- e) potvrda nadležnog opštinskog organa da je registrovan i da obavlja djelatnost za koju je registrovan.

32.2 Pored dokaza o ličnoj sposobnosti i sposobnosti obavljanja profesionalne djelatnosti, dužan je dostaviti sve dokaze u pogledu ekonomsko-finansijske sposobnosti i tehničke i profesionalne sposobnosti, koji se traže u tačkama 14. i 15. tenderske dokumentacije.

33. Rok za donošenje odluke o izboru

33.1 Ugovorni organ će donijeti odluku o izboru najpovoljnijeg ponuđača ili odluku o poništenju u postupku javne nabavke u roku koji je određen tenderskom dokumentacijom kao rok važenja ponude, a najkasnije u roku od 7 (sedam) dana od dana isteka važenja ponude, odnosno u produženom periodu roka važenja ponude, ukoliko se on produži na zahtjev ugovornog organa. Odluka o rezultatima postupka javne nabavke biće objavljena na web stranici ugovornog organa www.elprenos.ba.

33.2 Svi ponuđači će biti obaviješteni o odluci ugovornog organa o rezultatu postupka javne nabavke u roku od 7 (sedam) dana od dana donošenja odluke, i to putem pošte s povratnicom. Uz obavještenje o rezultatima postupka ugovorni organ će dostaviti ponuđačima odluku o izboru najpovoljnijeg ponuđača ili poništenju postupka, kao i zapisnik o ocjeni ponuda.

34. Rok, način i uslovi plaćanja izabranom ponuđaču

34.1 Plaćanje izabranom ponuđaču će se vršiti na način definisan u članu 4. Nacrta ugovora, (Prilog 9 ove tenderske dokumentacije).

35. Povjerljivost dokumentacije privrednih subjekata

35.1 Ponuđač koji dostavlja ponudu koja sadrži određene informacije/podatke koje su povjerljive treba da u ponudi dostavi spisak povjerljivih informacija/podataka u formi koja je data u Prilogu 4 - Obrazac za povjerljive informacije, potpisan od strane ponuđača i ovjeren pečatom ponuđača ili u slučaju da ponuda ne sadrži povjerljive informacije/podatke, treba da u ponudi dostavi Obrazac za povjerljive informacije potpisan od strane ponuđača i ovjeren pečatom ponuđača, sa izjašnjenjem da nema povjerljivih informacija.

U slučaju postojanja povjerljivih informacija/podataka, uz njihovo navođenje, ponuđač je dužan da naznači brojeve stranica u ponudi na kojoj se nalaze, pravni osnov po kojem se te informacije/podaci smatraju povjerljivim i koliko dugo će biti povjerljive.

- 35.2 Ukoliko ponuđač u ponudi ne dostavi Obrazac za povjerljive informacije ili ga dostavi nepopunjenog smatraće se da ponuda ne sadrži povjerljive informacije i neće biti odbačena.
- 35.3 Povjerljivim podacima ne mogu se smatrati (član 11.ZJN):
- ukupne i pojedinačne cijene iskazane u ponudi;
 - predmet nabavke, odnosno ponuđena roba, usluga ili rad od koje zavisi poređenje sa tehničkom specifikacijom i ocjena da je ponuda u skladu sa zahtjevima iz tehničke specifikacije;
 - dokazi o ličnoj situaciji ponuđača (u smislu odredbi čl. 45.-51. ZJN).
- 35.4 Ako ponuđač označi povjerljivim podatke koji se u skladu sa ovom tačkom tenderske dokumentacije ne mogu proglasiti povjerljivim ili dijelove ponude koji su po svojoj prirodi javne informacije (katalozi, finansijski izvještaji koji su dostupni na web-u, podaci koji se koriste za ocjenu ponude, uvjerenja iz javnih registara i slični dokumenti), ugovorni organ ih neće smatrati povjerljivim, a ponuda ponuđača neće biti odbačena.
- 35.5 Nakon javnog otvaranja ponuda nijedna informacija vezana za ispitivanje, pojašnjenje ili ocjenu ponuda ne smije se otkrivati nijednom učesniku postupka ili trećoj osobi prije nego što se odluka o rezultatu postupka ne saopšti učesnicima postupka.
- 35.6 Učesnici u postupku javne nabavke ni na koji način ne smiju neovlašteno prisvajati, koristiti za svoje potrebe ili proslijediti trećim licima podatke, rješenja ili dokumentaciju (informacije, planove, kompjuterske programe i dr.) koji su mu stavljeni na raspolaganje ili do kojih su došli na bilo koji način u postupku javne nabavke.
- 35.7 Nakon prijema odluke o izboru najpovoljnijeg ponuđača ili odluke o poništenju postupka javne nabavke, a najkasnije do isteka roka za žalbu, ugovorni organ će po prijemu zahtjeva ponuđača, a najkasnije u roku od dva (2) dana od dana prijema zahtjeva, omogućiti uvid u svaku ponudu, uključujući dokumente podnesene u skladu sa članom 45. stav (2) ZJN i pojašnjenja originalnih dokumenata u skladu s članom 68. stav (3) ZJN, osim informacija koje je ponuđač označio kao povjerljive i koje se mogu smatrati povjerljivim u skladu sa ZJN.

36. Neprirodno niska cijena ponude

- 36.1 Ako ugovorni organ ocijeni da je ponuđena cijena neprirodno niska, u skladu sa članom 66. ZJN, pismeno će zahtijevati od ponuđača da obrazloži ponuđenu cijenu.
- 36.2 Ponuđač je dužan na zahtjev ugovornog organa da pismeno dostavi detaljne informacije o relevantnim sastavnim elementima ponude, uključujući elemente cijene, odnosno razloge za ponuđenu cijenu. Ugovorni organ će uzeti u razmatranje objašnjenja koja se na primjeren način odnose na:
- ekonomičnost proizvodnog procesa, izvršenih usluga ili građevinske metode;
 - izabrana tehnička rješenja i/ili izuzetno pogodne uslove koje ponuđač ima za dostavu robe, izvršenje usluga ili za izvođenje radova;

- c) originalnost robe, usluga ili radova koje je ponuđač ponudio;
- d) usklađenost s važećim odredbama koje se odnose na zaštitu na radu i uslove rada na mjestu gdje se isporučuje roba, izvršavaju usluge ili se izvode radovi;
- e) mogućnost da ponuđač prima državnu pomoć, s tim da ponuđač mora dokazati da je državna pomoć dodijeljena u skladu sa važećim propisima.

36.3 Ugovorni organ će obavezno zatražiti obrazloženje neprirodno niske cijene ponude, u sljedećim slučajevima:

- ako je cijena ponude za više od 50 % niža od prosječne cijene preostalih prihvatljivih ponuda, ako su primljene najmanje tri prihvatljive ponude, ili
- ako je cijena ponude za više od 20% niža od cijene drugorangirane prihvatljive ponude.

Ovo pravilo ne sprečava ugovorni organ da zatraži obrazloženje neprirodno niske cijene ponude i iz drugih razloga propisanih članom 66. ZJN.

36.4 Ako ponuđač odbije da dostavi pisano obrazloženje ili dostavi obrazloženje, iz kojeg se ne može utvrditi da će ponuđač biti u mogućnosti da isporuči robu / izvrši usluge / izvede radove po ponuđenoj cijeni, ugovorni organ će takvu ponudu odbaciti.

37. Provjera računske ispravnosti ponude

37.1 Ugovorni organ će ispraviti bilo koju grešku u ponudi koja je čisto aritmetičke prirode, ukoliko se ista otkrije tokom provjere računske ispravnosti ponude. Ugovorni organ će neodložno ponuđaču uputiti obavještenje o svakoj ispravci i može nastaviti sa postupkom ocjene ponude, sa ispravljenom greškom, pod uslovom da je ponuđač pisanim putem prihvatio ispravku u roku koji je odredio ugovorni organ. Ispravljeni iznosi su kao takvi obavezujući za ponuđača. Ako ponuđač ne prihvati predloženu ispravku, ponuda se odbacuje i garancija za ozbiljnost ponude, ukoliko postoji, se vraća ponuđaču.

37.2 Ugovorni organ će ispraviti greške u računanju cijene u sljedećim slučajevima:

- a) ako postoji razlika između jedinične cijene i ukupnog iznosa koji se dobije množenjem jedinične cijene i količine, jedinična cijena koja je navedena će imati prednost i potrebno je ispraviti konačan iznos;
- b) ako postoji greška u ukupnom iznosu u vezi sa sabiranjem podiznosa, podiznos će imati prednost, kada se ispravlja ukupan iznos.

37.3 Jedinična cijena stavke se ne smatra računskom greškom, odnosno ne može se ispravljati.

38. Preferencijalni tretman domaćeg

38.1 Ugovorni organ neće primjenjivati preferencijalni tretman domaćeg iz člana 67. ZJN („Službeni glasnik BiH“, broj: 39/14 i 59/22), jer je Odluka Savjeta ministara BiH o obaveznoj primjeni preferencijalnog tretmana domaćeg („Službeni glasnik BiH“, br. 34/20), prestala da važi 01.06.2021. godine

39. Sukob interesa

39.1 U skladu sa članom 52. ZJN, kao i sa drugim važećim propisima u BiH, ugovorni organ će odbiti ponudu ukoliko je ponuđač koji je dostavio ponudu, dao ili namjerava dati sadašnjem ili bivšem zaposleniku ugovornog organa mito u vidu novčanog iznosa ili u nekom drugom

obliku, u pokušaju da izvrši uticaj na neki postupak ili na odluku ili na sam tok postupka javne nabavke. Ugovorni organ će u pisanoj formi obavijestiti ponuđača i Agenciju za javne nabavke o odbijanju ponude, te o razlozima za to i o tome će napraviti zabilješku u izvještaju o postupku nabavke.

- 39.2 Ponuđač je dužan da uz ponudu dostavi i posebnu pismenu Izjavu u vezi člana 52. stav (2) ZJN da nije nudio mito niti učestvovao u bilo kakvim radnjama čiji je cilj korupcija u javnoj nabavci i to u formi utvrđenoj Prilogom 7 tenderske dokumentacije, ovjerenu kod organa nadležnog za ovjeru dokumenata, ne stariju od datuma objave obavještenja za predmetnu nabavku. Ako ponudu dostavlja grupa ponuđača svaki član mora dostaviti izjavu po članu 52. ZJN.
- 39.3 U slučaju da ponuda prouzrokuje ili može da prouzrokuje sukob interesa u skladu sa važećim propisima u BiH (član 52. ZJN), ugovorni organ će postupiti u skladu sa tim propisima, što uključuje i obrazloženo odbijanje takve ponude. S tim u vezi, ponuda će biti odbačena ako:
- rukovodilac ugovornog organa ili član upravnog ili nadzornog odbora ugovornog organa istovremeno obavlja upravljačke poslove u privrednom subjektu koji dostavlja ponudu, ili
 - ako je rukovodilac ugovornog organa ili član upravnog ili nadzornog odbora ugovornog organa istovremeno i vlasnik poslovnog udjela, dionica odnosno drugih prava na osnovu kojih učestvuje u upravljanju, odnosno u kapitalu tog privrednog subjekta sa više od 20%, ili
 - ako je ponuđač direktno ili indirektno učestvovao u tehničkim konsultacijama u pripremi postupka javne nabavke, a ne može objektivno da dokaže da njegovo učešće u tehničkim konsultacijama ne ograničava konkurenciju, te da svi ponuđači imaju jednak tretman u postupku, sve u skladu sa odredbama člana 52. stav 5), 6) i 7) ZJN, ili
- postoje druge okolnosti koje dovode do sukoba interesa u skladu sa važećim propisima u BiH.

40. Pouka o pravnom lijeku

- 40.1 Svaki ponuđač koji ima opravdan interes za ugovor o javnoj nabavci i smatra da je ugovorni organ u toku postupka javne nabavke izvršio povrede ZJN i/ili podzakonskih akata, ima pravo da uloži žalbu na postupak u roku koji je određen u članu 101. ZJN.
- 40.2 Žalba se izjavljuje ugovornom organu u najmanje tri primjerka, u pisanoj formi direktno, ili preporučenom poštanskom pošiljkom, u rokovima propisanim članom 101. ZJN.
- 40.3 Ugovorni organ je dužan u roku od pet dana od zaprimanja žalbe donijeti odgovarajuću odluku po žalbi u skladu sa članom 100. ZJN.
- 40.4 Ako ugovorni organ odbaci žalbu zaključkom zbog procesnih nedostataka (žalba neblagovremena, nedopuštena ili izjavljena od neovlaštenog lica) ponuđač može izjaviti žalbu KRŽ u roku od 10 dana, od dana prijema zaključka.
- 40.5 Ako ugovorni organ usvoji žalbu djelimično ili u cjelosti, te svoje rješenje ili odluku zamjeni drugim rješenjem ili odlukom ili poništi postupak nabavke, ponuđač može izjaviti žalbu KRŽ u roku od 5 (pet) dana, od dana prijema rješenja, posredstvom ugovornog organa.
- 40.6 Ako ugovorni organ utvrdi da je žalba blagovremena, dopuštena i izjavljena od ovlaštenog lica, ali je neosnovana, dužan je u roku od pet dana, od datuma njenog zaprimanja proslijediti

žalbu KRŽ, sa svojim izjašnjenjem na navode žalbe, kao i kompletnom dokumentacijom vezano za postupak protiv kojeg je izjavljena žalba.

41. Licence / ovlaštenja

41.1 Ponuđači treba da uz ponudu dostave važeće licence / ovlaštenja za obavljanje djelatnosti izvođenja radova na objektima za koje građevinsku dozvolu izdaje Ministarstvo za prostorno uređenje, građevinarstvo i ekologiju Federacije BiH i to za izvođenje dijela elektro faze – instalacije jake struje i elektroenergetskih postrojenja, u skladu sa tehničkim zahtjevima i specifikacijom dokumentacije opreme i radova za tip elektroenergetskog objekta koji je predmet ove javne nabavke, **u suprotnom ponuda ponuđača će biti odbačena. Navedene licence / ovlaštenja predstavljaju minimalan uslov da bi se pristupilo zaključenju ugovora.** Dokumenti trebaju biti ovjerene kopije originala.

Ponuđačima se skreće pažnja da dostavljanje uz ponudu Rješenja za obavljanje predmetnih djelatnosti izdatih od strane Federalnog Ministarstva prostornog uređenja Federacije BiH, a ne ovlaštenja, neće biti prihvaćeno, osim za djelatnosti za koje zakonskim odredbama nije predviđeno izdavanje ovlaštenja.

41.2 Ponuđači koji u momentu dostavljanja ponude posjeduju važeće licence / ovlaštenja / odgovarajuće ekvivalentne dokumente za obavljanje djelatnosti izvođenja dijela elektro faze – instalacije jake struje i elektroenergetskih postrojenja, izdate u entitetu u kojem su registrovani ili u državi u kojoj su registrovani, **a ne posjeduju neku od važećih, traženih** licenci / ovlaštenja u FBiH, treba da u Tabelu 1. Priloga 12 tenderske dokumentacije upišu podatke o tim važećim licencama / ovlaštenjima / odgovarajućim ekvivalentnim dokumentima izdatim u entitetu / državi u kojoj je registrovan, a ovjerene kopije važećih licenci / ovlaštenja / odgovarajućih ekvivalentnih dokumenata navedenih u Tabeli 1. treba da prilože uz ovu tabelu, **u suprotnom će ponuda ponuđača biti odbačena.** Dokumenti trebaju biti ovjerene kopije originala.

Ovi ponuđači su dužni da dostave popunjenu **Izjavu** iz Priloga 12, potpisanu od strane ponuđača i ovjerenu pečatom ponuđača, kojom se obavezuju da će, ukoliko budu izabrani kao najpovoljniji ponuđač i da bi mogli pristupiti zaključenju ugovora, pribaviti važeće licence / ovlaštenja za obavljanje djelatnosti izvođenja dijela elektro faze – instalacije jake struje i elektroenergetskih postrojenja izdate od strane Federalnog Ministarstva prostornog uređenja Federacije BiH, koje ne posjeduju, te dostaviti njihove ovjerene kopije ugovornom organu, najkasnije 60 dana od dostave obavještenja o izboru najpovoljnijeg ponuđača. **Navedene licence / ovlaštenja je neophodno osigurati prije zaključenja ugovora i kao takve predstavljaju minimalan uslov da bi se pristupilo zaključenju ugovora.** Ukoliko ponuđač u ostavljenom roku ne dostavi ugovornom organu gore navedene važeće licence/ovlaštenja, smatraće se da odbija da zaključi predloženi ugovor pod uslovima navedenim u tenderskoj dokumentaciji, te će se postupiti u skladu sa članom 72. stav 3. ZJN, odnosno ugovor će se dodijeliti onom ponuđaču čija je ponuda po redoslijedu odmah nakon ponude izabranog ponuđača.

42. Garancija za uredno izvršenje ugovora

42.1 Ponuđač koji je izabran kao najpovoljniji dužan je u roku od petnaest (15) dana od dana obostranog potpisivanja ugovora dostaviti Ugovornom organu безусловnu bankarsku garanciju za uredno izvršenje ugovora u iznosu od 10% (deset procenata) od ukupne vrijednosti ugovora bez uračunatog PDV-a, sa klauzulom plativo na prvi pisani poziv korisnika garancije i bez prava prigovora, sa rokom važnosti, rok izvršenja ugovornih obaveza plus šezdeset (60) dana. Ponuđač prihvata obavezu dostavljanja garancije za uredno

izvršenje ugovora, potpisivanjem i ovjeravanjem pečatom ponuđača Izjave ponuđača u Obrascu za ponudu - Prilog 2 tenderske dokumentacije, tačka 7 (7 b).

- 42.2 Garancija za uredno izvršenje ugovora će biti nominovana u valuti Ugovora i mora biti dostavljena u formi datoj u Prilogu 13 tenderske dokumentacije.
- 42.3 Iznos garancije za uredno izvršenje ugovora će biti plativ Ugovornom organu kao kompenzacija za bilo koji gubitak koji bi bio prouzrokovan ako Izvođač ne uspije da izvrši svoje ugovorene obaveze. Izvođač će biti dužan da po potrebi dostavi produženje garancije za uredno izvršenje ugovora do završetka ugovornih obaveza.
- 42.4 Uslovi povrata ili zadržavanja garancije za uredno izvršenje ugovora vršiće se u skladu sa Pravilnikom o obliku garancije za ozbiljnost ponude i izvršenje ugovora („Službeni glasnik BiH“ br. 90/14), odnosno odredbama Zakona o obligacionim odnosima.

43. E – aukcija

- 43.1 Za ovaj postupak javne nabavke predviđeno je provođenje E – aukcije u skladu sa Pravilnikom o uslovima i načinu korištenja E – aukcije (Službeni glasnik BiH br. 66/16).
- 43.2 E – aukcija je način provođenja dijela postupka javne nabavke, koji uključuje:
- podnošenje novih cijena, izmijenjenih naniže,
- a odvija se nakon početne ocjene ponuda i omogućava njihovo rangiranje pomoću automatskih metoda ocjenjivanja u informacionom sistemu E – nabavke.
- 43.3 Ugovorni organ određuje početak i dužinu trajanja E – aukcije u sistemu E – nabavke. Za zakazivanje i početak E – aukcije referentno je vrijeme u sistemu E – nabavke. Od momenta zakazivanja do vremena početka E – aukcije mora proći minimalno 48 časova. E – aukcija ne može početi vikendom, neradnim danom i radnim danom prije 9:00 sati i nakon 15:00 sati.
- 43.4 Svi ponuđači koji su podnijeli **prihvatljive** ponude, momentom zakazivanja E – aukcije obavještavaju se istovremeno putem sistema E – nabavke o sljedećem:
- a) datumu i vremenu početka E – aukcije,
 - b) prethodno određenom trajanju E – aukcije;
 - c) broju postupka javne nabavke i broju lota, ukoliko je postupak podijeljen na lotove;
 - d) poziciji na rang listi u početnoj ocjeni ponuda;
 - e) ukupnom broju bodova u slučaju ekonomski najpovoljnije ponude;
 - f) da li se na ponudu primjenjuje preferencijalni tretman domaćeg.
- 43.5 Izmjenu vremena početka i dužine trajanja E – aukcije ugovorni organ može vršiti kroz sistem E – nabavke do momenta početka E – aukcije. Od momenta izmjene do novog početka E – aukcije mora proći minimalno 48 sati. Otkazivanje E – aukcije se može vršiti kroz sistem E – nabavke do momenta početka E – aukcije.
- 43.6 Svako snižavanje cijene ponude u slučaju najniže cijene, kao kriterijuma za dodjelu ugovora, je moguće u rasponu od 0,1 % do 10 % najniže početne cijene svih ponuda.
- 43.7 Sistem E – nabavke šalje obavještenje o završenoj E – aukciji. Ugovorni organ po završetku E – aukcije, u skladu sa članom 69. ZJN donosi odluku o prestanku postupka javne nabavke i obavještava ponuđače u skladu sa članom 71. ZJN.
- 43.8 Kada se ukupna cijena odnosi na tehničku specifikaciju koja se sastoji od više pozicija tada se svaka od pozicija umanjuje za isti procenat koliko iznosi konačno procentualno umanjenje

ukupne cijene postignute nakon E – aukcije, te se na tako umanjene cijene nudi zaključenje ugovora najpovoljnijem ponuđaču u skladu sa članom 72. ZJN.

43.9 U skladu sa članom 3 stav (3) Pravilnika o uslovima i načinu korištenja E – aukcije, u slučaju prijema jedne prihvatljive ponude E-aukcija se ne može zakazati, nego se postupak okončava u skladu sa članom 69. ZJN.

43.10 Izmjena, otkazivanje ili ponovno zakazivanje E – aukcije će se vršiti u skladu sa odredbama članova 6. i 7. Pravilnika o uslovima i načinu korištenja E – aukcije.

Vlasništvo "Elektroprenosa-Elektroprijenosa BiH" a.d. Banja Luka Samo za uvid

PRILOZI

- Prilog 1 - Popis dokumentacije
- Prilog 2 - Obrazac za ponudu
- Prilog 3 - Obrazac za cijenu ponude
- Prilog 4 - Obrazac za povjerljive informacije
- Prilog 5 - Izjava o ispunjavanju uslova iz člana 45. ZJN
- Prilog 6 - Izjava o ispunjavanju uslova iz člana 47. ZJN
- Prilog 7 - Izjava u skladu s članom 52. ZJN
- Prilog 8 - Tehnički zahtjevi i specifikacije
- Prilog 9 - Nacrt ugovora
- Prilog 10 - Obrazac za rok isporuke i dinamički plan realizacije ugovora
- Prilog 11 - Obrazac za garantni period
- Prilog 12 - Podaci o licencama / ovlaštenjima
- Izjava o licencama / ovlaštenjima
- Prilog 13 - Forma garancije za uredno izvršenje ugovora

Vlasništvo "Elektroprenosa-Elektroprijenosa BiH" a.d. Banja Luka Samo za uvid



PRILOG 1 - POPIS DOKUMENTACIJE

(Naziv dokumenta 1)

broj stranice ponude

(Naziv dokumenta 2)

broj stranice ponude

(Naziv dokumenta 3)

broj stranice ponude

•
•
•

(Naziv dokumenta n)

broj stranice ponude

Potpis i pečat ponuđača _____

PRILOG 2 - OBRAZAC ZA PONUDU

Broj i naziv nabavke: JN-OP-1489/2022 Sanacija OPGW užeta na DV 110 kV Đurđevik – Kladanj

Broj obavještenja sa Portala javnih nabavki: _____

Broj ponude: _____; Datum: __. __. 2022. godine.

**UGOVORNI ORGAN: „Elektroprenos – Elektroprijenos BiH” a.d. Banja Luka,
Marije Bursać 7a, 78 000 Banja Luka, BiH**

PONUĐAČ:

	Ponudač (ovlašteni predstavnik grupe ponuđača)	Članovi grupe ponuđača (ukoliko se radi o grupi ponuđača)	
		Član grupe	Član grupe
Naziv i sjedište Ponuđača			
Adresa			
IDB/JIB			
Broj žiro računa			
PDV			
Adresa za dostavljanje pošte			
Članovi grupe ponuđača (ukoliko se radi o grupi ponuđača)			
	Član grupe	Član grupe	Član grupe
Naziv i sjedište ponuđača			
Adresa			
IDB/JIB			
Broj žiro računa			
PDV			
Adresa za dostavljanje pošte			

(Ukoliko ponudu dostavlja grupa ponuđača, upisuju se podaci za sve članove grupe ponuđača, kao i kada ponudu dostavlja samo jedan ponuđač. Podgovarač se ne smatra ponuđačem niti članom grupe ponuđača u smislu postupka javne nabavke.)

KONTAKT OSOBA (za ovu ponudu):

Ime i prezime	
Adresa	
Broj telefona	
Broj faksa	
E-mail adresa	

IZJAVA PONUĐAČA

(ukoliko ponudu dostavlja grupa ponuđača, onda ovu Izjavu popunjava samo predstavnik grupe ponuđača)

U postupku javne nabavke, koju ste pokrenuli objavom obavještenja broj _____ na Portalu javnih nabavki dana: _____ godine, dostavljamo ponudu i izjavljujemo sljedeće:

1. U skladu sa sadržajem i zahtjevima tenderske dokumentacije JN-OP-1489-6/2022, ovom izjavom prihvatamo njene odredbe u cijelosti, bez ikakvih rezervi ili ograničenja.
2. Ovom ponudom odgovaramo zahtjevima iz tenderske dokumentacije za nabavku Sanacija OPGW užeta na DV 110 kV Đurđevik – Kladanj, u skladu s uslovima utvrđenim u tenderskoj dokumentaciji, kriterijumima i utvrđenim rokovima, bez ikakvih rezervi ili ograničenja.

3. Cijena naše ponude je:

	Iznos	Valuta
Cijena ponude (bez PDV-a) je:		
Popust koji dajemo na Cijenu ponude (____ %) je:		
Cijena ponude, sa uključenim popustom (bez PDV-a) je:		
PDV 17% na Cijenu ponude sa uključenim popustom je:		
Ukupna cijena ponude (sa uračunatim PDV-om) je:		

(slovima: _____)

U prilogu se nalazi i obrazac za cijenu naše ponude, koji je popunjen u skladu sa zahtjevima iz tenderske dokumentacije. U slučaju razlika u cijenama iz ove izjave i obrasca za cijenu ponude, relevantna je cijena iz obrasca za cijenu ponude.

4. Naša ponuda važi ____ dana (_____), računajući od isteka roka za dostavljanje ponuda, tj. do: _____.

5. Podugovaranje:

- a) Imamo namjeru podugovaranja prilikom izvršenja ugovora

Naziv i sjedište podugovarača (nije obavezan podatak): _____

i/ili Dio ugovora koji se namjerava podugovarati (obavezan podatak, navesti opisno ili u procentima ili u vrijednosti ponude izraženoj u valuti ponude bez PDV-a): _____

- b) Nemamo namjeru podugovaranja

(zaokružiti tačku a) ili b), a ako se izjavi namjera podugovaranja popuniti najmanje obavezne podatke).

6. Garantni period na izvedene radove ____ (_____) mjeseci od dana otklonjenih nedostataka uočenih prilikom internog tehničkog pregleda.

7. Ako naša ponuda bude najuspješnija u ovom postupku javne nabavke, obavezujemo se da ćemo:

- a) dostaviti dokaze o kvalifikovanosti, u pogledu lične sposobnosti, ekonomske i finansijske sposobnosti, te tehničke i profesionalne sposobnosti koji su traženi tenderskom dokumentacijom i u roku koji je utvrđen, a što potvrđujemo izjavama u ovoj ponudi.

- b) dostaviti garanciju za uredno izvršenje ugovora u skladu sa zahtjevima iz tenderske dokumentacije.



Ime i prezime osobe koja je ovlaštena da predstavlja ponuđača: [.....]

Potpis ovlaštene osobe: [.....]

Mjesto i datum: [.....]

Pečat ponuđača:

Vlasništvo "Elektroprenosa-Elektroprijenosa BiH" a.d. Banja Luka Samo za uvid

**PRIOLOG 3 - OBRAZAC ZA CIJENU PONUDE**

NAZIV PONUĐAČA: _____

Broj ponude: _____

Datum: _____

R.b.	OPIS	Jedinica mjere	Količina	Jedinična cijena po stavki bez PDV-a Valuta _____	Ukupna cijena po stavki bez PDV-a Valuta _____
1.	OPREMA				
1.1.	OPGW 9 – 11, 24 SMF , kao što je opisano u paragrafu 2.1. Prilog 8 – Tehničke specifikacije i Tehničkim detaljima Stavka 1	m	3640		
1.2.	Preformirani prut za prigušivač vibracija za OPGW 9 – 11 , kao što je opisano u paragrafu 2.2. Prilog 8 – Tehničke specifikacije, prema crtežu 1.2.2.7	kom	22		
1.3.	Prigušivač vibracija za OPGW 9 – 11 , , kao što je opisano u paragrafu 2.2. Prilog 8 – Tehničke specifikacije, prema crtežu 1.2.2.6	kom	22		
1.4.	Zaštitni armaros za OPGW 9 – 11 mm , kao što je opisano u paragrafu 2.2. Prilog 8 – Tehničke specifikacije, prema crtežu 1.2.2.2 i crtežu 1.2.2.5	kom	9		
1.5.	Zatezni i zaštitni armaros za OPGW 9 – 11 mm , kao što je opisano u paragrafu 2.2. Prilog 8 – Tehničke specifikacije, prema crtežu 1.2.2.1, crtežu 1.2.2.3 i crtežu 1.2.2.4	kom	4		
2.	RADOVI				
2.1.	Uraditi montažnu tablicu provjesa i naprezanja za zatezno polje od SM 44 do SM 55. (Potrebne podatke koristiti iz postojećeg elaborata). Zamjena postojećeg zaštitnog užeta sa optičkim vlaknima (OPGW) novim zaštitnim užetom sa optičkim vlaknima (OPGW) od SM 44 do SM 55, prema stubnoj listi u tački 4.5 Priloga 8 – Tehničke specifikacije, koja obuhvata pripremne i završne	m	3412		



	radove, eventualnu sanaciju postojećih pristupnih puteva, razvlačenje, dovođenje u provjes i fiksiranje OPGW-užeta uz montažu pripadajuće ovjesne i spojne opreme i demontažu postojećeg zaštitnog užeta sa optičkim vlaknima, kao što je opisano u Prilogu 8 (Tehnička specifikacija).				
2.2.	Instalacija postojećih spojnih kutija za OPGW, koja obuhvata uređenje spustova uz postavljanje stezaljki za spustove i nosača viška užeta, uz nabavku neophodnog sitnog materijala, spajanje vlakana, montaža nosača šlingi i namotavanje rezervne dužine optičkog kabla na iste kao što je opisano u Prilogu 8 (Tehnička specifikacija).	kom	2		
2.3.	Završavanje (spajanje) optičkih vlakana POK-a (24 niti) u ODF-u TS Kladanj	kom	1		
2.4.	Funkcionalno ispitivanje OPGW ODF-ODF (obostrano), završna mjerenja na optičkom spojnom putu, rezultate dostaviti u printanoj i elektronskoj formi, kao što je opisano u Prilogu 8 (Tehnička specifikacija)	set	1		
2.5.	Mjerenje provjesa OPGW-a, dostaviti Naručiocu	kom	1		
UKUPNA CIJENA BEZ PDV-a:					
POPUST (____ %):					
UKUPNA CIJENA SA POPUSTOM BEZ PDV-a:					
IZNOS PDV-a (17%):					
UKUPNA CIJENA SA PDV-om:					

Vlasnik

Napomena:

1. Cijene moraju biti jasno izražene u KM (domaći ponuđači) ili EUR (strani ponuđači). Za svaku stavku u ponudi mora se navesti cijena (i jedinična i ukupna), u suprotnom ponuda će biti odbijena kao neprihvatljiva.
2. Cijena ponude se iskazuje u skladu s gore datom formom i mora da sadrži sve naknade koje ugovorni organ treba platiti ponuđaču. Ugovorni organ ne smije imati nikakve dodatne troškove osim onih koji su navedeni u ovom obrascu.
3. U slučaju razlika između jediničnih cijena i ukupnog iznosa, ispravka će se izvršiti u skladu sa jediničnim cijenama.
4. Jedinična cijena stavke se ne smatra računskom greškom, odnosno ne može se ispravljati. Takođe se ne može ispravljati popust izražen u procentima, a u slučaju razlike u popustu iskazanom u procentima i u novčanom iznosu, ispravka će se izvršiti u skladu sa iznosom izraženim u procentima.
5. Navedene cijene su nepromjenljive za vrijeme trajanja ugovora.

Potpis i pečat ponuđača _____



PRILOG 4 - OBRAZAC ZA POVJERLJIVE INFORMACIJE

Informacija koja je povjerljiva	Brojevi stranica s tim informacijama u ponudi	Razlozi za povjerljivost tih informacija	Vremenski period u kojem će te informacije biti povjerljive

Potpis i pečat ponuđača _____

Napomena:

Povjerljivim informacijama se ne mogu smatrati informacije propisane članom 11. ZJN.

PRILOG 5 - IZJAVA O ISPUNJAVANJU USLOVA IZ ČLANA 45.

stav (1) tačka od a) do d) Zakona o javnim nabavkama („Službeni glasnik BiH“ broj 39/14 i 59/22)

Ja, niže potpisani _____ (Ime i prezime), sa ličnom kartom broj: _____ izdatom od _____, u svojstvu predstavnika privrednog društva ili obrta ili srodne djelatnosti _____ (Navesti položaj, naziv privrednog društva ili obrta ili srodne djelatnosti), ID broj: _____, čije sjedište se nalazi u _____ (Grad/opština), na adresi _____ (Ulica i broj), kao ponuđač u otvorenom postupku javne nabavke: JN-OP-1489/2022 Sanacija OPGW užeta na DV 110 kV Đurđevik – Kladanj, a kojeg provodi ugovorni organ „Elektroprenos – Elektroprivreda BiH“ a.d. Banja Luka OP Tuzla, za koje je objavljeno obavještenje o javnoj nabavci broj: _____ u „Službenom glasniku BiH“ broj: _____, a u skladu sa članom 45. stavovima (1) i (4) pod punom materijalnom i kaznenom odgovornošću

IZJAVLJUJEM

Ponuđač _____ u navedenom postupku javne nabavke, kojeg predstavljam, nije:

- a) Pravosnažnom sudskom presudom u kaznenom postupku osuđen za kaznena djela organiziranog kriminala, korupcije, prevare ili pranja novca u skladu s važećim propisima u BiH ili zemlji u kojoj je registriran;
- b) Pod stečajem ili je predmetom stečajnog postupka ili je pak predmetom postupka likvidacije;
- c) Propustio ispuniti obaveze u vezi s plaćanjem penzionog i invalidskog osiguranja i zdravstvenog osiguranja u skladu s važećim propisima u BiH ili zemlji u kojoj je registriran;
- d) Propustio ispuniti obaveze u vezi s plaćanjem direktnih i indirektnih poreza u skladu s važećim propisima u BiH ili zemlji u kojoj je registriran.

U navedenom smislu sam upoznat sa obavezom ponuđača da u slučaju dodjele ugovora dostavi dokumente iz člana 45. stav (2) tačke od a) do d) na zahtjev ugovornog organa i u roku kojeg odredi ugovorni organ shodno članu 72. stav (3) tačka a).

Nadalje izjavljujem da sam svjestan da krivotvorenje službene isprave, odnosno upotreba neistinite službene ili poslovne isprave, knjige ili spisa u službi ili poslovanju kao da su istiniti predstavlja kazneno djelo predviđeno Kaznenim zakonima u BiH, te da davanje netačnih podataka u dokumentima kojima se dokazuje lična sposobnost iz člana 45. Zakona o javnim nabavkama predstavlja prekršaj za koji su predviđene novčane kazne od 1.000,00 KM do 10.000,00 KM za ponuđača (pravno lice) i od 200,00 KM do 2.000,00 KM za odgovorno lice ponuđača.

Također izjavljujem da sam svjestan da ugovorni organ koji provodi navedeni postupak javne nabavke shodno članu 45. stav (6) Zakona o javnim nabavkama u slučaju sumnje u tačnost podataka datih putem ove izjave zadržava pravo provjere tačnosti iznesenih informacija kod nadležnih organa.

Mjesto i datum davanja izjave: _____

Izjavu dao: _____

Potpis i pečat nadležnog organa: _____

PRILOG 6 - IZJAVA O ISPUNJAVANJU USLOVA IZ ČLANA 47.

st. (1) tačka c) i st. (4) Zakona o javnim nabavkama („Službeni glasnik BiH“ broj 39/14 i 59/22)

Ja, niže potpisani _____ (Ime i prezime), sa ličnom kartom broj: _____ izdatom od _____, u svojstvu predstavnika privrednog društva ili obrta ili srodne djelatnosti _____ (Navedi položaj, naziv privrednog društva ili obrta ili srodne djelatnosti), ID broj: _____, čije sjedište se nalazi u _____ (Grad/opština), na adresi _____ (Ulica i broj), kao ponuđač u otvorenom postupku javne nabavke: JN-OP-1489/2022 Sanacija OPGW užeta na DV 110 kV Đurđevik – Kladanj, a kojeg provodi ugovorni organ „Elektroprenos – Elektroprijenos BiH“ a.d. Banja Luka OP Tuzla, za koje je objavljeno obavještenje o javnoj nabavci broj: _____ u „Službenom glasniku BiH“ broj: _____, a u skladu sa članom 47. stavovima (1) i (4) pod punom materijalnom i kaznenom odgovornošću

IZJAVLJUJEM

Dokumenti čije obične kopije dostavlja ponuđač _____ u navedenom postupku javne nabavke, a kojima se dokazuje ekonomska i finansijska sposobnost iz člana 47. stav (1) tačka c) Zakona o javnim nabavkama, su identični sa originalima.

U navedenom smislu sam upoznat sa obavezom ponuđača da u slučaju dodjele ugovora dostavi dokumente iz člana 47. stav (1) tačke c) na zahtjev ugovornog organa i u roku kojeg odredi ugovorni organ shodno članu 72. stav (3) tačka a).

Nadalje izjavljujem da sam svjestan da krivotvorenje službene isprave, odnosno upotreba neistinite službene ili poslovne isprave, knjige ili spisa u službi ili poslovanju kao da su istiniti predstavlja kazneno djelo predviđeno Kaznenim zakonima u BiH, te da davanje netačnih podataka u dokumentima kojima se dokazuje ekonomska i finansijska sposobnost iz člana 47. Zakona o javnim nabavkama predstavlja prekršaj za koji su predviđene novčane kazne od 1.000,00 KM do 10.000,00 KM za ponuđača (pravno lice) i od 200,00 KM do 2.000,00 KM za odgovorno lice ponuđača.

Mjesto i datum davanja izjave:

Izjavu dao:

Potpis i pečat ponuđača: _____

PRILOG 7 - IZJAVA U SKLADU S ČLANOM 52.

stav 2. Zakona o javnim nabavkama („Službeni glasnik BiH“ broj 39/14 i 59/22)

Ja, niže potpisani _____ (Ime i prezime), sa ličnom kartom broj: _____ izdatom od _____, u svojstvu predstavnika privrednog društva ili obrta ili srodne djelatnosti _____ (Navesti položaj, naziv privrednog društva ili obrta ili srodne djelatnosti), ID broj: _____, čije sjedište se nalazi u _____ (Grad/opština), na adresi _____ (Ulica i broj), kao ponuđač u otvorenom postupku javne nabavke: JN-OP-1489/2022 Sanacija OPGW užeta na DV 110 kV Đurđevik – Kladanj, a kojeg provodi ugovorni organ „Elektroprenos – Elektroprivredna BiH“ a.d. Banja Luka OP Tuzla, za koje je objavljeno obavještenje o javnoj nabavci broj: _____ u „Službenom glasniku BiH“ broj: _____, a u skladu sa članom 52. stav (2) Zakona o javnim nabavkama pod punom materijalnom i kaznenom odgovornošću

IZJAVLJUJEM

- 1) Nisam ponudio mito ni jednom licu uključenom u proces javne nabavke, u bilo kojoj fazi procesa javne nabavke.
- 2) Nisam dao, niti obećao dar, ili neku drugu povlasticu službenom ili odgovornom licu u ugovornom organu, uključujući i strano službeno lice ili međunarodnog službenika, u cilju obavljanja u okviru službene ovlasti, radnje koje ne bi trebalo da izvrši, ili se suzdržava od vršenja djela koje treba izvršiti on, ili neko ko posreduje pri takvom podmićivanju službenog ili odgovorna lica.
- 3) Nisam dao ili obećao dar ili neku drugu povlasticu službenom ili odgovornom licu u ugovornom organu uključujući i strano službeno lice ili međunarodnog službenika, u cilju da obavi u okviru svoje službene ovlasti, radnje koje bi trebalo da obavlja, ili se suzdržava od obavljanja radnji, koje ne treba izvršiti.
- 4) Nisam bio uključen u bilo kakve aktivnosti koje za cilj imaju korupciju u javnim nabavkama.
- 5) Nisam sudjelovao u bilo kakvoj radnji koja je za cilj imala korupciju u toku predmeta postupka javne nabavke.

Davanjem ovu izjave, svjestan sam kaznene odgovornosti predviđene za kaznena djela primanja i davanja mita i kaznena djela protiv službene i druge odgovornosti i dužnosti utvrđene u Kaznenim zakonima Bosne i Hercegovine.

Mjesto i datum davanja izjave: _____

Izjavu dao: _____

Potpis i pečat nadležnog organa: _____

PRILOG 8 - TEHNIČKI ZAHTJEVI I SPECIFIKACIJE

1. OPŠTI USLOVI

Izvođač u svojoj ponudi treba da ukalkuliše i eventualne manje izmjene količina roba kao i nabavku sitnog materijala i radove manjeg obima koji eventualno nisu spomenuti u ovoj tehničkoj specifikaciji, a neophodna su za izvršenje usluga koje su predmet ugovora u skladu sa tehničkim zakonskim propisima.

Ponuđači će imati uvid u stanje dalekovoda na terenu, kao i u postojeću projektnu dokumentaciju, prema tački 10.2. tenderske dokumentacije. Izvođač će koristiti postojeću ovjesnu i spojnu opremu, osim one za koju se vrši nabavka iz Priloga 3. Tenderske dokumentacije. U slučaju potrebe za zamjenom dijela ovjesne i spojne (oprema oštećena do trenutka upotrebe), kao što je zatezni set, nosni set za OPGW, Izvođač će preuzeti iz magacina OP Tuzla. Potrebno je da se prilikom demontaže OPGW-a, vodi računa kako se ovjesna i spojna oprema koja će se i dalje koristiti ne bi oštetila. Štete na opremi nastale greškom Izvođača prilikom izvođenja radova, nadoknađuje Izvođač.

1.1 Poštivanje standarda i zakonskih propisa

Ako nije drugačije navedeno, svi materijali, oprema i proizvodi isporučeni od strane Izvođača moraju biti u skladu sa odgovarajućim uslovima sljedećeg standarda:

International Electrotechnical Commission (IEC).

Tamo gdje se standardi spominju od strane Izvođača, podrazumjeva se da je to zadnje objavljeno izdanje standarda, osim ako nije drugačije izričito navedeno.

Ugradnja OPGW-užeta i pripadajuće opreme vršiće se u skladu sa sljedećim nacionalnim propisima i zakonima:

Područje Federacije BiH:

- Zakon o prostornom planiranju, i korištenju zemljišta na nivou F BiH („Službene novine Federacije BiH“, broj 2/06, 72/07, 32/08, 4/10, 13/10, 45/10)
- Zakon o zaštiti na radu (Službeni list SR BiH“, br.22/90, „Službeni list R BiH“ br.16/92 i 13/94)
- Zakon o zaštiti od požara i vatrogastvu („Službene novine Federacije BiH“, br.64/09)
- Zakon o zaštiti okoliša („Službene novine Federacije BiH“, br. 33/03, 38/09)
- Pravilnik o tehničkim normativima za izgradnju nadzemnih vodova nazivnog napona od 1 kV do 400 kV (Službeni list SFRJ 65/88)
- Uredba o uređenju gradilišta, obaveznoj dokumentaciji na gradilišti i učesnicima u građenju („Službene novine Federacije BiH“, br. 48/09, 75/09)
- Uredbe o vrsti, sadržaju, označavanju i čuvanju, kontroli i nostifikaciji investiciono-tehničke dokumentacije („Službene novine Federacije BiH“, br.33/10)

Izvođači izvan BiH, koji za realizaciju usluga ugradnje planiraju koristiti vlastita materijalno-tehnička sredstva i radnu snagu, prilikom ulaska vozila, radnih mašina, alata i opreme na teritoriju BiH trebaju poštovati carinske propise BiH, kao i propise koji regulišu rad i boravak stranih lica u BiH. Ugovorni organ u smislu ovih obaveza neće snositi nikakve troškove, odnosno svi troškovi za Izvođača proistekli iz gore navedenih obaveza trebaju biti uključeni u cijenu usluga ugradnje.

1.1.1 Poštivanje standarda

Ako nije drugačije navedeno, svi materijali, oprema i proizvodi isporučeni od strane Izvođača moraju biti u skladu sa odgovarajućim uslovima sljedećeg standarda:

International Electrotechnical Commission (IEC).

Gdje se standardni spominju od strane Izvođača, podrazumjeva se da je to zadnje objavljeno izdanje standarda, osim ako nije drugačije izričito navedeno.

1.1.2 Izvedba i sigurnosni zahtjevi

Sva oprema mora biti primjereno izrađena za siguran, pravilan i kontinuirani rad u svim navedenim ili očekivanim uslovima opisanim u ovoj tehničkoj specifikaciji bez pretjeranog zagrijavanja, naprezanja, vibracija, korozije ili drugih radnih poteškoća.

Sva oprema mora biti serijske izvedbe koja u potpunosti odgovara tehničkoj specifikaciji (Ukoliko nije drugačije navedeno). Miješanje različitih tehnologija da bi se postigla saglasnost sa tehničkom specifikacijom, nije prihvatljivo.

Oprema i njene komponente moraju biti tako izvedene da omoguće slobodno širenje i stezanje pod uticajem temperature, bez izazivanja pretjeranih naprezanja, izobličenja ili curenja.

Oprema mora biti projektovana i proizvedena na način da se omogući zamjenjivost dijelova, što omogućuje zamjenu opreme iste funkcije ili iz zaliha rezervnih dijelova.

Sva oprema mora biti projektovana, proizvedena i pakirana na način da se neće oštetiti pri prekomorskom transportu i skladištenju, instalaciji i radu opreme u klimatskim uslovima kojima će biti izloženi.

Svi materijali moraju biti u skladu sa specifikacijom, novi (nekoristeni) i prvoklasni u svim aspektima. Lijevanje i kovanje nije dozvoljeno na opremi na mjestu ugradnje.

Svi teški dijelovi moraju biti opremljeni prikladnim sredstvima za vezivanje ili rukovanje tokom transporta, instalacije i održavanja, kao što su uške za podizanje, očkasti zavrtnj i sl.

Sva oprema mora biti izrađena u standardnim metričkim veličinama.

Svi izloženi željezni dijelovi opreme moraju biti toplopocinčani u skladu sa odgovarajućim standardima.

1.1.3 Pakiranje i transport

Izvođač je odgovoran za pravilno pakiranje sve opreme i komponenti, sa obzirom na vrstu transporta koji će koristiti. Oprema mora biti zaštićena od:

- a) korozije,
- b) udara tokom utovara / istovara, i transporta,
- c) ostalih mogućih tipova oštećenja.

Sva električna i mehanička oprema treba biti zaštićena u svojim kutijama i / ili kontejnerima, zaštićena od prodora vlage i topline.

Sva oprema obuhvaćena ovim specifikacijama biće ispitana u skladu sa važećim standardima. Sva ispitivanja moraju biti dokumentovana, a izvještaji o ispitivanju dostavljaju se u četiri primjerka.

Izvođač je sa ponudom, obavezan dostaviti izvještaje o tipskom ispitivanju, potpisane od strane međunarodnog priznatog laboratorija, za OPGW-užad koja su predmet ponude.

1.1.4. Ispitivanja

Sva oprema obuhvaćena ovim specifikacijama biće ispitana u skladu sa važećim standardima. Sva ispitivanja moraju biti dokumentovana, a izvještaji o ispitivanju dostavljaju se u četiri primjerka. Izvođač je sa ponudom, obavezan dostaviti izvještaje o tipskom ispitivanju, potpisane od strane međunarodnog priznatog laboratorija, za OPGW-užad koja su predmet ponude.

1.2 Opšti tehnički podaci

1.2.1 Osnovni podaci za DV 110 kV Đurđevik – Kladanj

- Broj i nazivni presjek provodnika: 3 x Al/Fe 240/40 mm²
- Broj i promjer zaštitne užadi,
Proizvođač OPGW 11 mm - ASLH-DAB 1x24E9/125
0,36F3.5+0.23H18; Siemens
- Materijal zaštitne užadi: (JUS N.C1.701), (JUS N.C1.551), (IEC 60104, IEC 612332)

Karakteristike stubova na posmatranoj dionici od SM 44 – SM 55:

- Zatezni stubovi: Čeličnorešetkasti tipa „M1“
- Nosivi stubovi: Čeličnorešetkasti tipa „M2“, „M4“
- Ovjesni materijal: "Dalekovod" Zagreb
- Ukupna dužina trase dalekovoda: 3411,2 m
- Broj stubova (ukupan): 12 kom
- Zatezni stubovi: 3 kom
- Nosni stubovi: 9 kom
- Pritisak vjetra (daN/m²): 60
- Normalni dodatni teret (daN/m): $1,0x \cdot 0,18 \cdot \sqrt{d} [mm]$

Napomena:

Nabavka i sanacija OPGW-užeta i pripadajuće opreme se vrši za dio trase od SM 44 do SM 55 DV 110 kV Đurđevik – Kladanj.

1.2.2 Nacrti i detalji ovješnja

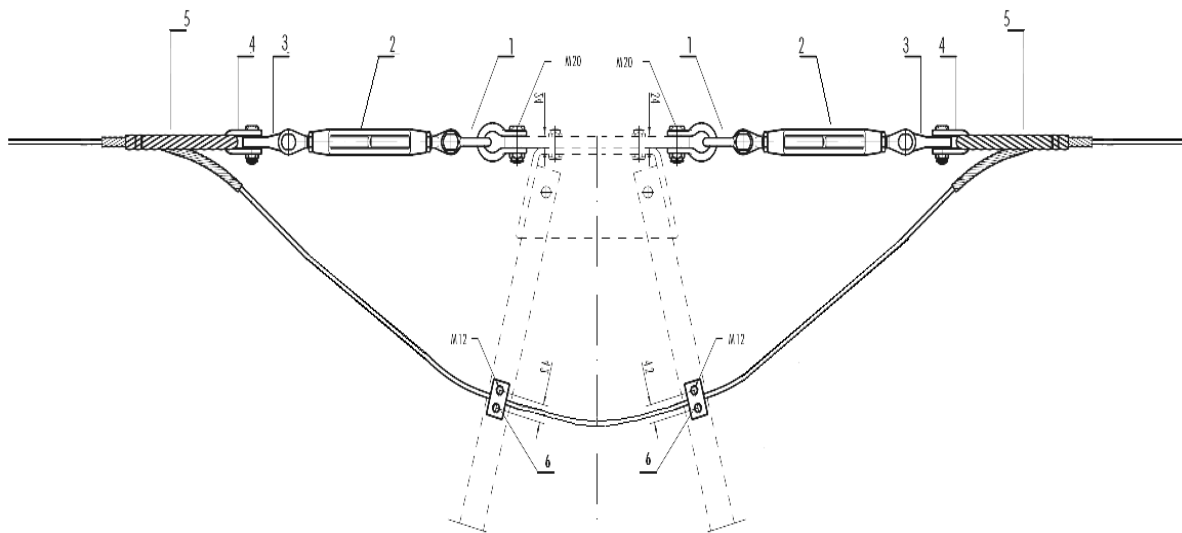

Pozicija broj	Element	Broj u setu
1	Škopac ravni	4
2	Regulacioni produžnik	2
3	Dvostruka očka 90°	2
4	Kaušn – vilica	2
5	Zatezni i zaštitni armaros	2
6	Priključna stezaljka	2

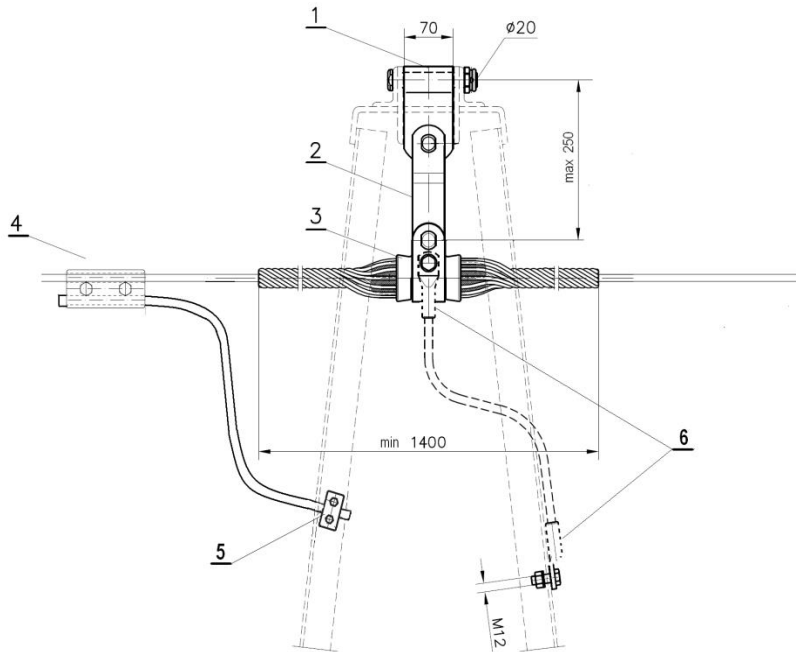

ozicija broj	Element	Broj u setu
1	Zastavica širine 70 mm	1
2	Produžnik vilica – oko	1
3	Nosna stezaljka sa neoprenskim uloškom	1
4	Strujna stezaljka	1
5	Priključna stezaljka sa dodatnom vezom Al 120mm ²	1
6	Kompresiona priključna stezaljka (alternativno) sa dodatnom vezom Al 120mm ²	2

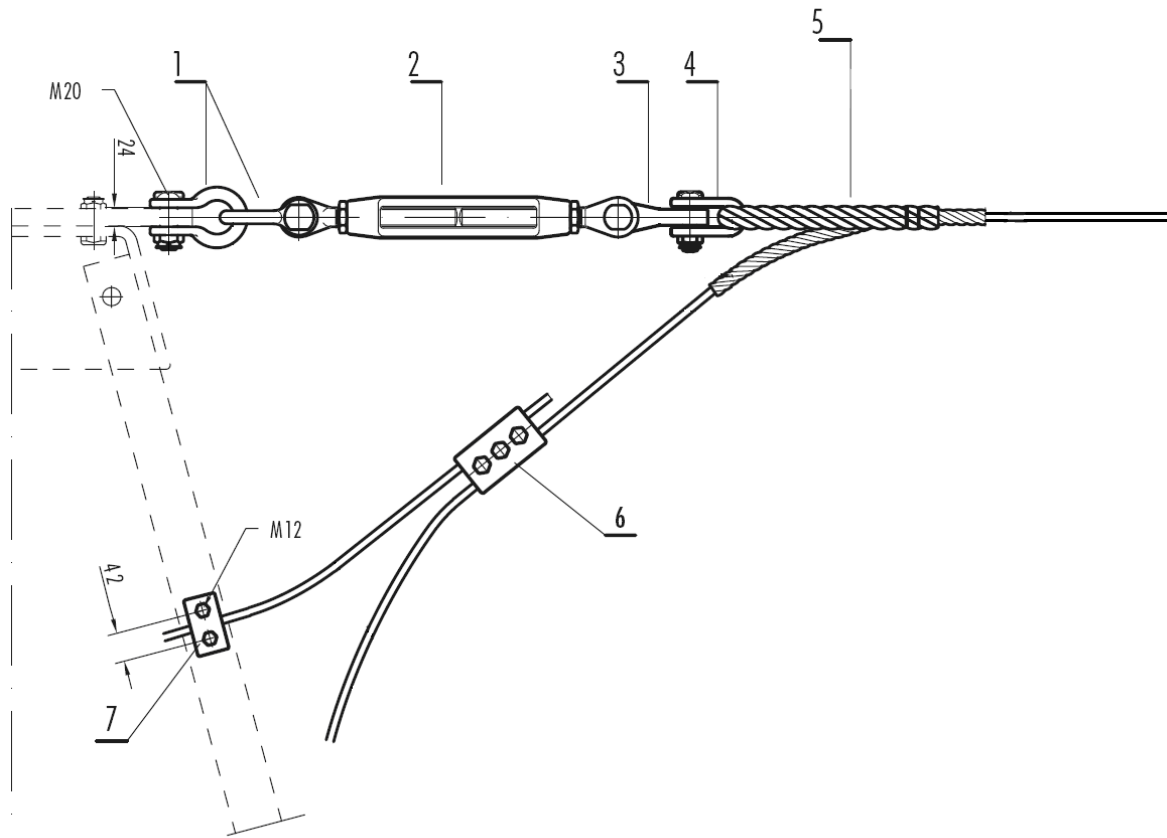

Pozicija broj	Element	Broj u setu
1	Škopac ravni	2
2	Regulacioni produžnik	1
3	Dvostruka očka 90°	1
4	Kaušn – vilica	1
5	Zatezni i zaštitni armaros	1
6	Paralelna strujna stezaljka	1
7	Priključna stezaljka	1

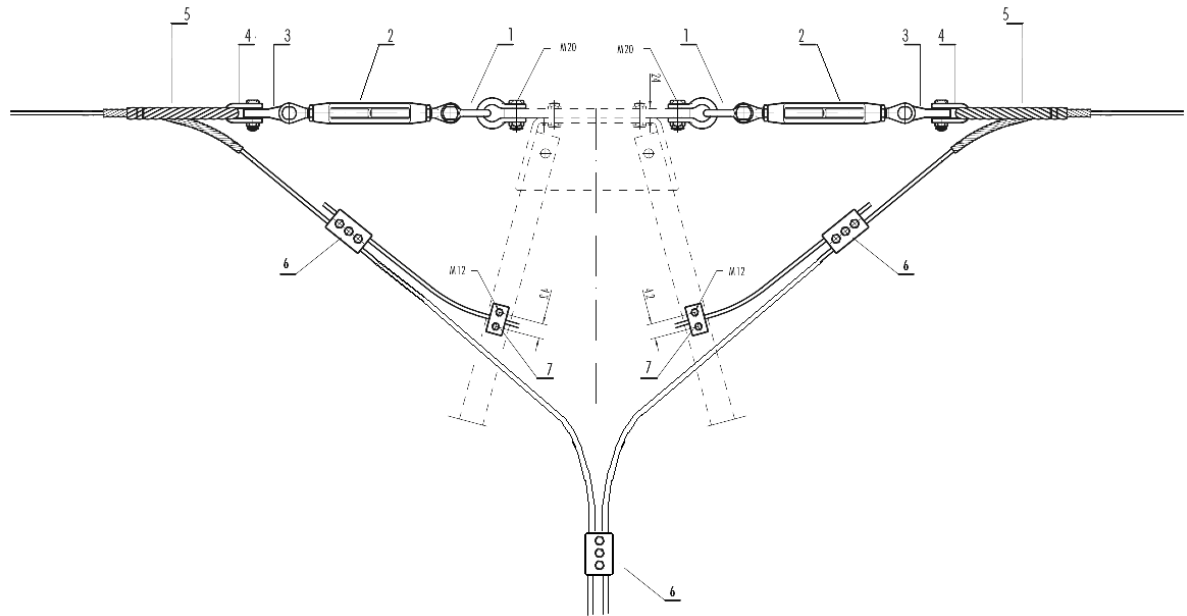

Pozicija broj	Element	Broj u setu
1	Škopac ravni	4
2	Regulacioni produžnik	2
3	Dvostruka očka 90°	2
4	Kaušn – vilica	2
5	Zatezni i zaštitni armaros	2
6	Paralelna strujna stezaljka	3
7	Priključna stezaljka	2

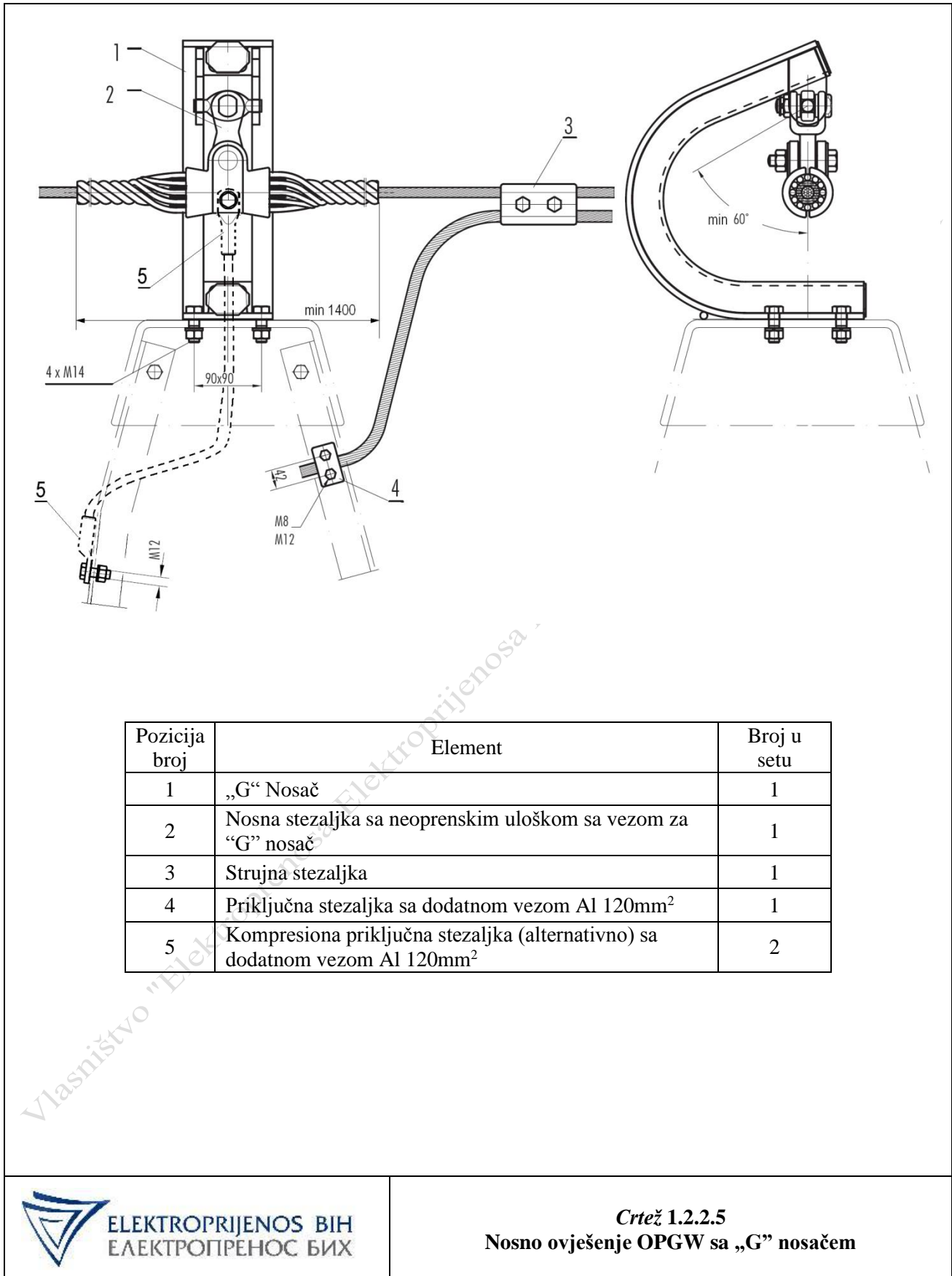

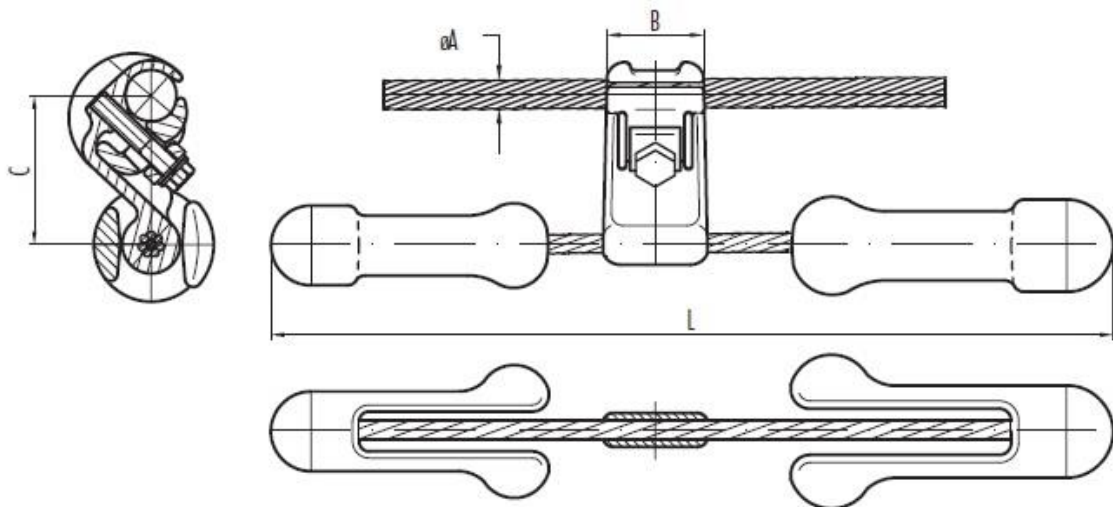

no za uvid

Vlasništvo "Elektroprenosa-Elektroprijenosa"



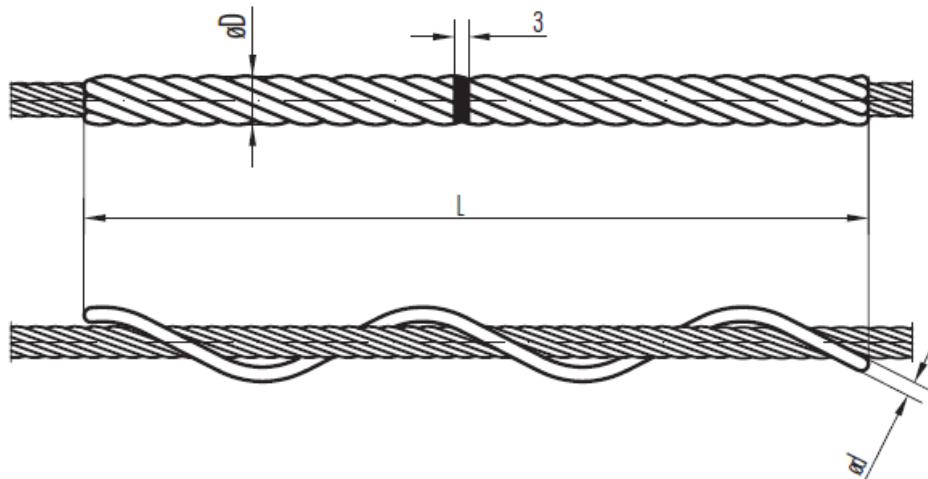

za uvid

Promjer vodiča (mm)	$\varnothing D$ (mm)	L (mm)	Promjer pruta $\varnothing d$ (mm)	Broj pruteva po setu
9 – 11 mm				

1.3 Postupci u realizaciji ugovora i rokovi izvođenja radova

Prije početka radova ugovorni organ je dužan da uvede Izvođača u posao, preda postojeću tehničku dokumentaciju, obezbijedi isključenje svih elektrodistributivnih vodova, PTT kablova, kontaktnih željezničkih pruga i slično sa kojima se predmetni vod ukršta, te da obezbijedi Glavnog i odgovornog rukovodioca radova, kao i nadzor tokom izvođenja radova.

Prilikom izvođenja radova na zamjeni postojećeg zaštitnog užeta sa optičkim vlaknima (OPGW) novim zaštitnim užetom sa optičkim vlaknima (OPGW) veoma je važno poštovanje predviđenih termina i trajanja isključenja, kao i mogućnost svakodnevnog uključenja dalekovoda u večernjim i jutarnjim satima nakon odjave, odnosno prije početka radova.

Zbog gore navedenog Izvođač radova je dužan da od trenutka obezbjeđenja beznaponskog stanja od strane ugovornog organa izvede radove u roku od **10 dana od dana uvođenja Izvođača u radove**.

Izvođač je dužan da u svojoj ponudi potvrdi gore zadate rokove, pri čemu postoji mogućnost da se, zbog nemogućnosti obezbjeđenja beznaponskog stanja, radovi ne vrše u kontinuitetu.

Odobrenje za početak radova svakodnevno daje lice ovlašćeno od strane ugovornog organa (Glavni i odgovorni rukovodilac radova imenovan od strane ugovornog organa). Početak radova na dalekovodu, odnosno obezbjeđivanje gore opisanog režima rada dalekovoda, potrebno je tražiti pismenim putem najkasnije petnaest (15) dana prije planiranog početka radova. U zahtjevu za početak radova potrebno je navesti planirano vrijeme isključenja i vrijeme uključenja dalekovoda za svaki dan zastoja, kao i dionicu na kojoj će se vršiti elektromontažni radovi. Ugovorni organ će odobriti beznaponsko stanje u roku od četiri (4) dana od dana prijema kompletnog zahtjeva. Izuzetno, na zahtjev nadležnog elektrodistributivnog preduzeća ugovorni organ može tražiti od Izvođača pomijeranje termina izvođenja radova koji zahtijevaju beznaponsko stanje voda. U tom slučaju ugovorni organ je dužan da Izvođaču obezbijedi alternativni termin sa beznaponskim stanjem voda.

2. OPGW I PRIPADAJUĆA OPREMA – DETALJNI TEHNIČKI ZAHITJEVI

Ovo poglavlje navodi detaljne zahtjeve za projektovanje i izradu OPGW i pripadajuće opreme u skladu sa ovim Tehničkim specifikacijama.

2.1 OPGW –uže

2.1.1 Konstrukcija OPGW užeta

Primjeniče se OPGW uže sa centralnom cjevčicom od nerđajućeg čelika ili od aluminijuma. Cjevčica u kojoj su smještene optička vlakna ne može sadržavati plastične dijelove. Unutrašnjost cjevčice je ispunjena odgovarajućim gelom. Dužina optičkih vlakana unutar cjevčice treba da omogući ispravno funkcionisanje u temperaturnom opsegu od -20°C do +40°C, odnosno istezanje OPGW-užeta usljed promjene temperature ili dodatnih tereta treba da je manje od dodatne dužine optičkih vlakana unutar cjevčice, kako bi se spriječila pojava povećanja slabljenja usljed nedozvoljenog savijanja vlakana. Optička vlakna treba da su u skladu sa preporukama ITU-T G652.

Konstrukcija omotača OPGW užeta treba da omogući zaštitu optičkih vlakana od vanjskih uticaja (npr. atmosferskih pražnjenja) kao i da omogući funkcionisanje užeta kao zaštitnog užeta na dalekovodu prema propisima. Naprezanje OPGW užeta treba da iznosi do 40% prekidne sile u opsegu temperatura od -20°C do +40°C, uključujući i slučaj normalnog dodatnog tereta pri

temperaturi od -5°C . Naprezanje OPGW użeta u slučaju pojave dvostrukog normalnog dodatnog tereta pri temperaturi od -5°C ne smije preći 75% prekidne sile. OPGW-uže treba da omogući odgovarajući ugao zaštite faznih provodnika u opsegu temperatura od 0°C do $+40^{\circ}\text{C}$.

2.1.2 Pakovanje i isporuka

OPGW-uže koje se ugrađuje na dalekovodima koji su predmet ugovora može biti dopremljeno na drvenim bubnjevima.

O okvirna specifikacija dužina bubnjeva za isporuku:

2.1.2.1 DV 110 kV Đurđevik - Kladanj (OPGW 9 – 11 mm)

Broj bubnja	Dionica	Dužina dionice (m)	Dužina OPGW-a (m)
	SM 44 – SM 55	3411,20	3640,00
	UKUPNO:	3411,20	3640,00

2.1.3 Fabrička ispitivanja

Iako nije navedeno u tekstu, sva potrebna ispitivanja će se izvršiti da bi se utvrdilo da oprema radi ispravno i ima odgovarajuće performanse.

2.1.3.1 Tipski testovi

Niže navedeni tipski testovi biće izvršeni od strane Izvođača o njegovom trošku i u skladu sa IEC 60794 ili IEEE 1138, osim ukoliko Izvođač sa ponudom može dostaviti ovjereni izvještaj o testiranju, urađen od strane nezavisne, međunarodno priznate i poznate ispitne institucije o prethodno izvršenim tipskim ispitivanjima OPGW-užeta identičnog tipa, dizajna i nazivnih vrijednosti, ne stariji od (10) deset godina.

Ispitivanja optičkih vlakna trebaju biti ubavljena u skladu sa sljedećim standardima:

Mjerenje prečnika vlakna	Prema IEC 60793-1-A2
Mjerenje slabljenja	Prema IEC 60793-1-C1A
Mjerenje prečnika modnog polja	Prema IEC 60793-1-C9A/B/C/D
Ispitivanje mehaničkog naprezanja vlakana	Prema IEC 60793-1-B1
Ispitivanje hromatske disperzije	Prema IEC 60793-1-C5A/B/C
Ispitivanje odsječne („cut off“) talasne dužine	Prema IEC 60793-1-C7A
Ispitivanje indeksa prelamanja unutrašnjosti i omotača vlakna	Prema IEC 60793-1-A1
Numeral aperture	Prema IEC 60793-1-C6

Izvještaji o tipskim ispitivanjima ne bi trebali biti stariji od deset (10) godina. Ukoliko nije došlo do izmjene u relevantnom važećem standardu i ukoliko nije došlo do modifikacije ili izmjene u konstrukciji opreme, što je potrebno da se navede u Izjavi koju će Izvođač dostaviti uz izvještaj o tipskom ispitivanju, biće prihvaćeni i izvještaji o tipskim ispitivanjima stariji od deset (10) godina. Izvođač je u ovom slučaju dužan da dostavi dokaz o akreditaciji ispitne institucije, izdat od strane nacionalne agencije za akreditaciju, ili izjavu kojom potvrđuje da se u vrijeme provođenja ispitivanja akreditacija nije mogla izvršiti. Ugovorni organ i u ovom slučaju zadržava pravo provjere podataka.

Tipski testovi na OPGW-užetu biće u skladu sa navedenim standardima.

2.1.3.2 Rutinska ispitivanja

Ispitivanja trebaju biti u skladu sa IEC 60794. Svi testovi, uključujući i ponovljene testove izvršene na odbijenim jedinicama nakon modifikacije i prepravke kao dokaz da odgovaraju zahtjevima ove Tehničke specifikacije, biće izvršeni o trošku Izvođača.

Rutinska ispitivanja će se izvršiti na svakom bubnju u skladu sa navedenim IEC standardom.

2.1.3.3 Fabričko prijemno ispitivanje

Neće se vršiti fabričko prijemno ispitivanje.

2.2 Ovjjesna oprema za OPGW – uže

2.2.1 Konstrukcija ovjesne opreme za OPGW uže

Za ovješene OPGW užeta na konstrukciju stubova koristiće se ovjesna oprema sa preformiranim prutevima. U nosnim setovima koristi se nosna stezaljka sa neoprenskim uloškom. Nosni setovi treba da imaju minimalnu prekidnu silu od 70 kN, a zatezni 120 kN. Sila izvlačenja iz nosne stezaljke treba da iznosi minimalno 60% prekidne sile užeta. Sila izvlačenja iz zateznih pruteva, odnosno njihova sila kidanja treba da iznosi minimalno 95% prekidne sile užeta.

Preformirani prutevi treba da su izrađeni od čelika presvučenog aluminijumom ili od nerđajućeg čelika. Svi čelični dijelovi ovjesne opreme treba da su izrađeni od kovanog čelika prema standardu DIN 17200 i da su zaštićeni od korozije postupkom vrućeg cinčanja prema standardu ASTM-153.

Prigušivači vibracija su tipa Stockbridge. Postavljanje postojećih prigušivača vibracija na OPGW-uže predvidjeti uz primjenu odgovarajućih preformiranih pruteva.

2.2.2 Pakovanje i označavanje ovjesne opreme za OPGW uže

Svi dijelovi ovjesne opreme treba da imaju jasno vidljivu oznaku kataloškog broja i prekidne sile.

2.3 Optičke spojne kutije, optički razdjelnici, podzemni optički kabl

2.3.1 Optičke spojne kutije

U spojnoj kutiji se vrši spajanje optičkih vlakana (POK-OPGW ili OPGW-OPGW). Ova spojna mjesta trebaju biti zaštićena i smještena u kasete unutar spojne kutije. Izvođač radova će vršiti spajanje optičkih vlakana u već postojećim spojnim kutijama.

2.4 Ostala oprema

Ostalu opremu čine nosači viška užeta (nosači šlinge) i ostali sitni metalni dijelovi potrebni za ovješene OPGW užeta na stubove i uređenje spustova. Ovi dijelovi po pravilu se izrađuju od čelika kvaliteta Č.0361 prema JUS standardima, odnosno čelika kvaliteta JS235 prema EN. Zaštita od korozije se izvodi postupkom vrućeg cinčanja prema standardima ASTM A123 za profile i ASTM A153 za vijke. Eventualno se mogu koristiti pozicije od nerđajućeg čelika. Spojevi se izvode vijcima, minimalno M12 ili varenjem uz prilaganje odgovarajućih atesta.

3. IZRADA PROJEKTNE DOKUMENTACIJE

Koristiti će se postojeća tehnička dokumentacija.

4. MONTAŽA

4.1 Opšti uslovi

4.1.1 Uvođenje Izvođača u posao i predaja trase

Obaveza ugovornog organa je da, po sticanju formalno-pravnih uslova za početak radova, uvede Izvođača u trasu dalekovoda o čemu se sačinjava poseban zapisnik.

Ugovorni organ će obezbjediti:

- pravo na pristup duž čitave trase dalekovoda
- pravo na transport opreme, materijala i radne snage od javnog puta do trase dalekovoda
- obezbjeđenje svih potrebnih dozvola za prelaz preko: telekomunikacionih vodova, puteva, željezničkih pruga, građevinskih objekata i sl.

Tokom radova Izvođač će koristiti postojeće pristupne puteve.

Izvođač će biti direktno odgovoran za plaćanje ili kompenzaciju vlasnicima zemlje za sve štete na kućama, dvorištima, usjevima, drveću i preuzet će sve razumne mjere da izbjegne štete, tako da one budu svedene na minimum. Izvođač će biti u potpunosti obavezan za sve nastale štete osim onih neizbježnih i platit će naknadu ili učiniti uslugu oštećenim licima po instrukcijama ugovornog organa.

4.1.2 Uslovi za otpočinjanje radova

Prije početka radova Izvođač je dužan da sačini Elaborat o uređenju gradilišta i da ga najkasnije 8 dana prije planiranog početka radova dostavi nadležnom inspeksijskom organu i ugovornom organu.

Elaborat gradilišta treba da sadrži:

- Priprema i obezbjeđenje gradilišta
- Plan mjera zaštite na radu i obezbjeđenje mjera prve pomoći
- Način obezbjeđenja ukrštanih objekata
- Detaljan dinamički plan radova
- Opis metoda rada sa podacima o angažovanoj mehanizaciji
- Rješenja o imenovanju odgovornih lica Izvođača

Obaveza Izvođača je da imenuje Odgovorna lica koja odgovaraju za kvalitet izvršenja radova i za provođenje mjera zaštite na radu.

Obaveza ugovornog organa je da u roku od 8 dana od prijema Elaborata gradilišta imenuje Nadzorne organe i Odgovornog rukovodioca radova i o tome pismeno obavijesti Izvođača.

4.1.3 Nadležnosti i odnosi odgovornih osoba Investitora i Izvođača

Nadzorni organi kontrolišu kvalitet izvedenih radova, njihovu usaglašenost sa projektom, kvantitet i kvalitet ugrađenog materijala i opreme, te potpisuju građevinski dnevnik i građevinsku knjigu. Nadzorni organi imaju pravo da utiču na radni postupak Izvođača, te da zabrane izvođenje radova ukoliko se ono vrši na način koji nije u skladu sa projektom, tehničkim uslovima ugovornog organa

i opšteprihvaćenim radnim postupcima i metodama. Nadzorni organ odobrava sva eventualno neophodna odstupanja od projektovanog rješenja i odgovoran je za njihovu tehničku opravdanost i usklađenost sa tehničkim propisima.

Odgovorni rukovodilac radova obezbjeđuje beznaponsko stanje objekata u vlasništvu ugovornog organa i elektrodistributivne mreže u trasi dalekovoda, te kontroliše primjenu mjera zaštite na radu od strane Izvođača. Odgovorni rukovodilac radova ima pravo da obustavi radove u slučaju da procijeni da su ugroženi životi i zdravlje radnika Izvođača ili trećih lica koji se mogu slučajno naći u zoni radova, u skladu sa Zakonom o zaštiti na radu.

Odgovorna lica Izvođača odgovaraju za kvalitet i rokove izvršenja radova i za provođenje mjera zaštite na radu. Obaveza Izvođača, odnosno odgovornih lica je da slijedi uputstva Odgovornog rukovodioca radova i Nadzornog organa iz domena njihove nadležnosti. Odgovorna lica izvođača vode građevinski dnevnik i građevinsku knjigu. Odgovorna lica izvođača dužna su da Nadzornom organu prijave sve propuste u projektnoj dokumentaciji, manjak i oštećenja materijala i opreme. Nije dozvoljeno vršenje radova koji nisu u saglasnosti sa projektnim rješenjem bez pismenog odobrenja Nadzornog organa, upisanog u građevinski dnevnik.

4.1.4 Obezbjedenje ukrštanih objekata

Obaveza ugovornog organa je obezbjeđenje beznaponskog stanja elektroenergetskih vodova u njegovom vlasništvu, kao i elektrodistributivne mreže u trasi dalekovoda i kontaktne mreže željeznica. Izvođač je dužan da beznaponsko stanje pomenutih objekata zatraži blagovremeno, prema pravilima vlasnika pomenutih objekata.

Obaveza Izvođača je da od nadležnih organa (policijskih, uprava za puteve i održavanje željezničke mreže) blagovremeno zatraži saglasnost za izvođenje i eventualnu asistenciju prilikom radova koji mogu dovesti do zastoja ili ometanja saobraćaja na pomenutim objektima.

Izvođač je dužan da primjeni odgovarajuće tehničke mjere za zaštitu ukrštanih objekata i da izvrši naknadu i sanaciju šteta na ukrštanim objektima, ukoliko do nje dođe tokom izvođenja radova. Ukoliko Izvođač ne nadoknadi nastalu štetu, ista će se obračunati prilikom izrade okončane situacije.

4.1.5 Rješavanje šteta nastalih prilikom izvođenja radova

Obaveza Izvođača je da sve pristupne puteve, korištene prilikom izgradnje sanira i dovede na tehnički nivo na kojem su bili neposredno prije izvođenja radova. U tom smislu Izvođač i ugovorni organ, prilikom uvođenja Izvođača u trasu, trebaju sačiniti zapisnik o stanju pristupnih puteva.

Obaveza ugovornog organa je plaćanje svih objektivnih šteta na poljoprivrednim površinama, nastalih prilikom izvođenja radova. Izvođač je dužan da čini sve da te štete budu minimalne i da se drži uputstava Nadzornog organa. Obaveza izvođača je da sa mjesnim stanovništvom, a naročito sa vlasnicima parcela preko kojih prolazi trasa dalekovoda izgradi i tokom izvođenja radova zadrži korektan odnos.

4.1.6 Završetak radova i otklanjanje nedostataka

Obaveza Izvođača je da u roku, definisanom u ponudi, izvrši sve radove, te da po završetku radova dostavi Naručiocu pismeno obavještenje o završetku radova. Po dobijanju obavještenja o završetku

radova ugovorni organ organizuje interni tehnički pregled. Tokom internog tehničkog pregleda vrši se kontrola kvaliteta izvedenih radova i provjera projekta izvedenog stanja.

Izvođač je dužan da za materijal i opremu koju nabavlja obezbijedi atestnu dokumentaciju u skladu sa tehničkim specifikacijama. Interni tehnički prijem mora biti najavljen ugovornom organu najmanje 8 dana unaprijed. Interni tehničkom prijemu obavezno prisustvuje Odgovorno lice Izvođača i ovlašćeni predstavnici Investitora. Prilikom prijema materijala i opreme zapisnički se konstatuju količine ugrađenog materijala i opreme i njeno kvalitativno stanje.

Obaveza Izvođača je da u roku 15 dana otkloni sve nedostatke uočene prilikom internog tehničkog pregleda i da o tome pismenim putem obavijesti ugovorni organ. Po prijemu obavještenja o otklanjanju nedostataka utvrđenih internim tehničkim pregledom ukupnih radova ugovorni organ može pustiti vod u eksploataciju. Od dana puštanja voda u eksploataciju računa se garantni period.

4.1.7 Garantni period i uslovi garancije

Izvođač je dužan da u ugovorenom garantnom roku izvrši besplatnu korekciju sledećih nedostataka:

- prodor vlage ili nedozvoljeno slabljenje na optičkim vlaknima u optičkim spojnim kutijama
- otklanjanje pojava nedozvoljeno velikog slabljenja na optičkim vlaknima ili spojevima, prekida optičkih vlakana, mehaničkih nedostaka na OPGW užetu i ovjesnoj opremi, koji se ne mogu dovesti u vezu sa namjernim oštećenjima izazvanim ljudskim faktorom, izuzetnim atmosferskim pražnjenjima ili događajima koji imaju karakter elementarne nepogode.

4.2 Montaža OPGW-užeta

4.2.1 Transport opreme

Provodnike i zaštitnu užad, pakovanu na odgovarajućim drvenim i metalnim bubnjevima neophodno je transportovati u uspravnom položaju. Bubnjeve je neophodno poduprijeti tako da bi se spriječilo njihovo pokretanje i oštećenje tokom transporta. Drvene bubnjeve koji su u lošijem stanju potrebno je ojačati prije utovara. Utovar i istovar je potrebno vršiti odgovarajućom dizalicom ili viljuškarom. Ovjesnu opremu i drugu sitnu opremu potrebno je prilikom transporta držati u odrgovarajućim sanducima, kako bi se spriječila oštećenja i rasipanje opreme.

4.2.2 Pripremno-završni radovi

Prije početka radova potrebno je da Izvođač obezbijedi skladište koje je dovoljnog kapaciteta za prijem i čuvanje potrebnih količina materijala i opreme.

Pristupne puteve potrebno je pripremiti tako da njihovo stanje omogući prolaz potrebne mehanizacije do stubnih mjesta odnosno trase. Po završetku radova pristupne puteve treba dovesti na tehnički nivo prije izvođenja radova (nasipanje, ravnanje, sanacija oštećenih mostova i sl.).

Ukoliko je potrebna sječa rastinja tehnički uslovi su slijedeći: visoko drveće i žbunje koje se siječe u trasi dalekovoda potrebno je isjeći i ukloniti s trase. Sječenje je potrebno izvršiti što bliže podlozi bez ostavljanja visokih panjeva.

Nakon završetka radova potrebno je sav oštećeni i demontirani materijal (ovjesna oprema i užad, neupotrebljivi ostaci užadi, ambalaža) transportovati na obližnju deponiju koju odredi ugovorni organ. Trasu ugovornom organu treba predati čistu, odnosno potrebno je iz trase ukloniti sve otpatke (otpaci od hrane, ambalaže upotrijebljene opreme i materijala) i transportovati ih na najbližu deponiju.

4.2.3 Elektromontažni radovi

Montaža OPGW užeta izvodi se prema tehničkim preporukama IEC TR 61328 i IEC TR 62263. Obavezna je upotreba para specijalizovanih mašina za ovu vrstu poslova: vučno-kočione i vučne mašine. Mašine treba da su opremljene regulatorima sile. Vučno-kočiona mašina treba da je opremljena hidrauličnom motalicom koja treba da spriječi nekontrolisano odmotavanje užeta prilikom vuče. Vučna mašina treba da je opremljena ručnom ili hidrauličnom motalicom za namotavanje postojećeg zaštitnog užeta ili radne sajle.

Prilikom montaže OPGW-užeta vrši se i demontaža postojećeg zaštitnog užeta koje se koristi kao radna sajla, osim u sljedećim slučajevima kada je neophodno razvlačenje radne sajle:

- kada na određenoj dionici nema zaštitnog užeta
- kada na nekoj dionici postoji veći broj oštećenja postojećeg zaštitnog užeta
- kada je poduzna masa postojećeg zaštitnog užeta znatno veća od OPGW užeta i kada zbog toga postoji mogućnost da dođe do trzaja pri vuči koji bi mogli dovesti do oštećenja OPGW užeta ili vlakana.

Razvlačenje užeta će se vršiti kroz koloture koje će biti odgovarajućeg kvaliteta i nosivosti i koje će biti propisno pričvršćene na stubove. Sva oprema za razvlačenje užeta mora biti u dobrom stanju i treba da bude locirana tako da je u liniji razvlačenja i na odgovarajućoj distanci od stuba, izolatora i spojne i ovjesne opreme. Sva oprema, uključujući i bubnjeve sa užetom, mora biti propisno ankerisana i učvršćena. Sila razvlačenja mora da bude što manja, ali da pri tome uže bude iznad zemlje i drugih prepreka (objekti, telekomunikacioni ili vodovi elektrodistributivne mreže). Za razvlačenje OPGW užeta obavezna je upotreba antirotirajućeg sklopa i kolotura sa neoprenskim uloškom odgovarajućeg prečnika (ne manjeg od 600 mm). Udaljenost mašina od prvog stuba definisana je preporukama proizvođača, ali u slučaju vučno-kočione mašine ne može biti manja od visine stuba. Zabranjena je upotreba alata koji dovode do stezanja užeta (npr. klinaste stezaljke), odnosno mogu dovesti do oštećenja vlakana. Vučenje i zatezanje užeta treba obavljati pomoću radnih armarosa.

Prilikom zatezanja obavezna je kontrola provjesa prema tablicama, koje su sastavni dio projektne dokumentacije, opisane u Tački 3, tehničke specifikacije. Kontrola se obavezno vrši uz pomoć geodetskih instrumenata (metodom letve, ili metodom mjerenja ugla). Za izvođenje radova potrebno je obezbjediti dinamometre, termometre, table za obilježavanje nivoa visine kao i ostalu neophodnu opremu da se osigura tačno formiranje provjesa. Mjerenje temperature pri formiranju provjesa će se izvesti tačno i precizno da bi se osiguralo da izmjerena temperatura odgovara temperaturi užeta. U tom smislu, poželjno je korišćenje termometara koji simuliraju uslove zagrijavanja provodnika. Nije dozvoljeno mjerenje temperature u hladu, u zatvorenom prostoru i sl. Prilikom formiranja provjesa i zatezanja obavezno je praćenje i bilježenje vučne sile.

Minimalan broj kontrola prilikom formiranja provjesa treba da bude:

- jedna za 3 raspona
- dvije za 4 do 10 raspona
- tri za 10 i više raspona

Izvjestaj o kontroli provjesa dostaviti ugovornom organu.

4.3 Spajanje optičkih vlakana i postavljanje spojnih kutija

Izvođač će koristiti postojeće spojne kutije prilikom izvođenja radova, te vršiti spajanje optičkih vlakana u istim. Prilikom uređenja spustova zaštitno uže fiksirati za konstrukciju stubova korištenjem klema za spustove na maksimalnom rastojanju 2 m. Višak užeta postaviti u obliku slova "J", ili namotati u odgovarajući nosač, tako da najniža tačka užeta bude na visini minimalno 5 m iznad tla, a spojna kutija na visini maksimalno 3 m ispod donje konzole, kako bi se radovi na spojnim kutijama mogli obavljati bez isključenja dalekovoda.

Uređaj za spajanje optičkih vlakana mora imati programsku podršku za spajanje SMF (ITU-T G.652) i NZDSF (ITU-T G.655) vlakana, zavisno od tipa optičkih vlakana primjenjenih na predmetnom optičkom spojnom putu. Nakon spajanja optičkih vlakana vrše se mjerenja slabljenja na liniji i to mjerenje optičkim reflektometrom na talasnim dužinama 1310 i 1550 nm za SMF vlakna i 1550 i 1625 nm za NZDSF vlakna i mjerenje ukupnog slabljenja power-metrom. Mjerenja se obavezno vrše iz oba smjera.

Prosječna vrijednost slabljenja na spojevima na optičkom spojnom putu ili na regeneratorskoj dionici ne smije biti veća od 0,1 dB, s tim da maksimalna vrijednost ne smije preći 0,25 dB, prilikom mjerenja na talasnoj dužini 1310 nm. Prilikom mjerenja na talasnoj dužini 1550 nm dobijena vrijednost slabljenja na spoju ne smije biti veća od 0,05 dB u odnosu na vrijednost dobijenu pri mjerenju na talasnoj dužini 1310 nm. Ukoliko je vrijednost slabljenja spoja nekog vlakna veća od 0,25 dB vlakno se prekida i spajanje se ponavlja. Ako se poslije tri spajanja ne dobije zadovoljavajuća vrijednost, spajanje spornog vlakna se prekida i spajaju se ostala vlakna.

U slučaju da se na ostalim vlaknima postignu zadovoljavajuće vrijednosti slabljenja, spajanje na spornom spoju se ponavlja do još maksimalno šest pokušaja. Ukoliko se i nakon toga ne dobiju zadovoljavajuće vrijednosti slabljenja spajanje se dalje ne ponavlja a u protokolu o mjerenju se posebno registruje da je dobijena vrijednost veća od propisane.

Rezervna dužina optičkih kablova, u dužini od 20 m, se ostavlja i mota u "šlingu" na svim mjestima na kojima je predviđeno spajanje optičkih kablova (POK-OPGW, OPGW-OPGW) kao i u telekomunikacionim ormarima (spajanje/završavanje POK-a na optički razdjelnik).

Završavanje optičkih vlakana POK-a na ODF-u se vrši korištenjem završnih (pigtail) kablova sa FC/PC konektorima. U TS Kladanj na adapter ODF-a sa unutrašnje (zadnje) strane priključuje se završni kabl sa FC/PC konektorom, a druga strana završnog kabla se vari (splajsuje) sa optičkim vlaknom iz POK-a.

4.4 Mjerenja na optičkom spojnom putu

Po izvršenom spajanju u svim spojnim kutijama i na ODF-ovima na svim vlaknima se vrše mjerenja optičkog slabljenja OTDR-om kako bi se utvrdila slabljenja na pojedinim spojevima i mjerenja ukupnog slabljenja na liniji POWER-metrom. Mjerenja se vrše sa oba kraja linije. Propisane vrijednosti slabljenja na spojevima su definisane tačkom 4.4.

Ova mjerenja vrše se po završetku svih radova na polaganju i montaži kabla sa ciljem kontrole kvaliteta cijele kablovske linije. Mjerenja treba da pokažu slijedeće:

- da su karakteristike vlakana u skladu sa standardom i zahtjevima investitora

- da je spajanje vlakana u spojnim kutijama i ODF-u izvršeno u skladu sa tehničkim propisima.

Rezultati mjerenja treba da su približno isti za sva vlakna u kablju. Dozvoljeno odstupanje međusobnih dužina vlakna iznosi 0,2 %. Ukoliko je veće možemo opravdano posumnjati da su neka vlakna bila izložena štetnom istezanju, savijanju ili pritisku što će unijeti nedozvoljeno slabljenje.

Mjerenje se vrši pomoću:

- reflektrometra
- izvora svjetlosti velike tačnosti
- mjerača snage

i to, obostrano, na svim talasnim dužinama 1310 nm i 1550 nm.

Pomoću izvora svjetlosti velike tačnosti i mjerača nivoa mjeri se ukupno slabljenje vlakana između završnih konektora.

Pri mjerenju reflektrometrom utvrđuje se dužina vlakana, slabljenje na spoju i eventualne anomalije na optičkom vlaknu. Radi dobivanja tačnijih rezultata mjerenje se vrši u dva smjera. Najveće izmjereno slabljenje pojedinačnog spoja ne smije biti veće od 0,25 dB na 1310 nm. Prosječno slabljenje svih spojeva na vlaknu ne smije biti veće od 0,1 dB. Razlika slabljenja istog spoja na 1310 nm i 1550 nm ne smije biti veća od 0,05 dB.

Nakon mjerenja će se napraviti Elaborat mjerenja gdje će se navesti sva slabljenja na spoju, ukupno slabljenje na spojnom putu i slabljenje na konektorima. Elaborat treba da ima sve snimke koji su urađeni pomoću reflektrometra.

4.5 Stubna lista za montažu OPGW užeta

Broj stuba	Tip stuba	Visina stuba	Zavješnje/prig. vibracija		Dužina predhod. raspona	Ukrštanja	Napomena
			DZ	1			
SM 44	M1	10	DZ	1	395,8	NN linija, asfaltni put, 2 kuće + pomoćni objekat ispod dv-a	Spoj.kutija OPGW-OPGW
SM 45	M2	16,65	DN	2	220,00		Asfaltni put
SM 46	M2	12,95	DN	2	250,0	NN linija, rasvjeta, asfaltni put, kuća ispod dv-a	
SM 47	M2	16,65	DN	2	407,9		Makadamski put
SM 48	M2	22,20	JN	2	258,0		
SM 49	M2	22,20	JN	2	380,0		
SM 50	M4	22,25	JN	2	344,8		
SM 51	M2	11,40	JN	2	381,0		
SM 52	M2	18,50	DN	2	200,4		
SM 53	M2	16,65	DN	2	331,3	Makadamski put 2x	
SM 54	M1	19,00	DZ	2	238,8		
SM 55	M1	14,00	DZ	1	399,0		Spoj.kutija OPGW-OPGW

TEHNIČKI DETALJI

Pregled tehničkih detalja

Stavka 1 **zaštitno uže sa optičkim vlaknima 24 SMF (9 – 11 mm), dužine 3640 m**

Proizvođač			
Zemlja porijekla			
Tip			
Zahtijevane karakteristike	j.m.	Zahtijevane karakteristike	Ponudene karakteristike
Prečnik	mm	9 ÷ 11	
Nazivni presjek nosećeg dijela	mm ²	približno 57	
Podnosivi toplotni impuls	kA ² s	min. 25	
Računska sila kidanja (RTS)	kN	min. 38	
Broj i tip optičkih vlakana	24 SMF ITU-T G. 652		
Materijal OPGW	A20SA, A27SA IEC 61232 , AL3, IEC 60104		
Materijal cjevčice za smještaj vlakana	nerđajući čelik ili aluminijum		
Tipska ispitivanja	Tipska ispitivanja prema standardu IEC 60794-4-1 ili IEEE 1138-1994 provedena na tipu užeta iz ponude ili na užetu iste konstrukcije.		

Potpis i pečat ponuđača _____



Ostale karakteristike	j.m.	Ponudene karakteristike
Prečnik cjevčice	mm	
Tip konstrukcije OPGW		
Materijal, prečnik i broj žica		
Podužna masa	kg/km	
Sila kidanja (UTS)	kN	
Modul elastičnosti	kN/mm ²	
Linearni koeficijent termičkog širenja	10 ⁻⁶ /K	
Podužna aktivna otpornost:	Ω/km	

Potpis i pečat ponuđača _____

Karakteristike SMF vlakana

	j.m.	Zahtjevane karakteristike	Ponuđene karakteristike
Proizvođač		---	
Zemlja porijekla		---	
Tip		---	
Standard		ITU-T G.652	
Dimenzije (jezgro/stakleni omotač/vanjski omotač)	μm	9,2±0,4/125±1,0/245±10	
Materijal vanjskog omotača		<i>UV cured acrylate, LID compatible</i>	
Slabljenje na talasnoj dužini 1310 nm	dB/km	≤ 0,36	
Slabljenje na talasnoj dužini 1550 nm	dB/km	≤ 0,23	
Disperzija na talasnoj dužini 1310 nm	ps/(nm·km)	≤ 3,50	
Disperzija na talasnoj dužini 1550 nm	ps/(nm·km)	≤ 18,00	
Strmina pri nultoj disperziji	ps/(nm·km)	---	
Označavanje vlakana i grupa vlakana		---	

Potpis i pečat ponuđača _____

PRILOG 9 - NACRT UGOVORA

Napomena ponuđačima:

(Nacrt ugovora pripremiti u skladu sa tačkom 27. tenderske dokumentacije)

UGOVOR

broj: JN-OP-1489-___/2022

ZA NABAVKU RADOVA

SANACIJA OPGW UŽETA NA DV 110 kV ĐURĐEVİK - KLADANJ

zaključen između ugovornih strana:

„ELEKTROPRENOS – ELEKTROPRIJENOS BIH“ a.d. Banja Luka
78000 Banja Luka, Ul. Marije Bursać br. 7a,
koga zastupa Generalni direktor Mato Žarić, dipl.ing.el, u daljem tekstu Naručilac
PDV br. 402369530009

i

KONZORCIJUM (GRUPA PONUĐAČA) /PONUĐAČ -----

zastupan po -----, koga zastupa direktor ----, u daljem tekstu *Izvođač*

Članovi Konzorcijuma:

1. _____ *član, adresa* _____ PDV broj: -----, koga zastupa -----, direktor, u daljem tekstu ovog Ugovora: LIDER/NOSILAC KONZORCIJUMA (glavni Izvođač)
2. _____ *član, adresa* _____, PDV broj: -----, koga zastupa -----, direktor, u daljem tekstu ovog Ugovora: "član grupe Izvođača"
3. -----

I OPŠTE ODREDBE**Član 1.**

- (1) Na osnovu Zakona o javnim nabavkama Bosne i Hercegovine („Službeni glasnik BiH“ broj 39/14 i 59/22), obavještenja o nabavci br. ----- i Tenderske dokumentacije br. JN-OP-1489-6/2022 za sanaciju OPGW užeta na DV 110 kV Đurđevik – Kladanj, objavljene na portalu javnih nabavki dana ----- godine, proveden je otvoreni postupak za dostavljanje ponuda sa E-aukcijom koja je održana dana----- . Izvođač je dostavio Ponudu br. ----- od ----- godine, čiji dijelovi čine sastavni dio ovog Ugovora. Dostavljena Ponuda u potpunosti odgovora tehničkim specifikacijama iz Tenderske dokumentacije koje su sastavni dio ovog Ugovora.
- (2) Naručilac je na osnovu ponude Izvođača, održana E-aukcije i Odluke o izboru najpovoljnijeg ponuđača izabrao Izvođača za sanaciju OPGW užeta na DV 110 kV Đurđevik – Kladanj, a koji su predmet ovog Ugovora.

II PREDMET UGOVORA:**Član 2.**

- (1) Predmet ovog Ugovora je nabavka radova na sanaciji OPGW užeta na DV 110 kV Đurđevik - Kladanj, a u svemu prema zahtjevima Naručioca iz Tenderske dokumentacije br. JN-OP-1489-6/2022 i Ponude odabranog Izvođača br. ----- od ----- godine, i nove (niže) cijene ponude u skladu sa održanom E-aukcijom, a na osnovu kojih se zaključuje ovaj Ugovor.
- (2) Ugovor obuhvata sve poslove predviđene Predmjerom i predračunom (Prilog 3 ovog Ugovora) koji su potrebni za sanaciju OPGW užeta na DV 110 kV Đurđevik – Kladanj iz prethodnog stava do kompletnog završetka, odnosno do potpune funkcionalnosti objekta .

III VRIJEDNOST UGOVORA:**Član 3.**

- (1) Ukupna vrijednost radova, materijala i opreme koji su predmet ovog Ugovora iznosi:

Iznos (bez PDV-a): _____

Iznos PDV-a 17%: _____

UKUPNO SA PDV: _____

(Slovima: _____)

- (2) U navedenu cijenu uključeni su svi troškovi potrebnih saglasnosti, dozvola, elaborata i projektne dokumentacije, troškovi za korištenje zemljišta za organizaciju gradilišta, za privremene priključke gradilišta na komunalnu infrastrukturu, za prekomjerno korištenje saobraćajnica, troškovi pripremnih radova, privremenog uvoza i izvoza opreme, alata i materijala za izvođenje radova, zatim svi troškovi rada, materijala i opreme, rada mašina, transporta, pomoćnih poslova, ispitivanje i dokazivanje kvalitete, troškovi geodetskog snimanja izvedenog objekta, te takse, porezi, plate, režijski troškovi, troškovi osiguranja i svi drugi izdaci Izvođača za završetak radova do potpune funkcionalnosti i primopredaje objekta Naručiocu na upotrebu.

- (3) Cijena je formirana na bazi vrste i količine robe, usluga i radova iz priloga ovog Ugovora – Obrazac za cijenu ponude (Raspored cijena) i data je na paritetu DDP (Incoterms 2020), predmetni objekat Naručioca. Ugovor za kompletno ponuđene robe, usluge i radove je na bazi fiksnih jediničnih cijena.
- (4) Početna cijena ponude u iznosu od _____, bez PDV-a, nakon održane e-aukcije, umanjena je za ____%, te u vezi s tim jedinična cijena svake od stavki iz obrasca za cijenu ponude, umanjuje se za isti procenat.
- (5) Umanjenje za isti procenat svake od stavki iz obrasca za cijenu ponude, prikazano je u dokumentu Naručioca, Obrazac za cijenu ponude nakon E – aukcije, a isti je prilog ovog Ugovora.
- (6) Pored stavki iskazanih u prilogu ovog Ugovora – Obrazac za cijenu ponude, ukupna cijena iz ugovora uključuje i sav sitni nespacificirani materijal i opremu, te usluge i radove potrebne za dovođenje objekta u funkcionalno stanje.
- (7) Konačna vrijednost radova utvrdiće se obračunom izvršenih radova između ugovorenih strana i na osnovu stvarno izvršenih radova uz primjenu ugovorenih cijena do maksimalno ukupne ugovorene vrijednosti.

IV USLOVI I NAČIN PLAĆANJA:

Član 4.

- (1) Plaćanje ukupno ugovorenog iznosa izvršiti će se nakon kompletne isporuke opreme i materijala i izvršenja ugovorenih usluga i radova, u skladu sa tehničkim specifikacijama koje su sastavni dio ovog Ugovora, bezgotovinski, prenosom sredstava na račun Izvođača, u roku od 30 (trideset) dana od dana prijema ispravne dokumentacije za plaćanje.
- (2) Nisu predviđena parcijalna plaćanja.
- (3) Plaćanje se vrši na osnovu sljedeće dokumentacije:
 - ispostavljene poreske fakture Izvođača u skladu sa Pravilnikom o primjeni Zakona o PDV-u ("Službeni glasnik Bosne i Hercegovine", br. 93/05, 21/06, 60/06, 6/07, 100/07, 35/08 i 65/10),
 - Građevinskog dnevnika i Građevinske knjige, ovjerene od strane Nadzornog organa,
 - Zapisnika o prijemu materijala i opreme,
 - Potvrda o porijeklu robe,
 - Izvještaja o otklanjanju nedostataka po Zapisniku o internom tehničkom pregledu,
- (4) Izvođač će na računu kojeg ispostavlja naznačiti: broj, naziv i datum Ugovora, brojeve Otpremnica te naziv organizacionog dijela Preduzeća gdje se izvode radovi.
- (5) Obračun i naplata ugovorne kazne iz ovog ugovora izvršiti će se umanjnjem plaćanja računa Izvođač za vrijednost obračunate kazne.
- (6) Sve dokumente za plaćanje nasloviti i dostaviti na adresu: "Elektroprenos-Elektroprijenos" BiH a.d. Banja Luka: Operativno područje Tuzla, Ljubače bb , 75000 Tuzla - a sve garantne dokumente iz člana 5. ovog ugovora nasloviti i dostaviti na adresu sjedišta Kompanije: "Elektroprenos - Elektroprijenos BiH" a.d. Banja Luka, Ul. Marije Bursać br. 7a, 78000 Banja Luka.

V PODUGOVARANJE

Član 5.

- (1) Za izvršenje obaveza iz ovog Ugovora Izvođač može angažovati podugovarače.
- (2) Naručilac neće odobriti zaključenje ugovora sa podugovaračem, ako on ne ispunjava uslove propisane članom 44. ZJN.
- (3) Izvođač neće sklapati podugovor ni o jednom bitnom dijelu ugovora bez prethodnog pisanog odobrenja od strane Naručioca. Elementi ugovora koji se podugovaraju i identitet podugovarača obavezno se saopštavaju Naručiocu blagovremeno, prije sklapanja podugovora.
- (4) Nakon što Naručilac odobri podugovaranje, Izvođač kojemu je dodijeljen ugovor dužan je prije početka realizacije podugovora dostaviti Naručiocu podugovor zaključen s podugovaračem kao osnovu za neposredno plaćanje podugovaraču, a koji obavezno sadrži:
 - a) koje poslove će izvesti podugovarač;
 - b) količinu, vrijednost i rok;
 - c) podatke o podugovaraču i to: naziv podugovarača, sjedište, JIB/IDB, broj transakcijskog računa i naziv banke kod koje se vodi.
- (5) U slučaju podugovaranja, odgovornost za uredno izvršavanje ugovora snosi Izvođač.

VI POREZI I DADŽBINE

Član 6.

(samo za slučaj ugovora sa inostranim Izvođačem)

- (1) Izvođač će u potpunosti biti odgovoran za sve poreze, takse na obaveze, radne takse, te druge slične dažbine nametnute van zemlje Naručioca.
- (2) Izvođač se obavezuje da će sve obaveze po ovom Ugovoru koje se odnose na porez na dodatu vrijednost realizovati u skladu sa Zakonom o porezu na dodatu vrijednost („Službeni glasnik BiH“, broj 09/05, 35/05, 100/08)
- (3) Izvođač se obavezuje da će u skladu sa Zakonom o porezu na dodatu vrijednost i Pravilnikom o registraciji i upisu u jedinstveni registar obaveznika indirektnih poreza, preko svog poreskog punomoćnika za PDV koji ima sjedište u BiH i kod kojeg se registrovao, izvršavati sve obaveze po navedenom Zakonu, a koje proizilaze iz ovog Ugovora i to za radove porijeklom iz Bosne i Hercegovine.
- (4) Izvođač se obavezuje da, u skladu sa odredbama Zakona o porezu na dobit BiH („Službene novine Federacije BiH“, broj 15/16 i „Službeni glasnik RS“ broj 94/15 i 1/17) i podzakonskim aktima, nakon stupanja Ugovora na snagu, dostavi Naručiocu:

Varijanta 1 – U slučaju da ima poslovnu jedinicu u skladu sa Zakonom o porezu na dobit Federacije BiH/Zakon o porezu na dobit RS

- Izjavu o postojanju njegove poslovne jedinice u Bosni i Hercegovini
- Rješenje o registraciji poslovne jedinice kod Porezne uprave Federacije BiH/Porezne uprave RS

Ukoliko Izvođač ima poslovnu jedinicu u BiH poslovna jedinica je u tom slučaju odgovorna za obračun i plaćanje obaveze po osnovu poreza na dobit.

Varijanta 2 – U slučaju da nema poslovnu jedinicu u skladu sa Zakonom o porezu na dobit Federacije BiH/RS

- Izjavu o nepostojanju njegove poslovne jedinice u Bosni i Hercegovini u skladu sa odredbama Zakona o porezu na dobit Federacije BiH/RS,
 - Potvrda o rezidentnosti, izdatu od nadležnog poreskog organa Izvođač
 - Izjavu da je Izvođač kao primatelj prihoda, istovremeno krajnji korisnik istog.
- (5) Navedena dokumenta je Izvođač obavezan dostaviti Naručiocu, radi regulisanja zakonske obaveze obračuna i isplate poreza po odbitku, koji je Naručilac dužan ispoštovati prilikom svake isplate Izvođaču, odnosno od svakog fakturisanog iznosa usluga odbiti 10% na ime poreza.
- (6) Porez po odbitku se neće obustavljati, ukoliko Izvođač dostavi navedena dokumenta Naručiocu i ukoliko je potpisan međudržavni ugovor o izbjegavanju dvostrukog oporezivanja između zemlje Izvođača i Bosne i Hercegovine, a kojim je utvrđeno neplaćanje poreza po odbitku po uslugama koje su predmet plaćanja.

VII FINANSIJSKE GARANCIJE

Član 7.

- (1) Garancija za uredno izvršenje ugovora: Izvođač se obavezuje da Naručiocu odmah po potpisivanju Ugovora, preda bankarsku garanciju na iznos od 10% (deset posto) ukupne ugovorene vrijednosti bez PDV – a, kao garanciju za uredno izvršenje ugovora sa rokom važnosti ugovoreni rok za realizaciju Ugovora plus 60 (šezdeset) dana. Rok za dostavu Garancije za uredno izvršenje ugovora je petnaest (15) dana od dana obostranog potpisivanja ugovora. Ukoliko izabrani Izvođač ne dostavi garanciju za uredno izvršenje ugovora u ostavljenom roku nakon zaključivanja ugovora, ugovor se smatra apsolutno ništavim, a prijedlog ugovora Naručilac dostavlja drugorangiranom ponuđaču (ukoliko on postoji, a u slučaju da nema drugorangiranog ponuđača, poništava se postupak javne nabavke), izuzev kada je do kašnjenja došlo usljed dejstva više sile ili iz drugog opravdanog razloga kojeg će Naručilac cijeliti u svakom konkretnom slučaju na osnovu podnesenih dokaza. Izvođač se obavezuje da dostavi produženje Garancije za uredno izvršenje ugovora za slučaj produženja roka realizacije ugovornih obaveza iz bilo kojeg razloga.
- (2) Bankarska garancija mora biti neopoziva, безусловna, plativa na prvi poziv, bez prava na prigovor i primjedbe, prema modelu datom u tenderskoj dokumentaciji.
- (3) Naručilac će sredstva iz finansijskih garancija naplatiti zbog neizvršenja, zakašnjenja ili neurednog izvršavanja ugovornih obaveza Izvođača. Ako iznos garancije za uredno izvršenje ugovora i garancije za obezbjeđenje u garantnom periodu nije dovoljan da pokrije nastalu štetu Naručiocu, Izvođač je dužan platiti i razliku do punog iznosa pretrpljene štete. Postojanje i iznos štete Naručilac mora da dokaže.
- (4) Garantne dokumente iz ovog člana nasloviti i dostaviti na adresu sjedišta Kompanije: "Elektroprenos - Elektroprivreda BiH" a.d. Banja Luka, Ul. Marije Bursać br. 7a, 78000 Banja Luka.

VIII ROKOVI I MJESTO IZVOĐENJA RADOVA

Član 8.

- (1) Rok za realizaciju ugovora (isporuku i ugradnju ukupne količine opreme te završetak radova i predaju objekta Naručiocu) je _____ kalendarskih dana od dana obostranog potpisa Ugovora.
- (2) Mjesto izvođenja radova je trasa dalekovoda DV 110 kV Đurđevik - Kladanj i pripadajuće trafostanice.
- (3) Dan uvođenja Izvođača u posao predstavlja dan kada će biti obezbjeđeno beznaponsko stanja dalekovoda 110 kV Đurđevik - Kladanj i biće konstatovan upisom u građevinski dnevnik.
- (4) Datum realizacije Ugovora je datum naveden u Izvještaju o otklanjanju nedostataka po Zapisniku o internom tehničkom pregledu, kao datum okončanja svih ugovorenih obaveza.
- (5) Plan izvršenja ugovora (detaljan dinamički plan realizacije) napravit će Izvođač prije početka izvođenja radova, uz saglasnost Naručioca.
- (6) Ugovorne strane su saglasne da se ugovorni rok produžava za vrijeme kašnjenja ili smetnji, ako su iste nastale zbog više sile, u skladu sa članom 15. ovog ugovora.
- (7) Ugovorne strane su saglasne da ukoliko zbog administrativnih i/ili tehničkih smetnji za koje su odgovorni Naručilac i/ili treća lica, dođe do kašnjenja izvođača prilikom izvođenja radova, a izvođač dokaže da je preduzeo sve potrebne radnje kako do kašnjenja u izvršenju ugovornih obaveza ne bi došlo, Naručilac može na osnovu osnovanog zahtjeva izvođača produžiti rok za izvođenje radova iz stava (1) ovog člana. Osnovanost zahtjeva utvrđuje isključivo Naručilac.

IX UGOVORNA KAZNA

Član 9.

- (1) Ukoliko Izvođač ne izvede radove koji su predmet ugovora u ugovorenom roku, dužan je da za svaki kalendarski dan zakašnjenja plati Naručiocu ugovornu kaznu u iznosu 1% (jedan posto) od ukupne vrijednosti ugovora bez PDV-a. Ugovorna kazna se obračunava od prvog dana poslije isteka ugovorenog roka za izvođenje radova.
- (2) Naplata ugovorne kazne od strane Naručioca neće osloboditi Izvođača obaveze da izvrši ugovor u potpunosti.
- (3) Ukupan iznos ugovorne kazne ne može preći 10% vrijednosti ugovora bez PDV-a.
- (4) Ukoliko obračunata ugovorna kazna pređe iznos od 10% od vrijednosti ugovora Naručilac zadržava pravo da jednostrano raskine ugovor i zahtijeva isplatu ugovorne kazne.

X OBAVEZE NARUČIOCA

Član 10.

Naručilac se obavezuje da:

- (1) izvrši obaveze iz člana 4. Ugovora – Uslovi i način plaćanja,
- (2) obezbijedi potrebna isključenja kako bi omogućio Izvođaču bezbjedan rad na dalekovodu i u postrojenju (portalima),
- (3) omogući Izvođaču nesmetan ulazak mjestu izvođenja radova,

- (4) blagovremeno uvede Izvođača u posao i posjed gradilišta o čemu se sastavlja zapisnik koji potpisuju ovlašteni predstavnici Naručioca i Izvođača,
- (5) odluči o zahtjevu Izvođača o podugovaraču u roku od 15 dana od dana zaprimanja zahtjeva,
- (6) preda Izvođaču tehničku dokumentaciju koja je definisana u tenderskoj dokumentaciji,
- (7) imenuje Komisiju za interni tehnički pregled i da isti organizuje,
- (8) imenuje stručna i ovlaštena lica koja će u njegovo ime biti Odgovorni rukovodioci radova za sve faze rada u TS/DV,
- (9) odredi stručno lice koje će vršiti nadzor nad izvođenjem radova i koje će ovjeravati dokumentaciju (nadzor se određuje za sve faze ugovorenih radova),
- (10) u toku izvođenja radova obezbijedi potrebne manipulacije u cilju bezbjednog rada,
- (11) da saglasnost na odabranu opremu,
- (12) obavlja sve radnje za koje je po ovom ugovoru direktno zadužen.

XI OBAVEZE IZVOĐAČA:

Član 11.

Izvođač se obavezuje da:

- (1) odgovara za urednu realizaciju Ugovora, štiti interese Naručioca, te ga obavještava o toku realizacije Ugovora,
- (2) blagovremeno dostavi finansijske garancije iz člana 7. ovog Ugovora,
- (3) obezbijedi sve potrebne licence/ovlaštenja za izvođenje svih faza radova i usluga potrebnih za realizaciju Ugovora, u skladu sa zakonskom regulativom koja uređuje predmetnu oblast,
- (4) ugovorene radove izvrši u skladu sa tehničkom dokumentacijom, važećim tehničkim propisima, standardima i preporukama i u skladu sa instrukcijama Nadzornog organa,
- (5) sve ugovorene radove izvrši u obimu i kvalitetu prema ugovoru pridržavajući se ugovorenih rokova za izvođenje radova,
- (6) odgovara za kvalitet izvršenih radova i za kvalitet materijala koji je upotrebljen prilikom izvođenja radova,
- (7) odgovara za sve materijalne i nematerijalne štete, nastale Naručiocu i trećim licima krivicom Izvođača/bilo koga člana Konzorcijuma, kao i sve štete nastale od opasne stvari i opasne djelatnosti, tokom izvođenja radova koje su predmet ovog ugovora i u toku garantnog perioda,
- (8) izvrši poslove izvoznog i uvoznog carinjenja potrebne opreme, ukoliko je ponuda na paritetu DDP,
- (9) dostavi Naručiocu zahtjev za odobravanje zaključenja podugovora sa konkretnim podugovaračem, uz detaljno navođenje koji dio ugovora namjerava podugovarati, u kojem obimu i identitet podugovarača,
- (10) snosi punu odgovornost za realizaciju kompletnog ugovora, bez obzira na dio koji je podugovorom prenio na podugovarača, članovi Konzorcijuma solidarno odgovaraju za izvršenje svih obaveza iz ovog Ugovora,
- (11) podugovarače angažovane za izvođenje predmetnih radova mijenja samo uz saglasnost Naručioca,
- (12) dostavi Naručiocu policu osiguranja objekta od požara i drugih uobičajenih rizika u korist Naručioca izdanu na rok od početka gradnje do primopredaje izgrađenog objekta Naručiocu.
- (13) izvrši poslove privremenog uvoza i izvoza opreme i alata potrebnog za izvođenje radova (u slučaju stranog Izvođača),
- (14) izradi tehničku dokumentaciju definisanu u tenderskoj dokumentaciji,

- (15) obezbijedi svu potrebnu opremu, alat, materijal i kvalifikovanu radnu snagu za izvođenje predmetnih radova,
- (16) snosi sve troškove izrade pristupnih puteva i odgovara za sve štete koje nastanu u toku izvođenja radova, osim šteta koje nastanu zbog radnji ili propusta Naručioca,
- (17) odredi stručna lica koja će rukovoditi izvođenjem radova za sve faze,
- (18) imenuje jednog ili više rukovodioca radova na izvođenju građevinskih i elektromontažnih radova i funkcionalnog ispitivanja,
- (19) radnike koji će izvoditi radove na izradi prethodno upozna sa Uputstvom za kretanje i rad u visokonaponskim elektroenergetskim postrojenjima dostavljeno od strane Naručioca,
- (20) rukovodilac radova potpiše Izjavu odgovornog lica izvođača radova koji rukovodi radovima u elektroenergetskom postrojenju dostavljenu od strane Naručioca,
- (21) radnici koji će izvoditi radove potpišu Izjavu za radnike koji rade na izvođenju radova u elektroenergetskom postrojenju dostavljenu od strane Naručioca,
- (22) izvrši prijavu gradilišta nadležnom organu u skladu sa zakonom i podzakonskim aktima i da vodi građevinsku knjigu i građevinski dnevnik, a iste moraju biti obostrano i svakodnevno potpisane od strane ovlaštenih lica Naručioca i Izvođača,
- (23) dokumentaciju iz prethodne tačke Izvođač je obavezan da ima na gradilištu,
- (24) na objektu preduzima sve mjere radi obezbjeđenja sigurnosti objekta i radnika koji izvođe radove,
- (25) omogući nadzornom organu stalni nadzor nad radovima i kontrolu količina i kvaliteta upotrijebljenog materijala,
- (26) obavi sva funkcionalna ispitivanja potrebna za dovođenje objekta u funkcionalno stanje i da o istim izradi odgovarajuće Izvještaje, kako bi bili obavljene interni i tehnički pregled i puštanje u rad unutar postojećeg EE sistema,
- (27) po završetku svih ugovorenih radova sa gradilišta ukloni preostali materijal, opremu, sredstva za rad, te ga očisti od građevinskog i drugog otpada,
- (28) Naručiocu obezbijedi i preda ateste, licence i Projekat izvedenog stanja u 4 štampana i tvrdo koričena primjerka i 4 primjerka u elektronskoj formi u pdf i dwg formatu na CD/DVD, sa svim potrebnim elaboratima i tehničkim podlogama, upotrebnu dozvolu i drugu dokumentaciju koja je neohodna za dalje održavanje i upotrebu objekta, zavisno od definisanih zahtjeva u tenderskoj dokumentaciji, sva dokumentacija mora da bude na jednom od službenih jezika u BiH,
- (29) Izvođač je obavezan da izvrši obuku osoblja Naručioca za korištenje i održavanje ugrađene opreme koja je predmet ovog Ugovora i Izvođač će predati Naručiocu pisana uputstva za korištenje i održavanje predmetne opreme na jednom od službenih jezika u BiH.

XII INTERNI TEHNIČKI PREGLED I PRIMOPREDAJA OBJEKTA

Član 12.

- (1) Izvođač će odmah po završetku svih radova, u pisanoj formi obavijestiti Naručioca, da su sve ugovorene obaveze završene i da je objekat spreman za interni tehnički pregled.
- (2) Ovlašteni predstavnici Naručioca uz prisustvo nadzornog organa i Izvođača vrše interni tehnički pregled objekata i tehničke dokumentacije. Ako se prilikom internog tehničkog pregleda objekata i pripadajuće dokumentacije uoče nedostaci Naručilac će, uz konsultaciju sa Izvođčem, odrediti Izvođaču primjereni rok za otklanjanje svih uočenih nedostataka. Nakon završenog internog tehničkog pregleda sastaviće se Zapisnik o internom tehničkom pregledu. Nakon otklanjanja nedostataka utvrđenih tokom internog tehničkog pregleda i dostavljanja Izjave Izvođača o otklanjanju nedostataka sa internog

tehničkog pregleda, sačiniti će se Izvještaj o otklanjanju nedostataka po Zapisniku o internom tehničkom pregledu objekta i pripadajuće dokumentacije.

XIII OBIM RADOVA

Član 13.

- (1) Izvođač je obavezan da realizuje Ugovor u potpunosti kako bi obezbijedio funkcionalnost izvedenog objekta čak iako određena sitna oprema, materijali, radovi i usluge potrebne za funkcionalnost objekta nisu navedeni u tehničkim specifikacijama i obrascu za cijenu ponude, te Izvođač nema pravo od Naručioca zahtijevati plaćanje istih.
- (2) Ukoliko se u toku realizacije ovog ugovora pojavi potreba za izvođenjem naknadnih radova (radovi koji nisu ugovoreni i nisu nužni za ispunjenje ugovora), Izvođač je dužan da zastane sa tom vrstom radova i da pismeno obavijesti Naručioca, nakon čega će Naručilac ukoliko zahtjeva da se isti izvedu, postupiti u skladu sa Zakonom o javnim nabavkama i drugim relevantnim propisima.

XIV GARANTNI PERIOD

Član 14.

- (1) Garantni period za svu ugrađenu opremu i izvedene radove je _____ mjeseci, računajući od dana otklanjanja nedostataka po Zapisniku o internom tehničkom pregledu navedenog u Izvještaju o otklanjanju nedostataka po Zapisniku o internom tehničkom pregledu.
- (2) Naručilac mora prije isteka garantnog perioda izvršiti inspekcijski pregled dijela objekta na kojem su izvršeni radovi, u vezi s tim sačiniti zapisnik i u pisanoj formi zahtijevati od Izvođača da otkloni sve utvrđene greške i manjkavosti.
- (3) Izvođač je obavezan da izvrši sve popravke i otkloni sve vidljive i skrivene nedostatke, na pisani zahtjev Naručioca koji će biti dostavljen Izvođaču najkasnije u roku od 30 dana po isteku garantnog perioda. Zavisno od obima utvrđenih nedostataka Naručilac će, uz konsultaciju sa Izvođačem, odrediti primjeren rok za njihovo otklanjanje.
- (4) U slučaju da Izvođač ne otkloni nedostatke u zadatom roku, Naručilac može ugovoriti otklanjanje grešaka i manjkavosti sa drugim izvođačem koji će taj nedostatak otkloniti o trošku Izvođača i bez štete po bilo koje pravo koje Naručilac na osnovu Ugovora može da potražuje od Izvođača.
- (5) Izvođač mora na pisani zahtjev Naručioca i po uputstvima nadzornog organa, istražiti sve manjkavosti i kvarove. Troškovi istraživanja terete Izvođača, osim u slučaju kada je za ustanovljene kvarove i greške odgovoran Naručilac, u kom slučaju svi troškovi padaju na njegov teret.
- (6) Za opremu vrijede garantni periodi proizvođača koje nudi Izvođač, a koji ne može biti manji od garantnog perioda za objekat u cjelini, utvrđenog u stavu 1. ovog člana. Izvođač će u utvrđenom roku i o svom trošku otkloniti nedostatke koji se pokažu za vrijeme garantnog perioda na opremi ili opremu zamjeniti novom, u kom slučaju garantni period se produžava za onoliko koliko je Naručilac bio lišen upotrebe, odnosno u slučaju zamjene opreme novom, garantni period počinje teći iznova od zamjene.
- (7) Članovi Konzorcijuma Naručiocu su solidarno odgovorni za kvalitetu realizacije predmeta ugovora u garantnom periodu. U slučaju da u garantnom periodu dođe do prestanka rada, odnosno stečaja ili likvidacije nad članom Konzorcijuma, odgovornost preuzimaju pravni sljedbenici člana Konzorcijuma sa ostalim članovima Konzorcijuma. Ukoliko ne postoji pravni sljedbenik člana Konzorcijuma koji je prestao sa radom, preostali članovi Konzorcijuma odgovaraju Naručiocu solidarno za kvalitetu predmeta ugovora u garantnom periodu.

XV VIŠA SILA

Član 15.

- (1) Za svrhe ovog Ugovora, pod "višom silom" se podrazumijevaju događaji i okolnosti koje se nisu mogle predvidjeti, izbjeći ili otkloniti u vrijeme zaključenja i realizacije ugovora i koji ugovorne strane onemogućavaju u izvršenju ugovornih obaveza.
- (2) Nemogućnost bilo koje Ugovorne strane da ispuni bilo koju od svojih ugovornih obaveza neće se smatrati raskidom ugovora ili neispunjavanjem ugovorne obaveze, ukoliko se takva nemogućnost pojavi usljed dejstva više sile, s tim da je ugovorna strana koja je pogođena takvim događajem:
 - a) preduzela sve potrebne mjere predostrožnosti i potrebnu pažnju, kako bi izvršila svoje obaveze u rokovima i pod uslovima iz ovog Ugovora, i
 - b) obavijestila drugu ugovornu stranu na način koji je u datoj situaciji jedino moguć, odmah po nastanku više sile, a najkasnije u roku od 3 (tri) dana od pojave takvog događaja o preduzetim mjerama na otklanjanju štetnih posljedica dejstva više sile.
- (3) Usljed dejstva više sile ugovorne obaveze će se prekinuti, te nakon prestanka dejstva više sile ugovorne strane će kroz zaključenje aneksa ugovora utvrditi naknadni rok za izvršenje ugovornih obaveza i otklanjanje drugih posljedica dejstva više sile na ugovorne odnose i realizaciju Ugovora.

XVI RASKID UGOVORA

Član 16.

- (1) Pravo na raskid ugovora zadržavaju obje ugovorne strane.
- (2) Ukoliko Izvođač u ugovorenom roku ne izvrši svoje obaveze iz Ugovora, Naručilac će dati naknadni primjereni rok za izvršenje obaveza koji ne oslobađa Izvođača obračuna ugovorne kazne iz člana 7. ovog Ugovora.
- (3) Ako Izvođač ne izvrši obaveze iz Ugovora ni u naknadnom roku, Ugovor se raskida, uz obaveznu Izvođača da Naručiocu nadoknadi štetu koju je pretrpio zbog neispunjenja obaveza iz Ugovora.
- (4) U slučaju raskida ugovora Izvođač je dužan da svu opremu koja je plaćena, a nije ugrađena na objekat isporuči na skladište Naručioca.

XVII ZAVRŠNE ODREDBE

Član 17.

- (1) Izvođač nema pravo zapošljavati u svrhu izvršenja ovog ugovora fizička ili pravna lica koja su učestvovala u pripremi tenderske dokumentacije ili su bila u svojstvu člana ili stručnog lica koje je angažovala Komisija za nabavke, najmanje šest mjeseci po zaključenju ugovora, odnosno od početka realizacije ugovora.
- (2) Ovaj Ugovor je zaključen i stupa na snagu danom potpisa obje ugovorne strane.
- (3) Ugovorne strane su saglasne da za sve što u ovom Ugovoru nije precizirano vrijede odredbe Zakona o obligacionim odnosima.
- (4) Sve eventualne sporove, ugovorne strane će rješavati sporazumno, u duhu dobrih poslovnih odnosa u direktnim pregovorima.



- (5) Ukoliko se sporazumno rješenje ne postigne, za rješavanje sporova nadležan je Okružni privredni sud u Banjaluci.
- (6) Ugovor je sačinjen u 6 (šest) istovjetnih primjeraka, 4 (četiri) primjerka zadržava Naručilac, a 2 (dva) primjerka su za Izvođača.
- (7) Prilozi ovog ugovora su dijelovi ponude ponuđača: Prilog 2 (Obrazac za ponudu), Prilog 3 (Obrazac za cijenu ponude), Prilog 8 (Tehnička specifikacija), dokument Naručioca (Obrazac za cijenu ponude nakon E – aukcije).

Broj: _____
Datum: _____

Broj: _____
Datum: _____

ZA IZVOĐAČA:

Direktor

ZA NARUČIOCA:

Generalni direktor

Izvršni direktor za _____



**PRILOG 10 - OBRAZAC ZA ROK ISPORUKE I DINAMIČKI PLAN REALIZACIJE
UGOVORA**

Stavka	Opis	Količina	MAKSIMALNI rok isporuke	PONUĐENI rok isporuke
1.	Nabavka i sanacija OPGW užeta na DV 110 kV Đurđevik - Kladanj *)	3,64 km	max. 90	

*) Rok isporuke podrazumijeva: isporuku opreme i izvršenje svih pratećih radova na zamjeni postojećeg zaštitnog užeta sa optičkim vlaknima (OPGW) novim zaštitnim užetom sa optičkim vlaknima (OPGW) i uspostavljanju optičkog spojnog puta. Rok isporuke se računa od dana obostranog potpisa ugovora.

Stavka	Opis	Dinamički plan (mjeseci)				
		1	2	3	4	5
1.	Proizvodnja opreme i dopremanje na mjesto ugradnje					
2.	Ugradnja OPGW, spajanje optičkih vlakana i testiranje					
3.	Ispitivanje optičkog spojnog puta i izrada protokola					

Napomena: kod dinamičkog plana uzeti u obzir i vrijeme potrebno za pregled i otklanjanje nedostataka.

Potpis i pečat ponuđača _____



PRILOG 11 - OBRAZAC ZA GARANTNI PERIOD

Garantni period			
R.br.	Opis	Minimalni garantni period na isporučenu opremu i izvedene radove	Ponudeni garantni period na isporučenu opremu i izvedene radove
1.	Sanacija OPGW užeta na DV 110 kV Đurđevik – Kladanj (od SM 44 do SM 55)	36 mjeseci	

Potpis i pečat ponuđača _____

PRILOG 12 - PODACI O LICENCAMA / OVLAŠTENJIMA

Tabela 1. Ovu tabelu popunjavaju **samo** oni ponuđači koji u momentu dostavljanja ponude posjeduju važeće licence / ovlaštenja / odgovarajuće ekvivalentne dokumente za obavljanje djelatnosti izvođenja dijela elektrofaze – instalacije jake struje i elektroenergetskih postrojenja, izdate u entitetu u kojem su registrovani ili u državi u kojoj su registrovani, **a ne posjeduju neku od važećih licenci / ovlaštenja u FBiH, traženih tačkom 41.1**

R.br.	Naziv licence/ovlaštenja/odgovarajućeg ekvivalentnog dokumenta	Ponuđač posjeduje važeću licencu/ovlaštenje/odgovarajući ekvivalentni dokument u entitetu/državi u kojoj je registrovan	Nadležni organ koji je izdao licencu/ovlaštenje /odgovarajući ekvivalentni dokument, broj i datum izdavanja	Napomena
1.		DA		U prilogu se nalazi ovjerena kopija važeće licence/ovlaštenja/odgovarajućeg ekvivalentnog dokumenta u skladu sa tačkom 41.2 TD
2.		DA		U prilogu se nalazi ovjerena kopija važeće licence/ovlaštenja/odgovarajućeg ekvivalentnog dokumenta u skladu sa tačkom 41.2 TD
3.		DA		U prilogu se nalazi ovjerena kopija važeće licence/ovlaštenja/odgovarajućeg ekvivalentnog dokumenta u skladu sa tačkom 41.2 TD
4.		DA		U prilogu se nalazi ovjerena kopija važeće licence/ovlaštenja/odgovarajućeg ekvivalentnog dokumenta u skladu sa tačkom 41.2 TD

Napomena:

Ponuđač koji posjeduje odgovarajuće tražene važeće licence/ovlaštenja/odgovarajuće ekvivalentne dokumente izdate u entitetu/državi u kojoj je registrovan i koje je naveo u tabeli iznad dužan je da u ponudi priloži ovjerene kopije istih, u suprotnom ponuda ponuđača će biti odbačena.

IZJAVA O LICENCAMA/OVLAŠTENJIMA

Mi, niže potpisani, pod punom moralnom, materijalnom i krivičnom odgovornošću, ovim izjavljujemo sljedeće:

ne posjedujemo sljedeće važeće licence / ovlaštenja tražene tenderskom dokumentacijom za postupak javne nabavke JN-OP-1489-2022 za nabavku i sanaciju OPGW užeta DV 110 kV Đurđevik – Kladanj, (navesti naziv ovlaštenja koje ponuđač ne posjeduje):

_____ ,

_____ ,

neophodne za obavljanje djelatnosti izvođenja elektroinstalacija u elektroenergetici koje su predmet nabavke u ovom postupku. U skladu sa tačkom 41.2 ove tenderske dokumentacije, obavezujemo se da ćemo, ukoliko budemo izabrani kao najpovoljniji ponuđač, da bi mogli pristupiti zaključenju ugovora, pribaviti važeće licence / ovlaštenja za obavljanje djelatnosti izvođenja elektroinstalacija u elektroenergetici izdate od strane Federalnog Ministarstva prostornog uređenja Federacije BiH, te dostaviti njihove ovjerene kopije ugovornom organu, najkasnije 60 dana od dostave obavještenja o izboru najpovoljnijeg ponuđača. Navedene licence / ovlaštenja je neophodno osigurati prije zaključenja ugovora i kao takve predstavljaju uslov da bi se pristupilo zaključenju ugovora. Ukoliko u ostavljenom roku ne dostavimo traženo ugovornom organu, smatraće se da odbijamo da zaključimo predloženi ugovor pod uslovima navedenim u tenderskoj dokumentaciji te smo saglasni da se postupa u skladu sa članom 72. stav 3. ZJN, odnosno da se ugovor dodijeli onom ponuđaču čija je ponuda po redoslijedu odmah nakon naše ponude.

Potpis i pečat ponuđača: _____

PRILOG 13 - FORMA GARANCIJE ZA UREDNO IZVRŠENJE UGOVORA

(Naziv i Logo Banke)

(Adresa)

(Datum)

Za Ugovorni organ: „Elektroprenos – Elektroprijenos BiH“ a.d. Banja Luka.

GARANCIJA ZA UREDNO IZVRŠENJE UGOVORA BROJ _____

Informisani smo da je naš klijent, _____ (ime i adresa najuspješnijeg ponuđača), od sad pa nadalje označen kao Dobavljač, Vašom Odlukom o izboru najpovoljnijeg ponuđača, broj: _____ od _____ [naznačiti broj i datum odluke] odabran da potpiše, a potom i realizuje ugovor o javnoj nabavci: (navesti broj i naziv ugovora), čija je vrijednost _____ KM/EUR.

Također smo informisani da, vi, kao ugovorni organ zahtijevate da se izvršenje ugovora garantuje u iznosu od 10% od vrijednosti ugovora bez PDV-a, što iznosi _____ KM/EUR, slovima: _____ (naznačiti u brojkama i slovima vrijednost i valutu garancije), da bi se osiguralo poštivanje ugovorenih obaveza u skladu sa dogovorenim uslovima.

U skladu sa naprijed navedenim, _____ (ime i adresa banke), se obavezuje neopozivo i bezuslovno platiti na naznačeni bankovni račun bilo koju sumu koju zahtijevate, s tim što ukupni iznos ne može preći _____ (naznačiti u brojkama i slovima vrijednost i valutu garancije) u roku od tri radna dana po prijemu Vašeg pisanog zahtjeva, a koji sadrži Vašu izjavu da ponuđač/dobavljač ne ispunjava svoje obaveze iz ugovora, ili ih neuredno ispunjava.

Vaš zahtjev za korištenje sredstava pod ovom garancijom prihvatljiv je ako je poslan u potpunosti i ispravno kodiran telefaksom/telegrafom od Vaše banke potvrđujući da je Vaš originalni zahtjev poslan i poštom i da vas isti pravno obavezuje. Vaš zahtjev će biti razmotren i adresiran nakon zaprimanja Vašeg pisanog zahtjeva za isplatu, poslanog telefaksom ili telegrafom na adresu: _____

Ova garancija stupa na snagu _____ (navesti datum izdavanja garancije) .

Naša odgovornost prema ovoj garanciji ističe dana _____ (naznačiti datum i vrijeme garancije shodno uslovima iz nacрта ugovora).

Poslije isteka naznačenog roka, garancija po automatizmu postaje nevažeća. Garancija bi trebala biti vraćena kao bespredmetna. Bez obzira da li će nam garancija biti vraćena, ili ne, nakon isteka pomenutog roka smatramo se oslobođenim svake obaveze po garanciji.

Ova garancija je vaša lično i ne može se prenositi.

Potpis i pečat

(BANKA)