



ELEKTROPRIJENOS BiH
ЕЛЕКТРОПРЕНОС БИХ

Broj: JN-OP-1439-6/2020

Datum: 27.10.2020. godine

TENDERSKA DOKUMENTACIJA ZA NABAVKU RADOVA

Broj javne nabavke: JN-OP-1439/2020

**Naziv nabavke:
Sanacija uzemljivača stubova**

OTVORENI POSTUPAK JAVNE NABAVKE

Banja Luka, oktobar 2020. godine

"Elektroprenos Bosne i Hercegovine" a.d. Banja Luka
78000 Banja Luka, Marije Bursać 7a,
Tel. +387 51 246 500, Fax: +387 51 246 550
Operativna područja:
Banja Luka, Sarajevo, Mostar i Tuzla

IB: 402369530009
MB: 11001416
BR: 08-50.3.-01-4/06
Ministarstvo pravde BiH
Sarajevo

Korisničke banke i brojevi računa
UniCredit Bank a.d. B. Luka 5510010003400849
Raiffeisen Bank 1610450028020039
Sberbank a.d. 5672411000000702
Nova Banka a.d. 5550070151342858
NLB Banka 1320102011989379

SADRŽAJ

OPŠTI PODACI.....	4
1. Podaci o ugovornom organu	4
2. Komunikacija i razmjena informacija.....	4
3. Popis privrednih subjekata sa kojim je ugovorni organ u sukobu interesa.....	5
4. Redni broj nabavke	5
5. Podaci o postupku javne nabavke	5
PODACI O PREDMETU NABAVKE.....	6
6. Opis predmeta nabavke.....	6
7. Oznaka i naziv iz JRJN.....	6
8. Količina predmeta nabavke.....	6
9. Tehničke specifikacije.....	6
10. Mjesto izvođenja radova	6
11. Rok izvođenja radova i garantni periodi	7
USLOVI ZA KVALIFIKACIJU	7
12. Lična sposobnost	7
13. Sposobnost obavljanja profesionalne djelatnosti	9
14. Ekonomska i finansijska sposobnost.....	10
15. Tehnička i profesionalna sposobnost	10
16. Uslovi za grupu ponuđača	12
PODACI O PONUDI.....	13
17. Sadržaj ponude	13
18. Način pripreme ponude	14
19. Jezik i pismo ponude	15
20. Način dostavljanja ponuda	15
21. Mjesto, datum i vrijeme za prijem ponuda.....	16
22. Mjesto, datum i vrijeme otvaranja ponuda.....	17
23. Izmjena, dopuna i povlačenje ponuda	17
24. Cijena ponude.....	17
25. Kriterijum za dodjelu ugovora	19
26. Period važenja ponude.....	19
27. Nacrt ugovora.....	19
28. Zaključivanje ugovora.....	20
OSTALI PODACI I DODATNE INFORMACIJE	21
29. Trošak ponude, objava i preuzimanje tenderske dokumentacije.....	21
30. Ispravka i/ili izmjena tenderske dokumentacije, traženje pojašnjenja	21
31. Podugovaranje	22
32. Ukoliko se kao ponuđač javi fizičko lice (uslovi i dokazi)	23
33. Rok za donošenje odluke o izboru	23
34. Rok, način i uslovi plaćanja izabranom ponuđaču	23
35. Povjerljivost dokumentacije privrednih subjekata	23
36. Neprirodno niska cijena ponude.....	24
37. Provjera računске ispravnosti ponude.....	25
38. Preferencijalni tretman domaćeg.....	25
39. Sukob interesa	28
40. Pouka o pravnom lijeku.....	28
41. Licence / ovlaštenja	29
42. Garancija za uredno izvršenje ugovora	30
43. Garancija za obezbjeđenje u garantnom periodu	30



44. Garancija za avansno plaćanje	30
45. E – aukcija.....	30
PRILOZI	32
PRILOG 1 - POPIS DOKUMENTACIJE	33
PRILOG 2 - OBRAZAC ZA PONUDU	34
PRILOG 3 - OBRAZAC ZA CIJENU PONUDE	37
PRILOG 4 - OBRAZAC ZA POVJERLJIVE INFORMACIJE.....	39
PRILOG 5 - IZJAVA O ISPUNJAVANJU USLOVA IZ ČLANA 45.	40
PRILOG 6 - IZJAVA O ISPUNJAVANJU USLOVA IZ ČLANA 47.	41
PRILOG 7 - IZJAVA U SKLADU S ČLANOM 52.	42
PRILOG 8 - TEHNIČKI ZAHTJEVI I SPECIFIKACIJE.....	43
PRILOG 9 - NACRT UGOVORA	56
PRILOG 10 - OBRAZAC ZA ROK ISPORUKE / DINAMIČKI PLAN REALIZACIJE UGOVORA.....	67
PRILOG 11 - OBRAZAC ZA GARANTNI PERIOD	68
PRILOG 12 - PODACI O LICENCAMA / OVLAŠTENJIMA.....	69
IZJAVA O LICENCAMA / OVLAŠTENJIMA	70
PRILOG 13 - FORMA GARANCIJE ZA UREDNO IZVRŠENJE UGOVORA.....	71
PRILOG 14 - FORMA GARANCIJE ZA OBEZBJEĐENJE U GARANTNOM PERIODU	72

Vlasništvo "Elektroprijenos-Elektroprenos BiH" - samo za uvid

OPŠTI PODACI

1. Podaci o ugovornom organu

Naziv: „ELEKTROPRENOS–ELEKTROPRIJENOS BIH“ a.d. BANJA LUKA

Adresa: Ul. Marije Bursać 7a, 78000 Banja Luka, BiH

Identifikacioni broj (JIB): 4402369530009

Broj bankovnog računa:

- UniCredit Bank Banja Luka, račun br. 5510010003400849
- Raiffeisen Bank, račun br. 1610450028020039
- Sberbank a.d, račun br. 5672411000000702
- Nova Banka a.d, račun br. 5550070151342858
- NLB Banka, račun br. 1320102011989379

Broj deviznog računa:

UniCredit Bank ad Banja Luka SWIFT BLBABA22, korespodentna banka UniCredit Bank Austria AG, Vienna SWIFT BKAUATWW, IBAN 395517904801164548

Služba protokola javnih nabavki:

Telefon: + 387 (0)51 246 551

Faks: + 387 (0)51 246 550

E-mail: jnprotokol@elprenos.ba

Web stranica: www.elprenos.ba

2. Komunikacija i razmjena informacija

- 2.1 Cjelokupna komunikacija i razmjena informacija (korespodencija) između ugovornog organa i ponuđača treba se voditi u pisanoj formi, na način da se ista dostavlja poštom ili lično na adresu naznačenu u tački 1. tenderske dokumentacije, izuzev komunikacije koja se vrši kroz sistem „E – nabavke“, kako je to definisano Zakonom o javnim nabavkama („Službeni glasnik Bosne i Hercegovine“, broj 39/14), (u daljem tekstu ZJN) i podzakonskim aktima.
- 2.2 Izuzetno, komunikacija i razmjena informacija (korespodencija) između ugovornog organa i ponuđača može se obavljati putem faksa i/ili e-maila naznačenih u tački 1. ove tenderske dokumentacije, osim ako ovom tenderskom dokumentacijom za pojedine vrste komunikacije nije drugačije određeno. Podnesci dostavljeni Ugovornom organu od **07:00 h do 15:00 h, radnim danom (ponedeljak – petak)**, zaprimiće se tog dana, u suprotnom biće zaprimljeni sljedećeg radnog dana.

lls

3. Popis privrednih subjekata sa kojim je ugovorni organ u sukobu interesa

Kod ugovornog organa nema privrednih subjekata koji ne bi mogli učestvovati u ovom postupku javne nabavke u skladu sa članom 52. stav (4) ZJN.

4. Redni broj nabavke

4.1 Broj nabavke: JN-OP-1439/2020

4.2 Referentni broj iz Plana nabavki: Posebna odluka o pokretanju postupka javne nabavke, u skladu sa članom 17. stav (1) Zakona o javnim nabavka Bosne i Hercegovine, broj U-57-3/2020 od 26.08.2020. godine, pozicija: II.5.3 Sanacija uzemljivača stubova.

5. Podaci o postupku javne nabavke

5.1 Vrsta postupka javne nabavke: otvoreni postupak.

5.2 Podjela na lotove

NE.

5.3 Procijenjena vrijednost javne nabavke (bez PDV-a): 84.000,00 KM

5.4 Vrsta ugovora o javnoj nabavci: Nabavka radova.

5.5 Okvirni sporazum

U ovom postupku javne nabavke ne predviđa se zaključivanje okvirnog sporazuma.

PODACI O PREDMETU NABAVKE

6. Opis predmeta nabavke

6.1 Predmet ovog postupka je nabavka radova sanacije uzemljivača stubova.

7. Oznaka i naziv iz JRJN

7.1 Oznaka i naziv iz JRJN: 45311200-2 Elektromontažni radovi

8. Količina predmeta nabavke

8.1 Količina predmeta nabavke definisan je Prilogom 3 – Obrazac za cijenu ponude i Tehničkim zahtjevima i specifikacijama (Prilog 8)

9. Tehničke specifikacije

9.1 Tehničke specifikacije predmeta nabavke su detaljno navedene u Prilogu 8, koji čini sastavni i neodvojivi dio ove tenderske dokumentacije.

9.2 Sve ponuđene stavke moraju zadovoljiti zahtjeve iz tehničkih specifikacija, u suprotnom ponuda se odbacuje kao neprihvatljiva.

10. Mjesto izvođenja radova

10.1 Mjesto izvođenja radova su trase slijedećih dalekovoda u OP Sarajevo:

Terenska jedinica Sarajevo:

- DV 110 kV TS Sarajevo 1 - EVP Blažuj
- DV 110 kV EVP Blažuj - TS Hadžići
- DV 110 kV TS Hadžići - TS Pazarić
- DV 110 kV TS Pazarić - EVP Konjic

Terenska jedinica Zenica:

- DV 220 kV RP Kakanj – TE Kakanj V
- DV 220 kV TE Kakanj V – TS Zenica 2
- DV 2x110 kV TS Zenica 2 - TS Zenica 3
- DV 110 kV TS Zenica 2 – TS Busovača
- DV 110 kV TS Zenica 2 – TS Željezara sjever
- DV 110 kV TS Zenica 2 – TS Željezara jug
- DV 110 kV TS Zenica 2 – TS Cementara Kakanj
- DV 110 kV TS Zenica 2 – TS Zenica 1

Terenska jedinica Višegrad:

- DV 110 kV TS Višegrad - TS Dub
- DV 110 kV TS Sokolac - TS Rogatica
- DV 110 kV TS Sarajevo 20 - TS Dobro Polje
- DV 110 kV TS Višegrad - TS Rogatica
- DV 220 kV HE Piva - TS Buk Bijela
- DV 400 kV TS Buk Bijela - TS Sarajevo 20
- DV 400 kV TS Višegrad - TS Tuzla

Mikrolokacije izvođenja radova su stubna mjesta navedena u prilogu 8. tenderske dokumentacije.

10.2 **Ponuđačima će biti omogućen obilazak stubnih mjesta, odnosno lokacija za izvođenje radova.** Svi zainteresovani ponuđači su dužni pisanim putem zatražiti obilazak mjesta ili lokacije na način naveden u tački 2.2 tenderske dokumentacije. Ugovorni organ će pisanim putem obavijestiti ponuđača o terminu obilaska mjesta ili lokacije.

Osoba ispred ugovornog organa zadužena za obilazak mjesta ili lokacije je Benjamin Mehić, tel. +387 62 335 026, e-mail: benjamin.mehic@elprenos.ba.

Prisustvo obilasku mjesta ili lokacije nije uslov za dostavljanje ponude. Ponuđači koji nisu obišli mjesto ili lokaciju na kojoj će se izvoditi radovi, mogu dostaviti ponude u roku utvrđenom tenderskom dokumentacijom.

11. Rok izvođenja radova i garantni periodi

11.1 Rok za izvođenje radova je maksimalno 120 (stodvadeset) dana od dana obostranog potpisivanja ugovora.

11.2 **Zahtijevani garantni period** izvedene radove je **minimalno 2 (dvije) godine** i počinje teći od dana otklanjanja nedostataka uočenih prilikom internog tehničkog pregleda.

USLOVI ZA KVALIFIKACIJU

12. Lična sposobnost

12.1 U skladu s članom 45. ZJN, ugovorni organ će odbaciti ponudu ako:

- a) je ponuđač u krivičnom postupku osuđen pravosnažnom presudom za krivična djela organizovanog kriminala, korupciju, prevaru ili pranje novca, u skladu sa važećim propisima u Bosni i Hercegovini ili zemlji u kojoj je registrovan;
- b) je ponuđač pod stečajem ili je predmet stečajnog postupka, osim u slučaju postojanja važeće odluke o potvrdi stečajnog plana ili je predmet postupka likvidacije, odnosno u postupku je obustavljanja poslovne djelatnosti, u skladu sa važećim propisima u Bosni i Hercegovini ili zemlji u kojoj je registrovan;
- c) ponuđač nije ispunio obaveze u vezi sa plaćanjem penzijskog i invalidskog osiguranja i zdravstvenog osiguranja, u skladu sa važećim propisima u Bosni i Hercegovini ili propisima zemlje u kojoj je registrovan;
- d) ponuđač nije ispunio obaveze u vezi sa plaćanjem direktnih i indirektnih poreza, u skladu sa važećim propisima u Bosni i Hercegovini ili zemlji u kojoj je registrovan.

12.2 U svrhu dokazivanja uslova iz tačke 12.1 od a) do d), ponuđač je dužan da dostavi popunjenu, potpisanu (od strane odgovorne osobe ponuđača ili osobe ovlaštene za podnošenje ponude od strane ponuđača) i kod nadležnog organa (organ uprave ili notar) ovjerenu izjavu o ispunjenosti navedenih uslova. Izjava se dostavlja u formi utvrđenoj Prilogom 5 tenderske dokumentacije i ne može biti starija od datuma objave obavještenja za predmetnu nabavku na portalu javnih nabavki.

12.3 Ukoliko ponudu dostavlja grupa ponuđača, svaki član grupe je dužan dostaviti ovjerenu izjavu iz tačke 12.2.

12.4 U slučaju da se u ponudi ne dostavi navedeni dokument ili se ne dostavi na način kako je naprijed traženo, ponuđač će biti isključen iz daljeg učešća zbog neispunjavanja navedenog uslova za kvalifikaciju.

- 12.5 Ponuđač koji bude odabran kao najpovoljniji u ovom postupku javne nabavke dužan je dostaviti sljedeće dokaze (original ili ovjerenu kopiju) u svrhu dokazivanja činjenica potvrđenih u izjavi, i to:
- uvjerenje stvarno i mjesno nadležnog suda i Suda BiH kojim dokazuje da u krivičnom postupku nije izrečena pravosnažna presuda kojom je osuđen za krivično djelo učešća u kriminalnoj organizaciji, za korupciju, prevaru ili pranje novca, u skladu sa važećim propisima u Bosni i Hercegovini ili zemlji u kojoj je registrovan;
 - uvjerenje nadležnog suda ili organa uprave kod kojeg je ponuđač registrovan kojim se potvrđuje da nije pod stečajem niti je predmet stečajnog postupka, da nije predmet postupka likvidacije, odnosno da nije u postupku obustavljanja poslovne djelatnosti, u skladu sa važećim propisima u Bosni i Hercegovini ili zemlji u kojoj je registrovan;
 - uvjerenja nadležnih institucija kojim se potvrđuje da je ponuđač izmirio dospjele obaveze, a koje se odnose na doprinose za penzijsko i invalidsko osiguranje i zdravstveno osiguranje.
 - uvjerenja nadležnih institucija da je ponuđač izmirio dospjele obaveze u vezi s plaćanjem direktnih i indirektnih poreza.
- 12.6 U slučaju da ponuđači imaju zaključen sporazum o reprogramu obaveza, odnosno odgođenom plaćanju, po osnovu doprinosa za penzijsko-invalidsko osiguranje, zdravstveno osiguranje, direktne i indirektno poreze, dužni su dostaviti potvrdu nadležne institucije/a da ponuđač u predviđenoj dinamici izmiruje svoj reprogramirane obaveze.
- 12.7 Dokaze o ispunjavanju uslova izabrani ponuđač je dužan da dostavi u roku od pet (5) dana, od dana zaprimanja obavještenja o rezultatima ovog postupka javne nabavke. Dokazi moraju biti fizički dostavljeni na protokol ugovornog organa najkasnije peti dan po prijemu odluke o izboru najpovoljnijeg ponuđača u radnom vremenu ugovornog organa, do 15:00 časova, te za ugovorni organ nije relevantno na koji su način poslani.
- Dokazi koji se dostavljaju moraju biti originali ili ovjerene kopije originala (ovjerena kopija originala podrazumjeva kopiju originalnog dokumenta ovjerenu kod nadležnog organa – organ uprave ili notar, u daljem tekstu ovjerena kopija) koji ne mogu biti stariji od tri (3) mjeseca, računajući od dana dostavljanja ponude.
- Izabrani ponuđač mora ispunjavati sve uslove u momentu dostavljanja ponude, u protivnom će se smatrati da je dao lažnu izjavu iz člana 45. ZJN.
- Napomena:**
Ukoliko ponuđač u sastavu ponude uz Izjavu o ispunjenosti uslova iz člana 45. stav (1) tačka a) do d) ZJN (ovjerenu kod nadležnog organa – organ uprave ili notar) dostavi i tražene dokaze koji su navedeni u Izjavi, oslobađa se obaveze naknadnog dostavljanja istih, ako bude izabran. Dostavljeni dokazi moraju biti originali ili ovjerene kopije originala koji ne može biti stariji od tri (3) mjeseca, računajući od dana dostavljanja ponude.
- 12.8 Ukoliko ponudu dostavlja grupa ponuđača, svaki član grupe mora ispunjavati uslove u pogledu lične sposobnosti i dokazi se dostavljaju za svakog člana grupe.
- 12.9 U slučaju sumnje o postojanju okolnosti koje su navedene u tački 12.1 tenderske dokumentacije, ugovorni organ će se obratiti nadležnim organima s ciljem provjere dostavljene dokumentacije i date Izjave iz tačke 12.2.
- 12.10 Za ponuđače čije je sjedište izvan Bosne i Hercegovine ne traži se posebna nadovjera dokumenata koji se zahtijevaju u stavu (2) člana 45. ZJN.

12.11 Težak profesionalni propust (član 45. stav (5) ZJN):

Ponuda će biti odbijena ako ugovorni organ, na bilo koji način, dokaže da je ponuđač bio kriv za težak profesionalni propust počinjen tokom perioda od tri godine prije početka postupka (objave obavještenja o nabavci na portalu javnih nabavki), posebno, značajni i/ili nedostaci koji se ponavljaju u izvršenju bitnih zahtjeva ugovora koji su doveli do njegovog prijevremenog raskida, nastanka štete ili drugih sličnih posljedica koje su rezultat namjere ili nemara tog privrednog subjekta (dokazi u skladu sa postojećim propisima u Bosni i Hercegovini).

13. Sposobnost obavljanja profesionalne djelatnosti

13.1 Što se tiče sposobnosti za obavljanje profesionalne djelatnosti, u skladu sa članom 46. ZJN, ponuđači moraju biti registrovani za obavljanje djelatnosti koja je predmet javne nabavke.

13.2 U svrhu dokazivanja profesionalne sposobnosti ponuđači trebaju uz ponudu dostaviti dokaz o registraciji u odgovarajućem profesionalnom ili drugom registru u zemlji u kojoj su registrovani ili da obezbjede posebnu izjavu ili potvrdu nadležnog organa kojom se dokazuje njihovo pravo da obavljaju profesionalnu djelatnost, koja je u vezi sa predmetom nabavke. Dostavljeni dokazi se priznaju, bez obzira na kojem nivou vlasti su izdati.

Potrebno je dostaviti:

- **za ponuđače iz BIH:** Rješenje o upisu u sudski registar sa svim izmjenama ili Aktuelni Izvod iz sudskog registra kojim su obuhvaćene sve izmjene u sudskom registru,
- **za ponuđače čije je sjedište izvan BIH:** odgovarajući dokument koji odgovara zahtjevu iz člana 46. ZJN, a koji je izdat od nadležnog organa, sve prema važećim propisima zemlje sjedišta ponuđača / zemlje u kojoj je registrovan ponuđač.

13.3 Dokazi koji se dostavljaju moraju biti originali ili ovjerene kopije originala.

13.4 U slučaju da se u ponudi ne dostave navedeni dokumenti u vezi sposobnosti obavljanja profesionalne djelatnosti ponuđača (član 46. ZJN) ili se ne dostave na način kako je naprijed traženo, ponuđač će biti isključen iz daljeg učešća zbog neispunjavanja navedenog uslova za kvalifikaciju.

13.5 Ukoliko ponudu dostavlja grupa ponuđača, svi članovi grupe zajedno moraju biti registrovani za obavljanje djelatnosti koja je predmet nabavke. Svaki član grupe je dužan dostaviti dokaz o registraciji.

Napomena:

Ukoliko od upisa u sudski registar nije bilo izmjena, ponuđač će uz rješenje o upisu u sudski registar dostaviti izjavu da dostavljeno rješenje odražava stvarno stanje i da privredni subjekat od registracije nije vršio izmjene u sudskom registru. Izjava se daje na memorandumu ponuđača i treba biti potpisana od strane ponuđača (odgovorne osobe ponuđača ili osobe ovlaštene za podnošenje ponude od strane ponuđača) i ovjerena pečatom ponuđača.

14. Ekonomska i finansijska sposobnost

14.1 Što se tiče ekonomske i finansijske sposobnosti, u skladu sa članom 47. ZJN, ponuda će biti odbačena ako nije ispunjen minimalni uslov:

- da je ponuđač ostvario ukupan prihod za period ne duži od posljednje tri finansijske godine ili od datuma registracije, odnosno od početka poslovanja, ako je ponuđač registrovan, odnosno počeo sa radom prije manje od tri godine, zbirno minimalno u iznosu procijenjene vrijednosti nabavke.

14.2 Ocjena ekonomskog i finansijskog stanja ponuđača će se izvršiti na osnovu dostavljene **popunjene Izjave potpisane od strane ponuđača i ovjerene pečatom ponuđača**, koja ne smije biti starija od datuma objave obavještenja za predmetnu nabavku, a dostavlja se u formi utvrđenoj Prilogom 6 tenderske dokumentacije, i na osnovu dostavljenih običnih kopija sljedećih dokumenata:

- **poslovni bilans, odnosno bilans uspjeha** za period ne duži od posljednje tri finansijske godine, ili od datuma registracije, odnosno od početka poslovanja, ako je ponuđač registrovan, odnosno počeo sa radom prije manje od tri godine, ukoliko je objavljivanje poslovnog bilansa zakonska obaveza u zemlji u kojoj je ponuđač registrovan.
- Ako ne postoji zakonska obaveza objave bilansa u zemlji u kojoj je registrovan ponuđač, dužan je dostaviti izjavu ovjerenu od strane nadležnog organa da je ponuđač ostvario prihod za period ne duži od poslednje tri finansijske godine, odnosno od početka poslovanja, ako je ponuđač registrovan, odnosno počeo s radom prije manje od tri godine, zbirno minimalno u iznosu procijenjene vrijednosti nabavke.

14.3 Ponuđač čija ponuda bude izabrana kao najpovoljnija, dužan je u roku ne dužem od pet (5) dana nakon prijema odluke o izboru najpovoljnijeg ponuđača da dostavi originale ili ovjerene kopije dokumenata kojima dokazuje ekonomsku i finansijsku sposobnost. Dokazi moraju biti zaprimljeni na protokol ugovornog organa najkasnije peti dan po prijemu odluke o izboru, u radnom vremenu ugovornog organa do 15:00 časova, te za ugovorni organ nije relevantno na koji su način poslali.

Napomena:

Ponuđači mogu uz Izjavu o ispunjavanju uslova iz tačke 14.1, tj. uz svoju ponudu, odmah dostaviti i originale ili ovjerene kopije traženih dokaza koji su navedeni u Izjavi. Ovim se ponuđač, ako bude izabran, oslobađa obaveze naknadnog dostavljanja originala ili ovjerenih kopija dokaza.

15. Tehnička i profesionalna sposobnost

15.1 Što se tiče tehničke i profesionalne sposobnosti, u skladu sa članom 51. ZJN, ponuda će biti odbačena ako nisu ispunjeni zahtijevani minimalni uslovi:

Uspješno iskustvo ponuđača u izvršenju najmanje jednog (1) ili više ugovora za izvođenje radova čiji su karakter i kompleksnost slični predmetu nabavke, minimalne ukupne ugovorene vrijednosti od 84.000,00 KM, u posljednje tri (3) godine zbirno (računajući od dana objave obavještenja o nabavci) ili od datuma registracije, odnosno početka poslovanja, ako je ponuđač registrovan, odnosno počeo sa radom prije manje od tri godine.

Pod pojmom „karakter i kompleksnost slični“ podrazumijeva se uspješno izvršenje ugovora koji za predmet imaju izvođenje radova na izgradnji/rekonstrukciji/sanaciji uzemljivača visokonaponskih vodova 110 kV ili više i/ili na izgradnji/rekonstrukciji/sanaciji dalekovoda

naponskog nivoa 110 kV ili više ili uspješno izvršenje pojedinačnih ugovora koji za predmet imaju izvođenje radova na izgradnji/rekonstrukciji/sanaciji uzemljivača visokonaponskih vodova 110 kV ili više i/ili na izgradnji/rekonstrukciji/sanaciji dalekovoda naponskog nivoa 110 kV ili više.

Predmetni obim izvršenja na izvođenju radova može biti obuhvaćen jednim ugovorom ili kroz više ugovora, na način da svaki od navedenih segmenata predmetnog obima mora biti obuhvaćen najmanje jednim ugovorom.

15.2 Ocjena tehničke i profesionalne sposobnosti ponuđača, u skladu sa članom 51. ZJN, će se izvršiti na osnovu sljedećih dokaza:

- a) **Spisak izvršenih ugovora za izvođenje radova čiji su karakter i kompleksnost slični predmetu nabavke**, koji sačinjava sam ponuđač na svom poslovnom memorandumu, potpisan od strane ponuđača i ovjeren pečatom ponuđača, koji sadrži ugovore minimalne ukupne ugovorene vrijednosti od 84.000,00 KM, u posljednje 3 (tri) godine zbirno (računajući od dana objave obavještenja o nabavci), ili od datuma registracije, odnosno početka poslovanja, ako je ponuđač registrovan, odnosno počeo da radi prije manje od tri godine, koji za svaki izvršeni ugovor naveden u spisku obavezno sadrži naziv i sjedište ugovornih strana, predmet ugovora, vrijednost ugovora, vrijeme i mjesto izvršenja ugovora.
- b) Uz spisak izvršenih ugovora ponuđač je dužan da dostavi **potvrde o uredno izvršenim ugovorima koje su izdali naručioci radova**, čija je minimalna ukupna ugovorena vrijednost 84.000,00 KM, a koje obavezno sadrže: naziv i sjedište ugovornih strana, predmet ugovora sa opisom i obimom izvedenih radova, isporučene robe i izvršenih usluga, vrijednost ugovora, vrijeme i mjesto izvršenja ugovora i **navode o urednom izvršenju ugovora**. Potvrda o uredno izvršenom ugovoru treba biti data na memorandumu naručioca radova ovjerena pečatom i potpisana od strane odgovornog lica naručioca radova.

U slučaju da se takva potvrda iz objektivnih razloga ne može dobiti od ugovorne strane koja nije ugovorni organ, važi izjava ponuđača o uredno izvršenim ugovorima, uz predočenje dokaza o učinjenim pokušajima da se takve potvrde obezbijede. Ukoliko ponuđač uz izjavu o urednom izvršenju ne dostavi dokaz o učinjenim pokušajima da se takva potvrda osigura, ugovorni organ će takvu ponudu odbiti kao neprihvatljivu.

Napomena:

Nije prihvatljivo dostavljanje kopija Ugovora umjesto potvrda o izvršenim ugovorima. Ugovorni organ može od Ponuđača čija je ponuda ocijenjena najpovoljnijom, zatražiti ponovnu provjeru dokaza sposobnosti ukoliko posumnja u istinitost njegovih dokaza. Ako Ponuđač, čija je ponuda ocijenjena najpovoljnijom, ne može ponovno dokazati svoju sposobnost, ugovorni organ će njegovu ponudu odbiti.

Ako ponuđač nije samostalno učestvovao u izvršenju ugovora za koje dostavlja potvrde, već kao član konzorcijuma, potrebno je da potvrde sadrže podatke o njegovom finansijskom udjelu u izvršenju ugovora i vrsti obavljenih poslova u okviru ugovora.

Ukoliko izdata potvrda ne sadrži podatke o finansijskom udjelu ponuđača u izvršenju ugovora i vrsti obavljenih poslova u okviru ugovora, ponuđač uz ovakvu potvrdu treba da dostavi i izvod iz Konzorcijalnih ugovora ili Izjavu na memorandumu ponuđača datu pod punom materijalnom i krivičnom odgovornošću, iz kojih su vidljivi podaci o njegovom finansijskom udjelu u izvršenju ugovora i vrsti obavljenih poslova u okviru ugovora.

Ugovorni organ zadržava pravo provjere podataka dostavljenih u Izjavi. U slučaju utvrđivanja neistinitosti podataka dostavljenih u Izjavi, predmetna potvrda o urednom

izvršenju ugovora neće biti prihvaćena te će Ugovorni organ preduzeti sve druge zakonom predviđene mjere.

15.3 Ponuđač je dužan dostaviti u sastavu ponude **originale ili ovjerene kopije dokumenata iz tačke 15.2** kojima dokazuje tehničku i profesionalnu sposobnost.

16. Uslovi za grupu ponuđača

16.1 U slučaju da ponudu dostavlja grupa ponuđača, ugovorni organ će ocjenu ispunjenosti kvalifikacionih uslova od strane grupe ponuđača izvršiti na sljedeći način:

- uslove koji su navedeni pod tačkom 12.1 (lična sposobnost) mora ispunjavati svaki član grupe ponuđača pojedinačno, te svaki od članova grupe ponuđača mora dostaviti dokumentaciju kojom dokazuje ispunjavanje postavljenih uslova, na način na koji je predviđeno dostavljanje dokaza;
- svaki član grupe ponuđača je dužan da dostavi ovjerenu izjavu iz tačke 12.2 - Izjava iz člana 45. ZJN (Prilog 5);
- svaki član grupe ponuđača je dužan da dostavi ovjerenu izjavu iz tačke 39.2 tenderske dokumentacije - Izjava iz člana 52. ZJN (Prilog 7);
- grupa ponuđača kao cjelina mora ispuniti uslov koji je naveden pod tačkom 13.1. (sposobnost obavljanja profesionalne djelatnosti), a svaki od članova grupe ponuđača mora dostaviti dokaz o registraciji, na način na koji je predviđeno dostavljanje dokaza;
- grupa ponuđača kao cjelina mora ispuniti uslove koji su navedeni u tačkama 14.1 (ekonomska i finansijska sposobnost), 15.1 (tehnička i profesionalna sposobnost) i 41. (licence / ovlaštenja) tenderske dokumentacije, što znači da grupa ponuđača može zbirno ispunjavati postavljene uslove i dostaviti dokumentaciju kojom dokazuju ispunjavanje postavljenih uslova;
- Izjavu iz člana 47. ZJN (Prilog 6) potrebno je da dostave samo oni članovi grupe ponuđača koji u ponudi dostavljaju dokumente kojima se dokazuje ekonomska i finansijska sposobnost (bilans uspjeha).

16.2 Grupa ponuđača koja učestvuje u ovom postupku javne nabavke i koja bude izabrana kao najpovoljnija, dužna je da dostavi original ili ovjerenu kopiju pravnog akta o udruživanju u grupu ponuđača radi učešća u postupku javne nabavke, u roku ne dužem od 5 (pet) dana od dana prijema odluke o izboru najpovoljnijeg ponuđača. Navedeni pravni akt mora sadržavati: ko su članovi grupe ponuđača sa tačnim identifikacionim elementima; ko ima pravo istupa, predstavljanja i ovlaštenje za potpisivanje ugovora u ime grupe ponuđača, način plaćanja ugovorne obaveze (lideru ili članovima grupe ponuđača ponaosob prema dijelu ugovora koji izvršava, u kojem slučaju je potrebno navesti koji dio ugovora i u kojem obimu će izvršavati pojedini član grupe ponuđača), kao i utvrđenu solidarnu odgovornost između članova grupe ponuđača za obaveze koje preuzima grupa ponuđača.

Ukoliko u konzorcijalnom ugovoru ne bude jasno definisan način plaćanja, ugovorni organ će plaćanje vršiti prema lideru konzorcijuma. Takođe, ukoliko u konzorcijalnom ugovoru ne bude jasno definisano ko u ime konzorcijuma potpisuje ugovor, ugovorni organ će kao potpisnika ugovora smatrati lidera konzorcijuma i istom će dostaviti ugovor na potpis.

Definisani pravni akt mora biti fizički dostavljen na protokol ugovornog organa najkasnije peti dan po prijemu odluke o izboru najpovoljnijeg ponuđača u radnom vremenu ugovornog organa (od 07:00 do 15:00 sati), te za ugovorni organ nije relevantno na koji je način poslan.

Ukoliko ponuđač ne dostavi pravni akt sa naprijed definisanom sadržinom, ugovor će se dodijeliti sljedećem ponuđaču sa rang liste.

Napomena: Grupa ponuđača može uz svoju ponudu odmah dostaviti original ili ovjerenu kopiju pravnog akta o udruživanju. Ovim se oslobađa obaveza naknadnog dostavljanja originala ili ovjerene kopije ako bude izabrana.

- 16.3 Ukoliko se ponuđač odlučio da učestvuje u postupku javne nabavke kao član grupe ponuđača, ne može u istom postupku učestvovati i samostalno sa svojom ponudom, niti kao član druge grupe ponuđača, odnosno postupanje suprotno ovom zahtjevu ugovornog organa će imati za posljedicu odbijanje svih ponuda u kojima je taj ponuđač učestvovao.
- 16.4 Grupa ponuđača ne mora osnovati novo pravno lice da bi učestvovala u ovom postupku javne nabavke.
- 16.5 Grupa ponuđača solidarno odgovara za sve obaveze.

PODACI O PONUDI

17. Sadržaj ponude

17.1 Ponuda treba sadržavati sljedeće dokumente (sadržaj ponude):

- 1) **Popis dokumentacije** koja je priložena uz ponudu – sadržaj ponude u skladu sa formom koja je data u Prilogu 1 tenderske dokumentacije;
- 2) **Obrazac za ponudu**, popunjen, potpisan i ovjeren u skladu sa formom koja je data u Prilogu 2 tenderske dokumentacije;
- 3) **Obrazac za cijenu ponude**, popunjen, potpisan i ovjeren u skladu sa formom koja je data u Prilogu 3 tenderske dokumentacije;
- 4) **Obrazac za povjerljive informacije**, sa navodima o povjerljivim informacijama ako ih ima (u skladu sa tačkom 35.1 tenderske dokumentacije), ili sa izjašnjenjem da nema povjerljivih informacija, potpisan i ovjeren od strane ponuđača u skladu sa formom koja je data u Prilogu 4 tenderske dokumentacije. Ukoliko ponuđač ne dostavi ovaj obrazac, ili ga dostavi nepopunjenog smatraće se da ponuda ne sadrži povjerljive informacije i neće biti odbačena;
- 5) **Izjave i dokaze o ispunjenosti uslova iz tačaka tenderske dokumentacije:**
 12. Lična sposobnost;
 13. Sposobnost obavljanja profesionalne djelatnosti
 14. Ekonomska i finansijska sposobnost
 15. Tehnička i profesionalna sposobnost
- 6) **Izjavu ponuđača** u skladu sa članom 52. stav (2) ZJN i tačkom 39.2 tenderske dokumentacije – Sukob interesa, u skladu sa formom koja je data u Prilogu 7 tenderske dokumentacije;

7) Dokumentaciju koja se odnosi na predmet nabavke:

Potpisani i ovjereni Tehnički zahtjevi i specifikacije (Prilog 8)

- 8) Nacrt ugovora** (u skladu sa tačkom 27. tenderske dokumentacije) u skladu sa formom koja je data u Prilogu 9 tenderske dokumentacije;
- 9) Licence / ovlaštenja za obavljanje djelatnosti koje su predmet nabavke** u skladu sa tačkom 41. tenderske dokumentacije;
- 10) Obrazac za rok isporuke / dinamički plan realizacije ugovora**, popunjen, potpisan i ovjeren u skladu sa formom koja je data u Prilogu 10 tenderske dokumentacije;
- 11) Obrazac za garantni period** popunjen, potpisan i ovjeren u skladu sa formom koja je data u Prilogu 12 tenderske dokumentacije;
- 12) Dokazi o ispunjavanju preferencijalnog tretmana domaćeg**, (u slučaju da ponuđač u Prilogu 2 navede da njegova ponuda ispunjava uslove za preferencijalni tretman domaćeg), **ili dokazi da je primjena preferencijalnog faktora isključena u odnosu na ponudu ponuđača** (u slučaju da ponuđač ispunjava propisane uslove), prema tački 38. tenderske dokumentacije;
- 13) Ovlaštenje/ovlaštenja** kojim/a članovi grupe ponuđača ovlašćuju lidera grupe ponuđača da tu grupu predstavlja u toku postupka nabavke, u slučaju da ponudu dostavlja grupa ponuđača;
- 14) Original ili ovjerena kopija punomoći** u slučaju da je ponuđač (odgovorno lice ponuđača) ovlastio drugo lice za podnošenje ponude;

18. Način pripreme ponude

18.1 Ponuđači su obavezni da pripreme ponude u skladu sa uslovima koji su utvrđeni u ovoj tenderskoj dokumentaciji. Ponude koje nisu u skladu sa ovom tenderskom dokumentacijom će biti odbačene kao neprihvatljive, sve u skladu sa članom 68. ZJN. Ponuđač ne smije mijenjati ili nadopunjavati tekst tenderske dokumentacije.

18.2 Ponude se pripremaju u:

- jednom (1) originalu;
- jednoj (1) štampanoj kopiji (hard – copy) i
- jednoj (1) elektronskoj kopiji na CD-u ili DVD-u ili USB-stiku (skenirana ponuda u pdf formatu).

18.3 Original i jedna (1) štampana kopija kompletne ponude se izrađuju na način da pojedinačno čine cjelinu i trebaju biti otkucani ili napisani neizbrisivom tintom. Eventualne korekcije u tekstu ponude, tokom pripreme iste, moraju biti vidljive, čitljive te potpisane od strane ponuđača i ovjerene pečatom ponuđača, u suprotnom ponuda će biti odbačena. Svi listovi originala ponude (podrazumjeva se kompletna ponuda koja sadrži komercijalni, kvalifikacioni, tehnički i druge tražene dijelove) moraju biti čvrsto uvezani tj. uvezani tako da se sadržaj (listovi) ponude ne mogu nesmetano vaditi ili dopunjavati, a da se pri tome ne ugrozi cjelovitost ponude.

Pod čvrstim uvezom podrazumjeva se ponuda ukoričena u knjigu ili ponuda osigurana jemstvenikom sa naljepnicom i pečatom ponuđača. Original i sve štampane kopije ponude se uvezuju na gore opisan način.

Dijelove ponude kao što su uzorci, katalozi, mediji za pohranjivanje podataka i slično, koji ne mogu biti uvezani, ponuđač obilježava nazivom i navodi u Popisu dokumentacije kao dio ponude. **CD/DVD/USB na kojem je elektronska kopija ponude, u slučaju da se isti dostavlja u posebnoj koverti stavljenju u kovertu/paket sa originalom ponude ili se**

eventualno dostavlja zalijepljen/uvezan u original ponude, se ne navodi u Popisu dokumentacije originala ponude jer predstavlja zasebnu elektronsku kopiju ponude.

Ako zbog obima ili drugih objektivnih okolnosti ponuda ne može biti izrađena na način da čini cjelinu, onda se izrađuje u dva ili više dijelova. U tom slučaju svaki dio se čvrsto uvezuje na prethodno opisan način, a ponuđač mora u sadržaju ponude navesti od koliko se dijelova ponuda sastoji.

18.4 Sve stranice/listovi ponude trebaju biti označene brojem (numerisane) na način da je vidljiv redni broj stranice/lista.

Ako ponuda sadrži štampanu literaturu, brošure, kataloge i sl. koji imaju izvorno numerisane brojeve, onda se ti dijelovi ponude ne numerišu dodatno.

Kada ponuda sadrži više dijelova, stranice/listovi se označavaju na način da svaki sljedeći dio započinje rednim brojem kojim se nastavlja redni broj stranice/lista kojim završava prethodni dio.

Ponuda neće biti odbačena ukoliko se neka, pojedinačna stranica/list ponude omaškom ponuđača ne numeriše, a pri tome su ostale stranice/listovi ponude numerisane na način da je obezbjeđen kontinuitet numerisanja, te će se ovo smatrati manjim odstupanjem koje bitno ne mijenja osnovni zahtjev za numeraciju stranica/listova, naveden u tenderskoj dokumentaciji.

18.5 **Ponuda mora biti potpisana od strane ponuđača (odgovorne osobe ponuđača ili osobe ovlaštene za podnošenje ponude od strane ponuđača)**, te ovjerena pečatom ponuđača, na mjestima gdje je to u tenderskoj dokumentaciji naznačeno (na mjestima u Izjavama i Prilozima koji se dostavljaju u ponudi gdje piše potpis i pečat ponuđača, na zadnjoj stranici Nacrta ugovora, na mjestu gdje piše „za Izvođača“ i na svim drugim dokumentima koji moraju da se dostave u ponudi, a koji prema zahtjevima tenderske dokumentacije moraju da budu potpisani od strane ponuđača i ovjereni pečatom ponuđača), ako po zakonu države u kojoj je sjedište ponuđača, isti ima pečat ili sadržavati dokaz da po zakonu države u kojoj je sjedište ponuđača, ponuđač nema pečat.

Stranice/listove ponude ne treba parafirati.

18.6 Predlaže se da forma ponude prati poglavlja iz tenderske dokumentacije.

19. Jezik i pismo ponude

19.1 Ponuda, svi dokumenti i pisana korespondencija u vezi sa ponudom između ponuđača i ugovornog organa mora biti na jednom od službenih jezika u Bosni i Hercegovini i napisana na latiničnom ili ćirilichnom pismu ili na nekom drugom jeziku koji se najčešće koristi u međunarodnoj trgovini, ali pod uslovom da je obavezno u ponudi dostavljen i zvanični prevod (ovjeren od strane ovlaštenog sudskog tumača za jezik sa kojeg je izvršen prevod), na jedan od službenih jezika u Bosni i Hercegovini.

Izuzetno, štampana literatura, brošure, nacrti, kataloška dokumentacija proizvođača materijala i opreme i protokoli o tipskim ispitivanjima materijala i opreme, koje ponuđač dostavlja mogu biti napisani na engleskom jeziku, bez obaveze prevoda na neki od službenih jezika u Bosni i Hercegovini.

Također, štampana literatura, brošure, nacrti, kataloška dokumentacija proizvođača materijala i opreme i protokoli o tipskim ispitivanjima materijala i opreme, koje ponuđač dostavlja mogu biti napisani i na drugom jeziku koji se koristi u međunarodnoj trgovini (npr. njemački, francuski,...), ali uz uslov da se dostavi i cjelokupan prevod na jedan od službenih jezika u Bosni i Hercegovini, izvršen od strane ovlaštenog prevodioca.

20. Način dostavljanja ponuda

20.1 Ponuda se dostavlja u originalu i jednoj (1) štampanoj kopiji (hard copy) i jednoj (1) elektronskoj kopiji na CD-u ili DVD-u ili USB stiku, zajedno sa originalom. Na originalu i

kopijama će čitko pisati „ORIGINAL PONUDE“ i „KOPIJA PONUDE“, respektivno. Kopija ponude sadrži sva dokumenta koja sadrži i original. U slučaju razlike između originala i kopije ponude, vjerodostojan je original ponude.

Štampane kopije ponude se dostavljaju zajedno sa originalom u jednoj koverti/paketu, **ako je fizički izvodivo**, ili u više odvojenih koverata/paketa. **Elektronska kopija ponude se dostavlja u posebnoj koverti stavljenoj u kovertu/paket sa originalom ponude ili se dostavlja zalijepljena/uvezana u original ponude.**

20.2 Ponuda, bez obzira na način dostavljanja, mora biti zaprimljena na protokol ugovornog organa, na adresi navedenoj u tenderskoj dokumentaciji, do datuma i vremena navedenog u obavještenju o nabavci i tenderskoj dokumentaciji. Sve ponude zaprimljene nakon tog vremena su neblagovremene i kao takve, neotvorene će biti vraćene ponuđaču.

20.3 Ponude se dostavljaju lično na protokol ugovornog organa ili putem pošte, na adresu ugovornog organa **ul. Vilsonovo šetalište br. 15, 71000 Sarajevo** u zatvorenoj koverti/paketu na kojoj, na prednjoj strani, mora biti navedeno:

- **„Elektroprenos - Elektroprijenos BiH“ a.d. Banja Luka**
ul. Vilsonovo šetalište br. 15, 71000 Sarajevo, Bosna i Hercegovina.
- naziv i adresa ponuđača (grupe ponuđača) – u lijevom gornjem uglu koverta/paketa,
- broj nabavke: **JN – OP – 1439/2020,**
- naziv predmeta nabavke: **Sanacija uzemljivača stubova**
- naznaka: **„NE OTVARAJ – do 27.11.2020. godine do 11:30 časova“.**

20.4 Dopusštenost dostave alternativnih ponuda: Nije dozvoljeno dostavljanje alternativnih ponuda

20.5 Ponuđač može dostaviti samo jednu ponudu. Ponude ponuđača koji dostavi više ponuda, samostalno ili u okviru grupe ponuđača, biće odbačene.

21. Mjesto, datum i vrijeme za prijem ponuda

21.1 Ponude se dostavljaju na način definisan u tački 20. ove tenderske dokumentacije, na protokol ugovornog organa na sljedeću adresu:

„Elektroprenos - Elektroprijenos BiH“ a.d. Banja Luka
ul. Vilsonovo šetalište br. 15, 71000 Sarajevo
Bosna i Hercegovina

21.2 **Rok za dostavljanje ponuda je 27.11.2020. godine do 11:00 časova.**

21.3 Ponuda ponuđača mora biti dostavljena do datuma i sata naznačenog u obavještenju o nabavci odnosno tenderskoj dokumentaciji i za ugovorni organ nije relevantno kada je ona poslata niti na koji način. Ponuđači koji ponude dostavljaju poštom preuzimaju rizik kašnjenja ukoliko ponude ne stignu do krajnjeg roka utvrđenog tenderskom dokumentacijom. Ponude zaprimljene nakon isteka roka za prijem ponuda se vraćaju neotvorene ponuđačima.

22. Mjesto, datum i vrijeme otvaranja ponuda

- 22.1 Javno otvaranje ponuda će se održati **27.11.2020. godine u 11:30 časova**, u prostorijama Ugovornog organa „Elektroprenos – Elektroprijenos BiH” a.d. Banja Luka – Operativno područje Sarajevo, ul. Vilsonovo šetalište br. 15, 71000 Sarajevo.
- 22.2 Ovlašteni predstavnici ponuđača, kao i sva druga zainteresovana lica mogu prisustvovati otvaranju ponuda. Informacije koje se iskazuju u toku javnog otvaranja ponuda će se dostaviti svim ponuđačima koji su u roku dostavili ponude putem Zapisnika sa otvaranja ponuda, odmah, a najkasnije u roku od 3 dana.
- 22.3 Na javnom otvaranju ponuda saopštiće se sljedeće informacije:
- naziv ponuđača;
 - cijena ponude (bez PDV-a);
 - popust naveden u ponudi, ako je posebno iskazan.
- 22.4 Predstavnici ponuđača moraju imati ovlaštenje za učešće na javnom otvaranju ponuda u ime Ponuđača, ovjereno i potpisano od strane odgovorne osobe ponuđača, da bi mogli potpisati i preuzeti Zapisnik sa otvaranja ponuda i vršiti druge pravne radnje zastupanja interesa Ponuđača na otvaranju ponuda. U suprotnom, prisustvovati će otvaranju i smatrat će se ostalim zainteresovanim osobama bez gore navedenih prava.

23. Izmjena, dopuna i povlačenje ponuda

- 23.1 Do isteka roka za prijem ponuda, ponuđač može svoju ponudu izmjeniti ili dopuniti i to da u posebnoj koverti/paketu, dostavi sve dokumente koji su vezani za izmjene ili dopune, uvezane na način kako se traži ovom tenderskom dokumentacijom, a na koverti/paketu navesti sljedeće:
- **„Elektroprenos - Elektroprijenos BiH” a.d. Banja Luka**
ul. Vilsonovo šetalište br. 15, 71000 Sarajevo, Bosna i Hercegovina.
 - naziv i adresa ponuđača (grupe ponuđača) – u lijevom gornjem uglu kovert/paketa,
 - **IZMJENA/DOPUNA PONUDE ZA NABAVKU**
 - broj nabavke: **JN – OP – 1439/2020,**
 - naziv predmeta nabavke: **Sanacija uzemljivača stubova**
 - naznaka: **„NE OTVARAJ – do 27.11.2020. godine do 11:30 časova“.**
- 23.2 Ponuđač može do isteka roka za prijem ponuda odustati od svoje ponude, na način da dostavi pisanu izjavu da odustaje od ponude, uz obavezno navođenje predmeta nabavke i broja nabavke, i to najkasnije do roka za prijem ponuda. U tom slučaju ponuda će biti vraćena ponuđaču neotvorena.
- 23.3 Ponuda se ne može mijenjati, dopunjavati, niti povući nakon isteka roka za prijem ponuda.

24. Cijena ponude

- 24.1 Cijena ponude je cijena bez PDV-a, koja je jednaka zbiru cijena bez PDV-a svih stavki navedenih u Obrascu za cijenu ponude – Prilog 3.

- 24.2 Cijena ponude mora biti isto izražena u Obrascu za ponudu – Prilog 2 i Obrascu za cijenu ponude – Prilog 3. U slučaju da se ne slažu cijene iz ova dva obrasca, prednost se daje cijeni ponude iz Obrasca za cijenu ponude – Prilog 3.
- 24.3 Cijena ponude se u Obrascu za ponudu i Obrascu za cijenu ponude navodi bez PDV-a, a zatim se posebno navodi ponuđeni popust, cijena ponude sa uključenim popustom, iznos PDV-a na cijenu ponude sa uključenim popustom i na kraju ukupna cijena ponude sa uključenim popustom (sa PDV-om). Ukupna cijena ponude sa uključenim popustom (sa PDV-om) piše se brojevima i slovima, kako je to predviđeno u Obrascu za ponudu. U slučaju neslaganja iznosa upisanih broječno i slovima, prednost se daje iznosu upisanom slovima.
- 24.4 Ponuđači su dužni dostaviti popunjen obrazac za cijenu ponude – Prilog 3, u skladu sa svim zahtjevima koji su u njemu definisani, i ponuđač je dužan dati ponudu za sve stavke koje su navedene u obrascu. U slučaju da ponuđač ne popuni obrazac u skladu sa postavljenim zahtjevima, njegova ponuda će biti odbačena.
- 24.5 Ponuđač iskazuje popust u procentima i u novčanom iznosu. U slučaju da ponuđač ne nudi popust, na mjestima gdje se upisuje pripadajući iznos popusta upisuje 0,00. Ako ponuđač ne iskaže popust na propisan način ili na bilo koji način uslovljava popust, smatraće se da nije ni ponudio popust. U slučaju razlike u popustu iskazanom u procentima i u novčanom iznosu prednost se daje iznosu iskazanom u procentima.
- 24.6 Ukoliko ponuđač nije PDV obaveznik u Bosni i Hercegovini, cijenu ponude u Obrascu za ponudu i Obrascu za cijenu ponude navodi bez PDV-a, zatim posebno navodi ponuđeni popust, cijenu ponude sa uključenim popustom bez PDV-a, ne prikazuje PDV (na mjestu gdje se upisuje pripadajući iznos PDV-a upisuje 0,00) i na kraju, na mjestu ukupne cijene ponude upisuje prethodno navedenu cijenu ponude sa uključenim popustom bez PDV-a (brojevima i slovima).
- 24.7 U slučaju stranog ponuđača, isti je dužan da se, ukoliko bude izabran kao najpovoljniji, registruje kod poreskog punomoćnika za PDV koji ima sjedište u BiH, a sve u skladu sa članom 60. Zakona o porezu na dodatu vrijednost („Službeni glasnik Bosne i Hercegovine“, br. 9/05, 35/05 i 100/08), (u daljem tekstu: Zakon o PDV-u), i o tome Ugovornom organu dostavi pisani dokaz najkasnije do zaključenja ugovora.
- 24.8 Ponuđena cijena treba biti na paritetu DDP (Incoterms 2020) i treba uključivati sve obaveze vezane za realizaciju ugovora, a naročito:
- sve carinske obaveze ili poreze na uvoz i prodaju ili druge poreze koji su već plaćeni ili koji se mogu platiti na komponente i sirovine koje se koriste u proizvodnji ili sastavljanju robe i opreme;
 - sve carinske obaveze ili poreze na uvoz i prodaju ili druge poreze koji su već plaćeni na direktno uvezene komponente koje se nalaze ili će se nalaziti u toj robi i opremi;
 - sve pripadajuće indirektnne poreze (odnosi se na carine ali ne na PDV koji se plaća u BiH), poreze na prodaju i druge slične poreze na gotove proizvode koji će se trebati platiti u Bosni i Hercegovini, ako ovaj ugovor bude dodijeljen;
 - cijenu prevoza i špediterske usluge;
 - osiguranje;
 - cijenu popratnih (dodatnih) usluga navedenih u tenderskoj dokumentaciji;

g) druge troškove u procesu nabavke i isporuke robe.

24.9 Cijena ponude koju navede ponuđač neće se mijenjati u toku izvršenja ugovora i ne podliježe bilo kakvim promjenama. Ugovorni organ će kao neprihvatljivu odbiti onu ponudu koja sadrži cijenu ponude koja se može prilagođavati, a koja nije u skladu sa ovim stavom.

24.10 Cijena ponude treba biti navedena u konvertibilnim markama (KM). Strani ponuđači mogu cijenu ponude iskazati u eurima (EUR), isključivo na paritetu DDP (Incoterms 2020). Navedeni iznos preračunaće se u KM prema zvaničnom kursu Centralne banke Bosne i Hercegovine na dan otvaranja ponuda i zadržati po istom kursu sve do kraja realizacije ugovora.

25. Kriterijum za dodjelu ugovora

25.1 Kriterijum za dodjelu ugovora je: **Najniža cijena**

25.2 Ugovor se dodjeljuje ponuđaču koji je ponudio najnižu cijenu ponude.

25.3 Ponude koje ne zadovolje tehničke zahtjeve i specifikacije ili nisu u skladu sa opisom predmeta javne nabavke, biće odbijene.

26. Period važenja ponude

26.1 Ponude moraju da važe devedeset (90) dana, računajući od isteka roka za dostavljanje ponuda. Sve dok ne istekne period važenja ponuda, ugovorni organ ima pravo da traži od ponuđača u pisanoj formi da produže period važenja njihovih ponuda do određenog datuma. Svaki ponuđač ima pravo da odbije takav zahtjev.

Ponuđač koji pristane da produži period važenja svoje ponude i o tome u pisanoj formi obavijesti ugovorni organ, produžiće period važenja ponude i to u roku koji odredi ugovorni organ. Ponuda se ne smije mijenjati. Ako ponuđač ne odgovori na zahtjev ugovornog organa u vezi sa produženjem perioda važenja ponude, smatrat će se da je ponuđač odbio zahtjev ugovornog organa, te se njegova ponuda neće razmatrati u daljem toku postupka.

26.2 Ponuđeni period važenja ne može biti kraći od perioda traženog u tenderskoj dokumentaciji, a ugovorni organ ne može utvrditi period kraći od 30 dana. Ukoliko ponuđač u ponudi ne navede period njenog važenja, smatra se da ponuda važi za period naznačen u tenderskoj dokumentaciji.

26.3 U slučaju da je period važenja ponude kraći od perioda navedenog u tenderskoj dokumentaciji, ugovorni organ će odbiti takvu ponudu u skladu sa članom 60. stav (1) ZJN.

27. Nacrt ugovora

27.1 Nacrt ugovora je dat u Prilogu 9 ove tenderske dokumentacije. Ponuđač **ne mora da popuni** nacrt ugovora sa svojim podacima i detaljima koji su sadržani u ponudi (tj. cijena i drugi podaci). Ti podaci će biti uvršteni u ugovor prilikom pripreme istog nakon provedenog postupka javne nabavke kojom prilikom će se upisati podaci koje je ponuđač naveo u svojoj ponudi. Nacrt ugovora na njegovoj zadnjoj stranici, treba da bude potpisan od strane **ponuđača (odgovorne osobe ponuđača ili osobe ovlaštene za podnošenje ponude od strane ponuđača)** te ovjeren pečatom ponuđača na za to predviđenom mjestu. Na prethodno

opisan način, potpisan i ovjeren nacrt govora čini sastavni dio ponude. U slučaju da ponuđač popuni nacrt ugovora njegova ponuda neće biti odbačena.

28. Zaključivanje ugovora

- 28.1 Ugovorni organ će dostaviti na potpis izabranom ponuđaču prijedlog ugovora i to nakon isteka roka od petnaest (15) dana, računajući od dana kada su svi ponuđači obaviješteni o izboru najpovoljnijeg ponuđača, osim u slučaju da odluka nije postala konačna zbog uložene žalbe (slučaj odgađanja nastavka postupka) ili je poništena povodom uložene žalbe. Prijedlog ugovora će odgovarati nacrtu ugovora iz tenderske dokumentacije pri čemu Ugovorni organ zadržava pravo prilagođenja prijedloga ugovora u skladu sa predmetom nabavke.
- 28.2 Ugovor će se zaključiti u skladu sa uslovima iz tenderske dokumentacije, prihvaćene ponude i u skladu sa zakonima o obligacionim odnosima u BiH.
- 28.3 Ugovorni organ će dostaviti prijedlog ugovora ponuđaču čija je ponuda na rang listi odmah iza ponude izabranog ponuđača, ako izabrani ponuđač:
- propusti da dostavi originale ili ovjerene kopije dokumenata i člana 45. i 47. ZJN, ne starije od tri mjeseca od dana dostavljanja ponude, u roku od 5 dana od dana obavještenja o izboru najpovoljnijeg ponuđača ili
 - propusti da dostavi dokumentaciju koja je bila uslov za potpisivanje ugovora, a koju je bio dužan da dostavi u skladu sa propisima u BiH, ili
 - u pisanoj formi odbije dodjelu ugovora, ili
 - propusti da dostavi garanciju za uredno izvršenje ugovora u skladu sa uslovima iz tenderske dokumentacije, ili
 - propusti da potpiše ugovor o nabavci u roku koji odredi Ugovorni organ ili
 - odbije da zaključi ugovor u skladu sa uslovima iz tenderske dokumentacije i ponude koju je dostavio.

OSTALI PODACI I DODATNE INFORMACIJE

29. Trošak ponude, objava i preuzimanje tenderske dokumentacije

- 29.1 Trošak pripreme ponude i podnošenja ponude u cjelini snosi ponuđač.
- 29.2 Ugovorni organ objavljuje tendersku dokumentaciju, istovremeno s objavom obavještenja o nabavci, u sistemu „E-nabavke“, u skladu sa članom 55. ZJN i članom 1. stav (3) tačka b) i članom 9 Uputstva o uslovima i načinu objavljivanja obavještenja i dostavljanja izvještaja u postupcima javnih nabavki u informacionom sistemu „E-nabavke“ („Službeni glasnik BiH“, broj 90/14, 53/15).
- 29.3 Preuzimanje tenderske dokumentacije vrši se na način da zainteresovani privredni subjekti iz člana 2.stav (1) tačka c) ZJN koji su registrovani u sistemu „E-nabavke“, bez naknade, preuzimaju tendersku dokumentaciju objavljenu u sistemu „E – nabavke“. Objavom tenderske dokumentacije na sistemu „E – nabavke“ onemogućeno je dostavljanje iste na druge načine predviđene članom 55. stav (1) tačka a) – c) ZJN. Također, za istu se ne zahtjeva novčana naknada za preuzimanje.
- 29.4 Tenderska dokumentacija može se preuzeti više puta za isti postupak javne nabavke. Ako korisnik sistema preuzme tendersku dokumentaciju za isti postupak javne nabavke više puta, rok za žalbu iz člana 101. stav (1) tačka b) ZJN računa se od prvog preuzimanja tenderske dokumentacije.
- 29.5 Kompletna tenderska dokumentacija, za uvid, biće objavljena na web stranici Ugovornog organa i to: www.elprenos.ba

30. Ispravka i/ili izmjena tenderske dokumentacije, traženje pojašnjenja

- 30.1 Objavom tenderske dokumentacije u sistemu „E – nabavke“, postavljanje zahtjeva za pojašnjenje tenderske dokumentacije i odgovora s pojašnjenjem može se izvršiti samo u formi i na način kako je definisano u sistemu „E – nabavke“. Izmjene i dopune tenderske dokumentacije se vrše na način da se objavljuje novi dokument u sistemu „E – nabavke“.
- 30.2 Zainteresovani kandidati/ponuđači mogu, u sistemu „E – nabavke“, tražiti pojašnjenje tenderske dokumentacije blagovremeno, a najkasnije deset (10) dana prije isteka roka za podnošenje zahtjeva za učešće ili ponuda.
- 30.3 Ugovorni organ će odgovoriti na zahtjev za pojašnjenje, blagovremeno u roku od tri (3) dana, a najkasnije pet (5) dana prije isteka roka za podnošenje zahtjeva za učešće ili ponude, a odgovor s pojašnjenjem kroz sistem „E – nabavke“ dostaviti svim kandidatima/ponuđačima koji su preuzeli tendersku dokumentaciju sa sistema „E – nabavke“.
- 30.4 Ukoliko odgovor iz stava (3) ovog člana, dovodi do izmjena tenderske dokumentacije i te izmjene zahtijevaju od kandidata/ponuđača da izvrše znatne izmjene i/ili da prilagode njihove ponude, naručilac je obavezan produžiti rok za podnošenje zahtjeva za učešće ili ponuda, najmanje za sedam (7) dana.
- 30.5 Ukoliko se nakon osiguranja tenderske dokumentacije pokaže da je za pripremu ponuda neophodna posjeta mjestu izvođenja radova, Ugovorni organ je obavezan produžiti rok za

prijem ponuda za najmanje sedam (7) dana, kako bi se omogućilo da se svi ponuđači upoznaju sa svim informacijama koje su neophodne za pripremu ponuda, izuzev u slučaju kada je u tenderskoj dokumentaciji već predviđen obilazak mjesta ili lokacije za izvođenje radova.

30.6 Ugovorni organ može napraviti izmjene i dopune tenderske dokumentacije pod uslovom da se one učine dostupnim zainteresovanim kandidatima/ponuđačima istog dana, a najkasnije pet dana prije isteka utvrđenog roka za prijem zahtjeva za učešće ili ponuda.

31. Podugovaranje

31.1 U slučaju da ponuđač u svojoj ponudi (tačka 6. Izjave ponuđača u Obrascu za ponudu - Prilog 2) naznači da će dio ugovora dati podugovaraču, mora se izjasniti koji dio (opisno ili procentualno ili u vrijednosti ponude izraženoj u valuti ponude bez PDV-a) će dati podugovaraču. U Izjavi ne mora identifikovati podugovarača.

31.2 Izabrani ponuđač je dužan, prije nego uvede podugovarača u posao, obratiti se pismeno ugovornom organu za saglasnost za uvođenje podugovarača, sa svim podacima vezano za podugovarača. Ugovorni organ može izvršiti provjeru kvalifikacija podugovarača u skladu s članom 44. ZJN, i u roku od 15 dana od dana prijema obavještenja o podugovaraču, obavijestiti Izvođača o svojoj odluci.

31.3 Ugovorni organ ukoliko odbije dati saglasnost za uvođenje podugovarača za koje je izabrani ponuđač dostavio zahtjev, dužan je pismeno obrazložiti razloge zbog kojih nije dao saglasnost.

31.4 Ponuđač kojem je dodijeljen ugovor dužan je da prije realizacije podugovora dostavi ugovornom organu podugovor koji obavezno sadrži sljedeće elemente propisane članom 73. stav (4) ZJN, i to:

- dio ugovora - koji će realizovati podugovarač;
- naziv, opis i vrijednost dijela ugovora koji će realizovati podugovarač;
- podatke o podugovaraču: naziv podugovarača, sjedište, JIB/IDB, broj transakcionog računa i naziv banke kod koje se vodi.

31.5 Gore navedeni podaci su osnov za direktno plaćanje podugovaraču.

31.6 U slučaju podugovaranja, odgovornost za uredno izvršavanje ugovora snosi izabrani ponuđač.

Napomena:

U skladu sa ZJN podugovarač se ne smatra ponuđačem niti članom grupe ponuđača u smislu postupka javne nabavke.

Ako se ponuđač u Izjavi izjasnio da neće angažovati podugovarača, a u toku realizacije Ugovora se pojavi potreba za angažovanjem podugovarača, Ugovorni organ i Izvođač će postupiti u skladu sa članom 73. ZJN.

Ako ponuđač u Obrascu za ponudu ne zaokruži nijednu od opcija, smatraće se da se izjasnio da neće podugovarati, a ponuda neće biti odbačena.

32. Ukoliko se kao ponuđač javi fizičko lice (uslovi i dokazi)

32.1 U slučaju da ponudu dostavlja fizičko lice u smislu odredbe člana 2. stav (1) tačka c) ZJN, u svrhu dokaza u smislu ispunjavanja uslova lične sposobnosti i sposobnosti obavljanja profesionalne djelatnosti dužan je dostaviti sljedeće dokaze:

- a) izvod/uvjerenje nadležnog suda kojim dokazuje da u krivičnom postupku nije izrečena pravosnažna presuda kojom je osuđen za krivično djelo učešća u kriminalnoj organizaciji, za korupciju, prevaru ili pranje novca, u skladu sa važećim propisima u Bosni i Hercegovini ili zemlji u kojoj je registrovan, koje glasi na ime vlasnika – preduzetnika;
- b) uvjerenje od nadležnog organa uprave da nije u postupku obustavljanja poslovne djelatnosti;
- c) potvrda nadležne poreske uprave da izmiruje doprinose za penziono-invalidsko osiguranje i zdravstveno osiguranje za sebe i zaposlene (ukoliko ima zaposlenih u radnom odnosu),
- d) potvrda nadležne poreske uprave da izmiruje sve poreske obaveze kao fizičko lice registrovano za samostalnu djelatnost;
- e) potvrda nadležnog opštinskog organa da je registrovan i da obavlja djelatnost za koju je registrovan.

32.2 Pored dokaza o ličnoj sposobnosti i sposobnosti obavljanja profesionalne djelatnosti, dužan je dostaviti sve dokaze u pogledu ekonomsko-finansijske sposobnosti i tehničke i profesionalne sposobnosti, koji se traže u tačkama 14. i 15. tenderske dokumentacije.

33. Rok za donošenje odluke o izboru

33.1 Ugovorni organ će donijeti odluku o izboru najpovoljnijeg ponuđača ili odluku o poništenju u postupku javne nabavke u roku koji je određen tenderskom dokumentacijom kao rok važenja ponude, a najkasnije u roku od 7 (sedam) dana od dana isteka važenja ponude, odnosno u produženom periodu roka važenja ponude, ukoliko se on produži na zahtjev ugovornog organa. Odluka o rezultatima postupka javne nabavke biće objavljena na web stranici ugovornog organa www.elprenos.ba.

33.2 Svi ponuđači će biti obaviješteni o odluci ugovornog organa o rezultatu postupka javne nabavke u roku od 7 (sedam) dana od dana donošenja odluke, i to putem pošte s povratnicom. Uz obavještenje o rezultatima postupka ugovorni organ će dostaviti ponuđačima odluku o izboru najpovoljnijeg ponuđača ili poništenju postupka, kao i zapisnik o ocjeni ponuda.

34. Rok, način i uslovi plaćanja izabranom ponuđaču

34.1 Plaćanje izabranom ponuđaču će se vršiti na način definisan u članu 4 Nacrta ugovora, (Prilog 9 ove tenderske dokumentacije).

35. Povjerljivost dokumentacije privrednih subjekata

35.1 Ponuđač koji dostavlja ponudu koja sadrži određene informacije/podatke koje su povjerljive treba da u ponudi dostavi spisak povjerljivih informacija/podataka u formi koja je data u Prilogu 4 - Obrazac za povjerljive informacije, potpisan od strane ponuđača i ovjeren pečatom ponuđača ili u slučaju da ponuda ne sadrži povjerljive informacije/podatke, treba da u ponudi dostavi Obrazac za povjerljive informacije potpisan od strane ponuđača i ovjeren pečatom ponuđača, sa izjašnjenjem da nema povjerljivih informacija.

U slučaju postojanja povjerljivih informacija/podataka, uz njihovo navođenje, ponuđač je dužan da naznači brojeve stranica u ponudi na kojoj se nalaze, pravni osnov po kojem se te informacije/podaci smatraju povjerljivim i koliko dugo će biti povjerljive.

35.2 Ukoliko ponuđač u ponudi ne dostavi Obrazac za povjerljive informacije ili ga dostavi nepopunjenog smatraće se da ponuda ne sadrži povjerljive informacije i neće biti odbačena.

35.3 Povjerljivim podacima ne mogu se smatrati (član 11.ZJN):

- a) ukupne i pojedinačne cijene iskazane u ponudi;
- b) predmet nabavke, odnosno ponuđena roba, usluga ili rad od koje zavisi poređenje sa tehničkom specifikacijom i ocjena da je ponuda u skladu sa zahtjevima iz tehničke specifikacije;
- c) dokazi o ličnoj situaciji ponuđača (u smislu odredbi čl. 45.-51. ZJN).

35.4 Ako ponuđač označi povjerljivim podatke koji se u skladu sa ovom tačkom tenderske dokumentacije ne mogu proglasiti povjerljivim ili dijelove ponude koji su po svojoj prirodi javne informacije (katalozi, finansijski izvještaji koji su dostupni na web-u, podaci koji se koriste za ocjenu ponude, uvjerenja iz javnih registara i slični dokumenti), ugovorni organ ih neće smatrati povjerljivim, a ponuda ponuđača neće biti odbačena.

35.5 Nakon javnog otvaranja ponuda nijedna informacija vezana za ispitivanje, pojašnjenje ili ocjenu ponuda ne smije se otkrivati nijednom učesniku postupka ili trećoj osobi prije nego što se odluka o rezultatu postupka ne saopšti učesnicima postupka.

35.6 Učesnici u postupku javne nabavke ni na koji način ne smiju neovlašteno prisvajati, koristiti za svoje potrebe ili proslijediti trećim licima podatke, rješenja ili dokumentaciju (informacije, planove, kompjuterske programe i dr.) koji su mu stavljeni na raspolaganje ili do kojih su došli na bilo koji način u postupku javne nabavke.

35.7 Nakon prijema odluke o izboru najpovoljnijeg ponuđača ili odluke o poništenju postupka javne nabavke, a najkasnije do isteka roka za žalbu, ugovorni organ će po prijemu zahtjeva ponuđača, a najkasnije u roku od dva (2) dana od dana prijema zahtjeva, omogućiti uvid u svaku ponudu, uključujući dokumente podnesene u skladu sa članom 45. stav (2) ZJN i pojašnjenja originalnih dokumenata u skladu s članom 68. stav (3) ZJN, osim informacija koje je ponuđač označio kao povjerljive i koje se mogu smatrati povjerljivim u skladu sa ZJN.

36. Neprirodno niska cijena ponude

36.1 Ako ugovorni organ ocijeni da je ponuđena cijena neprirodno niska, u skladu sa članom 66. ZJN, pismeno će zahtijevati od ponuđača da obrazloži ponuđenu cijenu.

36.2 Ponuđač je dužan na zahtjev ugovornog organa da pismeno dostavi detaljne informacije o relevantnim sastavnim elementima ponude, uključujući elemente cijene, odnosno razloge za ponuđenu cijenu. Ugovorni organ će uzeti u razmatranje objašnjenja koja se na primjeren način odnose na:

- a) ekonomičnost proizvodnog procesa, izvršenih usluga ili građevinske metode;
- b) izabrana tehnička rješenja i/ili izuzetno pogodne uslove koje ponuđač ima za dostavu robe, izvršenje usluga ili za izvođenje radova;
- c) originalnost robe, usluga ili radova koje je ponuđač ponudio;

- d) usklađenost s važećim odredbama koje se odnose na zaštitu na radu i uslove rada na mjestu gdje se isporučuje roba, izvršavaju usluge ili se izvode radovi;
- e) mogućnost da ponuđač prima državnu pomoć, s tim da ponuđač mora dokazati da je državna pomoć dodijeljena u skladu sa važećim propisima.

36.3 Ugovorni organ će obavezno zatražiti obrazloženje neprirodno niske cijene ponude, u sljedećim slučajevima:

- ako je cijena ponude za više od 50 % niža od prosječne cijene preostalih prihvatljivih ponuda, ako su primljene najmanje tri prihvatljive ponude, ili
- ako je cijena ponude za više od 20% niža od cijene drugorangirane prihvatljive ponude.

Ovo pravilo ne sprečava ugovorni organ da zatraži obrazloženje neprirodno niske cijene ponude i iz drugih razloga propisanih članom 66. ZJN.

36.4 Ako ponuđač odbije da dostavi pisano obrazloženje ili dostavi obrazloženje, iz kojeg se ne može utvrditi da će ponuđač biti u mogućnosti da isporuči robu / izvrši usluge / izvede radove po ponuđenoj cijeni, ugovorni organ će takvu ponudu odbaciti.

37. Provjera računске ispravnosti ponude

37.1 Ugovorni organ će ispraviti bilo koju grešku u ponudi koja je čisto aritmetičke prirode, ukoliko se ista otkrije tokom provjere računске ispravnosti ponude. Ugovorni organ će neodložno ponuđaču uputiti obavještenje o svakoj ispravci i može nastaviti sa postupkom ocjene ponude, sa ispravljenom greškom, pod uslovom da je ponuđač pisanim putem prihvatio ispravku u roku koji je odredio ugovorni organ. Ispravljeni iznosi su kao takvi obavezujući za ponuđača. Ako ponuđač ne prihvati predloženu ispravku, ponuda se odbacuje i garancija za ozbiljnost ponude, ukoliko postoji, se vraća ponuđaču.

37.2 Ugovorni organ će ispraviti greške u računanju cijene u sljedećim slučajevima:

- a) ako postoji razlika između jedinične cijene i ukupnog iznosa koji se dobije množenjem jedinične cijene i količine, jedinična cijena koja je navedena će imati prednost i potrebno je ispraviti konačan iznos;
- b) ako postoji greška u ukupnom iznosu u vezi sa sabiranjem podiznosa, podiznos će imati prednost, kada se ispravlja ukupan iznos.

37.3 Jedinična cijena stavke se ne smatra računskom greškom, odnosno ne može se ispravljati.

38. Preferencijalni tretman domaćeg

38.1 Ugovorni organ primjenjivaće preferencijalni tretman domaćeg iz člana 67. ZJN („Službeni glasnik BiH“, broj: 39/14) i Odluke Savjeta ministara BiH o obaveznoj primjeni preferencijalnog tretmana domaćeg, („Službeni glasnik BiH“, br. 34/20, u daljem tekstu Odluka).

38.2 Preferencijalni tretman domaćeg će se primjenjivati isključivo u svrhu upoređivanja ponuda, prilikom ocjene ponuda u skladu sa članom 1, stav (1), tačka a) Odluke. Prilikom obračuna cijena iz ponuda u svrhu upoređivanja ponuda, cijena domaćih ponuda će se umanjiti za preferencijalni faktor u iznosu od trideset posto (30%).

U smislu ove odredbe, a obzirom da se radi o ugovoru o nabavci radova, kao što je naznačeno u tački 5.3 ove tenderske dokumentacije, domaće ponude su ponude koje podnose pravna ili

fizička lica sa sjedištem u BiH, koja su registrovana u skladu sa zakonima u BiH, i kod kojih najmanje 50% radne snage za izvršenje ugovora su rezidenti iz BiH.

U svrhu dokazivanja da ponuda ispunjava uslove za primjenu preferencijalnog tretmana domaćeg ponuđača je dužan da dostavi:

- 1) Izjavu da najmanje 50% radne snage za izvršenje ugovora su rezidenti iz BiH (izjava je sadržana u tački 4. Izjave ponuđača u okviru Obrasca za ponudu - Prilog 2 ove tenderske dokumentacije),
- 2) Spisak zaposlenih ovjeren od strane nadležne institucije – Fonda za penzijsko i invalidsko osiguranje ili Poreske uprave, original ili ovjerena kopija ili ovjerene kopije ugovora ili nekog drugog pravnog akta (ugovor o radu, ugovor o djelu i slično) iz kojeg se vidi da najmanje 50% radne snage za izvršenje ugovora su rezidenti iz BiH.

Dostavljeni dokumenti moraju biti originali ili ovjerene kopije originala koji ne može biti stariji od tri (3) mjeseca, računajući od dana dostavljanja ponude.

Ugovorni organ zadržava pravo provjere dostavljenih podataka i dokumenata.

U skladu sa članom 1, stav (2) Odluke o obaveznoj primjeni preferencijalnog tretmana domaćeg, za ponuđače iz država potpisnica Sporazuma o izmjeni i pristupanju Centralnoevropskom sporazumu o slobodnoj trgovini (CEFTA 2006), izuzev Republike Hrvatske, Bugarske i Rumunije koje su u međuvremenu postale članice EU, preferencijalni tretman domaćeg primjenjivaće se u skladu sa odredbama tog sporazuma.

Shodno tome primjena preferencijalnog faktora je isključena u odnosu na ponude koje podnose pravna ili fizička lica sa sjedištem u državama potpisnicama CEFTE i koja su registrovana u skladu sa zakonima u državama potpisnicama CEFTE, kod kojih najmanje 50% radne snage za izvršenje ugovora su rezidenti iz država potpisnica CEFTE.

U svrhu dokazivanja da ponude ispunjavaju prethodno navedene uslove, a s obzirom da se radi o ugovoru o nabavci radova, kao što je naznačeno u tački 5.3 ove tenderske dokumentacije, ponuđači iz država potpisnica CEFTE su dužni da dostave:

- 1) Izjavu da najmanje 50% radne snage za izvršenje ugovora su rezidenti iz država potpisnica CEFTA (izjava se daje na memorandumu ponuđača i mora biti potpisana od strane ponuđača i ovjerena pečatom ponuđača),
- 2) Spisak zaposlenih ovjeren od strane nadležne institucije – Fonda za penzijsko i invalidsko osiguranje ili Poreske uprave ili druge nadležne institucije u državi CEFTA, original ili ovjerena kopija ili ovjerene kopije ugovora ili nekog drugog pravnog akta (ugovor o radu, ugovor o djelu i slično) iz kojeg se vidi da najmanje 50% radne snage za izvršenje ugovora su rezidenti iz država potpisnica CEFTA.

Dostavljeni dokumenti moraju biti originali ili ovjerene kopije originala koji ne može biti stariji od tri (3) mjeseca, računajući od dana dostavljanja ponude.

Ugovorni organ zadržava pravo provjere dostavljenih podataka i dokumenata.

38.3 Preferencijalni tretman domaćeg, u slučaju ponude koju podnosi grupa ponuđača, će se primjenjivati na sljedeći način:

- Domaćom ponudom smatra se ponuda koju podnosi grupa ponuđača koju čine pravna ili fizička lica sa sjedištem u BiH i koja su registrovana u skladu sa zakonima u BiH i kod kojih najmanje 50% radne snage za izvršenje ugovora su rezidenti iz BiH.

U svrhu dokazivanja da ponuda grupe ponuđača ispunjava uslove za primjenu preferencijalnog tretmana domaćeg, grupa ponuđača je dužna da dostavi:

- 1) Izjavu da najmanje 50% radne snage za izvršenje ugovora su rezidenti iz BiH (izjava je sadržana u tački 4. Izjave ponuđača u okviru Obrasca za ponudu - Prilog 2 ove tenderske dokumentacije),
 - 2) Spisak zaposlenih ovjeren od strane nadležne institucije – Fonda za penzijsko i invalidsko osiguranje ili Poreske uprave, original ili ovjerena kopija ili ovjerene kopije ugovora ili nekog drugog pravnog akta (ugovor o radu, ugovor o djelu i slično) iz kojeg se vidi da najmanje 50% radne snage za izvršenje ugovora su rezidenti iz BiH.;
- Domaćom ponudom se smatra i ponuda koju podnosi grupa ponuđača koju čine pravna ili fizička lica sa sjedištem u državama potpisnicama CEFTE i koja su registrovana u skladu sa zakonima u državama potpisnicama CEFTE i najmanje jedno pravno ili fizičko lice sa sjedištem u BiH koje je registrovano u skladu sa zakonima u BiH i kod kojih najmanje 50% radne snage za izvršenje ugovora su rezidenti iz BiH.

U svrhu dokazivanja da ponuda grupe ponuđača ispunjava uslove za primjenu preferencijalnog tretmana domaćeg, grupa ponuđača je dužna da dostavi:

- 1) Izjavu da najmanje 50% radne snage za izvršenje ugovora su rezidenti iz BiH (izjava je sadržana u tački 4. Izjave ponuđača u okviru Obrasca za ponudu - Prilog 2 ove tenderske dokumentacije),
 - 2) Spisak zaposlenih ovjeren od strane nadležne institucije – Fonda za penzijsko i invalidsko osiguranje ili Poreske uprave, original ili ovjerena kopija ili ovjerene kopije ugovora ili nekog drugog pravnog akta (ugovor o radu, ugovor o djelu i slično) iz kojeg se vidi da najmanje 50% radne snage za izvršenje ugovora su rezidenti iz BiH;
- Primjena preferencijalnog faktora je isključena u odnosu na ponudu koju podnosi grupa ponuđača koju čine pravna ili fizička lica sa sjedištem u državama potpisnicama CEFTE i koja su registrovana u skladu sa zakonima u državama potpisnicama CEFTE ili koju pored pravnih ili fizičkih lica sa sjedištem u državama potpisnicama CEFTE čine i pravna ili fizička lica sa sjedištem u BiH, koja su registrovana u skladu sa zakonima u BiH i kod kojih najmanje 50% radne snage za izvršenje ugovora su rezidenti iz država potpisnica CEFTA.

U svrhu dokazivanja da ponuda grupe ponuđača ispunjava prethodno navedene uslove, grupa ponuđača je dužna da dostavi:

- 1) Izjavu da najmanje 50% radne snage za izvršenje ugovora su rezidenti iz država potpisnica CEFTA (izjava se daje na memorandumu lidera grupe ponuđača i mora biti potpisana od strane lidera grupe ponuđača i ovjerena pečatom lidera grupe ponuđača),
- 2) Spisak zaposlenih ovjeren od strane nadležne institucije – Fonda za penzijsko i invalidsko osiguranje ili Poreske uprave ili druge nadležne institucije u državi CEFTA, original ili ovjerena kopija ili ovjerene kopije ugovora ili nekog drugog pravnog akta (ugovor o radu, ugovor o djelu i slično) iz kojeg se vidi da najmanje 50% radne snage za izvršenje ugovora su rezidenti iz država potpisnica CEFTA;

Dostavljeni dokumenti moraju biti originali ili ovjerene kopije originala koji ne može biti stariji od tri (3) mjeseca, računajući od dana dostavljanja ponude.

Ugovorni organ zadržava pravo provjere dostavljenih podataka i dokumenata.

- Ponuda koju podnosi grupa ponuđača koju čine pravna ili fizička lica sa sjedištem u BiH i sjedištem u nekoj trećoj državi (dakle niti je sjedište u BiH niti je sjedište u državi potpisnici CEFTE) kao i ponuda koju podnosi grupa ponuđača koju čine pravna ili fizička lica sa sjedištem u državama potpisnicama CEFTE i sjedištem u nekoj trećoj državi, nema tretman domaće ponude niti je primjena preferencijalnog faktora isključena u odnosu na ponude koje podnosi ovakva grupa ponuđača, bez obzira na rezidentnost radne snage za izvršenje ugovora (ugovorni organ će u ovom slučaju, u svrhu poređenja ponuda, umanjiti cijene domaćih ponuda za preferencijalni faktor, u odnosu na ponudu ovakve grupe ponuđača).

39. Sukob interesa

39.1 U skladu sa članom 52. ZJN, kao i sa drugim važećim propisima u BiH, ugovorni organ će odbiti ponudu ukoliko je ponuđač koji je dostavio ponudu, dao ili namjerava dati sadašnjem ili bivšem zaposleniku ugovornog organa mito u vidu novčanog iznosa ili u nekom drugom obliku, u pokušaju da izvrši uticaj na neki postupak ili na odluku ili na sam tok postupka javne nabavke. Ugovorni organ će u pisanoj formi obavijestiti ponuđača i Agenciju za javne nabavke o odbijanju ponude, te o razlozima za to i o tome će napraviti zabilješku u izvještaju o postupku nabavke.

39.2 Ponuđač je dužan da uz ponudu dostavi i posebnu pismenu Izjavu u vezi člana 52. stav (2) ZJN da nije nudio mito niti učestvovao u bilo kakvim radnjama čiji je cilj korupcija u javnoj nabavci i to u formi utvrđenoj Prilogom 7 tenderske dokumentacije, ovjerenu kod organa nadležnog za ovjeru dokumenata, ne stariju od datuma objave obavještenja za predmetnu nabavku. Ako ponudu dostavlja grupa ponuđača svaki član mora dostaviti izjavu po članu 52. ZJN.

39.3 U slučaju da ponuda prouzrokuje ili može da prouzrokuje sukob interesa u skladu sa važećim propisima u BiH (član 52. ZJN), ugovorni organ će postupiti u skladu sa tim propisima, što uključuje i obrazloženo odbijanje takve ponude. S tim u vezi, ponuda će biti odbačena ako:

- rukovodilac ugovornog organa ili član upravnog ili nadzornog odbora ugovornog organa istovremeno obavlja upravljačke poslove u privrednom subjektu koji dostavlja ponudu, ili
- ako je rukovodilac ugovornog organa ili član upravnog ili nadzornog odbora ugovornog organa istovremeno i vlasnik poslovnog udjela, dionica odnosno drugih prava na osnovu kojih učestvuje u upravljanju, odnosno u kapitalu tog privrednog subjekta sa više od 20%, ili
- ako je ponuđač direktno ili indirektno učestvovao u tehničkim konsultacijama u pripremi postupka javne nabavke, a ne može objektivno da dokaže da njegovo učešće u tehničkim konsultacijama ne ograničava konkurenciju, te da svi ponuđači imaju jednak tretman u postupku, sve u skladu sa odredbama člana 52. stav 5), 6) i 7) ZJN, ili postoje druge okolnosti koje dovode do sukoba interesa u skladu sa važećim propisima u BiH.

40. Pouka o pravnom lijeku

40.1 Svaki ponuđač koji ima opravdan interes za ugovor o javnoj nabavci i smatra da je ugovorni organ u toku postupka javne nabavke izvršio povredu ZJN i/ili podzakonskih akata, ima pravo da uloži žalbu na postupak u roku koji je određen u članu 101. ZJN.

- 40.2 Žalba se izjavljuje ugovornom organu u najmanje tri primjerka, u pisanoj formi direktno, ili preporučenom poštanskom pošiljkom, u rokovima propisanim članom 101. ZJN.
- 40.3 Ugovorni organ je dužan u roku od pet dana od zaprimanja žalbe donijeti odgovarajuću odluku po žalbi u skladu sa članom 100. ZJN.
- 40.4 Ako ugovorni organ odbaci žalbu zaključkom zbog procesnih nedostataka (žalba neblagovremena, nedopuštena ili izjavljena od neovlaštenog lica) ponuđač može izjaviti žalbu KRŽ u roku od 10 dana, od dana prijema zaključka.
- 40.5 Ako ugovorni organ usvoji žalbu djelimično ili u cjelosti, te svoje rješenje ili odluku zamjeni drugim rješenjem ili odlukom ili poništi postupak nabavke, ponuđač može izjaviti žalbu KRŽ u roku od 5 (pet) dana, od dana prijema rješenja, posredstvom ugovornog organa.
- 40.6 Ako ugovorni organ utvrdi da je žalba blagovremena, dopuštena i izjavljena od ovlaštenog lica, ali je neosnovana, dužan je u roku od pet dana, od datuma njenog zaprimanja prosljediti žalbu KRŽ, sa svojim izjašnjenjem na navode žalbe, kao i kompletnom dokumentacijom vezano za postupak protiv kojeg je izjavljena žalba.

41. Licence / ovlaštenja

- 41.1 Ponuđači Ponuđači treba da uz ponudu dostave važeće licence /ovlaštenja za obavljanje djelatnosti mjerenje otpora zaštitnih sistema uzemljenja izdatih od strane Republičke uprave za inspeksijske poslove RS za dalekovode na teritoriji RS i važeće licence /ovlaštenja za obavljanje djelatnosti mjerenja otpora zaštitnih sistema uzemljenja izdate od strane Federalnog Ministarstva energije, rudarstva i industrije za dalekovode na teritoriji FBiH, **u suprotnom ponuda ponuđača će biti odbačena. Navedene licence / ovlaštenja predstavljaju minimalan uslov da bi se pristupilo zaključenju ugovora.** Dokumenti trebaju biti ovjerene kopije originala.

Ponuđačima se skreće pažnja da dostavljanje uz ponudu Rješenja za obavljanje predmetnih djelatnosti izdatih od strane Federalnog Ministarstva energije, rudarstva i industrije, a ne ovlaštenja, neće biti prihvaćeno, osim za djelatnosti za koje zakonskim odredbama nije predviđeno izdavanje ovlaštenja.

- 41.2 Ponuđači koji u momentu dostavljanja ponude posjeduju važeće licence / ovlaštenja za obavljanje djelatnosti mjerenje otpora zaštitnih sistema uzemljenja izdate u entitetu u kojem su registrovani ili u državi u kojoj su registrovani, **a ne posjeduju neku od važećih, traženih** licenci / ovlaštenja u RS ili FBiH treba da u Tabelu 1. Priloga 12 tenderske dokumentacije upišu podatke o tim važećim licencama / ovlaštenjima izdatim u entitetu / državi u kojoj je registrovan, a ovjerene kopije važećih licenci / ovlaštenja navedenih u Tabeli 1. treba da prilože uz ovu tabelu, **u suprotnom će ponuda ponuđača biti odbačena.** Dokumenti trebaju biti ovjerene kopije originala.

Ovi ponuđači su dužni da dostave popunjenu **Izjavu** iz Priloga 12, potpisanu od strane ponuđača i ovjerenu pečatom ponuđača, kojom se obavezuju da će, ukoliko budu izabrani kao najpovoljniji ponuđač i da bi mogli pristupiti zaključenju ugovora, pribaviti važeće licence / ovlaštenja za obavljanje djelatnosti za obavljanje djelatnosti mjerenje otpora zaštitnih sistema uzemljenja izdate od strane Republičke uprave za inspeksijske poslove RS i od strane Federalnog Ministarstva energije, rudarstva i industrije FBiH, koje ne posjeduju, te dostaviti njihove ovjerene kopije ugovornom organu, najkasnije 60 dana od dostave obavještenja o izboru najpovoljnijeg ponuđača. **Navedene licence / ovlaštenja je neophodno osigurati prije zaključenja ugovora i kao takve predstavljaju minimalan uslov da bi se pristupilo**

zaključenju ugovora. Ukoliko ponuđač u ostavljenom roku ne dostavi ugovornom organu gore navedene važeće licence/ovlaštenja, smatraće se da odbija da zaključi predloženi ugovor pod uslovima navedenim u tenderskoj dokumentaciji, te će se postupiti u skladu sa članom 72. stav 3. ZJN, odnosno ugovor će se dodijeliti onom ponuđaču čija je ponuda po redosljedu odmah nakon ponude izabranog ponuđača, te će se pristupiti realizaciji garancije za ozbiljnost ponude.

42. Garancija za uredno izvršenje ugovora

- 42.1 Ponuđač koji je izabran kao najpovoljniji dužan je u roku od petnaest (15) dana od dana obostranog potpisivanja ugovora dostaviti Ugovornom organu безусловnu bankarsku garanciju za uredno izvršenje ugovora u iznosu od 10% (deset procenata) od ukupne vrijednosti ugovora bez uračunatog PDV-a, sa klauzulom plativo na prvi pisani poziv korisnika garancije i bez prava prigovora, sa rokom važnosti, rok izvršenja ugovornih obaveza plus šezdeset (60) dana. Ponuđač prihvata obavezu dostavljanja garancije za uredno izvršenje ugovora, potpisivanjem i ovjeravanjem pečatom ponuđača Izjave ponuđača u Obrascu za ponudu - Prilog 2 tenderske dokumentacije, tačka 7 b).
- 42.2 Garancija za uredno izvršenje ugovora će biti nominovana u valuti Ugovora i mora biti dostavljena u formi datoj u Prilogu 13 tenderske dokumentacije.
- 42.3 Iznos garancije za uredno izvršenje ugovora će biti plativ Ugovornom organu kao kompenzacija za bilo koji gubitak koji bi bio prouzrokovan ako Dobavljač/Izvršilac/Izvođač ne uspije da izvrši svoje ugovorene obaveze.
- 42.4 Uslovi povrata ili zadržavanja garancije za uredno izvršenje ugovora vršiće se u skladu sa Pravilnikom o obliku garancije za ozbiljnost ponude i izvršenje ugovora („Službeni glasnik BiH“ br. 90/14), odnosno odredbama Zakona o obligacionim odnosima.

43. Garancija za obezbjeđenje u garantnom periodu

- 43.1 Ponuđač koji je izabran kao najpovoljniji dužan je da nakon primopredaje radova, a prije uplate po okončanoj situaciji, dostavi Ugovornom organu bankovnu garanciju na iznos od 2 (dva) % ukupno ugovorene vrijednosti bez PDV-a, kao garanciju za otklanjanje grešaka u garantnom periodu, sa rokom važnosti, ponudeni garantni period, plus 30 dana.
- 43.2 Garancija za obezbjeđenje u garantnom periodu će biti nominovana u valuti Ugovora i mora biti dostavljena u formi datoj u Prilogu 14 tenderske dokumentacije.

44. Garancija za avansno plaćanje

Nije predviđeno avansno plaćanje.

45. E – aukcija

- 45.1 Za ovaj postupak javne nabavke predviđeno je provođenje E – aukcije u skladu sa Pravilnikom o uslovima i načinu korištenja E – aukcije (Službeni glasnik BiH br. 66/16).
- 45.2 E – aukcija je način provođenja dijela postupka javne nabavke, koji uključuje:
- podnošenje novih cijena, izmijenjenih naniže,

- cijena i novih (poboljšanih) vrijednosti koje se odnose na određene elemente ponuda, tj. sljedećih podkriterijuma u okviru ekonomski najpovoljnije ponude:
 - cijena,

a odvija se nakon početne ocjene ponuda i omogućava njihovo rangiranje pomoću automatskih metoda ocjenjivanja u informacionom sistemu E – nabavke.

45.3 Ugovorni organ određuje početak i dužinu trajanja E – aukcije u sistemu E – nabavke. Za zakazivanje i početak E – aukcije referentno je vrijeme u sistemu E – nabavke. Od momenta zakazivanja do vremena početka E – aukcije mora proći minimalno 48 časova. E – aukcija ne može početi vikendom, neradnim danom i radnim danom prije 9:00 sati i nakon 15:00 sati.

45.4 Svi ponuđači koji su podnijeli **prihvatljive** ponude, momentom zakazivanja E – aukcije obavještavaju se istovremeno putem sistema E – nabavke o sljedećem:

- a) datumu i vremenu početka E – aukcije,
- b) prethodno određenom trajanju E – aukcije;
- c) broju postupka javne nabavke i broju lota, ukoliko je postupak podijeljen na lotove;
- d) poziciji na rang listi u početnoj ocjeni ponuda;
- e) ukupnom broju bodova u slučaju ekonomski najpovoljnije ponude;
- f) da li se na ponudu primjenjuje preferencijalni tretman domaćeg.

45.5 Izmjenu vremena početka i dužine trajanja E – aukcije ugovorni organ može vršiti kroz sistem E – nabavke do momenta početka E – aukcije. Od momenta izmjene do novog početka E – aukcije mora proći minimalno 48 sati. Otkazivanje E – aukcije se može vršiti kroz sistem E – nabavke do momenta početka E – aukcije.

45.6 Svako snižavanje cijene ponude u slučaju najniže cijene, kao kriterijuma za dodjelu ugovora, je moguće u rasponu od 0,1 % do 10 % najniže početne cijene svih ponuda.

45.7 Sistem E – nabavke šalje obavještenje o završenoj E – aukciji. Ugovorni organ po završetku E – aukcije, u skladu sa članom 69. ZJN donosi odluku o prestanku postupka javne nabavke i obavještava ponuđače u skladu sa članom 71. ZJN.

45.8 Kada se ukupna cijena odnosi na tehničku specifikaciju koja se sastoji od više pozicija tada se svaka od pozicija umanjuje za isti procenat koliko iznosi konačno procentualno umanjenje ukupne cijene postignute nakon E – aukcije, te se na tako umanjene cijene nudi zaključenje ugovora najpovoljnijem ponuđaču u skladu sa članom 72. ZJN.

45.9 U skladu sa članom 3 stav (3) Pravilnika o uslovima i načinu korištenja E – aukcije, u slučaju prijema jedne prihvatljive ponude E-aukcija se ne može zakazati, nego se postupak okončava u skladu sa članom 69. ZJN.

45.10 Izmjena, otkazivanje ili ponovno zakazivanje E – aukcije će se vršiti u skladu sa odredbama članova 6. i 7. Pravilnika o uslovima i načinu korištenja E – aukcije.

PRILOZI

Prilog 1 - Popis dokumentacije

Prilog 2 - Obrazac za ponudu

Prilog 3 - Obrazac za cijenu ponude

Prilog 4 - Obrazac za povjerljive informacije

Prilog 5 - Izjava o ispunjavanju uslova iz člana 45. ZJN

Prilog 6 - Izjava o ispunjavanju uslova iz člana 47. ZJN

Prilog 7 - Izjava u skladu s članom 52. ZJN

Prilog 8 - Tehnički zahtjevi i specifikacije

Prilog 9 - Nacrt ugovora

Prilog 10 - Obrazac za rok isporuke / dinamički plan realizacije ugovora

Prilog 11 - Obrazac za garantni period

Prilog 12 - Podaci o licencama / ovlaštenjima

Prilog 13 - Forma garancije za uredno izvršenje ugovora

Prilog 14 - Forma garancije za obezbjeđenje u garantnom periodu

Vlasništvo "Elektroprijenos-Elektroprenos BiH" -samo za uvid



PRILOG 1 - POPIS DOKUMENTACIJE

(Naziv dokumenta 1) broj stranice ponude

(Naziv dokumenta 2) broj stranice ponude

(Naziv dokumenta 3) broj stranice ponude

•
•
•

(Naziv dokumenta n)

broj stranice ponude

Potpis i pečat ponuđača _____

lls

PRILOG 2 - OBRAZAC ZA PONUDU

Broj i naziv nabavke: JN-OP-1439/2020 - Sanacija uzemljivača stubova

Broj obavještenja sa Portala javnih nabavki: _____

Broj ponude: _____; Datum: __. __. 2020. godine.

**UGOVORNI ORGAN: „Elektroprenos – Elektroprijenos BiH” a.d. Banja Luka,
 Marije Bursać 7a, 78 000 Banja Luka, BiH**

PONUĐAČ:

	Ponudač (ovlašteni predstavnik grupe ponuđača)	Članovi grupe ponuđača (ukoliko se radi o grupi ponuđača)	
		Član grupe	Član grupe
Naziv i sjedište ponuđača			
Adresa			
IDB/JIB			
Broj žiro računa			
PDV			
Adresa za dostavljanje pošte			
Članovi grupe ponuđača (ukoliko se radi o grupi ponuđača)			
		Član grupe	Član grupe
Naziv i sjedište ponuđača			
Adresa			
IDB/JIB			
Broj žiro računa			
PDV			
Adresa za dostavljanje pošte			

(Ukoliko ponudu dostavlja grupa ponuđača, upisuju se podaci za sve članove grupe ponuđača, kao i kada ponudu dostavlja samo jedan ponuđač. Podugovarač se ne smatra ponuđačem niti članom grupe ponuđača u smislu postupka javne nabavke.)

KONTAKT OSOBA (za ovu ponudu):

Ime i prezime	
Adresa	
Broj telefona	
Broj faksa	
E-mail adresa	

IZJAVA PONUDAČA

(ukoliko ponudu dostavlja grupa ponuđača, onda ovu Izjavu popunjava samo predstavnik grupe ponuđača)

U postupku javne nabavke, koju ste pokrenuli objavom obavještenja broj _____ na Portalu javnih nabavki dana: _____. godine, dostavljamo ponudu i izjavljujemo sljedeće:

1. U skladu sa sadržajem i zahtjevima tenderske dokumentacije JN-OP-1439-6/2020, ovom izjavom prihvatamo njene odredbe u cijelosti, bez ikakvih rezervi ili ograničenja.
2. Ovom ponudom odgovaramo zahtjevima iz tenderske dokumentacije za nabavku Sanacije uzemljivača stubova, u skladu s uslovima utvrđenim u tenderskoj dokumentaciji, kriterijumima i utvrđenim rokovima, bez ikakvih rezervi ili ograničenja.

3. Cijena naše ponude je:

	Iznos	Valuta
Cijena ponude (bez PDV-a) je:		
Popust koji dajemo na Cijenu ponude (____ %) je:		
Cijena ponude, sa uključenim popustom (bez PDV-a) je:		
PDV 17% na Cijenu ponude sa uključenim popustom je:		
Ukupna cijena ponude (sa uračunatim PDV-om) je:		

(slovima: _____)

U prilogu se nalazi i obrazac za cijenu naše ponude, koji je popunjen u skladu sa zahtjevima iz tenderske dokumentacije. U slučaju razlika u cijenama iz ove izjave i obrasca za cijenu ponude, relevantna je cijena iz obrasca za cijenu ponude.

4. U vezi ispunjavanja uslova za primjenu preferencijalnog tretmana domaćeg, izjavljujemo sljedeće:
 - a) Naša ponuda ISPUNJAVA uslove za primjenu preferencijalnog tretmana domaćeg, te u sastavu naše ponude dostavljamo zahtijevane dokaze navedene u tenderskoj dokumentaciji.
 - b) Naša ponuda NE ISPUNJAVA uslove za primjenu preferencijalnog tretmana domaćeg.

(zaokružiti ono što je istinito, ako se ne zaokruži niti jedna opcija smatra se da ponuda ne ispunjava uslove za primjenu preferencijalnog tretmana domaćeg)

5. Naša ponuda važi ____ dana (_____), računajući od isteka roka za dostavljanje ponuda, tj. do: _____.
6. Podugovaranje:
 - a) Imam o namjeru podugovaranja prilikom izvršenja ugovora
Naziv i sjedište podugovarača (nije obavezan podatak): _____
i/ili Dio ugovora koji se namjerava podugovarati (obavezan podatak, navesti opisno ili u procentima ili u vrijednosti ponude izraženoj u valuti ponude bez PDV-a): _____

- b) Nemamo namjeru podugovaranja

(zaokružiti tačku a) ili b), a ako se izjavi namjera podugovaranja popuniti najmanje obavezne podatke).



7. Ako naša ponuda bude najuspješnija u ovom postupku javne nabavke, obavezujemo se da ćemo:
- dostaviti dokaze o kvalifikovanosti, u pogledu lične sposobnosti, ekonomske i finansijske sposobnosti, te tehničke i profesionalne sposobnosti koji su traženi tenderskom dokumentacijom i u roku koji je utvrđen, a što potvrđujemo izjavama u ovoj ponudi.
 - dostaviti garanciju za uredno izvršenje ugovora u skladu sa zahtjevima iz tenderske dokumentacije.

Ime i prezime osobe koja je ovlaštena da predstavlja ponuđača: [.....]

Potpis ovlaštene osobe: [.....]

Mjesto i datum: [.....]

Pečat preduzeća:

Vlasništvo "Elektroprijenos-Elektroprenos BiH" -samo za uvid

lls



PRILOG 3 - OBRAZAC ZA CIJENU PONUDE

NAZIV PONUĐAČA: _____

Broj ponude: _____

Datum: _____

R.b.	Opis radova	Jedinica mjere	Količina/obim/opseg	Jedinična cijena po stavki bez PDV-a Valuta _____	Ukupna cijena po stavki bez PDV-a Valuta _____
TJ Sarajevo					
1.	Izrada novog uzemljivača tipa „D“ oko temelja čelično-rešetkastih stubova 110 kV dalekovoda, u skladu sa tehničkim detaljima, specifikacijom i nacrtima navedenim u Prilogu 8 tenderske dokumentacije.	kom	48		
2.	Izrada novog uzemljivača tipa „D“ arminrao-betonskih stubova 110 kV dalekovoda, u skladu sa tehničkim detaljima, specifikacijom i nacrtima navedenim u Prilogu 8 tenderske dokumentacije.	kom	8		
TJ Zenica					
1.	Izrada novog uzemljivača tipa „D“ oko temelja čelično-rešetkastih stubova 400 kV dalekovoda, u skladu sa tehničkim detaljima, specifikacijom i nacrtima navedenim u Prilogu 8 tenderske dokumentacije.	kom	2		
2.	Izrada novog uzemljivača tipa „D“ oko temelja čelično-rešetkastih stubova 220 kV dalekovoda, u skladu sa tehničkim detaljima, specifikacijom i nacrtima navedenim u Prilogu 8 tenderske dokumentacije.	kom	16		
3.	Izrada novog uzemljivača tipa „D“ oko temelja čelično-rešetkastih stubova 110 kV dalekovoda, u skladu sa tehničkim detaljima, specifikacijom i nacrtima navedenim u Prilogu 8 tenderske dokumentacije.	kom	25		

lls



TJ Višegrad					
1.	Izrada novog uzemljivača tipa „D“ oko temelja čelično-rešetkastih stubova 400 kV dalekovoda, u skladu sa tehničkim detaljima, specifikacijom i nacrtima navedenim u Prilogu 8 tenderske dokumentacije.	kom	21		
2.	Izrada novog uzemljivača tipa „D“ oko temelja čelično-rešetkastih stubova 110 kV dalekovoda, u skladu sa tehničkim detaljima, specifikacijom i nacrtima navedenim u Prilogu 8 tenderske dokumentacije.	kom	20		
UKUPNA CIJENA BEZ PDV-a:					
POPUST (____ %):					
UKUPNA CIJENA SA POPUSTOM BEZ PDV-a:					
IZNOS PDV-a (17%):					
UKUPNA CIJENA SA PDV-om:					

Napomena:

1. Cijene moraju biti jasno izražene u KM (domaći ponuđači) ili EUR (strani ponuđači). Za svaku stavku u ponudi mora se navesti cijena (i jedinična i ukupna), u suprotnom ponuda će biti odbijena kao neprihvatljiva.
2. Cijena ponude se iskazuje u skladu s gore datom formom i mora da sadrži sve naknade koje ugovorni organ treba platiti ponuđaču. Ugovorni organ ne smije imati nikakve dodatne troškove osim onih koji su navedeni u ovom obrascu.
3. U slučaju razlika između jediničnih cijena i ukupnog iznosa, ispravka će se izvršiti u skladu sa jediničnim cijenama.
4. Jedinična cijena stavke se ne smatra računskom greškom, odnosno ne može se ispravljati. Takođe se ne može ispravljati popust izražen u procentima, a u slučaju razlike u popustu iskazanom u procentima i u novčanom iznosu, ispravka će se izvršiti u skladu sa iznosom izraženim u procentima.
5. Navedene cijene su nepromjenljive za vrijeme trajanja ugovora.

Potpis i pečat ponuđača _____



PRILOG 4 - OBRAZAC ZA POVJERLJIVE INFORMACIJE

Informacija koja je povjerljiva	Brojevi stranica s tim informacijama u ponudi	Razlozi za povjerljivost tih informacija	Vremenski period u kojem će te informacije biti povjerljive

Potpis i pečat ponuđača _____

Napomena:

Povjerljivim informacijama se ne mogu smatrati informacije propisane članom 11. ZJN.

PRILOG 5 - IZJAVA O ISPUNJAVANJU USLOVA IZ ČLANA 45.

stav (1) tačka od a) do d) Zakona o javnim nabavkama („Službeni glasnik BiH“ broj: 39/14)

Ja, niže potpisani _____ (Ime i prezime), sa ličnom kartom broj: _____ izdatom od _____, u svojstvu predstavnika privrednog društva ili obrta ili srodne djelatnosti _____ (Navesti položaj, naziv privrednog društva ili obrta ili srodne djelatnosti), ID broj: _____, čije sjedište se nalazi u _____ (Grad/opština), na adresi _____ (Ulica i broj), kao ponuđač u otvorenom postupku javne nabavke: JN-OP-1439/2020 – Sanacija uzemljivača stubova, a kojeg provodi ugovorni organ „Elektroprenos – Elektroprijenos BiH“ a.d. Banja Luka, za koje je objavljeno obavještenje o javnoj nabavci broj: _____ u „Službenom glasniku BiH“ broj: _____, a u skladu sa članom 45. stavovima (1) i (4) pod punom materijalnom i kaznenom odgovornošću

IZJAVLJUJEM

Ponuđač _____ u navedenom postupku javne nabavke, kojeg predstavljam, nije:

- a) Pravosnažnom sudskom presudom u kaznenom postupku osuđen za kaznena djela organiziranog kriminala, korupcije, prevare ili pranja novca u skladu s važećim propisima u BiH ili zemlji u kojoj je registriran;
- b) Pod stečajem ili je predmetom stečajnog postupka ili je pak predmetom postupka likvidacije;
- c) Propustio ispuniti obaveze u vezi s plaćanjem penzionog i invalidskog osiguranja i zdravstvenog osiguranja u skladu s važećim propisima u BiH ili zemlji u kojoj je registriran;
- d) Propustio ispuniti obaveze u vezi s plaćanjem direktnih i indirektnih poreza u skladu s važećim propisima u BiH ili zemlji u kojoj je registriran.

U navedenom smislu sam upoznat sa obavezom ponuđača da u slučaju dodjele ugovora dostavi dokumente iz člana 45. stav (2) tačke od a) do d) na zahtjev ugovornog organa i u roku kojeg odredi ugovorni organ shodno članu 72. stav (3) tačka a).

Nadalje izjavljujem da sam svjestan da krivotvorenje službene isprave, odnosno upotreba neistinite službene ili poslovne isprave, knjige ili spisa u službi ili poslovanju kao da su istiniti predstavlja kazneno djelo predviđeno Kaznenim zakonima u BiH, te da davanje netačnih podataka u dokumentima kojima se dokazuje lična sposobnost iz člana 45. Zakona o javnim nabavkama predstavlja prekršaj za koji su predviđene novčane kazne od 1.000,00 KM do 10.000,00 KM za ponuđača (pravno lice) i od 200,00 KM do 2.000,00 KM za odgovorno lice ponuđača.

Također izjavljujem da sam svjestan da ugovorni organ koji provodi navedeni postupak javne nabavke shodno članu 45. stav (6) Zakona o javnim nabavkama u slučaju sumnje u tačnost podataka datih putem ove izjave zadržava pravo provjere tačnosti iznesenih informacija kod nadležnih organa.

Mjesto i datum davanja izjave:

Izjavu dao:

Potpis i pečat nadležnog organa: _____

PRILOG 6 - IZJAVA O ISPUNJAVANJU USLOVA IZ ČLANA 47.

st. (1) tačka c) i st. (4) Zakona o javnim nabavkama („Službeni glasnik BiH“ broj 39/14)

Ja, niže potpisani _____ (Ime i prezime), sa ličnom kartom broj: _____ izdatom od _____, u svojstvu predstavnika privrednog društva ili obrta ili srodne djelatnosti _____ (Navedi položaj, naziv privrednog društva ili obrta ili srodne djelatnosti), ID broj: _____, čije sjedište se nalazi u _____ (Grad/opština), na adresi _____ (Ulica i broj), kao ponuđač u otvorenom postupku javne nabavke: JN-OP-1439/2020 – Sanacija uzemljivača stubova, a kojeg provodi ugovorni organ „Elektroprenos – Elektroprijenos BiH“ a.d. Banja Luka, za koje je objavljeno obavještenje o javnoj nabavci broj: _____ u „Službenom glasniku BiH“ broj: _____, a u skladu sa članom 47. stavovima (1) i (4) pod punom materijalnom i kaznenom odgovornošću

IZJAVLJUJEM

Dokumenti čije obične kopije dostavlja ponuđač _____ u navedenom postupku javne nabavke, a kojima se dokazuje ekonomska i finansijska sposobnost iz člana 47. stav (1) tačka c) Zakona o javnim nabavkama, su identični sa originalima.

U navedenom smislu sam upoznat sa obavezom ponuđača da u slučaju dodjele ugovora dostavi dokumente iz člana 47. stav (1) tačke c) na zahtjev ugovornog organa i u roku kojeg odredi ugovorni organ shodno članu 72. stav (3) tačka a).

Nadalje izjavljujem da sam svjestan da krivotvorenje službene isprave, odnosno upotreba neistinite službene ili poslovne isprave, knjige ili spisa u službi ili poslovanju kao da su istiniti predstavlja kazneno djelo predviđeno Kaznenim zakonima u BiH, te da davanje netačnih podataka u dokumentima kojima se dokazuje ekonomska i finansijska sposobnost iz člana 47. Zakona o javnim nabavkama predstavlja prekršaj za koji su predviđene novčane kazne od 1.000,00 KM do 10.000,00 KM za ponuđača (pravno lice) i od 200,00 KM do 2.000,00 KM za odgovorno lice ponuđača.

Mjesto i datum davanja izjave:

Izjavu dao:

Potpis i pečat ponuđača: _____

PRILOG 7 - IZJAVA U SKLADU S ČLANOM 52.

stav 2. Zakona o javnim nabavkama („Službeni glasnik BiH“ broj: 39/14)

Ja, niže potpisani _____ (Ime i prezime), sa ličnom kartom broj: _____ izdatom od _____, u svojstvu predstavnika privrednog društva ili obrta ili srodne djelatnosti _____ (Navesti položaj, naziv privrednog društva ili obrta ili srodne djelatnosti), ID broj: _____, čije sjedište se nalazi u _____ (Grad/opština), na adresi _____ (Ulica i broj), kao ponuđač u otvorenom postupku javne nabavke: JN-OP-1439/2020 – Sanacija uzemljivača stubova, a kojeg provodi ugovorni organ „Elektroprenos – Elektroprijenos BiH“ a.d. Banja Luka, za koje je objavljeno obavještenje o javnoj nabavci broj: _____ u „Službenom glasniku BiH“ broj: _____, a u skladu sa članom 52. stav (2) Zakona o javnim nabavkama pod punom materijalnom i kaznenom odgovornošću

IZJAVLJUJEM

- 1) Nisam ponudio mito ni jednom licu uključenom u proces javne nabavke, u bilo kojoj fazi procesa javne nabavke.
- 2) Nisam dao, niti obećao dar, ili neku drugu povlasticu službenom ili odgovornom licu u ugovornom organu, uključujući i strano službeno lice ili međunarodnog službenika, u cilju obavljanja u okviru službene ovlasti, radnje koje ne bi trebalo da izvrši, ili se suzdržava od vršenja djela koje treba izvršiti on, ili neko ko posreduje pri takvom podmićivanju službenog ili odgovorna lica.
- 3) Nisam dao ili obećao dar ili neku drugu povlasticu službenom ili odgovornom licu u ugovornom organu uključujući i strano službeno lice ili međunarodnog službenika, u cilju da obavi u okviru svoje službene ovlasti, radnje koje bi trebalo da obavlja, ili se suzdržava od obavljanja radnji, koje ne treba izvršiti.
- 4) Nisam bio uključen u bilo kakve aktivnosti koje za cilj imaju korupciju u javnim nabavkama.
- 5) Nisam sudjelovao u bilo kakvoj radnji koja je za cilj imala korupciju u toku predmeta postupka javne nabavke.

Davanjem ovu izjave, svjestan sam kaznene odgovornosti predviđene za kaznena djela primanja i davanja mita i kaznena djela protiv službene i druge odgovornosti i dužnosti utvrđene u Kaznenim zakonima Bosne i Hercegovine.

Mjesto i datum davanja izjave: _____

Izjavu dao: _____

Potpis i pečat nadležnog organa: _____

PRILOG 8 - TEHNIČKI ZAHTJEVI I SPECIFIKACIJE

Pripremno-završni radovi

Prije početka radova Ugovorni organ je dužan da uvede Ponuđača u posao i obezbijedi: pravo na pristup duž čitave trase dalekovoda, pravo na transport opreme, materijala i radne snage od javnog puta do trase dalekovoda i sl. Transport materijala i opreme se vrši prema odgovarajućim standardima za opremu.

Obaveza Ponuđača je da se pridržava postojećih pristupnih puteva, snosi troškove izrade novih, da sve postojeće pristupne puteve korištene prilikom rekonstrukcije sanira i dovede na tehnički nivo na kojem su bili neposredno prije izvođenja radova. Obaveza Ugovornog organa je plaćanje svih šteta koje se nisu mogle izbjeći na poljoprivrednim površinama i ostalim privatnim posjedima prilikom izvođenja radova. Ponuđač je dužan da učini sve da te štete budu minimalne i bit će potpuno odgovoran za štete koje nisu bile neizbježne i platit će naknadu ili učiniti uslugu oštećenim licima po instrukcijama Ugovornog organa. Obaveza Ponuđača je da sa mjesnim stanovništvom, a naročito sa vlasnicima parcela na kojima se nalaze stubna mjesta i preko kojih prolazi trasa dalekovoda izgradi i tokom izvođenja radova zadrži korektan odnos.

Gradilište treba da je uredno obilježeno u skladu sa entitetskim propisima koji regulišu ovu oblast.

Nakon završetka radova potrebno je sav oštećeni i demontirani materijal (stare kleme i uzemljivači) transportovati na obližnju deponiju koju odredi Ugovorni organ. Stubna mjesta na kojima se izvode radovi potrebno je čista predati Ugovornom organu odnosno potrebno je iz trase ukloniti sve otpatke (otpaci od hrane, ambalaže upotrijebljene opreme i materijala,) i transportovati ih na najbližu deponiju.

2. Izrada uzemljivača

Ponuđač je dužan da obezbijedi sav potreban materijal, radnu snagu i potrebnu mehanizaciju za izradu uzemljivača stubova, a prema specifikaciji navedenoj u Prilogu 8 - poglavlje 4.

Ponuđač će izvršiti iskopavanje zemlje za polaganje uzemljivača oko stuba. Iskopani materijal će se upotpunosti koristiti za ponovno zatrpavanje i planiranje terena. Sav eventualni višak materijala potrebno je odvesti na najbližu deponiju. Pri završetku građevinskih radova uravnati zemlju, s ciljem dovođenja terena stubnog mjesta u prvobitno stanje. Stepent kompaktosti i zbijenosti vraćene zemlje treba odgovarati kompaktosti zemlje u prirodi.

2.1. Čelično-rešetkasti stubovi

Na čelično-rešetkastim stubovima iz specifikacije predviđena je ugradnja uzemljivača tipa "D" oko temelja stubova. Za izradu uzemljivača čelično-rešetkastih stubova koristiti pocinčano željezo $\Phi 10$ mm. Galvansku vezu izmjeđu uzemljivača i konstrukcije stuba, kao i između dijelova uzemljivača ostvariti odgovarajućim vijčanim spojnicama/klemama. Najmanja dubina ukopavanja uzemljivača je 0,7 m. Udaljenost prstena od temelja, odnosno stuba mora biti takva da se postigne što povoljnije oblikovanje potencijala, što zavisi od oblika i konstrukcije temelja stuba. Ako se na ovaj način ne postigne otpornost koja ne obezbjeđuje zaštitu od groma, potrebno je uz prethodno odobrenje Ugovornog organa, postaviti još jedan prsten oko temelja stuba na dubini od 1 m, odnosno položiti zrakaste uzemljivače ukupne dužine približne dužini uzemljivača, ako je to povoljnije s obzirom na teren. Uzemljenje stubova potrebno je izvršiti prema odredbama iz Pravilnika o tehničkim normativima za izgradnju nadzemnih elektroenergetskih vodova nazivnog napona od 1 kV do 400 kV (Sl. list SFRJ 65/88 i Sl. list RBiH 2/92).

2.1. Armirano-betonski stubovi

Na armirano-betonskim stubovima iz specifikacije predviđena je ugradnja uzemljivača tipa "D" oko temelja stubova i polaganje uzemljivačke trake FeZn 25x4 mm² duž trupa i konzola stuba uz

formiranje galvanske veze sa zaštitnim užetom ugrađenim na dalekovodu i metalnim dijelovima ovješena izolatorskih lanaca odgovarajućim stezaljkama. Za izradu uzemljivača koristiti pocinčanu željeznu traku za uzemljenje FeZn 25x4 mm² ili pocinčano željezo Φ 10mm. Galvansku vezu izmjeđu dijelova uzemljivača ostvariti odgovarajućim vijčanim spojnicama/klemama. Najmanja dubina ukopavanja uzemljivača oko temelja arminirano-betonskog stuba je 0,7 m. Udaljenost prstena od temelja, odnosno stuba mora biti takva da se postigne što povoljnije oblikovanje potencijala, što zavisi od oblika i konstrukcije temelja stuba. Ako se na ovaj način ne postigne otpornost koja ne obezbjeđuje zaštitu od groma, potrebno je uz prethodno odobrenje Ugovornog organa, postaviti još jedan prsten oko temelja stuba na dubini od 1 m, odnosno položiti zrakaste uzemljivače ukupne dužine približne dužini uzemljivača, ako je to povoljnije s obzirom na teren. Uzemljenje stubova potrebno je izvršiti prema odredbama iz Pravilnika o tehničkim normativima za izgradnju nadzemnih elektroenergetskih vodova nazivnog napona od 1 kV do 400 kV (Sl. list SFRJ 65/88 i Sl. list RBiH 2/92).

3. Mjerenje otpora uzemljenja

Mjerenje otpora uzemljenja vrši se nakon slijeganja tla oko uzemljivača, po mogućnosti po suhom vremenu, odnosno kada su obezbjeđeni najnepovoljniji uslovi u pogledu vodljivosti tla. Prilikom mjerenja otpora uzemljenja potrebno je eliminirati uticaj zaštitnog užeta otpajanjem uzemljivača od konstrukcije stuba (ili od dijela uzemljivača oloženog uz trup betonskog stuba), ili upotrebom instrumenata koji približno daju vrijednost impulsnog otpora uzemljenja stuba, bez uticaja zaštitnog užeta (visokofrekventni mjerni uređaji, ili mjerni uređaji sa strujama niže frekvencije sa obuhvatnim transformatorima). Instrument za mjerenje otpora uzemljenja mora posjedovati važeće uvjerenje o kalibraciji (prema uputama proizvođača).

Dalekovodi 110 kV, 220 kV i 400 kV pripadaju mreži sa direktno uzemljenom neutralnom tačkom, koja ima uređaje za brzo automatsko isključenje pri zemljospoju koji isključuju dionicu u kvaru i tako odstranjuju opasnost od djelovanja napona na mjestu zemljospoja.

Povratni preskok na 110 kV vodu nije vjerovatan ako je za otpornost uzemljenja ispunjen uslov:

$$R_{uz} \leq \frac{U_i}{I_u}$$

gdje je:

R_{uz} - otpornost uzemljenja posmatranog stuba, bez veze sa zaštitnim užetom $\leq 11,25 \Omega$

U_i - podnosivi udarni napon izolacije posmatranog stuba u suhom = 450 kV

I_u - tjemena vrijednost udarne struje groma za posmatrani stub = 40 kA (95 % od svih udara groma)

Povratni preskok na 220 kV vodu nije vjerovatan ako je za otpornost uzemljenja ispunjen uslov:

$$R_{uz} \leq \frac{U_i}{I_u}$$

gdje je:

R_{uz} - otpornost uzemljenja posmatranog stuba, bez veze sa zaštitnim užetom $\leq 23,75 \Omega$

U_i - podnosivi udarni napon izolacije posmatranog stuba u suhom = 950 kV

I_u - tjemena vrijednost udarne struje groma za posmatrani stub = 40 kA (95 % od svih udara groma)

Povratni preskok na 400 kV vodu nije vjerovatan ako je za otpornost uzemljenja ispunjen uslov:

Naponski nivo	Broj članaka	JN lanac R _{uz} [Ω]	DN lanac R _{uz} [Ω]	V lanac R _{uz} [Ω]:	DZ lanac R _{uz} [Ω]:
---------------	--------------	--	--	--	---

400 kV	19	< 36,9	< 38,5	< 36,1	< 38,3
	20	< 40,25	< 40,8	< 37,7	< 39,9
	21	< 41	< 42,55	< 41,2	< 42,42
	22	< 43,25	< 44,75	< 43,35	< 44,6

gdje je: Ruz - otpornost uzemljenja posmatranog stuba, bez veze sa zaštitnim užetom

4. Specifikacija stubnih mjesta na kojima je predviđena sanacija uzemljivača

U tabelama ispod dat je pregled stubnih mjesta na kojima je predviđena sanacija uzemljivača, razvrstano poterenkim jedinicama i dalekovodima.

Sanacija uzemljivača TJ Sarajevo

Red. broj	Dalekovod	Jed. mjere	Broj stubova
1.	DV 110 kV TS Sarajevo 1 - EVP Blažuj	kom	7
2.	DV 110 kV EVP Blažuj - TS Hadžići	kom	14
3.	DV 110 kV TS Hadžići - TS Pazarić	kom	9
4.	DV 110 kV TS Pazarić - EVP Konjic	kom	26
Ukupno (kom):			56

DV 110 kV TS Sarajevo 1 - EVP Blažuj			
Red. broj	Broj stubnog mjesta	Tip stuba	Visina stuba do donje konzole (m)
1.	1	KZ _{beton}	13,52
2.	2	N _{beton}	15,04
3.	3	Z _{beton}	17,33
4.	4	N _{beton}	9,22
5.	6	N _{beton}	12,96
6.	7	KZ	18,37
7.	8	KZ	13,48

DV 110 kV EVP Blažuj - TS Hadžići			
Red. broj	Broj stubnog mjesta	Tip stuba	Visina stuba do donje konzole (m)
1.	1	KZ	16,33
2.	2	KZ	13,28
3.	3	N ₃₅₀	11,53
4.	10	N ₃₅₀	13,30
5.	11	N ₅₀₀	16,80
6.	12	N	19,40
7.	14	Z ₁₆₀₋₁₈₀	15,00
8.	15	N ₃₅₀	20,80
9.	16	N ₃₅₀	18,70
10.	17	KZ ₁₂₀₋₁₄₀	17,40
11.	18	N ₃₅₀	11,60
12.	20	N ₃₅₀	20,80
13.	21	N ₃₅₀	20,80
14.	22	N ₅₀₀	11,60

DV 110 kV TS Hadžići - TS Pazarić			
Red. broj	Broj stubnog mjesta	Tip stuba	Visina stuba do donje konzole (m)
1.	2	KZ ₁₆₀₋₁₈₀	17,40
2.	7	N ₃₅₀	13,30
3.	9	N ₅₀₀	20,80
4.	10	KZ ₁₆₀₋₁₈₀	19,10
5.	11	N ₅₀₀	20,80
6.	13	N ₃₅₀	16,80
7.	14	N ₃₅₀	18,70
8.	15	KZ ₁₆₀₋₁₈₀	15,00
9.	17	N ₃₅₀	16,80

DV 110 kV TS Pazarić - EVP Konjic			
Red. broj	Broj stubnog mjesta	Tip stuba	Visina stuba do donje konzole (m)
1.	20	N ₅₀₀	18,70
2.	21	M1	
3.	22	N ₃₅₀	13,30
4.	24	N ₅₀₀	18,70
5.	25	N ₃₅₀	18,70
6.	26	N ₅₀₀	15,00
7.	27	KZ ₁₂₀₋₁₄₀	15,00
8.	28	N ₃₅₀	9,25
9.	29	N ₅₀₀	15,00
10.	30	M1	
11.	31	N ₅₀₀	27,70
12.	32	N ₅₀₀	24,15
13.	33	KZ ₁₂₀₋₁₄₀	21,30
14.	34	N ₃₅₀	16,80
15.	35	N ₅₀₀	20,80
16.	37	N ₃₅₀	18,70
17.	38	N ₃₅₀	16,80
18.	39	KZ ₁₆₀₋₁₈₀	15,00
19.	40	N ₃₅₀	23,00
20.	41	N ₅₀₀	23,00
21.	43	N ₃₅₀	16,80
22.	44	N ₃₅₀	20,80
23.	45	KZ ₁₆₀₋₁₈₀	15,00
24.	57	N2 beton	19,25
25.	58	N2 beton	14,25
26.	59	KZ8 beton	13,80

Sanacija uzemljivača TJ Zenica

Red. broj	Dalekovod	Jed. mjere	Broj stubova
1.	DV 220 kV RP Kakanj – TE Kakanj V	kom	6
2.	DV 220 kV TE Kakanj V – TS Zenica 2	kom	12
3.	DV 2x110 kV TS Zenica 2 - TS Zenica 3	kom	10
4.	DV 110 kV TS Zenica 2 – TS Busovača	kom	5
5.	DV 110 kV TS Zenica 2 – TS Željezara sjever	kom	3
6.	DV 110 kV TS Zenica 2 – TS Željezara jug	kom	3
7.	DV 110 kV TS Zenica 2 – TS Cementara Kakanj	kom	3
8.	DV 110 kV TS Zenica 2 – TS Zenica 1	kom	1
Ukupno (kom):			43

DV 220 kV RP Kakanj – TE Kakanj V			
Red. broj	Broj stubnog mjesta	Tip stuba	Visina stuba do donje konzole (m)
1.	13	NN6	20,00
2.	14	NN4	16,30
3.	15	NN6	18,00
4.	16	NN6	18,00
5.	22	NN6	20,00
6.	11 (ulaz u TE Kakanj)	Y1	16,00

DV 220 kV TE Kakanj V – TS Zenica 2			
Red. broj	Broj stubnog mjesta	Tip stuba	Visina stuba do donje konzole (m)
1.	9 (izlaz iz TE Kakanj)	Y4	20,00
2.	35	ZIII	20,50
3.	38	NN4	20,50
4.	40	NN6	18,00
5.	42	NN2	15,50
6.	46	ZI	13,30
7.	48	ZI	15,60
8.	67	NN2	21,10
9.	68	NN6	20,00
10.	69	NN6	20,00
11.	70	NN2	27,10
12.	71	R3	21,00

DV 2x110 kV TS Zenica 2 – TS Zenica 3			
Red. broj	Broj stubnog mjesta	Tip stuba	Visina stuba do donje konzole (m)
1.	1	M3	10,00



2.	1A	M3	10,00
3.	2	M3	16,00
4.	2A	M3	10,00
5.	3	L5	10,13
6.	4	L5	15,14
7.	15	D1P	19,87
8.	16	L4	19,70
9.	17	L5	17,80
10.	18	D1P	16,83

DV 110 kV TS Zenica 2 – TS Busovača

Red. broj	Broj stubnog mjesta	Tip stuba	Visina stuba do donje konzole (m)
1.	1	M3	10,00
2.	2	M3	10,00
3.	3	M3	10,00
4.	4	M2	27,75
5.	5	M1	22,00

DV 110 kV TS Zenica 2 – TS Željezara sjever

Red. broj	Broj stubnog mjesta	Tip stuba	Visina stuba do donje konzole (m)
1.	1	ZIII	13,30
2.	2	KZ ₁₆₀₋₁₈₀	11,70
3.	3	N ₃₅₀	20,80

DV 110 kV TS Zenica 2 – TS Željezara jug

Red. broj	Broj stubnog mjesta	Tip stuba	Visina stuba do donje konzole (m)
1.	1	M3	16,00
2.	2	M3	18,00
3.	3	M1	16,00

DV 110 kV TS Zenica 2 – TS Cementara Kakanj

Red. broj	Broj stubnog mjesta	Tip stuba	Visina stuba do donje konzole (m)
1.	1	2M1S	8,35
2.	2	2M1S	8,35
3.	3	M1	19,00

DV 110 kV TS Zenica 2 – TS Zenica 1

Red. broj	Broj stubnog mjesta	Tip stuba	Visina stuba do donje konzole (m)
1.	1	M3	10,00

Sanacija uzemljivača TJ Višegrad

Red. broj	Dalekovod	Jed. mjere	Broj stubova
1.	DV 110 kV TS Višegrad - TS Dub	kom	3
2.	DV 110 kV TS Sokolac - TS Rogatica	kom	3
3.	DV 110 kV TS Sarajevo 20 - TS Dobro Polje	kom	2
4.	DV 110 kV TS Višegrad - TS Rogatica	kom	12
5.	DV 220 kV HE Piva - TS Buk Bijela	kom	4
6.	DV 400 kV TS Buk Bijela - TS Sarajevo 20	kom	11
7.	DV 400 kV TS Višegrad - TS Tuzla	kom	6
Ukupno (kom):			41

DV 110 kV TS Višegrad - TS Dub			
Red. broj	Broj stubnog mjesta	Tip stuba	Visina stuba do donje konzole (m)
1.	26	J1	12,40
2.	30	J4	25,30
3.	68	J1	19,40

DV 110 kV TS Sokolac - TS Rogatica			
Red. broj	Broj stubnog mjesta	Tip stuba	Visina stuba do donje konzole (m)
1.	15	J4	21,20
2.	18	J4	16,20
3.	19	J1	18,40

DV 110 kV TS Sarajevo 20 - Dobro Polje			
Red. broj	Broj stubnog mjesta	Tip stuba	Visina stuba do donje konzole (m)
1.	36	J6	15,20
2.	62	J4	21,20

DV 110 kV TS Višegrad - TS Rogatica			
Red. broj	Broj stubnog mjesta	Tip stuba	Visina stuba do donje konzole (m)
1.	29	J4	20,20
2.	31	J4	21,20
3.	38	J4	26,80
4.	39	J4	21,20
5.	42	J4	14,20
6.	43	J1	12,40
7.	44	J4	25,30

8.	45	J4	26,80
9.	69	J4	21,20
10.	74	J4	20,20
11.	77	J4	25,30
12.	83	J4	14,20

DV 220 (400) kV HE Piva – Buk Bijela

Red. broj	Broj stubnog mjesta	Tip stuba	Visina stuba do donje konzole (m)
1.	48	T1	17,00
2.	49	T8	26,00
3.	53	T8	15,00
4.	73	T8	26,00

DV 400 kV TS Buk Bijela – TS Sarajevo 20

Red. broj	Broj stubnog mjesta	Tip stuba	Visina stuba do donje konzole (m)
1.	8	Y2	23,00
2.	9	Y3	17,00
3.	10	Y4	26,00
4.	12	Y4	29,00
5.	13	Y4	21,00
6.	15	Y4	26,00
7.	16	Y4	31,00
8.	19	Y2	20,00
9.	20	Y4	32,00
10.	22	Y2	23,00
11.	25	Y6	26,00

DV 400 kV TS Višegrad – TS Tuzla

Red. broj	Broj stubnog mjesta	Tip stuba	Visina stuba do donje konzole (m)
1.	18	YN1	18,30
2.	65	YN1	18,30
3.	77	YN6	20,90
4.	78	YN6	21,90
5.	96	YN1	20,30
6.	108	YN6	18,90

Potpis i pečat ponuđača: _____

5. Nacrti

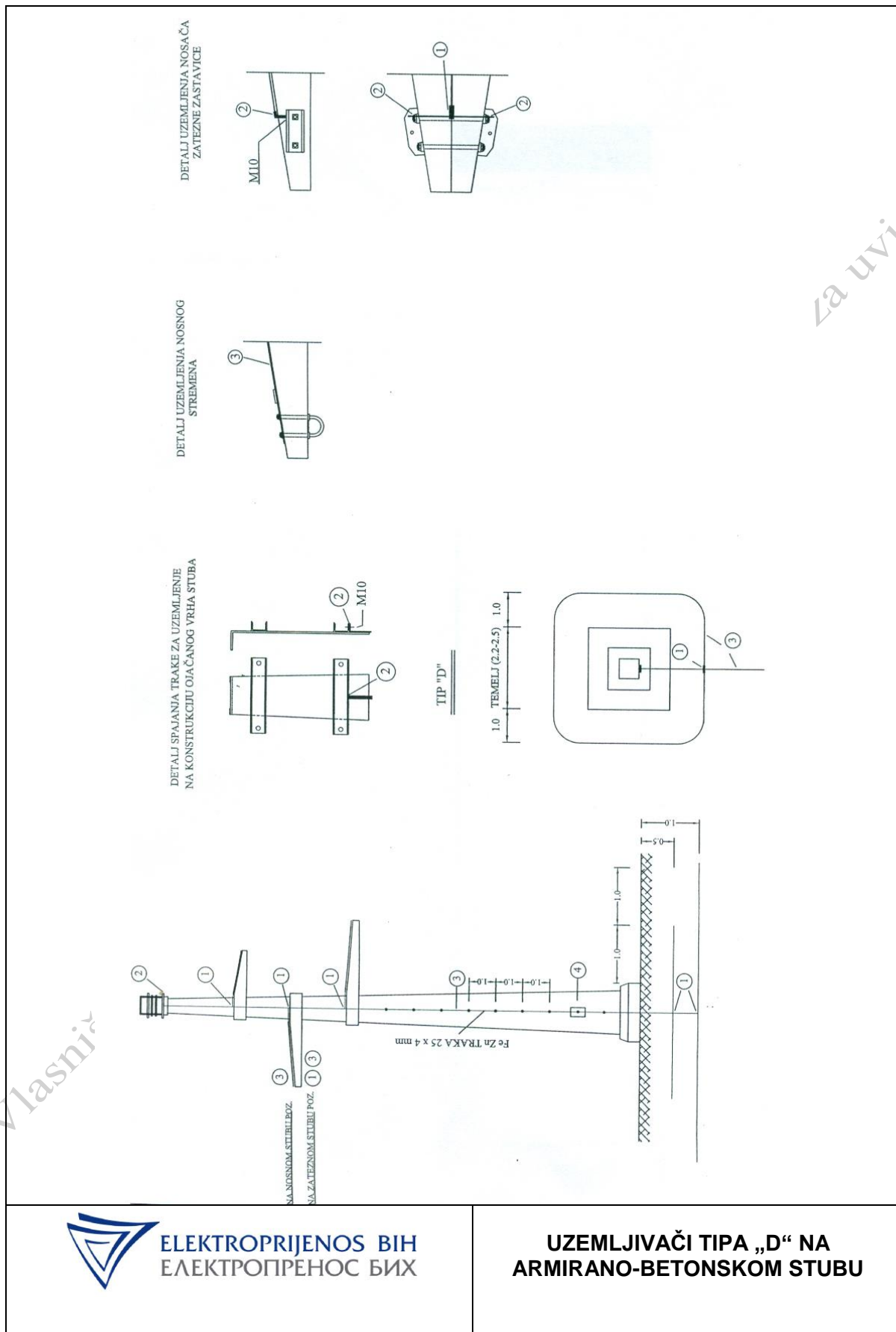

za uvid

Vlasnik

lls

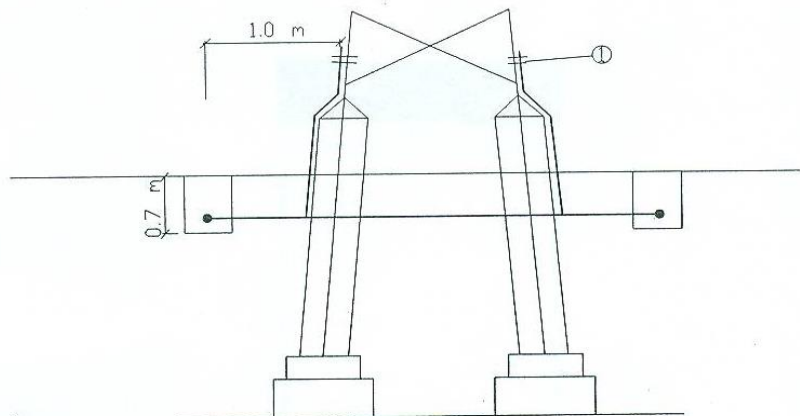

STEZALJKU ZA UZEMLJENJE PO MOGUĆNOSTI
MONTIRATI SA UNUTRAŠNJE STRANE POJASNIKA STUBA

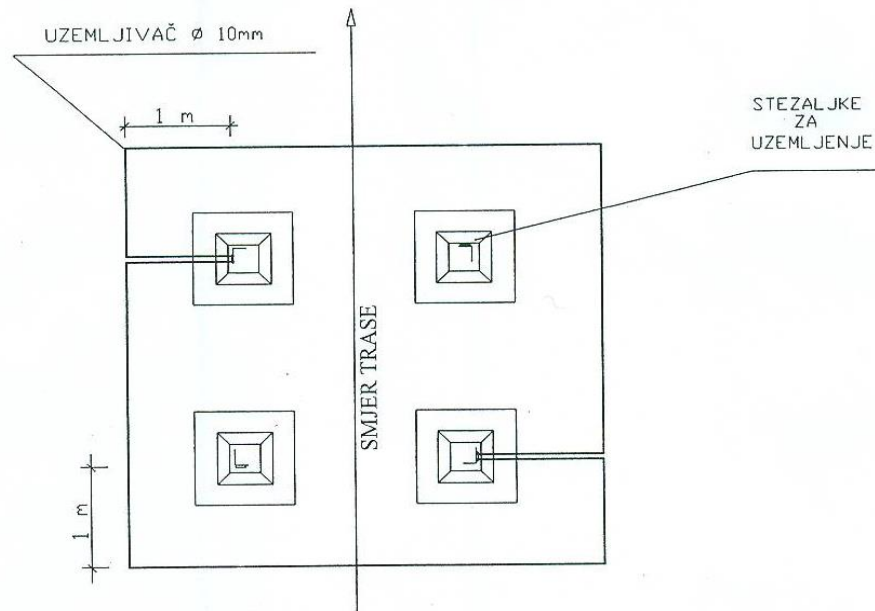

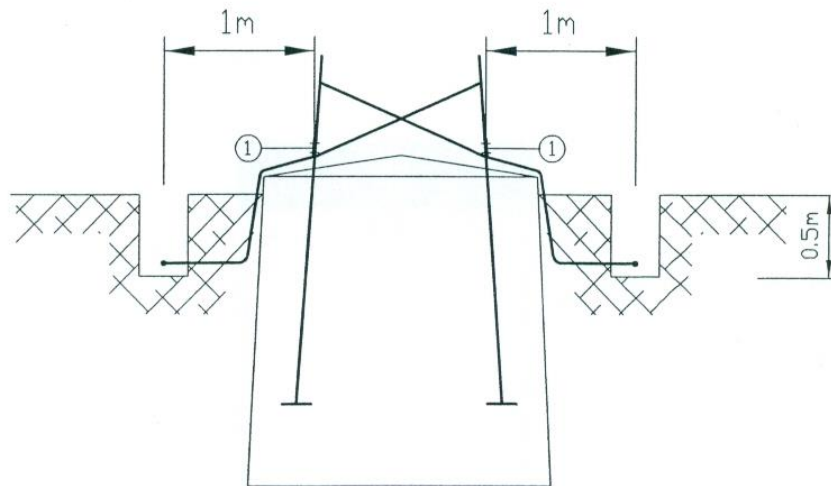

① - STEZALJKA ZA UZEMLJENJE

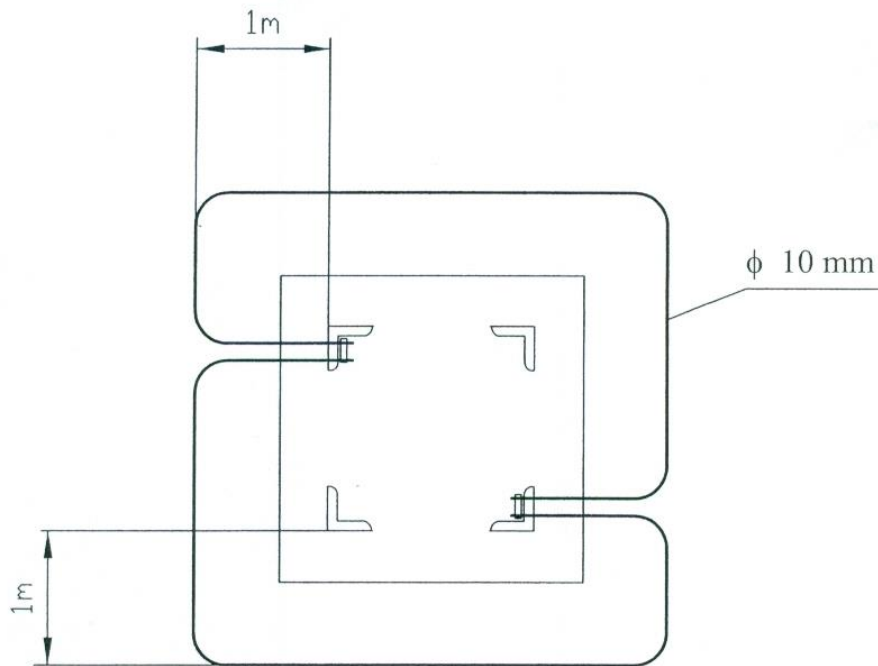

**NACRT KANALA U DOBRO
PROVODLJIVOM TLU**

DOBRO NABIJENA ZEMLJA

POCINČANO OKRUGLO ŽELJEZO
ILI ČELIČNA POCINČANA TRAKA

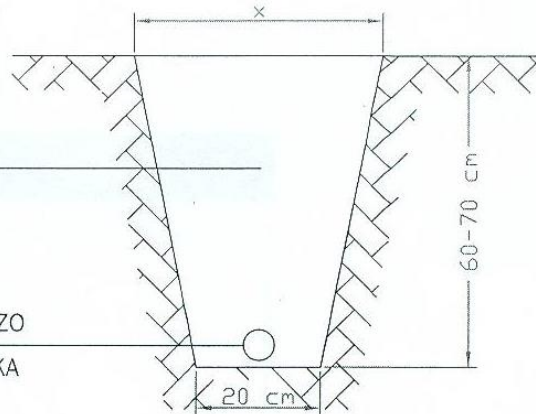

NACRT KANALA U KAMENITOM TLU

ŠLJUNAK ILI IZLOMLJENI KAMEN

DOBRO NABIJENA ZEMLJA
POCINČANO OKRUGLO ŽELJEZO
ILI ČELIČNA POCINČANA TRAKA

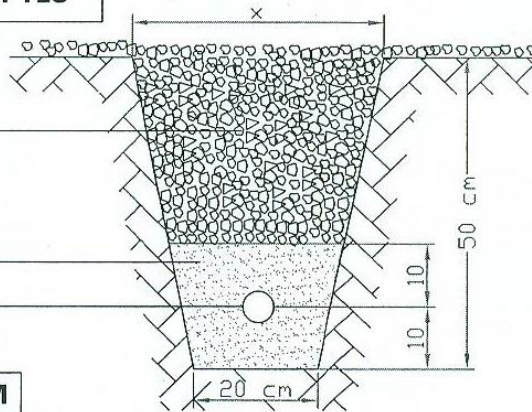

**NACRT KANALA U KAMENITOM
I KOSOM TERENU**

MRŠAVI BETON

IZLOMLJENI KAMEN

DOBRO NABIJENA ZEMLJA
POCINČANO OKRUGLO ŽELJEZO
ILI ČELIČNA POCINČANA TRAKA

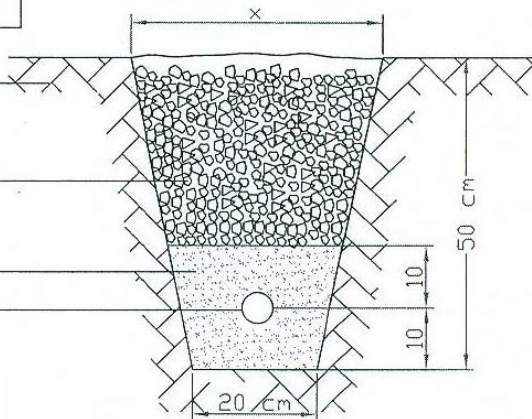

"X" - NEOBAVEZNA DIMENZIJA



ELEKTROPRIJENOS BIH
ЕЛЕКТРОПРЕНОС БИХ

**KANALI ZA UZEMLJENJE
STUBOVA**

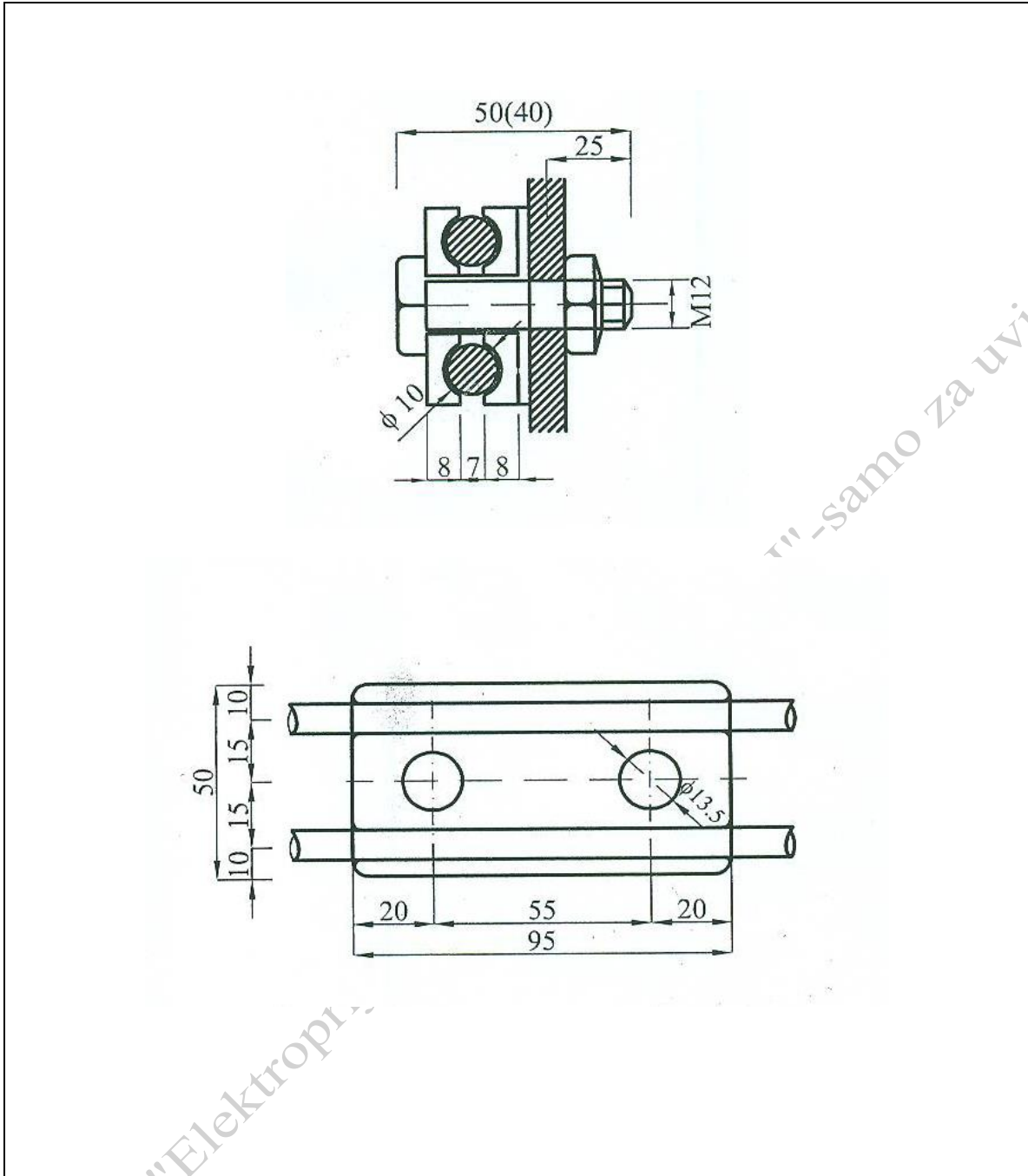

ELEKTROPRIJENOS BIH
ЕЛЕКТРОПРЕНОС БИХ

**STEZALJKA ZA
UZEMLJENJE**

Potpis i pečat ponuđača: _____

lls



PRILOG 9 - NACRT UGOVORA

Napomena ponuđačima:

(Nacrt ugovora pripremiti u skladu sa tačkom 27. tenderske dokumentacije)

UGOVOR

broj: JN-OP-1439-XX/2020

**ZA NABAVKU RADOVA
SANACIJA UZEMLJIVAČA STUBOVA**

zaključen između ugovornih strana:

„ELEKTROPRENOS – ELEKTROPRIJENOS BIH“ a.d. Banja Luka
78000 Banja Luka, Ul. Marije Burać br. 7a,
koga zastupa Generalni direktor _____, u daljem tekstu Naručilac
PDV br. 402369530009

i

KONZORCIJUM (GRUPA PONUĐAČA) /PONUĐAČ -----

zastupan po -----, koga zastupa direktor ----, u daljem tekstu Izvođač
PDV broj: -----,

Članovi Konzorcijuma:

1. _____ član, adresa _____ PDV broj: -----, koga zastupa -----, direktor, u daljem tekstu ovog Ugovora: LIDER/NOSILAC KONZORCIJUMA (glavni Izvođač)
2. _____ član, adresa _____, PDV broj: -----, koga zastupa -----, direktor, u daljem tekstu ovog Ugovora: član grupe Izvođača
3. -----

I OPŠTE ODREDBE**Član 1.**

- (1) Na osnovu Zakona o javnim nabavkama („Službeni glasnik Bosne i Hercegovine“ broj 39/14), obavještenja o nabavci br. --- i Tenderske dokumentacije br. JN-OP-1439-6/2020 za nabavku Sanacije uzemljivača stubova, objavljenih na portalu javnih nabavki dana --- godine, proveden je otvoreni postupak javne nabavke sa E-aukcijom koja je održana dana ---- . Izvođač je dostavio Ponudu br. --- od --- godine, čiji dijelovi čine priloge ovog Ugovora.
- (2) Naručilac je na osnovu ponude Izvođača, održane E-aukcije i Odluke o izboru najpovoljnijeg ponuđača izabrao Izvođača za nabavku radova Sanacije uzemljivača stubova, a koji su predmet ovog Ugovora.

II PREDMET UGOVORA:**Član 2.**

- (1) Predmet ovog Ugovora je nabavka izvođenja radova na sanaciju uzemljivača stubova na dalekovodima u Operativnom području Sarajevo, a u svemu prema zahtjevima Naručioca iz Tenderske dokumentacije br. JN-OP-1439-6/2020 i Ponude odabranog Izvođača br. ----- od ----- godine i nove (niže) cijene ponude u skladu s održanom E-aukcijom, a na osnovu kojih se zaključuje ovaj ugovor. Radovi se izvode na zemljištu koje je u vlasništvu Naručioca.
- (2) Ugovor obuhvata sve poslove predviđene Predmjerom i predračunom (Prilog 3- Obrazac za cijenu ponude koji je prilog ovog Ugovora) koji su potrebni za sanaciju uzemljivača stubova, iz prethodnog stava, do kompletnog završetka, odnosno do potpune funkcionalnosti objekta.

III VRIJEDNOST UGOVORA:**Član 3.**

- (1) Ukupna vrijednost radova, usluga, materijala i opreme koji su predmet ovog Ugovora iznosi:

Iznos bez PDV-a	-----
Iznos PDV-a 17%:	-----
UKUPNO SA PDV:	-----

(Slovima: -----)

- (2) U navedenu cijenu uključeni su svi troškovi, troškovi za korištenje zemljišta za organizaciju gradilišta, za privremene priključke gradilišta na komunalnu infrastrukturu, za prekomjerno korištenje saobraćajnica, troškovi pripremnih radova, zatim svi troškovi rada, materijala i opreme, rada mašina, transporta, pomoćnih poslova, ispitivanje i dokazivanje kvalitete, te takse, porezi, plate, režijski troškovi, troškovi osiguranja i svi drugi izdaci Izvođača za završetak radova do potpune funkcionalnosti i primopredaje objekta Naručiocu.
- (3) Cijena je formirana na bazi vrste i količine robe, usluga i radova iz priloga ovog Ugovora – Obrazac za cijenu ponude (Raspored cijena) i Predmjer i predračun radova i data je na paritetu DDP (Incoterms 2020), predmetni objekat Naručioca. Ugovor za kompletno ponuđene robe, usluge i radove je na bazi fiksnih jediničnih cijena.

- (4) Početna cijena ponude u iznosu od _____, bez PDV-a, nakon održane e-aukcije, umanjena je za ____%, te u vezi s tim jedinična cijena svake od stavki iz obrasca za cijenu ponude, umanjuje se za isti procenat.
- (5) Umanjenje za isti procenat svake od stavki iz obrasca za cijenu ponude, prikazano je u dokumentu Naručioca, Obrazac za cijenu ponude nakon E – aukcije, a isti je prilog ovog Ugovora.
- (6) Pored stavki iskazanih u prilogu ovog Ugovora – Obrazac za cijenu ponude, ukupna cijena iz ugovora uključuje i sav sitni nespecificirani materijal i opremu, te usluge i radove potrebne za dovođenje objekta u funkcionalno stanje.
- (7) Konačna vrijednost radova utvrdiće se obračunom izvršenih radova između ugovornih strana i na osnovu stvarno izvršenih radova uz primjenu ugovornih cijena do maksimalno ukupne ugovorene vrijednosti.

IV USLOVI I NAČIN PLAĆANJA:

Član 4.

- (1) Plaćanje ukupno ugovorenog iznosa izvršiti će se bezgotovinski, prenosom sredstava na račun Izvođača na sljedeći način:
 - 90 % ugovorene vrijednosti Naručilac će Izvođaču plaćati po privremenim situacijama ispostavljenim, u skladu sa Pravilnikom o primjeni Zakona o PDV-u, po stepenu gotovosti, koje se sastavljaju u skladu sa opisom materijala, opreme, usluga i radova u Obrascu za cijenu ponude, u roku od 30 (trideset) dana od ovjere situacije od strane nadzornog organa.
 - 10% ugovorene vrijednosti – zadržani dio, Naručilac će platiti po okončanoj situaciji ispostavljenoj u skladu sa Pravilnikom o primjeni Zakona o PDV-u, u roku od 30 (trideset) dana, a na osnovu sljedećih dokumenata:
 - Zahtjeva za isplatu zadržanih sredstava ispostavljenog od strane Izvođača,
 - Građevinskog dnevnika, ovjerenog od strane Nadzornog organa,
 - Građevinske knjige, ovjerene od strane Nadzornog organa,
 - Izvještaja o otklanjanju nedostataka po Zapisniku o internom tehničkom pregledu.
 - Garancije za obezbjeđenje u garantnom periodu.
- (2) Privremene i okončana situacije moraju biti potpisane i ovjerene od strane odgovornog rukovodioca radova i odgovornog lica Izvođača, te Nadzornog organa Naručioca i Direktora OP – a za čije potrebe se radovi izvode.
- (3) Obračun i naplata ugovorne kazne iz ovog ugovora izvršiti će se umanjnjem plaćanja računa Izvršioca za vrijednost obračunate kazne.
- (4) Sve dokumente za plaćanje nasloviti i dostaviti na adresu/adrese organizacionog dijela/organizacionih dijelova Naručioca na koji se odnosi izvođenje radova:
 - „Elektroprenos-Elektroprijenos“ BiH a.d. Banja Luka, OP Sarajevo, Vilsonovo šetalište br. 15, 71000 Sarajevo;a sve garantne dokumente iz člana 7 ovog ugovora nasloviti i dostaviti na adresu sjedišta Kompanije: „Elektroprenos - Elektroprijenos BiH“ a.d. Banja Luka, Ul. Marije Burać br. 7a, 78000 Banja Luka.
- (5) Kada je predviđeno direktno plaćanje članovima Konzorcijuma ili podugovaračima, privremenu situaciju prema Naručiocu ispostavlja Lider Konzorcijuma, a prilog privremene situacije će biti fakture, ispostavljene Lideru od strane članova Konzorcijuma ili podugovarača za dio isporučene robe, izvršenih usluga i izvedenih radova, koje je član Konzorcijuma ili podugovarač realizovao po privremenoj situaciji. Plaćanje prema članovima Konzorcijuma ili podugovaračima će se vršiti putem ugovora

o cesiji. Iznosi po ispostavljenim fakturama moraju u cjelosti odgovarati iznosu po ispostavljenoj privremenoj situaciji. Ako je predviđeno direktno plaćanje članovima Konzorcijuma, predračun na iznos definisanog avansa, avansni račun i okončanu situaciju dostavlja LIDER/NOSILAC KONZORCIJUMA i isti je odgovoran za raspodjelu sredstava po avansnom računu i okončanoj situaciji između članova Konzorcijuma u skladu sa ovim ugovorom i konzorcijskim ugovorom.

V PODUGOVARANJE

Član 5.

- (1) Za izvršenje obaveza iz ovog Ugovora Izvođač može angažovati podugovarače.
- (2) Naručilac neće odobriti zaključenje ugovora sa podugovaračem, ako on ne ispunjava uslove propisane članom 44. ZJN.
- (3) Izvođač neće sklapati podugovor ni o jednom bitnom dijelu ugovora bez prethodnog pisanog odobrenja od strane Naručioca. Elementi ugovora koji se podugovaraju i identitet podugovarača obavezno se saopštavaju Naručiocu blagovremeno, prije sklapanja podugovora.
- (4) Nakon što Naručilac odobri podugovaranje, Izvođač kojemu je dodijeljen ugovor dužan je prije početka realizacije podugovora dostaviti Naručiocu podugovor zaključen s podugovaračem kao osnovu za neposredno plaćanje podugovaraču, a koji obavezno sadrži:
 - a) koje poslove će izvesti podugovarač;
 - b) količinu, vrijednost i rok;
 - c) podatke o podugovaraču i to: naziv podugovarača, sjedište, JIB/IDB, broj transakcijskog računa i naziv banke kod koje se vodi.
- (5) U slučaju podugovaranja, odgovornost za uredno izvršavanje ugovora snosi Izvođač (izbor varijante).

VI POREZI I DADŽBINE

Član 6.

(samo za slučaj ugovora sa inostranim Izvođačem)

- (1) Izvođač će u potpunosti biti odgovoran za sve poreze, takse na obaveze, radne takse, te druge slične dažbine nametnute van zemlje Naručioca.
- (2) Izvođač se obavezuje da će sve obaveze po ovom Ugovoru koje se odnose na porez na dodatu vrijednost realizovati u skladu sa Zakonom o porezu na dodatu vrijednost („Službeni glasnik BiH“, broj 09/05, 35/05, 100/08)
- (3) Izvođač se obavezuje da će u skladu sa Zakonom o porezu na dodatu vrijednost i Pravilnikom o registraciji i upisu u jedinstveni registar obaveznika indirektnih poreza, preko svog poreskog punomoćnika za PDV koji ima sjedište u BiH i kod kojeg se registrovao, izvršavati sve obaveze po navedenom Zakonu, a koje proizilaze iz ovog Ugovora za radove. porijeklom iz Bosne i Hercegovine.
- (4) Izvođač se obavezuje da, u skladu sa odredbama Zakona o porezu na dobit BiH („Službene novine Federacije BiH“, broj 15/16 i „Službeni glasnik RS“ broj 94/15 i 1/17) i podzakonskim aktima, nakon stupanja Ugovora na snagu, dostavi Naručiocu:

Varijanta 1 – U slučaju da ima poslovnu jedinicu u skladu sa Zakonom o porezu na dobit Federacije BiH/Zakon o porezu na dobit RS

- Izjavu o postojanju njegove poslovne jedinice u Bosni i Hercegovini

- Rješenje o registraciji poslovne jedinice kod Porezne uprave Federacije BiH/Porezne uprave RS

Ukoliko Izvođač ima poslovnu jedinicu u BiH poslovna jedinica je u tom slučaju odgovorna za obračun i plaćanje obaveze po osnovu poreza na dobit.

Varijanta 2 – U slučaju da nema poslovnu jedinicu u skladu sa Zakonom o porezu na dobit Federacije BiH/RS

- Izjavu o nepostojanju njegove poslovne jedinice u Bosni i Hercegovini u skladu sa odredbama Zakona o porezu na dobit Federacije BiH/RS,
 - Potvrda o rezidentnosti, izdatu od nadležnog poreskog organa Izvođač
 - Izjavu da je Izvođač kao primatelj prihoda, istovremeno krajnji korisnik istog.
- (5) Navedena dokumenta je Izvođač obavezan dostaviti Naručiocu, radi regulisanja zakonske obaveze obračuna i isplate poreza po odbitku, koji je Naručilac dužan ispoštovati prilikom svake isplate Izvođaču, odnosno od svakog fakturisanog iznosa usluga odbiti 10% na ime poreza.
- (6) Porez po odbitku se neće obustavljati, ukoliko Izvođač dostavi navedena dokumenta Naručiocu i ukoliko je potpisan međudržavni ugovor o izbjegavanju dvostrukog oporezivanja između zemlje Izvođača i Bosne i Hercegovine, a kojim je utvrđeno neplaćanje poreza po odbitku po uslugama koje su predmet plaćanja.

VII FINANSIJSKE GARANCIJE

Član 7.

- (1) Garancija za uredno izvršenje ugovora: Izvođač se obavezuje da Naručiocu nakon obostranog potpisivanja Ugovora, preda bankarsku garanciju na iznos od 10% (deset posto) ukupne ugovorene vrijednosti bez PDV – a, kao garanciju za uredno izvršenje ugovora sa rokom važnosti, rok izvršenja ugovornih obaveza plus 60 (šezdeset) dana. Rok za dostavu Garancije za uredno izvršenje ugovora je petnaest (15) dana od dana obostranog potpisivanja ugovora. Ukoliko izabrani ponuđač ne dostavi garanciju za uredno izvršenje ugovora u ostavljenom roku nakon zaključivanja ugovora, ugovor se smatra apsolutno ništavim, a prijedlog ugovora Naručilac dostavlja drugorangiranom ponuđaču (ukoliko on postoji, a u slučaju da nema drugorangiranog ponuđača, poništava se postupak javne nabavke), izuzev kada je do kašnjenja došlo usljed dejstva više sile ili iz drugog opravdanog razloga kojeg će Naručilac cijeniti u svakom konkretnom slučaju na osnovu podnesenih dokaza.
- (2) Garancija za obezbjeđenje u garantnom periodu: Izvođač se obavezuje da Naručiocu prije uplate po okončanoj situaciji preda bankarsku garanciju na iznos 2% (dva posto) ukupne ugovorene vrijednosti bez PDV, kao garanciju za otklanjanje grešaka u garantnom periodu, sa rokom važnosti ponuđeni garantni period plus trideset (30) dana.
- (3) Bankarske garancije moraju biti neopozive, bezuslovne, plative na prvi poziv, bez prava na prigovor i primjedbe, prema modelu datom u tenderskoj dokumentaciji.
- (4) Naručilac će sredstva iz finansijskih garancija naplatiti zbog neizvršenja, zakašnjenja ili neurednog izvršavanja ugovornih obaveza Izvođača. Ako iznos garancije za uredno izvršenje ugovora i garancije za obezbjeđenje u garantnom periodu nije dovoljan da pokrije nastalu štetu Naručiocu, Izvođač je dužan platiti i razliku do punog iznosa pretrpljene štete. Postojanje i iznos štete Naručilac mora da dokaže.

VIII ROK ZA ZAVRŠETAK RADOVA

Član 8.

- (1) Rok za završetak radova i predaju objekta Naručiocu je 120 (stodvadeset) kalendarskih dana od dana obostranog potpisa Ugovora.
- (2) Dan uvođenja Izvođača u posao predstavlja dan kada je načinjen Zapisnik o uvođenju u posao između Naručioca i Izvođača i Izvođaču predata investiciono tehnička dokumentacija definisana u tenderskoj dokumentaciji. Uvođenje Izvođača u posao će se obaviti najkasnije 7 dana od dana obostranog potpisa ugovora. Dan početka radova će se konstatovati upisom u građevinski dnevnik.
- (3) Datum završetka radova je datum naveden u Izvještaju o otklanjanju nedostataka po Zapisniku o internom tehničkom pregledu, kao datum okončanja svih radova.
- (4) Plan izvršenja ugovora (detaljan dinamički plan) Izvođač će napraviti prije početka izvođenja radova, uz saglasnost Naručioca.
- (5) Ugovorne strane su saglasne da se ugovorni rok produžava za vrijeme kašnjenja ili smetnji, ako su iste nastale zbog više sile, u skladu sa članom 15. ovog ugovora.
- (6) Ugovorne strane su saglasne da ukoliko zbog administrativnih i/ili tehničkih smetnji za koje su odgovorni Naručilac i/ili treća lica, dođe do kašnjenja izvođača prilikom izvođenja radova, a izvođač dokaže da je preduzeo sve potrebne radnje kako do kašnjenja u izvršenju ugovornih obaveza ne bi došlo, Naručilac može na osnovu osnovanog zahtjeva izvođača produžiti rok za izvođenje radova iz stava (1) član 8. ovog Ugovora. Osnovanost zahtjeva utvrđuje isključivo Naručilac.

IX UGOVORNA KAZNA

Član 9.

- (1) Ukoliko Izvođač ne izvede radove koji su predmet ugovora u ugovorenom roku, dužan je da za svaki kalendarski dan zakašnjenja plati Naručiocu ugovornu kaznu u iznosu 1% (jedan posto) od ukupne vrijednosti ugovora bez PDV-a. Ugovorna kazna se obračunava od prvog dana poslije isteka ugovorenog roka završetka.
- (2) Naplata ugovorne kazne od strane Naručioca neće osloboditi Izvršioca obaveze da izvrši ugovor u potpunosti.
- (3) Ukupan iznos ugovorne kazne ne može preći 10% vrijednosti ugovora bez PDV-a.
- (4) Ukoliko obračunata ugovorna kazna pređe iznos od 10% od vrijednosti ugovora Naručilac zadržava pravo da jednostrano raskine ugovor i zahtijeva isplatu ugovorne kazne.

X OBAVEZE NARUČIOCA

Član 10.

Naručilac se obavezuje da:

- (1) izvrši obaveze iz člana 4. Ugovora – Uslovi i način plaćanja,
- (2) obezbijedi potrebna isključenja kako bi omogućio Izvođaču bezbjedan rad u postrojenju, ako je tako zahtijevano u tenderskoj dokumentaciji,
- (3) omogući Izvođaču nesmetan ulazak mjestu izvođenja radova,

- (4) blagovremeno uvede Izvođača u posao i posjed gradilišta o čemu se sastavlja zapisnik koji potpisuju ovlašteni predstavnici Naručioca i Izvođača,
- (5) odluči o zahtjevu Izvođača o podugovaraču u roku od 15 dana od dana zaprimanja zahtjeva,
- (6) preda Izvođaču investiciono tehničku dokumentaciju koja je definisana u tenderskoj dokumentaciji
- (7) imenuje Komisiju za interni tehnički pregled i da isti organizuje,
- (8) imenuje stručna i ovlaštena lica koja će u njegovo ime biti Odgovorni rukovodioci radova za sve faze rada na DV,
- (9) odredi stručno lice koje će vršiti nadzor nad izvođenjem radova i koje će ovjeravati dokumentaciju (nadzor se određuje za sve faze ugovorenih radova),
- (10) u toku izvođenja radova obezbijedi potrebne manipulacije u cilju bezbjednog rada,
- (11) da saglasnost na odabranu opremu,
- (12) obavlja sve radnje za koje je po ovom Ugovoru direktno zadužen.

XI OBAVEZE IZVOĐAČA

Član 11.

Izvođač se obavezuje da:

- (1) odgovara za urednu realizaciju Ugovora, štiti interese Naručioca, te ga obavještava o toku realizacije Ugovora,
- (2) blagovremeno dostavi finansijske garancije iz člana 7. ovog Ugovora,
- (3) obezbijedi sve potrebne licence/ovlaštenja za izvođenje svih faza radova i usluga potrebnih za realizaciju Ugovora, u skladu sa zakonskom regulativom koja uređuje predmetnu oblast,
- (4) ugovorene radove izvrši u skladu sa tehničkom dokumentacijom, važećim tehničkim propisima, standardima i preporukama i u skladu sa instrukcijama Nadzornog organa,
- (5) sve ugovorene radove izvrši u obimu i kvalitetu prema ugovoru pridržavajući se ugovorenih rokova za izvođenje radova,
- (6) odgovara za kvalitet izvršenih radova i za kvalitet materijala koji je upotrebljen prilikom izvođenja radova,
- (7) odgovara za sve materijalne i nematerijalne štete, nastale Naručiocu i trećim licima krivicom Izvođača/bilo koga člana Konzorcijuma, kao i sve štete nastale od opasne stvari i opasne djelatnosti, tokom izvođenja radova koje su predmet ovog ugovora i u toku garantnog perioda,
- (8) izvrši poslove izvoznog i uvoznog carinjenja potrebne opreme, ukoliko je ponuda na paritetu DDP,
- (9) dostavi Naručiocu zahtjev za odobravanje zaključenja podugovora sa konkretnim podugovaračem, uz detaljno navođenje koji dio ugovora namjerava podugovarati, u kojem obimu i identitet podugovarača,
- (10) snosi punu odgovornost za realizaciju kompletnog ugovora, bez obzira na dio koji je podugovorom prenio na podugovarača, članovi Konzorcijuma solidarno odgovaraju za izvršenje svih obaveza iz ovog Ugovora,
- (11) podugovarače angažovane za izvođenje predmetnih radova mijenja samo uz saglasnost Naručioca,
- (12) izvrši poslove privremenog uvoza i izvoza opreme i alata potrebnog za izvođenje radova (u slučaju stranog Izvođača),

- (13) obezbijedi svu potrebnu opremu, alat, materijal i kvalifikovanu radnu snagu za izvođenje predmetnih radova,
- (14) snosi sve troškove izrade pristupnih puteva i odgovara za sve štete koje nastanu u toku izvođenja radova, osim šteta koje nastanu zbog radnji ili propusta Naručioća,
- (15) odredi stručna lica koja će rukovoditi izvođenjem radova za sve faze,
- (16) imenuje jednog ili više rukovodioca radova na izvođenju građevinskih i elektromontažnih radova i funkcionalnog ispitivanja,
- (17) radnike koji će izvoditi radove na izradi prethodno upozna sa Uputstvom za kretanje i rad u visokonaponskim elektroenergetskim postrojenjima dostavljeno od strane Naručioća,
- (18) rukovodilac radova potpiše Izjavu odgovornog lica izvođača radova koji rukovodi radovima u elektroenergetskom postrojenju dostavljenu od strane Naručioća,
- (19) radnici koji će izvoditi radove potpišu Izjavu za radnike koji rade na izvođenju radova u elektroenergetskom postrojenju dostavljenu od strane Naručioća,
- (20) izvrši prijavu gradilišta nadležnom organu u skladu sa zakonom i podzakonskim aktima i da vodi građevinsku knjigu i građevinski dnevnik, a iste moraju biti obostrano i svakodnevno potpisane od strane ovlaštenih lica Naručioća i Izvođača,
- (21) dokumentaciju iz prethodne tačke Izvođač je obavezan da ima na gradilištu,
- (22) na objektu preduzima sve mjere radi obezbjeđenja sigurnosti objekta i radnika koji izvode radove,
- (23) omogući nadzornom organu stalni nadzor nad radovima i kontrolu količina i kvaliteta upotrijebljenog materijala,
- (24) obavi sva funkcionalna ispitivanja potrebna za dovođenje objekta u funkcionalno stanje i da o istim izradi odgovarajuće Izvještaje, kako bi bili obavljene interni i tehnički pregled i puštanje u rad unutar postojećeg EE sistema,
- (25) po završetku svih ugovorenih radova sa gradilišta ukloni preostali materijal, opremu, sredstva za rad, te ga očisti od građevinskog i drugog otpada i
- (26) Naručioću obezbijedi i preda ateste, licence sa svim potrebnim elaboratima i tehničkim podlogama, i drugu dokumentaciju koja je neohodna za dalje održavanje i upotrebu objekta, zavisno od definisanih zahtjeva u tenderskoj dokumentaciji, sva dokumentacija mora da bude na jednom od službenih jezika u BiH,

XII INTERNI TEHNIČKI PREGLED I PRIMOPREDAJA OBJEKTA

Član 12.

- (1) Izvođač će odmah po završetku radova, u pisanoj formi obavijestiti Naručioća, da su sve ugovorene obaveze završene i da je objekat spreman za interni tehnički pregled.
- (2) Ovlašteni predstavnici Naručioća uz prisustvo nadzornog organa i Izvođača vrše interni tehnički pregled objekta i tehničke dokumentacije. Ako se prilikom internog tehničkog pregleda objekta i pripadajuće dokumentacije uoče nedostaci Naručilac će, uz konsultaciju sa Izvođačem, odrediti Izvođaču primjereni rok za otklanjanje svih uočenih nedostataka. Nakon završenog internog tehničkog pregleda sastaviće se Zapisnik o internom tehničkom pregledu. Nakon otklanjanja nedostataka utvrđenih tokom internog tehničkog pregleda i dostavljanja Izjave Izvođača o otklanjanju nedostataka sa internog tehničkog pregleda, sačinije se Izvještaj o otklanjanju nedostataka po Zapisniku o internom tehničkom pregledu objekta i pripadajuće dokumentacije.

XIII OBIM RADOVA**Član 13.**

- (1) Izvođač je obavezan da realizuje Ugovor u potpunosti kako bi obezbijedio funkcionalnost izvedenog objekta čak iako određena sitna oprema, materijali, radovi i usluge potrebne za funkcionalnost objekta nisu navedeni u tehničkim specifikacijama i obrascu za cijenu ponude, te Izvođač nema pravo od Naručioca zahtijevati plaćanje istih.
- (2) Ukoliko se u toku realizacije ovog ugovora pojavi potreba za izvođenjem naknadnih radova (radovi koji nisu ugovoreni i nisu nužni za ispunjenje ugovora), Izvođač je dužan da zastane sa tom vrstom radova i da pismeno obavijesti Naručioca, nakon čega će Naručilac ukoliko zahtjeva da se isti izvedu, postupati u skladu sa ZJN i drugim relevantnim propisima.

XIV GARANTNI PERIOD**Član 14.**

- (1) Garantni period za svu ugrađenu opremu i izvedene radove je -- (--) godine, računajući od dana otklanjanja nedostataka po Zapisniku o internom tehničkom pregledu navedenog u Izvještaju o otklanjanju nedostataka po Zapisniku o internom tehničkom pregledu.
- (2) Naručilac mora prije isteka garantnog perioda izvršiti inspeksijski pregled cijelog objekta, u vezi s tim sačiniti zapisnik i u pisanoj formi zahtijevati od Izvođača da otkloni sve utvrđene greške i manjkavosti.
- (3) Izvođač je obavezan da izvrši sve popravke i otkloni sve vidljive i skrivene nedostatke, na pisani zahtjev Naručioca koji će biti dostavljen Izvođaču najkasnije do isteka garantnog perioda. Zavisno od obima utvrđenih nedostataka Naručilac će, uz konsultaciju sa Izvođačem, odrediti primjeren rok za njihovo otklanjanje.
- (4) U slučaju da Izvođač ne otkloni nedostatke u zadatom roku, Naručilac može ugovoriti otklanjanje grešaka i manjkavosti sa drugim izvođačem koji će taj nedostatak otkloniti o trošku Izvođača i bez štete po bilo koje pravo koje Naručilac na osnovu Ugovora može da potražuje od Izvođača.
- (5) Izvođač mora na pisani zahtjev Naručioca i po uputstvima nadzornog organa, istražiti sve manjkavosti i kvarove. Troškovi istraživanja terete Izvođača, osim u slučaju kada je za ustanovljene kvarove i greške odgovoran Naručilac, u kom slučaju svi troškovi padaju na njegov teret.
- (6) Za opremu vrijede garantni periodi proizvođača koje nudi Izvođač, a koji ne može biti manji od garantnog perioda za objekat u cjelini, utvrđenog u stavu 1. ovog člana. Izvođač će u utvrđenom roku i o svom trošku otkloniti nedostatke koji se pokažu za vrijeme garantnog perioda na opremi ili opremu zamjeniti novom, u kom slučaju garantni period se produžava za onoliko koliko je Naručilac bio lišen upotrebe, odnosno u slučaju zamjene opreme novom, garantni period počinje teći iznova od zamjene.
- (7) Članovi Konzorcijuma Naručiocu su solidarno odgovorni za kvalitetu realizacije predmeta ugovora u garantnom periodu. U slučaju da u garantnom periodu dođe do prestanka rada, odnosno stečaja ili likvidacije nad članom Konzorcijuma, odgovornost preuzimaju pravni sljedbenici člana Konzorcijuma sa ostalim članovima Konzorcijuma. Ukoliko ne postoji pravni sljedbenik člana Konzorcijuma koji je prestao sa radom, preostali članovi Konzorcijuma odgovaraju Naručiocu solidarno za kvalitetu predmeta ugovora u garantnom periodu.

XV VIŠA SILA**Član 15.**

- (1) Za svrhe ovog Ugovora, pod „višom silom“ se podrazumijevaju događaji i okolnosti koje se nisu mogle predvidjeti, izbjeci ili otkloniti u vrijeme zaključenja i realizacije Ugovora i koji ugovorne strane onemogućavaju u izvršenju ugovornih obaveza.
- (2) Nemogućnost bilo koje Ugovorne strane da ispuni bilo koju od svojih ugovornih obaveza neće se smatrati raskidom ugovora ili neispunjavanjem ugovorne obaveze, ukoliko se takva nemogućnost pojavi usljed dejstva više sile, s tim da je ugovorna strana koja je pogođena takvim događajem:
 - a) preduzela sve potrebne mjere predostrožnosti i potrebnu pažnju, kako bi izvršila svoje obaveze u rokovima i pod uslovima iz ovog Ugovora, i
 - b) obavijestila drugu ugovornu stranu na način koji je u datoj situaciji jedino moguć, odmah po nastanku više sile, a najkasnije u roku od 3 (tri) dana od pojave takvog događaja o preduzetim mjerama na otklanjanju štetnih posljedica dejstva više sile.
- (3) Usljed dejstva više sile ugovorne obaveze će se prekinuti, te nakon prestanka dejstva više sile ugovorne strane će utvrditi naknadni rok za izvršenje ugovornih obaveza i otklanjanje drugih posljedica dejstva više sile na ugovorne odnose i realizaciju govora.

XVI RASKID UGOVORA**Član 16.**

- (1) Pravo na raskid ugovora zadržavaju obje ugovorne strane.
- (2) Ukoliko Izvođač u ugovorenom roku ne izvrši svoje obaveze iz Ugovora, Naručilac će dati naknadni primjereni rok za izvršenje obaveza koji ne oslobađa Izvođača obračuna ugovorne kazne iz člana 9. ovog Ugovora.
- (3) Ako Izvođač ne izvrši obaveze iz Ugovora ni u naknadnom roku, Ugovor se raskida, uz obaveznu Izvođača da Naručiocu nadoknadi štetu koju je pretrpio zbog neispunjenja obaveza iz Ugovora.
- (4) U slučaju raskida ugovora Izvođač je dužan da svu opremu koja je plaćena, a nije ugrađena na objekat isporuči na skladište Naručioca.

XVII ZAVRŠNE ODREDBE**Član 17.**

- (1) Izvođač nema pravo zapošljavati u svrhu izvršenja ovog ugovora fizička ili pravna lica koja su učestvovala u pripremi tenderske dokumentacije ili su bila u svojstvu člana ili stručnog lica koje je angažovala Komisija za nabavke, najmanje šest mjeseci po zaključenju ugovora, odnosno od početka realizacije Ugovora.
- (2) Ovaj Ugovor je zaključen i stupa na snagu danom potpisa obje ugovorne strane.
- (3) Ugovorne strane su saglasne da za sve što u ovom Ugovoru nije precizirano vrijede odredbe Zakona o obligacionim odnosima.
- (4) Sve eventualne sporove, ugovorne strane će rješavati sporazumno, u duhu dobrih poslovnih odnosa u direktnim pregovorima.
- (5) Ukoliko se sporazumno rješenje ne postigne, za rješavanje sporova nadležan je Okružni privredni sud u Banjaluci.
- (6) Ugovor je sačinjen u 6 (šest) istovjetnih primjeraka, 4 (četiri) primjerka zadržava Naručilac, a 2 (dva) primjerka su za Izvođača.
- (7) Prilozi ovog ugovora su dijelovi ponude ponuđača: Prilog 2 (Obrazac za ponudu), Prilog 3 (Obrazac za cijenu ponude), Prilog 8 (Tehnička specifikacija), dokument Naručioca



(Obrazac za cijenu ponude nakon E – aukcije), Prilog 10 (Obrazac za rok izvođenja radova) i Prilog 11 (Obrazac za garantni period).

Broj:
Datum:

Broj:
Datum:

ZA IZVOĐAČA

ZA NARUČIOCA:

Generalni direktor

(potpis i pečat ponuđača)

Izvršni direktor za rad i održavanje sistema

Vlasništvo "Elektroprijenos-Elektroprenos BiH" samo za uvid

lls



PRILOG 10 - OBRAZAC ZA ROK ISPORUKE / DINAMIČKI PLAN REALIZACIJE
UGOVORA

Rok isporuke			
R.br.	Opis radova	Maksimalni rok radova (kalendarski dani)	Ponuđeni rok radova (kalendarski dani)
1.	Sanacija uzemljivača na dalekovodima u Operativnom području Sarajevo (TJ Sarajevo, TJ Zenica i TJ Višegrad) prema specifikaciji i u skladu sa tehničkim detaljima navedenim u prilogu 8 tenderske dokumentacije.	120 (stotinudvadeset)	

Potpis i pečat ponuđača _____



PRILOG 11 - OBRAZAC ZA GARANTNI PERIOD

Garantni period			
R.br.	Opis radova	Minimalni garantni period radova (kalendarski dani / godine)	Ponudeni garantni period radova (kalendarski dani / godine)
1.	Sanacija uzemljivača na dalekovodima u Operativnom području Sarajevo (TJ Sarajevo, TJ Zenica i TJ Višegrad) prema specifikaciji i u skladu sa tehničkim detaljima navedenim u prilogu 8 tenderske dokumentacije.	2 godine	

Potpis i pečat ponuđača _____

PRILOG 12 - PODACI O LICENCAMA / OVLAŠTENJIMA

Tabela 1. Ovu tabelu popunjavaju **samo** oni ponuđači koji u momentu dostavljanja ponude posjeduju važeće licence / ovlaštenja / za obavljanje djelatnosti izvođenja mjerenja otpora zaštitnih sistema uzemljenja, izdate u entitetu u kojem su registrovani ili u državi u kojoj su registrovani, **a ne posjeduju neku od važećih licenci / ovlaštenja u RS i/ili FBiH, traženih tačkom 41.1**

R.br.	Naziv licence/ovlaštenja/ odgovarajućeg ekvivalentnog dokumenta	Ponuđač posjeduje važeću licencu/ovlaštenje/odgovarajući ekvivalentni dokument u entitetu/državi u kojoj je registrovan	Nadležni organ koji je izdao licencu/ovlaštenje /odgovarajući ekvivalentni dokument, broj i datum izdavanja	Napomena
1.		DA		U prilogu se nalazi ovjerena kopija važeće licence/ovlaštenja/odgovarajućeg ekvivalentnog dokumenta u skladu sa tačkom 41.2 TD
2.		DA		U prilogu se nalazi ovjerena kopija važeće licence/ovlaštenja/odgovarajućeg ekvivalentnog dokumenta u skladu sa tačkom 41.2 TD
3.		DA		U prilogu se nalazi ovjerena kopija važeće licence/ovlaštenja/odgovarajućeg ekvivalentnog dokumenta u skladu sa tačkom 41.2 TD
4.		DA		U prilogu se nalazi ovjerena kopija važeće licence/ovlaštenja/odgovarajućeg ekvivalentnog dokumenta u skladu sa tačkom 41.2 TD

Napomena:

Ponuđač koji posjeduje odgovarajuće tražene važeće licence/ovlaštenja/odgovarajuće ekvivalentne dokumene izdate u entitetu/državi u kojoj je registrovan i koje je naveo u tabeli iznad dužan je da u ponudi priloži ovjerene kopije istih, u suprotnom ponuda ponuđača će biti odbačena.

IZJAVA O LICENCAMA / OVLAŠTENJIMA

Mi, niže potpisani, pod punom moralnom, materijalnom i krivičnom odgovornošću, ovim izjavljujemo sljedeće:

ne posjedujemo sljedeće važeće licence / ovlaštenja izdate od strane Republičke uprave za inspeksijske poslove RS i/ili od strane Federalnog Ministarstva energije, rudarstva i industrije FBiH tražene tenderskom dokumentacijom za postupak javne nabavke JN-OP-1439/2020 – Sanacija uzemljivača stubova, (navesti na linijama ispod naziv ovlaštenja / licence iz tačke 41.1, koje ponuđač ne posjeduje):

neophodne za obavljanje djelatnosti izvođenja mjerenja otpora zaštitnih sistema uzemljenja koje su predmet nabavke u ovom postupku. U skladu sa tačkom 41.2 ove tenderske dokumentacije, obavezujemo se da ćemo, ukoliko budemo izabrani kao najpovoljniji ponuđač, da bi mogli pristupiti zaključenju ugovora, pribaviti važeće licence / ovlaštenja za obavljanje djelatnosti izvođenja mjerenja otpora zaštitnih sistema uzemljenja izdate od strane Republičke uprave za inspeksijske poslove RS i od strane Federalnog Ministarstva energije, rudarstva i industrije FBiH, te dostaviti njihove ovjerene kopije ugovornom organu, najkasnije 60 dana od dostave obavještenja o izboru najpovoljnijeg ponuđača. Navedene licence / ovlaštenja je neophodno osigurati prije zaključenja ugovora i kao takve predstavljaju minimalan uslov da bi se pristupilo zaključenju ugovora. Ukoliko u ostavljenom roku ne dostavimo ugovornom organu gore navedene licence / ovlaštenja, smatraće se da odbijamo da zaključimo predloženi ugovor pod uslovima navedenim u tenderskoj dokumentaciji te smo saglasni da se postupi u skladu sa članom 72. stav 3. ZJN, odnosno da se ugovor dodijeli onom ponuđaču čija je ponuda po redoslijedu odmah nakon naše ponude.

Potpis i pečat ponuđača _____



PRILOG 13 - FORMA GARANCIJE ZA UREDNO IZVRŠENJE UGOVORA

(Naziv i Logo Banke)

(Adresa)

(Datum)

Za Ugovorni organ: „Elektroprenos – Elektroprijenos BiH“ a.d. Banja Luka.

GARANCIJA ZA UREDNO IZVRŠENJE UGOVORA BROJ _____

Informisani smo da je naš klijent, _____ (ime i adresa najuspješnijeg ponuđača), od sad pa nadalje označen kao Dobavljač, Vašom Odlukom o izboru najpovoljnijeg ponuđača, broj: _____ od _____ [naznačiti broj i datum odluke] odabran da potpiše, a potom i realizuje ugovor o javnoj nabavci: (navesti broj i naziv ugovora), čija je vrijednost _____ KM/EUR.

Također smo informisani da, vi, kao ugovorni organ zahtijevate da se izvršenje ugovora garantuje u iznosu od 10% od vrijednosti ugovora bez PDV-a, što iznosi _____ KM/EUR, slovima: _____ (naznačiti u brojkama i slovima vrijednost i valutu garancije), da bi se osiguralo poštivanje ugovorenih obaveza u skladu sa dogovorenim uslovima.

U skladu sa naprijed navedenim, _____ (ime i adresa banke), se obavezuje neopozivo i bezuslovno platiti na naznačeni bankovni račun bilo koju sumu koju zahtijevate, s tim što ukupni iznos ne može preći _____ (naznačiti u brojkama i slovima vrijednost i valutu garancije) u roku od tri radna dana po prijemu Vašeg pisanog zahtjeva, a koji sadrži Vašu izjavu da ponuđač/dobavljač ne ispunjava svoje obaveze iz ugovora, ili ih neuredno ispunjava.

Vaš zahtjev za korištenje sredstava pod ovom garancijom prihvatljiv je ako je poslan u potpunosti i ispravno kodiran telefaksom/telegrafom od Vaše banke potvrđujući da je Vaš originalni zahtjev poslan i poštom i da vas isti pravno obavezuje. Vaš zahtjev će biti razmotren i adresiran nakon zaprimanja Vašeg pisanog zahtjeva za isplatu, poslanog telefaksom ili telegrafom na adresu: _____

Ova garancija stupa na snagu _____ (navesti datum izdavanja garancije).

Naša odgovornost prema ovoj garanciji ističe dana _____ (naznačiti datum i vrijeme garancije shodno uslovima iz nacрта ugovora).

Poslije isteka naznačenog roka, garancija po automatizmu postaje nevažeća. Garancija bi trebala biti vraćena kao bespredmetna. Bez obzira da li će nam garancija biti vraćena, ili ne, nakon isteka pomenutog roka smatramo se oslobođenim svake obaveze po garanciji.

Ova garancija je vaša lično i ne može se prenositi.

Potpis i pečat

(BANKA)

PRILOG 14 - FORMA GARANCIJE ZA OBEZBJEĐENJE U GARANTNOM PERIODU

(Naziv i Logo Banke)

(Adresa)

(Datum)

Za Ugovorni organ: „Elektroprenos – Elektroprijenos BiH“ a.d. Banja Luka.

GARANCIJA ZA OBEZBJEĐENJE U GARANTNOM PERIODU BROJ _____

Informisani smo da je naš klijent, _____ (ime i adresa najuspješnijeg ponuđača), od sad pa nadalje označen kao Dobavljač, Vašom Odlukom o izboru najpovoljnijeg ponuđača, broj: _____ od _____ [naznačiti broj i datum odluke] odabran da potpiše, a potom i realizuje ugovor o javnoj nabavci: (navesti broj i naziv ugovora), čija je vrijednost _____ KM/EUR.

Također smo informisani da je Dobavljač preuzeo obavezu dostavljanja Garancije za obezbjeđenje u garantnom periodu u iznosu od 2% vrijednosti ugovora bez PDV-a, što iznosi _____ KM/EUR, slovima: _____ (naznačiti u brojkama i slovima vrijednost i valutu garancije), da bi se osiguralo poštivanje ugovorenih obaveza koje se odnose na garantni period.

U skladu sa naprijed navedenim, _____ (ime i adresa banke), se obavezuje neopozivo i bezuslovno platiti na naznačeni bankovni račun bilo koju sumu koju zahtijevate, s tim što ukupni iznos ne može preći _____ (naznačiti u brojkama i slovima vrijednost i valutu garancije) u roku od tri radna dana po prijemu Vašeg pisanog zahtjeva, a koji sadrži Vašu izjavu da ponuđač/dobavljač ne ispunjava svoje obaveze iz ugovora, ili ih neuredno ispunjava.

Vaš zahtjev za korištenje sredstava pod ovom garancijom prihvatljiv je ako je poslan u potpunosti i ispravno kodiran telefaksom/telegrafom od Vaše banke potvrđujući da je Vaš originalni zahtjev poslan i poštom i da vas isti pravno obavezuje. Vaš zahtjev će biti razmotren i adresiran nakon zaprimanja Vašeg pisanog zahtjeva za isplatu, poslanog telefaksom ili telegrafom na adresu: _____

Ova garancija stupa na snagu _____ (navesti datum izdavanja garancije).

Naša odgovornost prema ovoj garanciji ističe dana _____ (naznačiti datum i vrijeme garancije shodno uslovima iz nacрта ugovora).

Poslije isteka naznačenog roka, garancija po automatizmu postaje nevažeća. Garancija bi trebala biti vraćena kao bespredmetna. Bez obzira da li će nam garancija biti vraćena, ili ne, nakon isteka pomenutog roka smatramo se oslobođenim svake obaveze po garanciji.

Ova garancija je vaša lično i ne može se prenositi.

Potpis i pečat

(BANKA)