



**ELEKTROPRIJENOS BiH**  
**ЕЛЕКТРОПРЕНОС БИХ**

Broj protokola: JN-OP-1102-6/18

Datum: 15.02.2019. godine

## **TENDERSKA DOKUMENTACIJA ZA NABAVKU ROBE**

**Broj javne nabavke: JN-OP-1102/18**

**Naziv nabavke:**

**Kablovi, kablovska oprema i Cu profili**

**OTVORENI POSTUPAK JAVNE NABAVKE**

**veljača/ 2019. godine**

“Elektroprenos Bosne i Hercegovine” a.d. Banja Luka  
78000 Banja Luka, Marije Bursać 7a,  
Tel. +387 51 246 500, Fax: +387 51 246 550  
Operativna područja:  
Banja Luka, Sarajevo, Mostar i Tuzla

IB: 402369530009  
MB: 11001416  
BR: 08-50.3.-01-4/06  
Ministarstvo pravde BiH  
Sarajevo

Korisničke banke i brojevi računa  
UniCredit Bank a.d. B. Luka 5510010003400849  
Raiffeisen Bank 1610450028020039  
Sberbank a.d. 5672411000000702  
Nova Banka a.d. 5550070151342858  
NLB Banka 1320102011989379

## S A D R Ž A J

OPĆI PODACI.....	4
1. Podaci o ugovornom organu .....	4
2. Podaci o osobi zaduženoj za kontakt.....	4
3. Popis privrednih subjekata sa kojim je ugovorni organ u sukobu interesa .....	5
4. Redni broj nabavke.....	5
5. Podaci o postupku javne nabavke .....	5
PODACI O PREDMETU NABAVKE .....	6
6. Opis predmeta nabavke .....	6
7. Podjela na lotove .....	6
8. Količina predmeta nabavke .....	6
9. Tehničke specifikacije .....	6
10. Mjesto isporuke robe .....	7
11. Rok isporuke roba i garantni period .....	7
UVJETI ZA KVALIFIKACIJU .....	8
12. Osobna sposobnost .....	8
13. Sposobnost obavljanja profesionalne djelatnosti.....	10
14. Ekonomska i finansijska sposobnost .....	10
15. Tehnička i profesionalna sposobnost.....	12
16. Uvjeti za grupu ponuđača .....	13
PODACI O PONUDI.....	16
17. Sadržaj ponude .....	16
18. Način pripreme ponude .....	17
19. Jezik i pismo ponude .....	18
20. Način dostavljanja ponuda.....	18
21. Mjesto, datum i vrijeme za prijem ponuda .....	20
22. Mjesto, datum i vrijeme otvaranja ponuda .....	20
23. Izmjena, dopuna i povlačenje ponuda .....	20
24. Cijena ponude .....	21
25. Kriterij za dodjelu ugovora.....	22
26. Period važenja ponude.....	23
27. Nacrt ugovora .....	23
28. Zaključivanje ugovora .....	23
OSTALI PODACI I DODATNE INFORMACIJE.....	25
29. Trošak ponude, objava i preuzimanje tenderske dokumentacije .....	25
30. Ispravka i/ili izmjena tenderske dokumentacije, traženje pojašnjenja .....	25
31. Podugovaranje .....	26
32. Ukoliko se kao ponuđač javi fizičko lice (uvjeti i dokazi) .....	27
33. Rok za donošenje odluke o izboru.....	27
34. Rok, način i uvjeti plaćanja izabranom ponuđaču .....	27
35. Povjerljivost dokumentacije privrednih subjekata .....	28
36. Neprirodno niska cijena ponude .....	29
37. Provjera računске ispravnosti ponude .....	29
38. Preferencijalni tretman domaćeg .....	30
39. Sukob interesa.....	32
40. Pouka o pravnom lijeku .....	33
41. Garancija za ozbiljnost ponude.....	34

42. Garancija za uredno izvršenje ugovora .....	34
43. E – aukcija .....	35
PRILOZI.....	36
PRILOG 1 - POPIS DOKUMENTACIJE (SADRŽAJ PONUDE).....	37
PRILOG 2 - OBRAZAC ZA PONUDU .....	38
PRILOG 3 - OBRAZAC ZA CIJENU PONUDE.....	42
PRILOG 3 - OBRAZAC ZA CIJENU PONUDE.....	48
PRILOG 3 - OBRAZAC ZA CIJENU PONUDE.....	53
PRILOG 3 - OBRAZAC ZA CIJENU PONUDE.....	56
PRILOG 4 - OBRAZAC ZA POVJERLJIVE INFORMACIJE .....	59
PRILOG 5 - IZJAVA O ISPUNJAVANJU USLOVA IZ ČLANA 45. ZAKONA .....	60
PRILOG 6 - IZJAVA O ISPUNJAVANJU USLOVA IZ ČLANA 47. ZAKONA .....	61
PRILOG 7 - IZJAVA U SKLADU S ČLANOM 52. ZAKONA.....	62
PRILOG 8 - TEHNIČKI ZAHTJEVI I SPECIFIKACIJE .....	63
PRILOG 9 - NACRT UGOVORA.....	101
PRILOG 10 - FORMA GARANCIJE ZA OZBILJNOST PONUDE .....	109
PRILOG 11 - FORMA GARANCIJE ZA UREDNO IZVRŠENJE UGOVORA.....	110

Vlasništvo "Elektroprenos-Elektroprijenos BiH" a.d. Banja Luka - samo za uvid



## **OPĆI PODACI**

### **1. Podaci o ugovornom organu**

Naziv: „ELEKTROPRENOS–ELEKTROPRIJENOS BIH“ a.d. BANJA LUKA

Adresa: Ul. Marije Burać 7a, 78000 Banja Luka, BiH

Identifikacijski broj (JIB): 4402369530009

Broj bankovnog računa:

- UniCredit Bank Banja Luka, račun br. 5510010003400849
- Raiffeisen Bank, račun br. 1610450028020039
- Sberbank a.d., račun br. 5672411000000702
- Nova Banka a.d., račun br. 5550070151342858
- NLB Banka, račun br. 1320102011989379

Broj deviznog računa:

UniCredit Bank ad Banja Luka SWIFT BLBABA22, korespodentna banka UniCredit Bank

Austria AG, Viena SWIFT BKAUATWW, IBAN 395517904801164548

### **Služba protokola javnih nabavki:**

Telefon: + 387 (0)51 246 551

Faks: + 387 (0)51 246 550

E-mail: jnprotokol@elprenos.ba

Web stranica: www.elprenos.ba

### **2. Podaci o osobi zaduženoj za kontakt**

2.1 Ime i prezime: Nermin Jugo

Broj telefona: +387 (0)51 246 551

Broj faksa: +387 (0)51 246 550

E-mail adresa: jnprotokol@elprenos.ba

2.2 Ponuđači se upozoravaju da sve informacije u vezi sa postupkom javne nabavke mogu dobiti isključivo od nadležne kontakt osobe iz točke 2.1.

2.3 Cjelokupna komunikacija i razmjena informacija (korespodencija) između ugovornog organa i ponuđača treba se voditi u pisanoj formi, na način da se ista dostavlja poštom ili osobno na adresu naznačenu u točki 1. tenderske dokumentacije, izuzev komunikacije koja se vrši kroz sistem "E – nabavke", kako je to definirano Zakonom o javnim nabavkama Bosne i Hercegovine ("Službeni glasnik BiH", broj 39/14), (u daljem tekstu Zakon) i podzakonskim aktima.

2.4 Izuzetno, komunikacija i razmjena informacija (korespodencija) između ugovornog organa i ponuđača može se obavljati putem faksa i/ili e-maila naznačenih u točki 2.1. ove

tenderske dokumentacije, osim ako ovom tenderskom dokumentacijom za pojedine vrste komunikacije nije drugačije određeno. Podnesci dostavljeni Ugovornom organu od **07:00 h do 15:00 h, radnim danom (ponedeljak – petak)**, zaprimiti će se se tog dana, u suprotnom biti će zaprimljeni sljedećeg radnog dana.

### **3. Popis privrednih subjekata sa kojim je ugovorni organ u sukobu interesa**

Kod ugovornog organa nema privrednih subjekata koji ne bi mogli sudjelovati u ovom postupku javne nabavke u skladu sa članom 52. stav (4) Zakona o javnim nabavkama.

### **4. Redni broj nabavke**

4.1 Broj nabavke: JN-OP-1102-1/18

4.2 Referentni broj iz Plana nabavki:

Posebna odluka o pokretanju postupka javne nabavke, u skladu sa članom 17. stav (I) Zakona o javnim nabavkama Bosne i Hercegovine, broj U-54-5/20 18 od 18. 10.2018. **godine. Pozicija: I. 13 Kablovi, kablovska oprema i Cu profili**

### **5. Podaci o postupku javne nabavke**

5.1 Vrsta postupka javne nabavke: OTVORENI POSTUPAK

5.2 Procijenjena vrijednost javne nabavke (bez PDV-a): **353.000,00 KM**

Procijenjena vrijednost nabavke po lotovima (bez PDV-a) iznosi:

#### **LOT 1**

Kablovi, kablovska oprema, Cu profili i spojno ovjesna oprema (OP Banja luka): 273.000 KM

#### **LOT 2**

Kablovi, kablovska oprema, Cu profili (OP Mostar): 40.000 KM

#### **LOT 3**

Kablovi, kablovska oprema, Cu profili i spojno ovjesna oprema (OP Sarajevo): 25 .000 KM

#### **LOT 4**

Kablovi, kablovska oprema, Cu profili i spojno ovjesna oprema (OP Tuzla):15.000 KM

5.3 Vrsta ugovora o javnoj nabavci: NABAVKA ROBE

5.4 U ovom postupku javne nabavke ne predviđa se zaključivanje okvirnog sporazuma.

## **PODACI O PREDMETU NABAVKE**

### **6. Opis predmeta nabavke**

6.1 Predmet ovog postupka je nabavka kablova, kablovske opreme i Cu profila za potrebe rada i održavanja transformatorskih stanica u vlasništvu „Elektroprenosa–Elektroprijenosa BiH” a.d. Banja Luka, u skladu sa tehničkim zahtjevima i specifikacijama iz Priloga 8. ove tenderske dokumentacije.

6.2 Oznaka i naziv iz JRJN: 44320000-9 - **kablovi i srodni proizvodi**

JRJN: 34913000-0 - **razni rezervni dijelovi**

JRJN: 31682540-7- **oprema za trafostanice**

### **7. Podjela na lotove**

#### **LOT 1**

Kablovi, kablovska oprema, Cu profili i spojno ovjesna oprema (OP Banja luka): 273.000 KM

#### **LOT 2**

Kablovi, kablovska oprema, Cu profili (OP Mostar): 40.000 KM

#### **LOT 3**

Kablovi, kablovska oprema, Cu profili i spojno ovjesna oprema (OP Sarajevo): 25 .000 KM

#### **LOT 4**

Kablovi, kablovska oprema, Cu profili i spojno ovjesna oprema (OP Tuzla):15.000 KM

### **8. Količina predmeta nabavke**

8.1 Količina predmeta nabavke definirana je **Prilogom 3** – Obrazac za cijenu ponude.

### **9. Tehničke specifikacije**

9.1 Tehničke specifikacije predmeta nabavke su detaljno navedene u Prilogu 8 - Tehnički zahtjevi i specifikacije koji čini sastavni i neodvojivi dio ove tenderske dokumentacije.

9.2 Sve ponudene stavke moraju zadovoljiti zahtjeve iz tehničkih specifikacija, u suprotnom ponuda se odbacuje kao neprihvatljiva.

9.3 Ukoliko se u tehničkoj specifikaciji koristi izraz „ili ekvivalent“, U skladu sa utvrđenim kriterijima, ponuđač mora na za to predviđenim praznim mjestima, prema odgovarajućim stavkama, navesti podatke o proizvodu i tipu odgovarajućeg proizvoda koji nudi kao i ostale podatke koji se odnose na taj proizvod, ako se to traži. Ponuđač je dužan osigurati dokaze o ekvivalentnosti u smislu ispunjenja svih zahtjeva definiranih u tenderskoj dokumentaciji, a koji su vezani za konkretnu stavku iz obrasca za cijenu ponude i obrasca za tehničku specifikaciju. Proizvodi koji su u tenderskoj dokumentaciji navedeni kao primjeri smatraju se ponuđenima ako ponuđač ne navede nikakve druge proizvode na predviđenom mjestu.

## **10. Mjesto isporuke robe**

10.1 Mjesto isporuke robe je:

**OP Banja Luka** – Centralno skladište OP Banja Luka, Ramići bb, Dragočaj, Banja Luka.

**OP Mostar** – Centralno skladište OP Mostar, Skladište kablova - TS Mostar 4, Čule bb, Mostar.

**OP Sarajevo** – Centralno skladište OP Sarajevo, Reljevo (Rajlovac bb), Sarajevo.

**OP Tuzla** – Centralno skladište OP Tuzla, Ljubače bb, Tuzla

## **11. Rok isporuke roba i garantni period**

11.1 Rok za isporuku robe je maksimalno **90 (devedeset)** dana od dana obostranog potpisivanja ugovora, odnosno u skladu sa ponuđenim rokom isporuke u Prilogu 2 – Obrazac za ponudu-Izjava ponuđača, točka 8.

11.2 **Zahtijevani garantni period** na isporučenu robu je **minimalno 12 (dvanaest) mjeseci ili duže u skladu sa garancijom proizvođača robe** i počinje teći od dana primopredaje robe.

Vlasništvo "Elektroprenos-Elektroprijenos BiH" a.d. Banja Luka - samo za uvid



## UVJETI ZA KVALIFIKACIJU

### **12. Osobna sposobnost**

12.1 U skladu s članom 45. Zakona o javnim nabavkama, ugovorni organ će odbaciti ponudu ako:

- a) je ponuđač u krivičnom postupku osuđen pravosnažnom presudom za krivična djela organiziranog kriminala, korupciju, prevaru ili pranje novca, u skladu sa važećim propisima u Bosni i Hercegovini ili zemlji u kojoj je registrovan;
- b) je ponuđač pod stečajem ili je predmet stečajnog postupka, osim u slučaju postojanja važeće odluke o potvrdi stečajnog plana ili je predmet postupka likvidacije, odnosno u postupku je obustavljanja poslovne djelatnosti, u skladu sa važećim propisima u Bosni i Hercegovini ili zemlji u kojoj je registriran;
- c) ponuđač nije ispunio obaveze u vezi sa plaćanjem penzijskog i invalidskog osiguranja i zdravstvenog osiguranja, u skladu sa važećim propisima u Bosni i Hercegovini ili propisima zemlje u kojoj je registriran;
- d) ponuđač nije ispunio obaveze u vezi sa plaćanjem direktnih i indirektnih poreza, u skladu sa važećim propisima u Bosni i Hercegovini ili zemlji u kojoj je registriran.

12.2 U svrhu dokazivanja uvjeta iz točke 12.1 od a) do d), ponuđač je dužan dostaviti popunjenu, potpisanu (od strane odgovorne osobe ponuđača ili osobe ovlaštene za podnošenje ponude od strane ponuđača) i kod nadležnog organa (organ uprave ili notar) ovjerenu izjavu o ispunjenosti navedenih uvjeta. Izjava se dostavlja u formi utvrđenoj Prilogom 5 tenderske dokumentacije i ne može biti starija od datuma objave obavještenja za predmetnu nabavku na portalu javnih nabavki.

12.3 Ukoliko ponudu dostavlja grupa ponuđača, svaki član grupe je dužan dostaviti ovjerenu izjavu iz točke 12.2.

12.4 U slučaju da se u ponudi ne dostavi navedeni dokument ili se ne dostavi na način kako je naprijed traženo, ponuđač će biti isključen iz daljeg učešća zbog neispunjavanja navedenog uvjeta za kvalifikaciju.

12.5 Ponuđač koji bude odabran kao najpovoljniji u ovom postupku javne nabavke dužan je dostaviti sljedeće dokaze (original ili ovjerenu kopiju) u svrhu dokazivanja činjenica potvrđenih u izjavi, i to:

- a) uvjerenje nadležnog suda kojim dokazuje da u krivičnom postupku nije izrečena pravosnažna presuda kojom je osuđen za krivično djelo učešća u kriminalnoj organizaciji, za korupciju, prevaru ili pranje novca, u skladu sa važećim propisima u Bosni i Hercegovini ili zemlji u kojoj je registrovan;
- b) uvjerenje nadležnog suda ili organa uprave kod kojeg je ponuđač registrovan kojim se potvrđuje da nije pod stečajem niti je predmet stečajnog postupka, da nije predmet postupka likvidacije, odnosno da nije u postupku je obustavljanja poslovne djelatnosti, u skladu sa važećim propisima u Bosni i Hercegovini ili zemlji u kojoj je registrovan;



- c) uvjerenja nadležnih institucija kojim se potvrđuje da je ponuđač izmirio dospjele obaveze, a koje se odnose na doprinose za penzijsko i invalidsko osiguranje i zdravstveno osiguranje.
- d) uvjerenja nadležnih institucija da je ponuđač izmirio dospjele obaveze u vezi s plaćanjem direktnih i indirektnih poreza.

12.6 U slučaju da ponuđači imaju zaključen sporazum o reprogramu obaveza, odnosno odgođenom plaćanju, po osnovu doprinosa za penzijsko-invalidsko osiguranje, zdravstveno osiguranje, direktne i indirektno poreze, dužni su dostaviti potvrdu nadležne institucije/a da ponuđač u predviđenoj dinamici izmiruje svoj reprogramirane obaveze.

12.7 Dokaze o ispunjavanju uvjeta izabrani ponuđač je dužan da dostaviti u roku od pet (5) dana, od dana zaprimanja obavještenja o rezultatima ovog postupka javne nabavke. Dokazi moraju biti fizički dostavljeni na protokol ugovornog organa najkasnije peti dan po prijemu odluke o izboru najpovoljnijeg ponuđača u radnom vremenu ugovornog organa, do 15:00 sati, te za ugovorni organ nije relevantno na koji su način poslani.

Dokazi koji se dostavljaju moraju biti originali ili ovjerene kopije originala koji ne može biti stariji od tri (3) mjeseca, računajući od dana dostavljanja ponude.

Izabrani ponuđač mora ispunjavati sve uvjete u momentu dostavljanja ponude, u protivnom će se smatrati da je dao lažnu izjavu iz člana 45. Zakona.

**Napomena:**

Ukoliko ponuđač u sastavu ponude uz Izjavu o ispunjenosti uslova iz člana 45. stav (1) tačka a) do d) Zakona (ovjerenu kod nadležnog organa – organ uprave ili notar) dostavi i tražene dokaze koji su navedeni u Izjavi, oslobađa se obaveze naknadnog dostavljanja istih, ako bude izabran. Dostavljeni dokazi moraju biti originali ili ovjerene kopije originala koji ne može biti stariji od tri (3) mjeseca, računajući od dana dostavljanja ponude.

12.8 Ukoliko ponudu dostavlja grupa ponuđača, svaki član grupe mora ispunjavati uvjete u pogledu osobne sposobnosti i dokazi se dostavljaju za svakog člana grupe.

12.9 U slučaju sumnje o postojanju okolnosti koje su navedene u točki 12.1 tenderske dokumentacije, ugovorni organ će se obratiti nadležnim organima s ciljem provjere dostavljene dokumentacije i date Izjave iz točke 12.2.

12.10 Za ponuđače čije je sjedište izvan Bosne i Hercegovine ne traži se posebna nadovjera dokumenata koji se zahtijevaju u stavu (2) člana 45. Zakona.

12.11 Težak profesionalni propust (član 45. stav (5) ZJN):

Ponuda će biti odbijena ako ugovorni organ, na bilo koji način, dokaže da je ponuđač bio kriv za težak profesionalni propust počinjen tokom perioda od tri godine prije početka postupka (objave obavještenja o nabavci na portalu javnih nabavki), posebno, značajni i/ili nedostaci koji se ponavljaju u izvršenju bitnih zahtjeva ugovora koji su doveli do njegovog prijevremenog raskida, nastanka štete ili drugih sličnih posljedica koje su rezultat namjere ili nemara tog privrednog subjekta (dokazi u skladu sa postojećim propisima u Bosni i Hercegovini).

### **13. Sposobnost obavljanja profesionalne djelatnosti**

13.1 Što se tiče sposobnosti za obavljanje profesionalne djelatnosti, u skladu sa članom 46. Zakona, ponuđači moraju biti registrirani za obavljanje djelatnosti koja je predmet javne nabavke.

13.2 U svrhu dokazivanja profesionalne sposobnosti ponuđači trebaju uz ponudu dostaviti dokaz o registraciji u odgovarajućem profesionalnom ili drugom registru u zemlji u kojoj su registrirani ili da osiguraju posebnu izjavu ili potvrdu nadležnog organa kojom se dokazuje njihovo pravo da obavljaju profesionalnu djelatnost, koja je u vezi sa predmetom nabavke. Dostavljeni dokazi se priznaju, bez obzira na kojem nivou vlasti su izdati.

Potrebno je dostaviti:

- **za ponuđače iz BIH:** Rješenje o upisu u sudski registar sa svim izmjenama ili Aktuelni Izvod iz sudskog registra kojim su obuhvaćene sve izmjene u sudskom registru,
- **za ponuđače čije je sjedište izvan BIH:** odgovarajući dokument koji odgovara zahtjevu iz člana 46. Zakona, a koji je izdat od nadležnog organa, sve prema važećim propisima zemlje sjedišta ponuđača / zemlje u kojoj je registriran ponuđač.

13.3 Dokazi koji se dostavljaju moraju biti originali ili ovjerene kopije originala.

13.4 U slučaju da se u ponudi ne dostave navedeni dokumenti u vezi sposobnosti obavljanja profesionalne djelatnosti ponuđača (član 46. Zakona) ili se ne dostave na način kako je naprijed traženo, ponuđač će biti isključen iz daljeg sudjelovanja zbog neispunjavanja navedenog uvjeta za kvalifikaciju.

13.5 Ukoliko ponudu dostavlja grupa ponuđača, svi članovi grupe zajedno moraju biti registrirani za obavljanje djelatnosti koja je predmet nabavke. Svaki član grupe je dužan dostaviti dokaz o registraciji.

#### **Napomena:**

Ukoliko od upisa u sudski registar nije bilo izmjena, ponuđač će uz rješenje o upisu u sudski registar dostaviti izjavu da dostavljeno rješenje odražava stvarno stanje i da privredni subjekat od registracije nije vršio izmjene u sudskom registru. Izjava se daje na memorandumu ponuđača i treba biti potpisana od strane ponuđača (odgovorne osobe ponuđača ili osobe ovlaštene za podnošenje ponude od strane ponuđača) i ovjerena pečatom ponuđača.

### **14. Ekonomska i finansijska sposobnost**

14.1 Što se tiče ekonomske i finansijske sposobnosti, u skladu sa članom 47. Zakona, ponuda će biti odbačena ako nije ispunjen minimalni uvjet:

- za LOT 1: da je ostvario ukupan prihod za period od posljednje tri finansijske godine ili od datuma registracije, odnosno od početka poslovanja, ako je ponuđač registriran, odnosno počeo sa radom prije manje od tri godine, zbirno minimalno u iznosu procijenjene vrijednosti LOT-a.

- za LOT 2: da je ostvario ukupan prihod za period od posljednje tri finansijske godine ili od datuma registracije, odnosno od početka poslovanja, ako je ponuđač registriran, odnosno počeo sa radom prije manje od tri godine, zbirno minimalno u iznosu procijenjene vrijednosti LOT-a.
- za LOT 3: da je ostvario ukupan prihod za period od posljednje tri finansijske godine ili od datuma registracije, odnosno od početka poslovanja, ako je ponuđač registriran, odnosno počeo sa radom prije manje od tri godine, zbirno minimalno u iznosu procijenjene vrijednosti LOT-a.
- za LOT 4: da je ostvario ukupan prihod za period od posljednje tri finansijske godine ili od datuma registracije, odnosno od početka poslovanja, ako je ponuđač registriran, odnosno počeo sa radom prije manje od tri godine, zbirno minimalno u iznosu procijenjene vrijednosti LOT-a.

**Ukoliko ponuđač dostavlja ponudu za više lotova, zahtjevani ukupni prihod je jednak zbroju procijenjenih vrijednosti lotova za koje se dostavlja ponuda.**

14.2 Ocjena ekonomskog i finansijskog stanja ponuđača će se izvršiti na osnovu dostavljene **popunjene Izjave potpisane od strane ponuđača i ovjerene pečatom ponuđača**, koja ne smije biti starija od datuma objave obavještenja za predmetnu nabavku, a dostavlja se u formi utvrđenoj Prilogom 6 tenderske dokumentacije, i na osnovu dostavljenih običnih kopija sljedećih dokumenata:

- **poslovni bilanci (bilanca stanja i bilanca uspjeha)** za period ne duži od tri posljednje finansijske godine, ili od datuma registracije, odnosno od početka poslovanja, ako je ponuđač registriran, odnosno počeo sa radom prije manje od tri godine, ukoliko je objavljivanje poslovnog bilanca zakonska obaveza u zemlji u kojoj je ponuđač registriran.
- Ako ne postoji zakonska obaveza objave bilance u zemlji u kojoj je registriran ponuđač, dužan je dostaviti izjavu ovjerenu od strane nadležnog organa da je ponuđač ostvario prihod za period poslednje tri finansijske godine, odnosno od početka poslovanja, ako je ponuđač registriran, odnosno počeo s radom prije manje od tri godine, **zbirno minimalno u iznosu procijenjene vrijednosti lota za koji ponuđač dostavlja ponudu ili ako dostavlja ponudu za više lotova u iznosu jednakom zbroju procijenjenih vrijednosti predmetnih lotova.**

14.3 Ponuđač čija ponuda bude izabrana kao najpovoljnija, dužan je u roku ne dužem od pet (5) dana nakon prijema odluke o izboru najpovoljnijeg ponuđača da dostavi originale ili ovjerene kopije dokumenata kojima dokazuje ekonomsku i finansijsku sposobnost. Dokazi moraju biti zaprimljeni na protokol ugovornog organa najkasnije peti dan po prijemu odluke o izboru, u radnom vremenu ugovornog organa do 15:00 časova, te za ugovorni organ nije relevantno na koji su način poslani.

**Napomena:**

Ponuđači mogu uz Izjavu o ispunjavanju uslova iz točke 14.1, tj. uz svoju ponudu, odmah dostaviti i originale ili ovjerene kopije traženih dokaza koji su navedeni u Izjavi. Ovim se ponuđač, ako bude izabran, oslobađa obaveze naknadnog dostavljanja originala ili ovjerenih kopija dokaza.

## **15. Tehnička i profesionalna sposobnost**

15.1 Što se tiče tehničke i profesionalne sposobnosti, u skladu sa članom 49. Zakona, ponuda će biti odbačena ako nisu ispunjeni zahtijevani minimalni uvjeti:

**LOT 1:** Uspješno iskustvo ponuđača u izvršenju najmanje jednog (1) ili više ugovora, koji za predmet imaju isporuku robe, minimalne ukupne ugovorene vrijednosti od 273.000,00 KM, u posljednje tri (3) godine zbirno (računajući od dana objave obavještenja o nabavci) ili od datuma registracije, odnosno početka poslovanja, ako je ponuđač registriran, odnosno počeo sa radom prije manje od tri godine.

**LOT 2:** Uspješno iskustvo ponuđača u izvršenju najmanje jednog (1) ili više ugovora, koji za predmet imaju isporuku robe, minimalne ukupne ugovorene vrijednosti od 40.000,00 KM, u posljednje tri (3) godine zbirno (računajući od dana objave obavještenja o nabavci) ili od datuma registracije, odnosno početka poslovanja, ako je ponuđač registriran, odnosno počeo sa radom prije manje od tri godine.

**LOT 3:** Uspješno iskustvo ponuđača u izvršenju najmanje jednog (1) ili više ugovora, koji za predmet imaju isporuku robe, minimalne ukupne ugovorene vrijednosti od 25.000,00 KM, u posljednje tri (3) godine zbirno (računajući od dana objave obavještenja o nabavci) ili od datuma registracije, odnosno početka poslovanja, ako je ponuđač registriran, odnosno počeo sa radom prije manje od tri godine.

**LOT 4:** Uspješno iskustvo ponuđača u izvršenju najmanje jednog (1) ili više ugovora, koji za predmet imaju isporuku robe, minimalne ukupne ugovorene vrijednosti od 15.000,00 KM, u posljednje tri (3) godine zbirno (računajući od dana objave obavještenja o nabavci) ili od datuma registracije, odnosno početka poslovanja, ako je ponuđač registriran, odnosno počeo sa radom prije manje od tri godine.

**Ukoliko ponuđač dostavlja ponudu za više lotova, zahtijevani ukupni prihod je jednak zbroju procijenjenih vrijednosti lotova za koje se dostavlja ponuda.**

15.2 Ocjena tehničke i profesionalne sposobnosti ponuđača, u skladu sa članom 49. Zakona, će se izvršiti na osnovu sljedećih dokaza:

a) **Spisak izvršenih ugovora o isporuci robe**, koji sačinjava sam ponuđač na svom poslovnom memorandumu, potpisan od strane ponuđača i ovjeren pečatom ponuđača, koji sadrži ugovore minimalne ukupne ugovorene vrijednosti LOT-a (ili ukoliko ponuđač dostavlja ponudu za više lotova, minimalne ukupne ugovorene vrijednosti jednake zbroju procijenjenih vrijednosti lotova za koje se dostavlja ponuda), za period ne duži od 3 (tri) godine zbirno (računajući od dana objave obavještenja o nabavci), ili od datuma registracije, odnosno početka poslovanja, ako je ponuđač registriran, odnosno počeo raditi prije manje od tri godine, koji za svaki izvršeni ugovor naveden u spisku obavezno sadrži naziv i sjedište ugovornih strana, predmet ugovora, vrijednost ugovora, vrijeme i mjesto izvršenja ugovora.

b) Uz spisak izvršenih ugovora ponuđač je dužan da dostavi **potvrde o uredno izvršenim ugovorima koje su izdali primatelji robe**, čija je minimalna ukupna ugovorena vrijednost jednaka procijenjenoj vrijednosti LOT-a (ili ukoliko ponuđač dostavlja ponudu za više lotova, minimalne ukupne ugovorene vrijednosti jednake

zbroju procijenjenih vrijednosti lotova za koje se dostavlja ponuda), a koje obavezno sadrže: naziv i sjedište ugovornih strana, predmet ugovora, vrijednost ugovora, vrijeme i mjesto izvršenja ugovora i **navode o urednom izvršenju ugovora**. Potvrda o uredno izvršenom ugovoru treba biti data na memorandumu primatelja robe ovjerena pečatom i potpisana od strane odgovornog lica primatelja robe.

U slučaju da se takva potvrda iz objektivnih razloga ne može dobiti od ugovorne strane koja nije ugovorni organ, važi izjava ponuđača o uredno izvršenim ugovorima, uz predočenje dokaza o učinjenim pokušajima da se takve potvrde osiguraju. Ukoliko ponuđač uz izjavu o urednom izvršenju ne dostavi dokaz o učinjenim pokušajima da se takva potvrda osigura, ugovorni organ će takvu ponudu odbiti kao neprihvatljivu.

### **Napomena:**

Nije prihvatljivo dostavljanje kopija Ugovora umjesto potvrda o izvršenim ugovorima. Ugovorni organ može od Ponuđača čija je ponuda ocijenjena najpovoljnijom, zatražiti ponovnu provjeru dokaza sposobnosti ukoliko posumnja u istinitost njegovih dokaza. Ako Ponuđač, čija je ponuda ocijenjena najpovoljnijom, ne može ponovno dokazati svoju sposobnost, ugovorni organ će njegovu ponudu odbiti.

Ako ponuđač nije samostalno sudjelovao u izvršenju ugovora za koje dostavlja potvrde, već kao član konzorcija, potrebno je da potvrde sadrže podatke o njegovom finansijskom udjelu u izvršenju ugovora i vrsti obavljenih poslova u okviru ugovora.

Ukoliko izdata potvrda ne sadrži podatke o finansijskom udjelu ponuđača u izvršenju ugovora i vrsti obavljenih poslova u okviru ugovora, ponuđač uz ovakvu potvrdu treba da dostavi i izvod iz Konzorcijalnih ugovora ili Izjavu na memorandumu ponuđača datu pod punom materijalnom i krivičnom odgovornošću, iz kojih su vidljivi podaci o njegovom finansijskom udjelu u izvršenju ugovora i vrsti obavljenih poslova u okviru ugovora.

Ugovorni organ zadržava pravo provjere podataka dostavljenih u Izjavi. U slučaju utvrđivanja neistinitosti podataka dostavljenih u Izjavi, predmetna potvrda o urednom izvršenju ugovora neće biti prihvaćena te će Ugovorni organ preduzeti sve druge zakonom predviđene mjere.

15.3 Ponuđač je dužan dostaviti u sastavu ponude **originale ili ovjerene kopije dokumenata iz tačke 15.2** kojima dokazuje tehničku i profesionalnu sposobnost.

### **16. Uvjeti za grupu ponuđača**

16.1 U slučaju da ponudu dostavlja grupa ponuđača, ugovorni organ će ocjenu ispunjenosti kvalifikacijskih uvjeta od strane grupe ponuđača izvršiti na sljedeći način:

- uvjetee koji su navedeni pod točkom 12.1 (osobna sposobnost) mora ispunjavati svaki član grupe ponuđača pojedinačno, te svaki od članova grupe ponuđača mora dostaviti dokumentaciju kojom dokazuje ispunjavanje postavljenih uvjeta, na način na koji je predviđeno dostavljanje dokaza;

- svaki član grupe ponuđača je dužan dostaviti ovjerenu izjavu iz točke 12.2 - Izjava iz člana 45. Zakona o javnim nabavkama (Prilog 5);
- svaki član grupe ponuđača je dužan dostaviti ovjerenu izjavu iz točke 39.2 tenderske dokumentacije - Izjava iz člana 52. Zakona o javnim nabavkama (Prilog 7);
- grupa ponuđača kao cjelina mora ispuniti uvjet koji je naveden pod točkom 13.1. (sposobnost obavljanja profesionalne djelatnosti), a svaki od članova grupe ponuđača mora dostaviti dokaz o registraciji, na način na koji je predviđeno dostavljanje dokaza;
- grupa ponuđača kao cjelina mora ispuniti uvjete koji su navedeni u točkama 14.1 (ekonomska i finansijska sposobnost) i 15.1 (tehnička i profesionalna sposobnost) tenderske dokumentacije, što znači da grupa ponuđača može zbirno ispunjavati postavljene uvjete i dostaviti dokumentaciju kojom dokazuju ispunjavanje postavljenih uvjeta;
- Izjavu iz člana 47. Zakona (Prilog 6) potrebno je da dostave samo oni članovi grupe ponuđača koji u ponudi dostavljaju dokumente kojima se dokazuje ekonomska i finansijska sposobnost (bilans stanja i uspjeha).

16.2 Grupa ponuđača koja sudjeluje u ovom postupku javne nabavke i koja bude izabrana kao najpovoljnija, dužna je dostaviti original ili ovjerenu kopiju pravnog akta o udruživanju u grupu ponuđača radi učešća u postupku javne nabavke, u roku ne dužem od 5 (pet) dana od dana prijema odluke o izboru najpovoljnijeg ponuđača.

Navedeni pravni akt mora sadržavati: ko su članovi grupe ponuđača sa točnim identifikacijskim elementima; ko ima pravo istupa, predstavljanja i ovlaštenje za potpisivanje ugovora u ime grupe ponuđača, način plaćanja ugovorne obaveze (lideru ili članovima grupe ponuđača ponaosob prema dijelu ugovora koji izvršava, u kojem slučaju je potrebno navesti koji dio ugovora i u kojem obimu će izvršavati pojedini član grupe ponuđača), kao i utvrđenu solidarnu odgovornost između članova grupe ponuđača za obaveze koje preuzima grupa ponuđača.

Ukoliko u konzorcijalnom ugovoru ne bude jasno definiran način plaćanja, ugovorni organ će plaćanje vršiti prema lideru konzorcija. Također, ukoliko u konzorcijalnom ugovoru ne bude jasno definirano tko u ime konzorcija potpisuje ugovor, ugovorni organ će kao potpisnika ugovora smatrati lidera konzorcija i istom će dostaviti ugovor na potpis.

Definirani pravni akt mora biti fizički dostavljen na protokol ugovornog organa najkasnije peti dan po prijemu odluke o izboru najpovoljnijeg ponuđača u radnom vremenu ugovornog organa (od 07:00 do 15:00 sati), te za ugovorni organ nije relevantno na koji je način poslan.

**Ukoliko ponuđač ne dostavi pravni akt sa naprijed definiranom sadržinom, ugovor će se dodijeliti sljedećem ponuđaču sa rang liste.**

**Napomena:**

Grupa ponuđača može uz svoju ponudu odmah dostaviti original ili ovjerenu kopiju pravnog akta o udruživanju. Ovim se oslobađa obaveza naknadnog dostavljanja originala ili ovjerene kopije ako bude izabrana.

- 16.3 Ukoliko je ponuđač odlučio sudjelovati u postupku javne nabavke kao član grupe ponuđača, ne može u istom postupku sudjelovati i samostalno sa svojom ponudom, niti kao član druge grupe ponuđača, odnosno postupanje suprotno ovom zahtjevu ugovornog organa će imati za posljedicu odbijanje svih ponuda u kojima je taj ponuđač sudjelovao.
- 16.4 Grupa ponuđača ne mora osnovati novo pravno lice da bi sudjelovala u ovom postupku javne nabavke.
- 16.5 Grupa ponuđača solidarno odgovara za sve obaveze.

Vlasništvo "Elektroprenos-Elektroprijenos BiH" a.d. Banja Luka - samo za javni

## **PODACI O PONUDI**

### **17. Sadržaj ponude**

17.1 Ponuda treba sadržavati sljedeće dokumente (sadržaj ponude):

- 1) **Popis dokumentacije** koja je priložena uz ponudu – sadržaj ponude u skladu sa formom koja je data u **Prilogu 1** tenderske dokumentacije;
- 2) **Obrazac za ponudu**, popunjen, potpisan i ovjeren u skladu sa formom koja je data u **Prilogu 2** tenderske dokumentacije;
- 3) **Obrazac za cijenu ponude**, popunjen, potpisan i ovjeren u skladu sa formom koja je data u **Prilogu 3** tenderske dokumentacije;
- 4) **Obrazac za povjerljive informacije**, sa navodima o povjerljivim informacijama ako ih ima (u skladu sa točkom 35.1 tenderske dokumentacije), ili sa izjašnjenjem da nema povjerljivih informacija, potpisan i ovjeren od strane ponuđača u skladu sa formom koja je data u **Prilogu 4** tenderske dokumentacije. Ukoliko ponuđač ne dostavi ovaj obrazac, ili ga dostavi nepopunjenog smatraće se da ponuda ne sadrži povjerljive informacije i neće biti odbačena;
- 5) **Izjave i dokaze o ispunjenosti uslova iz točaka tenderske dokumentacije:**
  12. Osobna sposobnost – **Prilog 5**;
  13. Sposobnost obavljanja profesionalne djelatnosti
  14. Ekonomska i finansijska sposobnost – **Prilog 6**
  15. Tehnička i profesionalna sposobnost
- 6) **Izjavu ponuđača** u skladu sa članom 52. stav (2) Zakona i točkom 39.2 tenderske dokumentacije – Sukob interesa, prema formi koja je data u **Prilogu 7** tenderske dokumentacije;
- 7) **Tehnička dokumentacija**, potvrde i dokaze iz **Priloga 8 – Tehnički zahtjevi i specifikacije**
- 8) **Nacrt ugovora** (u skladu sa točkom 27 tenderske dokumentacije), i prema formi datoj u **Prilogu 9** tenderske dokumentacije;
- 9) **Original garancije za ozbiljnost ponude** u obliku bezuvjetne bankovne garancije u skladu sa točkom **41.** tenderske dokumentacije, u formi datoj u **Prilogu 10**;
- 10) **Dokazi o ispunjavanju preferencijalnog tretmana**, (u slučaju da ponuđač u Prilogu 2 navede da ispunjava uslove za preferencijalni tretman domaćeg), prema tački **38.** tenderske dokumentacije;
- 11) **Ovlaštenje/ovlaštenja** kojim/a članovi grupe ponuđača ovlašćuju lidera grupe ponuđača da tu grupu predstavlja u toku postupka nabavke, u slučaju da ponudu dostavlja grupa ponuđača;
- 12) **Original ili ovjerena kopija punomoći** u slučaju da je ponuđač (odgovorno lice ponuđača) ovlastio drugo lice za podnošenje ponude;



## 18. Način pripreme ponude

18.1 Ponuđači su obavezni da pripreme ponude u skladu sa uvjetima koji su utvrđeni u ovoj tenderskoj dokumentaciji. Ponude koje nisu u skladu sa ovom tenderskom dokumentacijom će biti odbačene kao neprihvatljive, sve u skladu sa članom 68. Zakona. Ponuđač ne smije mijenjati ili nadopunjavati tekst tenderske dokumentacije.

18.2 Ponude se pripremaju u:

- jednom (1) originalu;
- jednoj (1) tiskanoj kopiji (hard – copy) i
- jednoj (1) elektronskoj kopiji na CD-u ili DVD-u ili USB- sticku-u (skeniran original ponude u pdf formatu).

18.3 Original i jedna (1) tiskana kopija kompletne ponude se izrađuje na način da pojedinačno čine cjelinu i trebaju biti otkucani ili napisani neizbrisivom tintom. Eventualne korekcije u tekstu ponude, tokom pripreme iste, moraju biti vidljive, čitljive te potpisane od strane ponuđača i ovjerene pečatom ponuđača, u suprotnom ponuda će biti odbačena. Svi listovi originala ponude (podrazumjeva se kompletna ponuda koja sadrži komercijalni, kvalifikacioni, tehnički i druge tražene dijelove) moraju biti čvrsto uvezani tj. uvezani tako da se sadržaj (listovi) ponude ne mogu nesmetano vaditi ili dopunjavati, a da se pri tome ne ugrozi cjelovitost ponude.

**Pod čvrstim uvezom podrazumjeva se ponuda ukoričena u knjigu ili ponuda osigurana jemstvenikom sa naljepnicom i pečatom ponuđača. Original i sve tiskane kopije ponude se uvezuju na gore opisan način.**

Dijelove ponude kao što su uzorci, katalozi, mediji za pohranjivanje podataka i slično, koji ne mogu biti uvezani, ponuđač obilježava nazivom i navodi u Popisu dokumentacije kao dio ponude. **CD/DVD/USB na kojem je elektronska kopija ponude, u slučaju da se isti dostavlja u posebnoj koverti stavljenoj u kovertu/paket sa originalom ponude ili se eventualno dostavlja zalijepljen/uvezan u original ponude, se ne navodi u Popisu dokumentacije originala ponude jer predstavlja zasebnu elektronsku kopiju ponude.**

Ako zbog obima ili drugih objektivnih okolnosti ponuda ne može biti izrađena na način da čini cjelinu, onda se izrađuje u dva ili više dijelova. U tom slučaju svaki dio se čvrsto uvezuje na prethodno opisan način, a ponuđač mora u sadržaju ponude navesti od koliko se dijelova ponuda sastoji.

18.4 Sve stranice/listovi ponude trebaju biti označene brojem (numerirane) na način da je vidljiv redni broj stranice/lista.

Ako ponuda sadrži tiskanu literaturu, brošure, kataloge i sl. koji imaju izvorno numerirane brojeve, onda se ti dijelovi ponude ne numeriraju dodatno.

Kada ponuda sadrži više dijelova, stranice/listovi se označavaju na način da svaki sljedeći dio započinje rednim brojem kojim se nastavlja redni broj stranice/lista kojim završava prethodni dio.

Ponuda neće biti odbačena ukoliko se neka, pojedinačna stranica/list ponude greškom ponuđača ne numeriraju, a pri tome su ostale stranice/listovi ponude numerirane na način da je osiguran kontinuitet numeriranja, te će se ovo smatrati manjim odstupanjem koje bitno ne mijenja osnovni zahtjev za numeraciju stranica/listova, naveden u tenderskoj dokumentaciji.

18.5 Garancija za ozbiljnost ponude se ne smije bušiti radi ulaganja u ponudu niti oštećivati na bilo koji način. Iz prethodno navedenog razloga, garanciju je potrebno uložiti u PVC košuljicu ("U" fascikla, plastična folija), na košuljici naznačiti broj stranice/lista

ponude, na način na koji se naznačava broj stranice/lista u cijeloj ponudi, i istu zatvoriti naljepnicom sa pečatom ponuđača ili zatvoriti jamstvenikom, s tim da se na mjesto vezivanja jamstvenika zalijepi naljepnica sa pečatom ponuđača. Ovako pripremljenu PVC košuljicu sa umetnutom garancijom za ozbiljnost ponude, uvezati u ponudu kao i ostale listove ponude.

- 18.6 **Ponuda mora biti potpisana od strane ponuđača (odgovorne osobe ponuđača ili osobe ovlaštene za podnošenje ponude od strane ponuđača), te ovjerena pečatom ponuđača**, na mjestima gdje je to u tenderskoj dokumentaciji naznačeno (na mjestima u Izjavama i Prilozima koji se dostavljaju u ponudi gdje piše potpis i pečat ponuđača, na zadnjoj stranici Nacrta ugovora, na mjestu gdje piše „za Dobavljača”) i na svim drugim dokumentima koji moraju se dostaviti u ponudi, a koji prema zahtjevima tenderske dokumentacije moraju biti potpisani od strane ponuđača i ovjereni pečatom ponuđača), ako po zakonu države u kojoj je sjedište ponuđača, isti ima pečat ili sadržavati dokaz da po zakonu države u kojoj je sjedište ponuđača, ponuđač nema pečat.

**Stranice/listove ponude ne treba parafirati.**

- 18.7 Predlaže se da forma ponude prati poglavlja iz tenderske dokumentacije. Prilikom pripreme ponude potrebno je jasno napisati šta se nudi (jednoznačno navesti proizvođača, zemlju porijekla, vrstu i tip proizvoda i karakteristike koje pokazuju da je ponuđena stavka ono što se traži u tehničkoj specifikaciji ili njen ekvivalent istih ili boljih karakteristika). U priloženim katalozima, crtežima i drugoj pratećoj tehničkoj dokumentaciji, moraju jasno biti naznačene ponuđene stavke, sa svim detaljima i da se na istima potvrde karakteristike ponuđene stavke (ne prilagati uopštene kataloge u kojima nije jednoznačno navedeno koje parametre ima ponuđena stavka). **Tehnička dokumentacija koja ne upućuje jednoznačno na dati proizvod/uslugu neće biti razmatrana.**

## **19. Jezik i pismo ponude**

- 19.1 Ponuda, svi dokumenti i pisana korespondencija u vezi sa ponudom između ponuđača i ugovornog organa mora biti na jednom od službenih jezika u Bosni i Hercegovini, i napisana na latiničnom pismu ili na nekom drugom jeziku koji se najčešće koristi u međunarodnoj trgovini, ali pod uvjetom da je obavezno u ponudi dostavljen i službeni prevod (ovjeren od strane ovlaštenog sudskog tumača za jezik sa kojeg je izvršen prevod), na jedan od službenih jezika u Bosni i Hercegovini.

Izuzetno, tiskana literatura, brošure, nacrti, kataloška dokumentacija proizvođača materijala i opreme i protokoli o tipskim ispitivanjima materijala i opreme, koje ponuđač dostavlja mogu biti napisani na engleskom jeziku, bez obaveze prevoda na neki od službenih jezika u BiH.

Takođe, tiskana literatura, brošure, nacrti, kataloška dokumentacija proizvođača materijala i opreme i protokoli o tipskim ispitivanjima materijala i opreme, koje ponuđač dostavlja mogu biti napisani i na drugom jeziku koji se koristi u međunarodnoj trgovini (npr. njemački, francuski,...), ali uz uslov da se dostavi i cjelokupan prevod na jedan od službenih jezika u Bosni i Hercegovini, izvršen od strane ovlaštenog prevodioca.

## **20. Način dostavljanja ponuda**

- 20.1 Ponuda se dostavlja u originalu i jednoj (1) tiskanoj kopiji (hard copy) i jednoj (1) elektronskoj kopiji na CD-u ili DVD-u ili USB stick-u zajedno sa originalom. Na

originalu i kopiji će čitko pisati „ORIGINAL PONUDE“ i „KOPIJA PONUDE“, respektivno. Kopija ponude sadrži sva dokumenta koja sadrži i original. U slučaju razlike između originala i kopije ponude, vjerodostojan je original ponude.

Kopije ponude se dostavljaju zajedno sa originalom u jednoj koverti/paketu, **ako je fizički izvodivo**, ili u više odvojenih koverata/paketa. **Elektronska kopija ponude se dostavlja u posebnoj koverti stavljenom u kovertu/paket sa originalom ponude ili se dostavlja zalijepljena/uvezana u original ponude.**

20.2 Ponuda, bez obzira na način dostavljanja, mora biti zaprimljena na protokol ugovornog organa, na adresi navedenoj u tenderskoj dokumentaciji, do datuma i vremena navedenog u obavještenju o nabavci i tenderskoj dokumentaciji. Sve ponude zaprimljene nakon tog vremena su neblagovremene i kao takve, neotvorene će biti vraćene ponuđaču.

20.3 Ponude se dostavljaju osobno na protokol ugovornog organa ili putem pošte, na adresu ugovornog organa, u zatvorenoj koverti/paketu na kojoj, na prednjoj strani, mora biti navedeno:

- **„Elektroprenos - Elektroprijenos BiH” a.d. Banja Luka**  
**ul. Marije Bursać 7a, 78000 Banja Luka, Bosna i Hercegovina.**
- naziv i adresa ponuđača (grupe ponuđača) – u lijevom gornjem kutu koverta/paketa,
- broj nabavke: **JN – OP – 1102-1/178,**
- naziv predmeta nabavke: **NABAVKA KABLOVA, KABLOVSKE OPREME I CU PROFILA**
- naznaka: **„NE OTVARAJ – do 14.03.2019. godine do 12:00 sati“.**

20.4 Dopuštenost dostave alternativnih ponuda: **Nije dozvoljeno.**

20.5 Ponuđači mogu dostaviti ponudu za jedan lot, za više lotova ili za sve lotove. Za svaki lot se podnosi posebna ponuda. Ponuđač za svaki lot može dostaviti samo jednu ponudu. Ponude ponuđača koji dostavi više ponuda, samostalno ili u okviru grupe ponuđača za isti lot, biti će odbačene. Ponude za sve lotove na koje se prijavljuje ponuđač mogu se dostaviti u posebnim kovertama/paketima na kojima mora biti naznačeno na koji lot se ponuda odnosi (ili zajedno u jednoj koverti/paketu), sa naznačenim podacima iz tačke 20.3.

20.6 Ponuđač koji dostavlja ponudu za više lotova može **dokumente koji su zajednički za više lotova** (izjave i dokaze o ispunjavanju uslova za kvalifikaciju) dostaviti u jednoj ponudi, prvoj po rednom broju lota na koji se prijavljuje ili posebno u ponudi za svaki lot.

## **21. Mjesto, datum i vrijeme za prijem ponuda**

21.1 Ponude se dostavljaju na način definiran u točki 20. ove tenderske dokumentacije, na protokol ugovornog organa na sljedeću adresu:

**"Elektroprenos - Elektroprivredna Agencija BiH" a.d. Banja Luka  
ul. Marije Bursać 7a, 78000 Banja Luka  
Bosna i Hercegovina**

21.2 Rok za dostavljanje ponuda je **14.03.2019. godine do 11:30 sati.**

21.3 Ponuda ponuđača mora biti dostavljena do datuma i sata naznačenog u obavještenju o nabavci odnosno tenderskoj dokumentaciji i za ugovorni organ nije relevantno kada je ona poslata niti na koji način. Ponuđači koji ponude dostavljaju poštom preuzimaju rizik kašnjenja ukoliko ponude ne stignu do krajnjeg roka utvrđenog tenderskom dokumentacijom. Ponude zaprimljene nakon isteka roka za prijem ponuda se vraćaju neotvorene ponuđačima.

## **22. Mjesto, datum i vrijeme otvaranja ponuda**

22.1 Javno otvaranje ponuda će se održati **14.03.2019. godine u 12:00 sati**, u prostorijama Ugovornog organa „Elektroprenos – Elektroprivredna Agencija BiH” a.d. Banja Luka, Marije Bursać 7a, 78000 Banja Luka.

22.2 Ovlašteni predstavnici ponuđača, kao i sva druga zainteresirana lica mogu prisustvovati otvaranju ponuda. Informacije koje se iskazuju u toku javnog otvaranja ponuda će se dostaviti svim ponuđačima koji su u roku dostavili ponude putem Zapisnika sa otvaranja ponuda, odmah, a najkasnije u roku od 3 dana.

22.3 Na javnom otvaranju ponuda priopćiti će se sljedeće informacije:

- naziv ponuđača;
- cijena ponude (bez PDV-a);
- popust naveden u ponudi, ako je posebno iskazan.

22.4 Predstavnici ponuđača moraju imati ovlaštenje za sudjelovanje na javnom otvaranju ponuda u ime Ponuđača, ovjereno i potpisano od strane odgovorne osobe ponuđača, da bi mogli potpisati i preuzeti Zapisnik sa otvaranja ponuda i vršiti druge pravne radnje zastupanja interesa Ponuđača na otvaranju ponuda. U suprotnom, prisustvovati će otvaranju i smatrat će se ostalim zainteresovanim osobama bez gore navedenih prava.

## **23. Izmjena, dopuna i povlačenje ponuda**

23.1 Do isteka roka za prijem ponuda, ponuđač može svoju ponudu izmjeniti ili dopuniti i to da u posebnoj koverti/paketu, dostavi sve dokumente koji su vezani za izmjene ili dopune, uvezane na način kako se traži ovom tenderskom dokumentacijom, a na koverti/paketu navesti sljedeće:

- **„Elektroprenos - Elektroprivredna Agencija BiH” a.d. Banja Luka  
ul. Marije Bursać 7a, 78000 Banja Luka, Bosna i Hercegovina.**

- naziv i adresa ponuđača (grupe ponuđača) – u lijevom gornjem uglu koverta/paketa,
- **IZMJENA/DOPUNA PONUDE ZA NABAVKU**
- broj nabavke: **JN – OP – 1102-1/18,**
- naziv predmeta nabavke: **NABAVKA KABLOVA, KABLOVSKE OPREME I CU PROFILA**
- naznaka: „**NE OTVARAJ – do 14.03.2019. godine do 12:00 sati**“.

23.2 Ponuđač može do isteka roka za prijem ponuda odustati od svoje ponude, na način da dostavi pisanu izjavu da odustaje od ponude, uz obavezno navođenje predmeta nabavke i broja nabavke, i to najkasnije do roka za prijem ponuda. U tom slučaju ponuda će biti vraćena ponuđaču neotvorena.

23.3 Ponuda se ne može mijenjati, dopunjavati, niti povući nakon isteka roka za prijem ponuda.

#### **24. Cijena ponude**

24.1 Cijena ponude je cijena bez PDV-a, koja je jednaka zbiru cijena bez PDV-a svih stavki navedenih u Obrascu za cijenu ponude – Prilog 3.

24.2 Cijena ponude mora biti isto izražena u Obrascu za ponudu – Prilog 2 i Obrascu za cijenu ponude – Prilog 3. U slučaju da se ne slažu cijene iz ova dva obrasca, prednost se daje cijeni ponude iz Obrasca za cijenu ponude – Prilog 3.

24.3 Cijena ponude se u Obrascu za ponudu i Obrascu za cijenu ponude navodi bez PDV-a, a zatim se posebno navodi ponuđeni popust, cijena ponude sa uključenim popustom, iznos PDV-a na cijenu ponude sa uključenim popustom i na kraju ukupna cijena ponude sa uključenim popustom (sa PDV-om). Ukupna cijena ponude sa uključenim popustom (sa PDV-om) piše se brojevima i slovima, kako je to predviđeno u Obrascu za ponudu. U slučaju neslaganja iznosa upisanih broјčano i slovima, prednost se daje iznosu upisanom slovima.

24.4 Ponuđači su dužni dostaviti popunjen obrazac za cijenu ponude – Prilog 3, u skladu sa svim zahtjevima koji su u njemu definirani, i ponuđač je dužan dati ponudu za sve stavke koje su navedene u obrascu, vodeći pri tome računa da cijena niti jedne stavke u obrascu ne može biti 0 (nula). U slučaju da ponuđač ne popuni obrazac u skladu sa postavljenim zahtjevima, njegova ponuda će biti odbačena.

24.5 Ponuđač iskazuje popust u postocima i u novčanom iznosu. U slučaju da ponuđač ne nudi popust, na mjestima gdje se upisuje pripadajući iznos popusta upisuje 0,00. Ako ponuđač ne iskaže popust na propisan način ili na bilo koji način uslovljava popust, smatrati će se da nije ni ponudio popust. U slučaju razlike u popustu iskazanom u postocima i u novčanom iznosu prednost se daje iznosu iskazanom u procentima.

- 24.6 Ukoliko ponuđač nije PDV obaveznik u Bosni i Hercegovini, cijenu ponude u Obrascu za ponudu i Obrascu za cijenu ponude navodi bez PDV-a, zatim posebno navodi ponuđeni popust, cijenu ponude sa uključenim popustom bez PDV-a, ne prikazuje PDV (na mjestu gdje se upisuje pripadajući iznos PDV-a upisuje 0,00) i na kraju, na mjestu ukupne cijene ponude upisuje prethodno navedenu cijenu ponude sa uključenim popustom bez PDV-a (brojevima i slovima).
- 24.7 U slučaju stranog ponuđača, isti je dužan da se, ukoliko bude izabran kao najpovoljniji, registruje kod poreskog punomoćnika za PDV koji ima sjedište u BiH, a sve u skladu sa članom 60. Zakona o porezu na dodatu vrijednost ("Službeni glasnik Bosne i Hercegovine", br. 9/05, 35/05 i 100/08), (u daljem tekstu: Zakon o PDV-u), i o tome Ugovornom organu dostavi pisani dokaz najkasnije do zaključenja ugovora.
- 24.8 Ponuđena cijena robe na paritetu DDP treba uključivati sve obaveze vezane za tu robu, a naročito:
- sve carinske obaveze ili poreze na uvoz i prodaju ili druge poreze koji su već plaćeni ili koji se mogu platiti na komponente i sirovine koje se koriste u proizvodnji ili sastavljanju roba;
  - sve carinske obaveze ili poreze na uvoz i prodaju ili druge poreze koji su već plaćeni na direktno uvezene komponente koje se nalaze ili će se nalaziti u toj robi;
  - sve pripadajuće indirektne poreze (odnosi se na carine ali ne na PDV koji se plaća u BiH), poreze na prodaju i druge slične poreze na gotove proizvode koji će se trebati platiti u Bosni i Hercegovini, ako ovaj ugovor bude dodjeljen;
  - cijenu prevoza i špediterske usluge;
  - osiguranje;
  - cijenu popratnih (dodatnih) usluga navedenih u tenderskoj dokumentaciji;
  - druge troškove u procesu nabavke i isporuke robe (istovar robe na mjestu isporuke).
- 24.9 Cijena ponude koju navede ponuđač neće se mijenjati u toku izvršenja ugovora i ne podliježe bilo kakvim promjenama. Ugovorni organ će kao neprihvatljivu odbiti onu ponudu koja sadrži cijenu ponude koja se može prilagođavati, a koja nije u skladu sa ovim stavom.
- 24.10 Cijena ponude treba biti navedena u konvertibilnim markama (KM). Strani ponuđači mogu cijenu ponude iskazati u eurima (EUR), isključivo na paritetu DDP (Incoterms 2010). Navedeni iznos preračunati će se u KM prema javnom tečaju Centralne banke Bosne i Hercegovine na dan otvaranja ponuda i zadržati po istom kursu sve do kraja realizacije ugovora.

## **25. Kriterij za dodjelu ugovora**

25.1 Kriterij za dodjelu ugovora je: **Najniža cijena**

25.2 Ugovor se dodjeljuje ponuđaču koji je ponudio najnižu cijenu ponude.

25.3 Ponude koje ne zadovolje tehničke zahtjeve i specifikacije ili nisu u skladu sa opisom predmeta javne nabavke, biti će odbijene.

## **26. Period važenja ponude**

26.1 Ponude moraju važiti **devedeset (90) dana**, računajući od isteka roka za dostavljanje ponuda. Sve dok ne istekne period važenja ponuda, ugovorni organ ima pravo tražiti od ponuđača u pisanoj formi da produže period važenja njihovih ponuda do određenog datuma. Svaki ponuđač ima pravo odbiti takav zahtjev, i u tom slučaju ne gubi pravo na povrat garancije za ozbiljnost ponude.

Ponuđač koji pristane produžiti period važenja svoje ponude i o tome u pisanoj formi obavijesti ugovorni organ, produžit će period važenja ponude i dostaviti produženu garanciju za ozbiljnost ponude sa produženim rokom i to u roku koji odredi ugovorni organ. Ponuda se ne smije mijenjati. Ako ponuđač ne odgovori na zahtjev ugovornog organa u vezi sa produženjem perioda važenja ponude ili ne dostavi produženu garanciju za ozbiljnost ponude, smatrati će se da je ponuđač odbio zahtjev ugovornog organa, te se njegova ponuda neće razmatrati u daljem toku postupka.

26.2 Ponuđeni period važenja ne može biti kraći od perioda traženog u tenderskoj dokumentaciji, a ugovorni organ ne može utvrditi period kraći od 30 dana. Ukoliko ponuđač u ponudi ne navede period njenog važenja, smatra se da ponuda važi za period naznačen u tenderskoj dokumentaciji.

26.3 U slučaju da je period važenja ponude kraći od perioda navedenog u tenderskoj dokumentaciji, ugovorni organ će odbiti takvu ponudu u skladu sa članom 60. stav (1) Zakona.

## **27. Nacrt ugovora**

27.1 Nacrt ugovora je dat u Prilogu 9 ove tenderske dokumentacije. Ponuđač **ne treba popuniti** Nacrt ugovora sa svojim podacima i detaljima koji su sadržani u ponudi (tj. cijena i drugi podaci). Ti podaci će biti uvršteni u Ugovor prilikom pripreme istog nakon provedenog postupka javne nabavke kojom prilikom će se upisati podaci koje je ponuđač naveo u svojoj ponudi. Nacrt ugovora na njegovoj zadnjoj stranici, treba biti potpisan od strane **ponuđača (odgovorne osobe ponuđača ili osobe ovlaštene za podnošenje ponude od strane ponuđača)** te ovjeren pečatom ponuđača na za to predviđenom mjestu. Na prethodno opisan način, potpisan i ovjeren nacrt ugovora čini sastavni dio ponude.

## **28. Zaključivanje ugovora**

28.1 Ugovorni organ će dostaviti na potpis izabranom ponuđaču prijedlog ugovora i to nakon isteka roka od petnaest (15) dana, računajući od dana kada su svi ponuđači obaviješteni o izboru najpovoljnijeg ponuđača, osim u slučaju da odluka nije postala konačna zbog uložene žalbe (slučaj odgađanja nastavka postupka) ili je poništena povodom uložene žalbe. Prijedlog ugovora će odgovarati nacrtu ugovora iz tenderske dokumentacije pri čemu Ugovorni organ zadržava pravo prilagođenja prijedloga ugovora u skladu sa predmetom nabavke.

- 28.2 Ugovor će se zaključiti u skladu sa uvjetima iz tenderske dokumentacije, prihvaćene ponude i u skladu sa zakonima o obligacijskim odnosima u BiH.
- 28.3 Ugovorni organ će dostaviti prijedlog ugovora ponuđaču čija je ponuda na rang listi odmah iza ponude izabranog ponuđača, ako izabrani ponuđač:
- propusti da dostavi originale ili ovjerene kopije dokumenata i člana 45. i 47. Zakona, ne starije od tri mjeseca od dana dostavljanja ponude, u roku od 5 dana od dana obavještenja o izboru najpovoljnijeg ponuđača ili
  - propusti dostaviti dokumentaciju koja je bila uvjet za potpisivanje ugovora, a koju je bio dužan dostaviti u skladu sa propisima u BiH, ili
  - u pisanoj formi odbije dodjelu ugovora, ili
  - propusti dostaviti garanciju za izvršenje ugovora u skladu sa uslovima iz tenderske dokumentacije, ili
  - propusti potpisati ugovor o nabavci u roku koji odredi Ugovorni organ ili
  - odbije zaključiti ugovor u skladu sa uslovima iz tenderske dokumentacije i ponude koju je dostavio.
- 28.4 U slučaju podjele nabavke na lotove, Ugovor se zaključuje za svaki lot posebno, a ako je jedan ponuđač najuspješniji za dva ili više lotova, ugovorni organ može zaključiti jedan ugovor za sve lotove na kojima je ponuđač najuspješniji (član 16. ZJN)

Vlasništvo "Elektroprenos-Elektroprijenos BiH" a.d. Hrama Lupa same za uvj



## **OSTALI PODACI I DODATNE INFORMACIJE**

### **29. Trošak ponude, objava i preuzimanje tenderske dokumentacije**

- 29.1 Trošak pripreme ponude i podnošenja ponude u cjelini snosi ponuđač.
- 29.2 Ugovorni organ objavljuje tendersku dokumentaciju, istovremeno s objavom obavještenja o nabavci, u sistemu "E-nabavke", u skladu sa članom 55. Zakona i članom 1. stav (3) tačka b) i članom 9 Uputstva o uslovima i načinu objavljivanja obavještenja i dostavljanja izvještaja u postupcima javnih nabavki u informacijskom sistemu "E-nabavke" ("Službeni glasnik BiH", broj 90/14, 53/15).
- 29.3 Preuzimanje tenderske dokumentacije vrši se na način da zainteresirani privredni subjekti iz člana 2.stav (1) tačka c) Zakona koji su registrirani u sistemu "E-nabavke", bez naknade, preuzimaju tendersku dokumentaciju objavljenu u sistemu "E – nabavke". Objavom tenderske dokumentacije na sistemu "E – nabavke" onemogućeno je dostavljanje iste na druge načine predviđene članom 55. stav (1) tačka a) – c) Zakona. Također, za istu se ne zahtjeva novčana naknada za preuzimanje.
- 29.4 Tenderska dokumentacija može se preuzeti više puta za isti postupak javne nabavke. Ako korisnik sistema preuzme tendersku dokumentaciju za isti postupak javne nabavke više puta, rok za žalbu iz člana 101. stav (1) tačka b) Zakona računa se od prvog preuzimanja tenderske dokumentacije.
- 29.5 Kompletna tenderska dokumentacija, za uvid, biti će objavljena na web stranici Ugovornog organa i to: [www.eleprenos.ba](http://www.eleprenos.ba)

### **30. Ispravka i/ili izmjena tenderske dokumentacije, traženje pojašnjenja**

- 30.1 Objavom tenderske dokumentacije u sistemu "E – nabavke", postavljanje zahtjeva za pojašnjenje tenderske dokumentacije i odgovora s pojašnjenjem može se izvršiti samo u formi i na način kako je definirano u sistemu "E – nabavke". Izmjene i dopune tenderske dokumentacije se vrše na način da se objavljuje novi dokument u sistemu "E – nabavke".
- 30.2 Zainteresirani kandidati/ponuđači mogu, u sistemu "E – nabavke", tražiti pojašnjenje tenderske dokumentacije blagovremeno, a najkasnije deset (10) dana prije isteka roka za podnošenje zahtjeva za učešće ili ponuda.
- 30.3 Ugovorni organ će odgovoriti na zahtjev za pojašnjenje, blagovremeno u roku od tri (3) dana, a najkasnije pet (5) dana prije isteka roka za podnošenje zahtjeva za učešće ili ponude, a odgovor s pojašnjenjem kroz sistem "E – nabavke" dostaviti svim kandidatima/ponuđačima koji su preuzeli tendersku dokumentaciju sa sistema "E – nabavke".
- 30.4 Ukoliko odgovor iz stava (3) ovog člana, dovodi do izmjena tenderske dokumentacije i te izmjene zahtijevaju od kandidata/ponuđača da izvrše znatne izmjene i/ili da prilagode njihove ponude, naručilac je obavezan produžiti rok za podnošenje zahtjeva za učešće ili ponuda, najmanje za sedam (7) dana.

- 30.5 Ukoliko se nakon osiguranja tenderske dokumentacije pokaže da je za pripremu ponuda neophodna posjeta mjestu isporuke robe, Ugovorni organ je obavezan produžiti rok za prijem ponuda za najmanje sedam (7) dana, kako bi se omogućilo da se svi ponuđači upoznaju sa svim informacijama koje su neophodne za pripremu ponuda, izuzev u slučaju kada je u tenderskoj dokumentaciji već predviđen obilazak mjesta ili lokacije za isporuku.
- 30.6 Ugovorni organ može napraviti izmjene i dopune tenderske dokumentacije pod uvjetom da se one učine dostupnim zainteresovanim kandidatima/ponuđačima istog dana, a najkasnije pet dana prije isteka utvrđenog roka za prijem zahtjeva za učešće ili ponuda.

### **31. Podugovaranje**

- 31.1 U slučaju da ponuđač u svojoj ponudi (tačka 6. Izjave ponuđača u Obrascu za ponudu - Prilog 2) naznači da će dio ugovora dati podugovaraču, mora se izjasniti koji dio (opisno ili procentualno ili u vrijednosti ponude izraženoj u valuti ponude bez PDV-a) će dati podugovaraču. U Izjavi ne mora identificirati podugovarača.
- 31.2 Izabrani ponuđač je dužan, prije nego uvede podugovarača u posao, obratiti se pismeno ugovornom organu za suglasnost za uvođenje podugovarača, sa svim podacima vezano za podugovarača. Ugovorni organ može izvršiti provjeru kvalifikacija ponuđača u skladu s članom 44. Zakona, i u roku od 15 dana od dana prijema obavještenja o podugovaraču, obavijestiti dobavljača o svojoj odluci.
- 31.3 Ugovorni organ ukoliko odbije dati saglasnost za uvođenje podugovarača za koje je izabrani ponuđač dostavio zahtjev, dužan je pismeno obazložiti razloge zbog kojih nije dao saglasnost.
- 31.4 Ponuđač kojem je dodijeljen ugovor dužan je da prije realizacije podugovora dostaviti ugovornom organu podugovor koji obavezno sadrži sledeće elemente propisane članom 73. stav (4) Zakona, i to:
- dio ugovora - koji će realizirati podugovarač;
  - naziv, opis i vrijednost dijela ugovora koji će realizirati podugovarač;
  - podatke o podugovaraču: naziv podugovarača, sjedište, JIB/IDB, broj transakcijskog računa i naziv banke kod koje se vodi.
- 31.5 Gore navedeni podaci su osnov za direktno plaćanje podugovaraču.
- 31.6 U slučaju podugovaranja, odgovornost za uredno izvršavanje ugovora snosi izabrani ponuđač.

#### **Napomena:**

U skladu sa Zakonom o javnim nabavkama podugovarač se ne smatra ponuđačem niti članom grupe ponuđača u smislu postupka javne nabavke.

Ukoliko se ponuđač u ponudi uopšte ne izjasni o angažovanju podgovarača smatraće se da ga neće angažovati.

### **32. Ukoliko se kao ponuđač javi fizičko lice (uvjeti i dokazi)**

32.1 U slučaju da ponudu dostavlja fizičko lice u smislu odredbe člana 2. stav (1) točka c) Zakona, u svrhu dokaza u smislu ispunjavanja uvjeta osobne sposobnosti i sposobnosti obavljanja profesionalne djelatnosti dužan je dostaviti slijedeće dokaze:

- a) izvod/uvjerenje nadležnog suda kojim dokazuje da u krivičnom postupku nije izrečena pravosnažna presuda kojom je osuđen za krivično djelo učešća u kriminalnoj organizaciji, za korupciju, prevaru ili pranje novca, u skladu sa važećim propisima u Bosni i Hercegovini ili zemlji u kojoj je registriran, koje glasi na ime vlasnika – preduzetnika;
- b) uvjerenje od nadležnog organa uprave da nije u postupku obustavljanja poslovne djelatnosti;
- c) potvrda nadležne poreske uprave da izmiruje doprinose za penziono-invalidsko osiguranje i zdravstveno osiguranje za sebe i zaposlene (ukoliko ima zaposlenih u radnom odnosu),
- d) potvrda nadležne poreske uprave da izmiruje sve poreske obaveze kao fizičko lice registrirano za samostalnu djelatnost;
- e) potvrda nadležnog opštinskog organa da je registriran i da obavlja djelatnost za koju je registriran.

32.2 Pored dokaza o osobnoj sposobnosti i sposobnosti obavljanja profesionalne djelatnosti, dužan je dostaviti sve dokaze u pogledu ekonomsko-finansijske sposobnosti i tehničke i profesionalne sposobnosti, koji se traže u točkama 14. i 15. tenderske dokumentacije.

### **33. Rok za donošenje odluke o izboru**

33.1 Ugovorni organ će donijeti odluku o izboru najpovoljnijeg ponuđača ili odluku o poništenju u postupku javne nabavke u roku koji je određen tenderskom dokumentacijom kao rok važenja ponude, a najkasnije u roku od 7 (sedam) dana od dana isteka važenja ponude, odnosno u produženom periodu roka važenja ponude, ukoliko se on produži na zahtjev ugovornog organa. Odluka o rezultatima postupka javne nabavke biti će objavljena na web stranici ugovornog organa [www.eleprenos.ba](http://www.eleprenos.ba).

33.2 Svi ponuđači će biti obaviješteni o odluci ugovornog organa o rezultatu postupka javne nabavke u roku od 7 (sedam) dana od dana donošenja odluke, i to putem pošte s povratnicom. Uz obavještenje o rezultatima postupka ugovorni organ će dostaviti ponuđačima odluku o izboru najpovoljnijeg ponuđača ili poništenju postupka, kao i zapisnik o ocjeni ponuda.

### **34. Rok, način i uvjeti plaćanja izabranom ponuđaču**

34.1 Plaćanje izabranom ponuđaču će se vršiti na način definiran u članu 4. Nacrta ugovora, (**Prilog 9** ove tenderske dokumentacije).

### **35. Povjerljivost dokumentacije privrednih subjekata**

35.1 Ponuđač koji dostavlja ponudu koja sadrži određene informacije/podatke koje su povjerljive treba da u ponudi dostavi spisak povjerljivih informacija/podataka u formi koja je data u Prilogu 4 - Obrazac za povjerljive informacije, potpisan od strane ponuđača i ovjeren pečatom ponuđača ili u slučaju da ponuda ne sadrži povjerljive informacije/podatke, treba u ponudi dostaviti Obrazac za povjerljive informacije, potpisan od strane ponuđača i ovjeren pečatom ponuđača, sa izjašnjenjem da nema povjerljivih informacija.

U slučaju postojanja povjerljivih informacija/podataka, uz njihovo navođenje, ponuđač je dužan naznačiti brojeve stranica u ponudi na kojoj se nalaze, pravni osnov po kojem se te informacije/podaci smatraju povjerljivim i koliko dugo će biti povjerljive.

35.2 Ukoliko ponuđač u ponudi ne dostavi Obrazac za povjerljive informacije ili ga dostavi nepopunjenog smatraće se da ponuda ne sadrži povjerljive informacije i neće biti odbačena.

35.3 Povjerljivim podacima ne mogu se smatrati (član 11.ZJN):

- a) ukupne i pojedinačne cijene iskazane u ponudi;
- b) predmet nabavke, odnosno ponuđena roba, usluga ili rad od koje zavisi poređenje sa tehničkom specifikacijom i ocjena da je ponuda u skladu sa zahtjevima iz tehničke specifikacije;
- c) dokazi o osobnoj situaciji ponuđača (u smislu odredbi čl. 45.-51. Zakona).

35.4 Ako ponuđač označi povjerljivim podatke koji se u skladu sa ovom tačkom tenderske dokumentacije ne mogu proglašiti povjerljivim ili dijelove ponude koji su po svojoj prirodi javne informacije (katalozi, finansijski izvještaji koji su dostupni na web-u, podaci koji se koriste za ocjenu ponude, uvjerenja iz javnih registara i slični dokumenti), ugovorni organ ih neće smatrati povjerljivim, a ponuda ponuđača neće biti odbačena.

35.5 Nakon javnog otvaranja ponuda nijedna informacija vezana za ispitivanje, pojašnjenje ili ocjenu ponuda ne smije se otkrivati nijednom učesniku postupka ili trećoj osobi prije nego što se odluka o rezultatu postupka ne saopšti učesnicima postupka.

35.6 Sudionici u postupku javne nabavke ni na koji način ne smiju neovlašteno prisvajati, koristiti za svoje potrebe ili proslijediti trećim licima podatke, riješenja ili dokumentaciju (informacije, planove, kompjuterske programe i dr.) koji su mu stavljeni na raspolaganje ili do kojih su došli na bilo koji način u postupku javne nabavke.

35.7 Nakon prijema odluke o izboru najpovoljnijeg ponuđača ili odluke o poništenju postupka javne nabavke, a najkasnije do isteka roka za žalbu, ugovorni organ će po prijemu zahtjeva ponuđača, a najkasnije u roku od dva (2) dana od dana prijema zahtjeva, omogućiti uvid u svaku ponudu, uključujući dokumente podnesene u skladu sa članom 45. stav (2) ZJN i pojašnjenja originalnih dokumenata u skladu s članom 68.

stav (3) ZJN, osim informacija koje je ponuđač označio kao povjerljive i koje se mogu smatrati povjerljivim u skladu sa Zakonom.

### **36. Neprirrodno niska cijena ponude**

36.1 Ako ugovorni organ ocijeni da je ponuđena cijena neprirrodno niska, u skladu sa članom 66. Zakona, pismeno će zahtijevati od ponuđača da obrazloži ponuđenu cijenu.

36.2 Ponuđač je dužan na zahtjev ugovornog organa da pismeno dostavi detaljne informacije o relevantnim sastavnim elementima ponude, uključujući elemente cijene, odnosno razloge za ponuđenu cijenu. Ugovorni organ će uzeti u razmatranje objašnjenja koja se na primjeren način odnose na:

- a) ekonomičnost proizvodnog procesa, pruženih usluga ili građevinske metode;
- b) izabrana tehnička rješenja i/ili izuzetno pogodne uslove koje ponuđač ima za dostavu robe, pružanje usluga ili za izvođenje radova;
- c) originalnost robe, usluga ili radova koje je ponuđač ponudio;
- d) usklađenost s važećim odredbama koje se odnose na zaštitu na radu i uslove rada na mjestu gdje se isporučuje roba, pružaju usluge ili se izvode radovi;
- e) mogućnost da ponuđač prima državnu pomoć, s tim da ponuđač mora dokazati da je državna pomoć dodijeljena u skladu sa važećim propisima.

36.3 Ugovorni organ će obavezno zatražiti obrazloženje neprirrodno niske cijene ponude, u sljedećim slučajevima:

- ako je cijena ponude za više od 50 % niža od prosječne cijene preostalih prihvatljivih ponuda, ako su primljene najmanje tri prihvatljive ponude, ili
- ako je cijena ponude za više od 20% niža od cijene drugorangirane prihvatljive ponude.

Ovo pravilo ne sprečava ugovorni organ da zatraži obrazloženje neprirrodno niske cijene ponude i iz drugih razloga propisanih članom 66. Zakona o javnim nabavkama.

36.4 Ako ponuđač odbije dostaviti pisano obrazloženje ili dostavi obrazloženje, iz kojeg se ne može utvrditi da će ponuđač biti u mogućnosti isporučiti robu/pruži usluge/izvede radove po ponuđenoj cijeni, ugovorni organ će takvu ponudu odbaciti.

### **37. Provjera računске ispravnosti ponude**

37.1 Ugovorni organ će ispraviti bilo koju grešku u ponudi koja je čisto aritmetičke prirode, ukoliko se ista otkrije tokom provjere računске ispravnosti ponude. Ugovorni organ će neodložno ponuđaču uputiti obavještenje o svakoj ispravci i može nastaviti sa postupkom ocjene ponude, sa ispravljenom greškom, pod uslovom da je ponuđač pisanim putem prihvatio ispravku u roku koji je odredio ugovorni organ. Ispravljene iznosi su kao takvi obavezujući za ponuđača. Ako ponuđač ne prihvati predloženu ispravku, ponuda se odbacuje i garancija za ozbiljnost ponude, ukoliko postoji, se vraća ponuđaču.

37.2 Ugovorni organ će ispraviti greške u računanju cijene u sljedećim slučajevima:

- a) ako postoji razlika između jedinične cijene i ukupnog iznosa koji se dobije množenjem jedinične cijene i količine, jedinična cijena koja je navedena će imati prednost i potrebno je ispraviti konačan iznos;
- b) ako postoji greška u ukupnom iznosu u vezi sa sabiranjem podiznosa, podiznos će imati prednost, kada se ispravlja ukupan iznos.

37.3 Jedinična cijena stavke se ne smatra računskom greškom, odnosno ne može se ispravljati.

### **38. Preferencijalni tretman domaćeg**

38.1 Ugovorni organ primjenjivati će preferencijalni tretman domaćeg iz člana 67. Zakona o javnim nabavkama BiH ("Službeni glasnik Bosne i Hercegovine", broj: 39/14) i Odluke Savjeta ministara BiH o obaveznoj primjeni preferencijalnog tretmana domaćeg, ("Službeni glasnik Bosne i Hercegovine", br. 83/16, u daljem tekstu Odluka).

38.2 Preferencijalni tretman domaćeg će se primjenjivati isključivo u svrhu uspoređivanja ponuda, prilikom ocjene ponuda u skladu sa članom 1., stav (1), tačka a) Odluke. Prilikom obračuna cijena iz ponuda u svrhu upoređivanja ponuda, cijena domaćih ponuda će se umanjiti za preferencijalni faktor u iznosu od **pet posto (5%)**.

U smislu ove odredbe, a obzirom da se radi o ugovoru o nabavci roba, kao što je naznačeno u točki 5.3 ove tenderske dokumentacije, domaće ponude su ponude koje podnose pravna ili fizička lica sa sjedištem u BiH, koja su registrirana u skladu sa zakonima u BiH i kod kojih najmanje 50% ukupne vrijednosti od ponuđenih roba imaju porijeklo iz BiH.

U svrhu dokazivanja da ponuda ispunjava uslove za primjenu preferencijalnog tretmana domaćeg ponuđač je dužan da dostavi:

- 1) Izjavu da najmanje 50% od ukupne vrijednosti ponuđenih roba imaju porijeklo iz BiH (izjava je sadržana u tački 4. Izjave ponuđača u okviru Obrasca za ponudu - Prilog 2 ove tenderske dokumentacije),
- 2) Potvrdu Vanjskotrgovinske/Spoljnotrgovinske komore Bosne i Hercegovine da ponuđena roba ima BiH porijeklo. Potvrda se prilaže za svaku stavku u Obrascu za cijenu ponude, za koju se tvrdi da joj je porijeklo iz BiH.

### **Dostavljeni dokumenti moraju biti originali ili ovjerene kopije originala.**

Ugovorni organ zadržava pravo provjere dostavljenih podataka i dokumenata.

U skladu sa članom 1., stav (2) Odluke o obaveznoj primjeni preferencijalnog tretmana domaćeg, za ponuđače iz država potpisnica Sporazuma o izmjeni i pristupanju Centralnoevropskom sporazumu o slobodnoj trgovini (CEFTA 2006), izuzev Republike Hrvatske, Bugarske i Rumunije koje su u međuvremenu postale članice EU, preferencijalni tretman domaćeg primjenjivaće se u skladu sa odredbama tog sporazuma.

Shodno tome primjena preferencijalnog faktora je isključena u odnosu na ponude koje podnose pravna ili fizička lica sa sjedištem u državama potpisnicama CEFTE i koja su registrovana u skladu sa zakonima u državama potpisnicama CEFTE, kod kojih najmanje 50% ukupne vrijednosti od ponuđenih roba imaju porijeklo iz država potpisnica CEFTE.

U svrhu dokazivanja da ponude ispunjavaju prethodno navedene uslove, a obzirom da se radi o ugovoru o nabavci robe, kao što je naznačeno u tački 5.3 ove tenderske dokumentacije, ponuđači iz država potpisnica CEFTE su dužni da dostave:

- 1) Izjavu da najmanje 50% od ukupne vrijednosti ponuđenih roba imaju porijeklo iz država potpisnica CEFTE (izjava se daje na memorandumu ponuđača i mora biti potpisana od strane ponuđača i ovjerena pečatom ponuđača),
- 2) Potvrdu nadležne Privredne komore da ponuđena roba ima porijeklo iz država potpisnica CEFTE. Potvrda se prilaže za svaku stavku u Obrascu za cijenu ponude, za koju se tvrdi da joj je porijeklo iz država potpisnica CEFTE.

**Dostavljeni dokumenti moraju biti originali ili ovjerene kopije originala.**

Ugovorni organ zadržava pravo provjere dostavljenih podataka i dokumenata.

38.3 Preferencijalni tretman domaćeg, u slučaju ponude koju podnosi grupa ponuđača, će se primjenjivati na sljedeći način:

- Domaćom ponudom smatra se ponuda koju podnosi grupa ponuđača koju čine pravna ili fizička lica sa sjedištem u BiH i koja su registrovana u skladu sa zakonima u BiH i kod kojih najmanje 50% ukupne vrijednosti od ponuđenih roba imaju porijeklo iz BiH.

U svrhu dokazivanja da ponuda grupe ponuđača ispunjava uslove za primjenu preferencijalnog tretmana domaćeg, grupa ponuđača je dužna da dostavi:

- 1) Izjavu da najmanje 50% od ukupne vrijednosti ponuđenih roba imaju porijeklo iz BiH (izjava je sadržana u tački 4. Izjave ponuđača u okviru Obrasca za ponudu - Prilog 2 ove tenderske dokumentacije),
- 2) Potvrdu Vanjskotrgovinske/Spoljnotrgovinske komore Bosne i Hercegovine da ponuđena roba ima BiH porijeklo. Potvrda se prilaže za svaku stavku u Obrascu za cijenu ponude, za koju se tvrdi da joj je porijeklo iz BiH;

- Domaćom ponudom se smatra i ponuda koju podnosi grupa ponuđača koju čine pravna ili fizička lica sa sjedištem u državama potpisnicama CEFTE i koja su registrirana u skladu sa zakonima u državama potpisnicama CEFTE i najmanje jedno pravno ili fizičko lice sa sjedištem u BiH koje je registrirano u skladu sa zakonima u BiH i kod kojih najmanje 50% ukupne vrijednosti od ponuđenih roba imaju porijeklo iz BiH.

U svrhu dokazivanja da ponuda grupe ponuđača ispunjava uslove za primjenu preferencijalnog tretmana domaćeg, grupa ponuđača je dužna da dostavi:

- 1) Izjavu da najmanje 50% od ukupne vrijednosti ponuđenih roba imaju porijeklo iz BiH (izjava je sadržana u tački 4. Izjave ponuđača u okviru Obrasca za ponudu - Prilog 2 ove tenderske dokumentacije),
  - 2) Potvrdu Vanjskotrgovinske/Spoljnotrgovinske komore Bosne i Hercegovine da ponuđena roba ima BiH porijeklo. Potvrda se prilaže za svaku stavku u Obrascu za cijenu ponude, za koju se tvrdi da joj je porijeklo iz BiH;
- Primjena preferencijalnog faktora je isključena u odnosu na ponudu koju podnosi grupa ponuđača koju čine pravna ili fizička lica sa sjedištem u državama potpisnicama CEFTE i koja su registrirana u skladu sa zakonima u državama potpisnicama CEFTE ili koju pored pravnih ili fizičkih lica sa sjedištem u državama potpisnicama CEFTE čine i pravna ili fizička lica sa sjedištem u BiH, koja su registrirana u skladu sa zakonima u BiH i kod kojih najmanje 50% ukupne vrijednosti od ponuđenih roba imaju porijeklo iz država potpisnica CEFTE.

U svrhu dokazivanja da ponuda grupe ponuđača ispunjava prethodno navedene uslove, grupa ponuđača je dužna da dostavi:

- 1) Izjavu da najmanje 50% od ukupne vrijednosti ponuđenih roba imaju porijeklo iz država potpisnica CEFTE (izjava se daje na memorandumu lidera grupe ponuđača i mora biti potpisana od strane lidera grupe ponuđača i ovjerena pečatom lidera grupe ponuđača),
- 2) Potvrdu nadležne Privredne komore da ponuđena roba ima porijeklo iz država potpisnica CEFTE. Potvrda se prilaže za svaku stavku u Obrascu za cijenu ponude, za koju se tvrdi da joj je porijeklo iz država potpisnica CEFTE;

**Dostavljeni dokumenti moraju biti originali ili ovjerene kopije originala.**

Ugovorni organ zadržava pravo provjere dostavljenih podataka i dokumenata.

- Ponuda koju podnosi grupa ponuđača koju čine pravna ili fizička lica sa sjedištem u BiH i sjedištem u nekoj trećoj državi (dakle niti je sjedište u BiH niti je sjedište u državi potpisnici CEFTE) kao i ponuda koju podnosi grupa ponuđača koju čine pravna ili fizička lica sa sjedištem u državama potpisnicama CEFTE i sjedištem u nekoj trećoj državi, **nema** tretman domaće ponude niti je primjena preferencijalnog faktora isključena u odnosu na ponude koje podnosi ovakva grupa ponuđača, bez obzira na porijeklo nuđene robe (ugovorni organ će u ovom slučaju, u svrhu poređenja ponuda, umanjiti cijene domaćih ponuda za preferencijalni faktor, u odnosu na ponudu ovakve grupe ponuđača).

**39. Sukob interesa**

- 39.1 U skladu sa članom 52. Zakona, kao i sa drugim važećim propisima u BiH, ugovorni organ će odbiti ponudu ukoliko je ponuđač koji je dostavio ponudu, dao ili namjerava dati sadašnjem ili bivšem zaposleniku ugovornog organa mito u vidu novčanog iznosa ili u nekom drugom obliku, u pokušaju da izvrši uticaj na neki postupak ili na odluku ili na sam tok postupka javne nabavke. Ugovorni organ će u pisanoj formi obavijestiti ponuđača i Agenciju za javne nabavke o odbijanju ponude, te o razlozima za to i o tome će napraviti zabilješku u izvještaju o postupku nabavke.



- 39.2 Ponuđač je dužan da uz ponudu dostavi i posebnu pismenu Izjavu u vezi člana 52. stav (2) zakona o javnim nabavkama da nije nudio mito niti učestvovao u bilo kakvim radnjama čiji je cilj korupcija u javnoj nabavci i to u formi utvrđenoj Prilogom 7 tenderske dokumentacije, ovjerenu kod organa nadležnog za ovjeru dokumenata, ne stariju od datuma objave obavještenja za predmetnu nabavku. Ako ponudu dostavlja grupa ponuđača svaki član mora dostaviti izjavu po članu 52. Zakona.
- 39.3 U slučaju da ponuda prouzrokuje ili može da prouzrokuje sukob interesa u skladu sa važećim propisima u BiH (član 52. Zakona), ugovorni organ će postupiti u skladu sa tim propisima, što uključuje i obrazloženo odbijanje takve ponude. S tim u vezi, ponuda će biti odbačena ako:
- rukovoditelj ugovornog organa ili član upravnog ili nadzornog odbora ugovornog organa istovremeno obavlja upravljačke poslove u privrednom subjektu koji dostavlja ponudu, ili
  - ako je rukovoditelj ugovornog organa ili član upravnog ili nadzornog odbora ugovornog organa istovremeno i vlasnik poslovnog udjela, dionica odnosno drugih prava na osnovu kojih učestvuje u upravljanju, odnosno u kapitalu tog privrednog subjekta sa više od 20%, ili
  - ako je ponuđač direktno ili indirektno sudjelovao u tehničkim konsultacijama u pripremi postupka javne nabavke, a ne može objektivno da dokaže da njegovo učešće u tehničkim konsultacijama ne ograničava konkurenciju, te da svi ponuđači imaju jednak tretman u postupku, sve u skladu sa odredbama člana 52. stav 5), 6) i 7) Zakona, ili
- postoje druge okolnosti koje dovode do sukoba interesa u skladu sa važećim propisima u BiH.

#### **40. Pouka o pravnom lijeku**

- 40.1 Svaki ponuđač koji ima opravdan interes za ugovor o javnoj nabavci i smatra da je ugovorni organ u toku postupka javne nabavke izvršio povredu Zakona i/ili podzakonskih akata, ima pravo da uloži žalbu na postupak u roku koji je određen u članu 101. Zakona.
- 40.2 Žalba se izjavljuje ugovornom organu u najmanje tri primjerka, u pisanoj formi direktno, ili preporučenom poštanskom pošiljkom, u rokovima propisanim članom 101. Zakona.
- 40.3 Ugovorni organ je dužan u roku od pet dana od zaprimanja žalbe donijeti odgovarajuću odluku po žalbi u skladu sa članom 100. Zakona.
- 40.4 Ako ugovorni organ odbaci žalbu zaključkom zbog procesnih nedostataka (žalba neblagovremena, nedopuštena ili izjavljena od neovlaštenog lica) ponuđač može izjaviti žalbu KRŽ u roku od 10 dana, od dana prijema zaključka.
- 40.5 Ako ugovorni organ usvoji žalbu djelimično ili u cjelosti, te svoje rješenje ili odluku zamjeni drugim rješenjem ili odlukom ili poništi postupak nabavke, ponuđač može izjaviti žalbu KRŽ u roku od 5 (pet) dana, od dana prijema rješenja, posredstvom ugovornog organa.

40.6 Ako ugovorni organ utvrdi da je žalba blagovremena, dopuštena i izjavljena od ovlaštenog lica, ali je neosnovana, dužan je u roku od pet dana, od datuma njenog zaprimanja prosljediti žalbu KRŽ, sa svojim izjašnjenjem na navode žalbe, kao i kompletnom dokumentacijom vezano za postupak protiv kojeg je izjavljena žalba.

#### **41. Garancija za ozbiljnost ponude**

- 41.1 Ponuđači koji sudjeluju u postupku javne nabavke dužni su da uz ponudu dostave originalnu **bezuwjetnu bankarsku garanciju** za ozbiljnost ponude. Iznos tražene garancije za ozbiljnost ponude je **1,5% procijenjene vrijednosti nabavke, odnosno 5.295,00 KM** (riječima: petisućadvjestodevedesetpet i 0/100 KM) ili u slučaju stranog ponuđača protivvrijednost u EUR obračunata po srednjem kursu Centralne banke BiH na dan izdavanja garancije i sa rokom važnosti, period važenja ponude plus trideset (30) dana.
- 41.2 Garancija za ozbiljnost ponude se ne smije bušiti radi ulaganja u ponudu niti oštećivati na bilo koji način. Iz prethodno navedenog razloga, garanciju je potrebno uložiti u PVC košuljicu ("U" fascikla, plastična folija), na košuljici naznačiti broj stranice/lista ponude, na način na koji se naznačava broj stranice/lista u cijeloj ponudi, i istu zatvoriti naljepnicom sa pečatom ponuđača ili zatvoriti jamstvenikom, s tim da se na mjesto vezivanja jamstvenika zalijepi naljepnica sa pečatom ponuđača. Ovako pripremljenu PVC košuljicu sa umetnutom garancijom za ozbiljnost ponude, uvezati u ponudu kao i ostale listove ponude. Garancija za ozbiljnost ponude se dostavlja u formi datoj u **Prilogu 10** tenderske dokumentacije.
- 41.3 Ukoliko svi gore navedeni uvjeti za dostavljanje garancije ne budu ispunjeni, ponuda će biti odbijena.
- 41.4 Ukoliko garanciju za ozbiljnost ponude dostavlja grupa ponuđača, garanciju za ozbiljnost ponude može dostaviti jedan član grupe, više članova grupe ili svi članovi grupe. U ovom slučaju, garancija se dostavlja u traženom iznosu zbirno, bez obzira da li je dostavlja jedan član, više ili svi članovi grupe ponuđača.
- 41.5 Postupanje sa garancijom za ozbiljnost ponude vršit će se u skladu sa odredbama **Pravilnika o formi garancije za ozbiljnost ponude i izvršenje ugovora** ("Službeni glasnik BiH" br. 90/14).

#### **42. Garancija za uredno izvršenje ugovora**

- 42.1 Ponuđač koji je izabran kao najpovoljniji dužan je u roku od petnaest (15) dana od dana obostranog potpisivanja ugovora dostaviti Ugovornom organu bezuwjetnu bankarsku garanciju za uredno izvršenje ugovora u iznosu od 10% (deset posto) od ukupne vrijednosti ugovora bez uračunatog PDV-a, sa klauzulom plativo na prvi pisani poziv korisnika garancije i bez prava prigovora, sa rokom važnosti, rok izvršenja ugovornih obaveza plus šezdeset (60) dana. Ponuđač prihvaća obavezu dostavljanja garancije za uredno izvršenje ugovora, potpisivanjem i ovjeravanjem pečatom ponuđača. Izjave ponuđača u Obrascu za ponudu - Prilog 2 tenderske dokumentacije, tačka 10 b).

- 42.2 Garancija za uredno izvršenje ugovora će biti nominirana u valuti Ugovora i mora biti dostavljena u formi datoj u **Prilogu 11** tenderske dokumentacije.
- 42.3 Iznos garantnog depozita će biti plativ Ugovornom organu kao kompenzacija za bilo koji gubitak koji bi bio prouzrokovan ako Dobavljač ne uspije da izvrši svoje ugovorene obaveze.
- 42.4 Uslovi povrata ili zadržavanja garancije za uredno izvršenje ugovora vršiće se u skladu sa Pravilnikom o obliku garancije za ozbiljnost ponude i izvršenje ugovora ("Službeni glasnik BiH" br. 90/14 od 18.11.2014. godine), odnosno odredbama Zakona o obligacionim odnosima.

### **43. E – aukcija**

- 44.1 Za ovaj postupak javne nabave predviđeno je provođenje E – aukcije u skladu sa Pravilnikom o uvjetima i načinu korištenja E – aukcije (Službeni glasnik BiH br. 66/16).
- 44.2 E – aukcija je način provođenja dijela postupka javne nabave, koji uključuje:
- podnošenje novih cijena, izmjenjenih naniže,
- a odvija se nakon početne ocjene ponuda i omogućava njihovo rangiranje pomoću automatskih metoda ocjenjivanja u informacijskom sistemu E – nabave.
- 44.3 Ugovorno tijelo određuje početak i dužinu trajanja E – aukcije u sistemu E – nabave. Za zakazivanje i početak E – aukcije referentno je vrijeme u sistemu E – nabave. Od trenutka zakazivanja do vremena početka E – aukcije mora proći minimalno 48 sati. E – aukcija ne može početi vikendom, neradnim danom i radnim danom prije 9:00 sati i nakon 15:00 sati.
- 44.4 Svi ponuditelji koji su podnijeli **prihvatljive** ponude, trenutakom zakazivanja E – aukcije obavještavaju se istovremeno putem sistema E – nabave o sljedećem:
- a) datumu i vremenu početka E – aukcije,
  - b) prethodno određenom trajanju E – aukcije;
  - c) broju postupka javne nabave i broju lota, ukoliko je postupak podijeljen na lotove;
  - d) poziciji na rang listi u početnoj ocjeni ponuda;
  - e) ukupnom broju bodova u slučaju ekonomski najpovoljnije ponude;
  - f) da li se na ponudu primjenjuje preferencijalni tretman domaćeg.
- 44.5 Izmjenu vremena početka i dužine trajanja E – aukcije ugovorno tijelo može vršiti kroz sistem E – nabave do trenutka početka E – aukcije. Od trenutka izmjene do novog početka E – aukcije mora proći minimalno 48 sati. Otkazivanje E – aukcije se može vršiti kroz sistem E – nabave do trenutka početka E – aukcije.
- 44.6 Svako snižavanje cijene ponude u slučaju najniže cijene, kao kriterija za dodjelu ugovora, je moguće u rasponu od 0,1 % do 10 % najniže početne cijene svih ponuda.
- 44.7 Sistem E – nabave šalje obavještenje o završenoj E – aukciji. Ugovorno tijelo po završetku E – aukcije, u skladu sa člankom 69. Zakona donosi odluku o prestanku postupka javne nabave i obavještava ponuditelje u skladu sa člankom 71. Zakona.
- 44.8 Kada se ukupna cijena odnosi na tehničku specifikaciju koja se sastoji od više pozicija tada se svaka od pozicija umanjuje za isti prostotak koliko iznosi konačno postotno umanjenoje ukupne cijene postignute nakon E – aukcije, te se na tako umanjene cijene nudi zaključenje ugovora najpovoljnijem ponuditelju u skladu sa člankom 72. Zakona.

**PRILOZI**

- Prilog 1 - Popis dokumentacije (sadržaj ponude)
- Prilog 2 - Obrazac za ponudu
- Prilog 3 - Obrazac za cijenu ponude
- Prilog 4 - Obrazac za povjerljive informacije
- Prilog 5 - Izjava o ispunjavanju uslova iz člana 45. Zakona
- Prilog 6 - Izjava o ispunjavanju uslova iz člana 47. Zakona
- Prilog 7 - Izjava u skladu s članom 52. Zakona
- Prilog 8 - Tehnički zahtjevi i specifikacije
- Prilog 9 - Nacrt ugovora
- Prilog 10 - Forma garancije za ozbiljnost ponude
- Prilog 11 - Forma garancije za uredno izvršenje ugovora

Vlasništvo "Elektroprenos-Elektroprijenos BiH" a.d. Banja Luka - samo za uvid

**PRILOG 1 - POPIS DOKUMENTACIJE (SADRŽAJ PONUDE)**

1. (Naziv dokumenta 1) broj stranice ponude

2. (Naziv dokumenta 2) broj stranice ponude

3. (Naziv dokumenta 3) broj stranice ponude

•  
•  
•

n. (Naziv dokumenta n) broj stranice ponude

Potpis i pečat ponuđača \_\_\_\_\_



**PRIOLOG 2 - OBRAZAC ZA PONUDU**

Broj i naziv nabavke: JN-OP-1102-1/18 - Nabavka kablova, kablovske opreme i Cu profila;

Broj obavještenja sa Portala javnih nabavki: \_\_\_\_\_ (prikazan na portalu EJNI)

Broj ponude: \_\_\_\_\_; Datum: \_\_\_\_\_.2018. godine.

**UGOVORNI ORGAN: „Elektroprenos – Elektroprijenos BiH” a.d. Banja Luka, Marije Bursać 7a, 78 000 Banja Luka, BiH**

**PONUĐAČ:**

	Ponudač (ovlašteni predstavnik grupe ponuđača)	Članovi grupe ponuđača (ukoliko se radi o grupi ponuđača)	
		Član grupe	Član grupe
Naziv i sjedište ponuđača			
Adresa			
IDB/JIB			
Broj žiro računa			
PDV			
Adresa za dostavljanje pošte			
<b>Članovi grupe ponuđača (ukoliko se radi o grupi ponuđača)</b>			
	Član grupe	Član grupe	Član grupe
Naziv i sjedište ponuđača			
Adresa			
IDB/JIB			
Broj žiro računa			
PDV			
Adresa za dostavljanje pošte			

(Ukoliko ponudu dostavlja grupa ponuđača, upisuju se podaci za sve članove grupe ponuđača, kao i kada ponudu dostavlja samo jedan ponuđač. Podugovarač se ne smatra ponuđačem niti članom grupe ponuđača u smislu postupka javne nabavke.)

**KONTAKT OSOBA** (za ovu ponudu):

<b>Ime i prezime</b>	
<b>Adresa</b>	
<b>Broj telefona</b>	
<b>Broj faksa</b>	
<b>E-mail adresa</b>	



### IZJAVA PONUDAČA

*(ukoliko ponudu dostavlja grupa ponuđača, onda ovu Izjavu popunjava samo predstavnik grupe ponuđača)*

U postupku javne nabavke, koju ste pokrenuli objavom obavještenja broj \_\_\_\_\_ na Portalu javnih nabavki dana: \_\_\_\_\_. godine (broj i datum obavještenja prikazan na portalu EJN), dostavljamo ponudu i izjavljujemo sljedeće:

1. U skladu sa sadržajem i zahtjevima tenderske dokumentacije JN-OP-1102-06/18, ovom izjavom prihvaćamo njene odredbe u cijelosti, bez ikakvih rezervi ili ograničenja.
2. Ovom ponudom odgovaramo zahtjevima iz tenderske dokumentacije za nabavku kablova, kablovske opreme i Cu profila, u skladu s uslovima utvrđenim u tenderskoj dokumentaciji, kriterijima i utvrđenim rokovima, bez ikakvih rezervi ili ograničenja.

3. Cijena naše ponude za LOT-1 je:

	Iznos	Valuta
Cijena ponude (bez PDV-a) je:		
Popust koji dajemo na Cijenu ponude ( ____ % ) je:		
Cijena ponude, sa uključenim popustom (bez PDV-a) je:		
PDV 17% na Cijenu ponude sa uključenim popustom je:		
<b>Ukupna cijena ponude</b> (sa uračunatim PDV-om) je:		

(slovima: \_\_\_\_\_)

Cijena naše ponude za LOT-2 je:

	Iznos	Valuta
Cijena ponude (bez PDV-a) je:		
Popust koji dajemo na Cijenu ponude ( ____ % ) je:		
Cijena ponude, sa uključenim popustom (bez PDV-a) je:		
PDV 17% na Cijenu ponude sa uključenim popustom je:		
<b>Ukupna cijena ponude</b> (sa uračunatim PDV-om) je:		

(slovima: \_\_\_\_\_)

3. Cijena naše ponude za LOT-3 je:

	Iznos	Valuta
Cijena ponude (bez PDV-a) je:		
Popust koji dajemo na Cijenu ponude ( ____ % ) je:		
Cijena ponude, sa uključenim popustom (bez PDV-a) je:		
PDV 17% na Cijenu ponude sa uključenim popustom je:		
<b>Ukupna cijena ponude</b> (sa uračunatim PDV-om) je:		

(slovima: \_\_\_\_\_)



Cijena naše ponude za LOT-4 je:	Iznos	Valuta
Cijena ponude (bez PDV-a) je:		
Popust koji dajemo na Cijenu ponude ( ____ %) je:		
Cijena ponude, sa uključenim popustom (bez PDV-a) je:		
PDV 17% na Cijenu ponude sa uključenim popustom je:		
<b>Ukupna cijena ponude (sa uračunatim PDV-om) je:</b>		

(slovima: \_\_\_\_\_)

**U prilogu se nalazi i obrazac za cijenu naše ponude, koji je popunjen u skladu sa zahtjevima iz tenderske dokumentacije. U slučaju razlika u cijenama iz ove izjave i obrasca za cijenu ponude, relevantna je cijena iz obrasca za cijenu ponude.**

4. U vezi ispunjavanja uvjeta za primjenu preferencijalnog tretmana domaćeg, izjavljujemo sljedeće:

Za LOT-1:

- Naša ponuda ISPUNJAVA uvjeta za primjenu preferencijalnog tretmana domaćeg, te u sastavu naše ponude dostavljamo zahtijevane dokaze navedene u tenderskoj dokumentaciji.
- Naša ponuda NE ISPUNJAVA uvjeta za primjenu preferencijalnog tretmana domaćeg.

**(zaokružiti ono što je istinito, ako se ne zaokruži niti jedna opcija smatra se da ponuda ne ispunjava uslove za primjenu preferencijalog tretmana domaćeg)**

Za LOT-2:

- Naša ponuda ISPUNJAVA uvjeta za primjenu preferencijalnog tretmana domaćeg, te u sastavu naše ponude dostavljamo zahtijevane dokaze navedene u tenderskoj dokumentaciji.
- Naša ponuda NE ISPUNJAVA uvjeta za primjenu preferencijalnog tretmana domaćeg.

**(zaokružiti ono što je istinito, ako se ne zaokruži niti jedna opcija smatra se da ponuda ne ispunjava uslove za primjenu preferencijalog tretmana domaćeg)**

Za LOT-3:

- Naša ponuda ISPUNJAVA uvjeta za primjenu preferencijalnog tretmana domaćeg, te u sastavu naše ponude dostavljamo zahtijevane dokaze navedene u tenderskoj dokumentaciji.
- Naša ponuda NE ISPUNJAVA uvjeta za primjenu preferencijalnog tretmana domaćeg.

**(zaokružiti ono što je istinito, ako se ne zaokruži niti jedna opcija smatra se da ponuda ne ispunjava uslove za primjenu preferencijalog tretmana domaćeg)**

Za LOT-4:

- Naša ponuda ISPUNJAVA uvjeta za primjenu preferencijalnog tretmana domaćeg, te u sastavu naše ponude dostavljamo zahtijevane dokaze navedene u tenderskoj dokumentaciji.



b) Naša ponuda NE ISPUNJAVA uvjeta za primjenu preferencijalnog tretmana domaćeg.

**(zaokružiti ono što je istinito, ako se ne zaokruži niti jedna opcija smatra se da ponuda ne ispunjava uslove za primjenu preferencijalog tretmana domaćeg)**

5. Naša ponuda važi \_\_\_\_ dana ( \_\_\_\_\_ ), računajući od isteka roka za dostavljanje ponuda, tj. do: \_\_\_\_\_.

6. Podugovaranje:

a) Imamo namjeru podugovaranja prilikom izvršenja ugovora

Naziv i sjedište podugovarača (nije obavezan podatak):

\_\_\_\_\_ i/ili Dio ugovora koji se namjerava podugovarati  
(obavezan podatak, navesti opisno ili u postocima ili u vrijednosti ponude izraženoj u valuti ponude bez PDV-a):

\_\_\_\_\_.

b) Nemamo namjeru podugovaranja

**(zaokružiti točku a) ili b)**, a ako se izjavi namjera podugovaranja popuniti najmanje obavezne podatke).

7. Garancija za ozbiljnost ponude je dostavljena u skladu sa zahtjevima iz tenderske dokumentacije.

8. Rok za isporuku robe za LOT-1 je \_\_\_\_ ( \_\_\_\_\_ )/maksimalno 90/ dana od dana obostranog potpisivanja ugovora.

Rok za isporuku robe za LOT-2 je \_\_\_\_ ( \_\_\_\_\_ ) /maksimalno 90/ dana od dana obostranog potpisivanja ugovora.

Rok za isporuku robe za LOT-3 je \_\_\_\_ ( \_\_\_\_\_ ) /maksimalno 90/ dana od dana obostranog potpisivanja ugovora.

Rok za isporuku robe za LOT-4 je \_\_\_\_ ( \_\_\_\_\_ ) /maksimalno 90/ dana od dana obostranog potpisivanja ugovora.

9. Ako naša ponuda bude najuspješnija u ovom postupku javne nabavke, obavezujemo se da ćemo:

a) dostaviti dokaze o kvalificiranosti, u pogledu osobne sposobnosti, ekonomske i finansijske sposobnosti, te tehničke i profesionalne sposobnosti koji su traženi tenderskom dokumentacijom i u roku koji je utvrđen, a što potvrđujemo izjavama u ovoj ponudi.

b) dostaviti garanciju za uredno izvršenje ugovora u skladu sa zahtjevima iz tenderske dokumentacije.

Ime i prezime osobe koja je ovlaštena da predstavlja ponuđača:[.....]

Potpis ovlaštene osobe: [.....]

Mjesto i datum: [.....]

Pečat poduzeća:



**PRILOG 3 - OBRAZAC ZA CIJENU PONUDE**

**LOT 1: Kablovi, kablovska oprema, Cu profili i spojno ovjesna oprema**

NAZIV PONUĐAČA: \_\_\_\_\_

Broj ponude: \_\_\_\_\_

Datum: \_\_\_\_\_

St. br. No.	Opis robe	Zemlja porijekla	Jed. mjere	Količina	Jedinična cijena bez PDV-a (KM/EUR)	Ukupna cijena bez PDV-a (KM/EUR)
<b>I – Centralno skladište OP Banja Luka, Ramići bb, Dragočaj, u Banjoj Luci:</b>						
<b>10 (20) kV</b>						
1.	Energetski kabl N2XS(F)2Y 24 kV 1x300/25 mm <sup>2</sup> - (Prilog 8., stavka 1.1)		m	3500		
2.	Energetski kabl N2XS(F)2Y 24 kV 1x70/16 mm <sup>2</sup> - (Prilog 8., stavka 1.2)		m	200		
3.	Set kablovskih završetaka 20/36 kV 240-400 mm <sup>2</sup> za vanjsku montažu (Prilog 8., stavka 1.3)		komplet set.	25		
4.	Set kablovskih završetaka 12/20 kV 185-400 mm <sup>2</sup> za vanjsku montažu (Prilog 8., stavka 1.4)		komplet set.	30		
5.	Set kablovskih završetaka 12/20 kV 70-150 mm <sup>2</sup> za vanjsku montažu (Prilog 8., stavka 1.5)		komplet set.	5		
6.	Cu šina 60x5 mm ;L = 4 m		kom pcs.	4		
7.	Cu šina 60x10 mm ; L = 4 m		kom pcs.	10		
8.	Cu šina 80x5 mm ; L = 4 m		kom pcs.	10		
9.	Cu šina 80x10 mm; L = 4 m		kom pcs.	10		
10.	Cu šina 100x10 mm ;L = 4 m		kom pcs.	16		
11.	H-spojnica Cu 50 mm2		kom pcs.	1000		
12.	Cu uže 50 mm <sup>2</sup>		m	2000		

13.	Stopica kompresiona, kositreno uzdužna vodonepropusna, sa oznakama za ispravno prešanje 35 mm <sup>2</sup> , vijak M8,		kom <i>pcs.</i>	400		
14.	Stopica vijčana 50 mm <sup>2</sup> , vijak M8,		kom <i>pcs.</i>	20		
15.	Stopica kompresiona, kositreno uzdužna vodonepropusna, sa oznakama za ispravno prešanje 50 mm <sup>2</sup> , vijak M8,		kom <i>pcs.</i>	200		
16.	Stopica kompresiona, kositreno uzdužna vodonepropusna, sa oznakama za ispravno prešanje 50 mm <sup>2</sup> , vijak M10,		kom <i>pcs.</i>	200		
17.	Stopica kompresiona, kositreno uzdužna vodonepropusna, sa oznakama za ispravno prešanje 50 mm <sup>2</sup> , vijak M12,		kom <i>pcs.</i>	300		
18.	Stopica kompresiona, kositreno uzdužna vodonepropusna, sa oznakama za ispravno prešanje 70 mm <sup>2</sup> , vijak M12,		kom <i>pcs.</i>	200		
19.	Stopica kompresiona, kositreno uzdužna vodonepropusna, sa oznakama za ispravno prešanje 95 mm <sup>2</sup> , vijak M12,		kom <i>pcs.</i>	200		
20.	Stopica kompresiona, kositreno uzdužna vodonepropusna, sa oznakama za ispravno prešanje 95 mm <sup>2</sup> , vijak M16,		kom <i>pcs.</i>	100		
21.	Stopica kompresiona, kositreno uzdužna vodonepropusna, sa oznakama za ispravno prešanje 120 mm <sup>2</sup> , vijak M12,		kom <i>pcs.</i>	200		
22.	Stopica kompresiona, kositreno uzdužna vodonepropusna, sa oznakama za ispravno prešanje 120 mm <sup>2</sup> , vijak M16,		kom <i>pcs.</i>	100		
23.	Stopica kompresiona, kositreno uzdužna vodonepropusna, sa oznakama za ispravno prešanje 240 mm <sup>2</sup> , vijak M16,		kom <i>pcs.</i>	300		
24.	Stopica kompresiona, kositreno uzdužna vodonepropusna, sa oznakama za ispravno prešanje 300 mm <sup>2</sup> , vijak M16,		kom <i>pcs.</i>	400		

25.	Provodnik H07V-K (P/F) 50 mm <sup>2</sup> crni (Prilog 8., stavka 1.6)		m	500		
26.	Provodnik H07V-K (P/F) 50 mm <sup>2</sup> žuto-zeleni (Prilog 8., stavka 1.6)		m	500		
27.	Provodnik H07V-K (P/F) 16 mm <sup>2</sup> žuto-zeleni (Prilog 8., stavka 1.6)		m	100		
28.	Provodnik H07V-K (P/F) 16 mm <sup>2</sup> crni (Prilog 8., stavka 1.6)		m	500		
29.	Provodnik H07V-K (P/F) 16 mm <sup>2</sup> plavi (Prilog 8., stavka 1.6)		m	500		
30.	Provodnik H07V-K (P/F) 16 mm <sup>2</sup> crveni (Prilog 8., stavka 1.6)		m	500		
31.	Kabl H05VV-F (PP/J) 5x6 mm <sup>2</sup> (Prilog 8., stavka 1.9)		m	100		
32.	Provodnik SiF - 1 mm <sup>2</sup> -Bijeli (Prilog 8., stavka 1.8)		m	500		
33.	Provodnik SiF – 1,5 mm <sup>2</sup> -Crni (Prilog 8., stavka 1.8)		m	500		
34.	Provodnik SiF – 2,5 mm <sup>2</sup> -Crni (Prilog 8., stavka 1.8)		m	500		
35.	Provodnik SiF – 2,5 mm <sup>2</sup> -Bijeli (Prilog 8., stavka 1.8)		m	100		
36.	Provodnik SiF – 2,5 mm <sup>2</sup> -Žuti (Prilog 8., stavka 1.8)		m	100		
37.	Provodnik SiF – 2,5 mm <sup>2</sup> zeleni		m	100		
38.	Provodnik SiF – 2,5 mm <sup>2</sup> -Ljubičasti (Prilog 8., stavka 1.8)		m	100		
39.	Provodnik SiF – 4 mm <sup>2</sup> Crni (Prilog 8., stavka 1.8)		m	500		
40.	Provodnik H07V-K (P/F) 1,5 mm <sup>2</sup> žuto-zeleni (Prilog 8., stavka 1.6)		m	300		
41.	Provodnik H07V-K (P/F) 1,5 mm <sup>2</sup> crni (Prilog 8., stavka 1.6)		m	600		
42.	Provodnik H07V-K (P/F) 1,5 mm <sup>2</sup> plavi (Prilog 8., stavka 1.6)		m	700		
43.	Provodnik H07V-K (P/F) 1,5 mm <sup>2</sup> crveni (Prilog 8., stavka 1.6)		m	700		

44.	Provodnik H07V-K (P/F) 1,5 mm <sup>2</sup> smeđi (Prilog 8., stavka 1.6)		m	600		
45.	Prpvodnik H07V-K (P/F) 2,5 mm <sup>2</sup> -žuto-zeleni (Prilog 8., stavka 1.6)		m	200		
46.	Provodnik H07V-K (P/F) 2,5 mm <sup>2</sup> plavi (Prilog 8., stavka 1.6)		m	500		
47.	Provodnik H07V-K (P/F) 2,5 mm <sup>2</sup> -Crveni (Prilog 8., stavka 1.6)		m	500		
48.	Provodnik H07V-K (P/F) 6 mm <sup>2</sup> -žuto-zeleni (Prilog 8., stavka 1.6)		m	150		
49.	Provodnik H07V-U (P) 1,5 mm <sup>2</sup> -žuto-zeleni (Prilog 8., stavka 1.7)		m	100		
50.	Provodnik H07V-U (P) 1,5 mm <sup>2</sup> -crni (Prilog 8., stavka 1.7)		m	500		
51.	Provodnik H07V-U (P) 1,5 mm <sup>2</sup> -plavi (Prilog 8., stavka 1.7)		m	500		
52.	Provodnik H07V-U (P) 1,5 mm <sup>2</sup> smeđi (Prilog 8., stavka 1.7)		m	500		
53.	Provodnik H07V-U (P) 2,5 mm <sup>2</sup> crni (Prilog 8., stavka 1.7)		m	300		
54.	Provodnik H07V-U (P) 2,5 mm <sup>2</sup> plavi (Prilog 8., stavka 1.7)		m	300		
55.	Provodnik H07V-U (P) 2,5 mm <sup>2</sup> smeđi (Prilog 8., stavka 1.7)		m	300		
56.	Bužir termoskupljajući 16/5 mm <sup>2</sup> , 1 kV		m	10		
57.	Bužir termoskupljajući 25/8 mm <sup>2</sup> , 1 kV		m	10		
58.	Bužir termoskupljajući 34/8 mm <sup>2</sup> , 1 kV		m	10		
59.	Bužir termoskupljajući 2,4/1,2 mm, crni, 1000 V		m	20		
60.	Bužir termoskupljajući 4,8/2,4 mm, crni, 1000 V		m	20		
61.	Bužir termoskupljajući 6,4/3,2 mm, crni, 1000 V		m	20		

62.	Bužir termoskupljavaći 12,7/6,4 mm, crni, 1000 V		m	20		
63.	Bužir termoskupljavaći 25,4/12,7 mm, crni, 1000 V		m	20		
64.	Ravna priključna stezaljka "Zastavica" ; A = 30; E = 80; F = 70; bez rupa na ploči Slika 1		kom pcs.	40		
65.	Ravna priključna stezaljka "Zastavica" ; A = 36; E = 110; F = 100 ; bez rupa na ploči Slika 1		kom pcs.	40		
66.	Ravna priključna stezaljka "Zastavica" ; A = Slijepa;; E = 110; F = 100;; bez rupa na ploči Slika 1		kom pcs.	40		
67.	Ravna priključna stezaljka "Zastavica" ; A = Slijepa;; E = 80; F = 70; bez rupa na ploči Slika 1		kom pcs.	40		
68.	Priključna stezaljka ravna kompresiona Al-Fe uže 240 MM2 na Al i Cu/Zn bolcn 40 mm TIP1		kom pcs.	30		
69.	Priključna stezaljka 45 kompresiona Al-Fe uže 240 mm2 na Al i Cu/Zn bolcn 40 mm TIP2		kom pcs.	30		
70.	Priključna stezaljka 90 kompresiona Al-Fe uže 240 mm2 na Al i Cu/Zn bolcn 40 mm TIP3		kom pcs.	30		
71.	Priključna stezaljka 45 kompresiona Al-Fe uže 240 mm2 na Al i Cu/Zn ploču (slijepa 100x100) TIP4		kom pcs.	30		
72.	Strujna stezaljka za Al-Fe uže 240 mm2		kom pcs.	30		
73.	Klema Al cijev fi70 na Al i Cu/Zn bolcn fi40		kom pcs.	30		
74.	Klema nosna Al cijev fi70 na potporni izolator		kom pcs.	30		
75.	Klema Al cijev fi 70 na Al-Fe uže 240 mm2		kom pcs.	30		
76.	Mesingana strujna stezaljka za Cu 50 mm2, dvostruka, 1 vijak		kom pcs.	500		
77.	Mesingana strujna stezaljka za Cu 50 mm2, trostruka, 1 vijak		kom pcs.	300		
<b>UKUPNA CIJENA BEZ PDV-a</b>						
<b>POPUST ( _____ %)</b>						
<b>UKUPNA CIJENA SA POPUSTOM BEZ PDV-a</b>						
<b>IZNOS PDV-a (17%)</b>						
<b>UKUPNA CIJENA SA PDV-om:</b>						

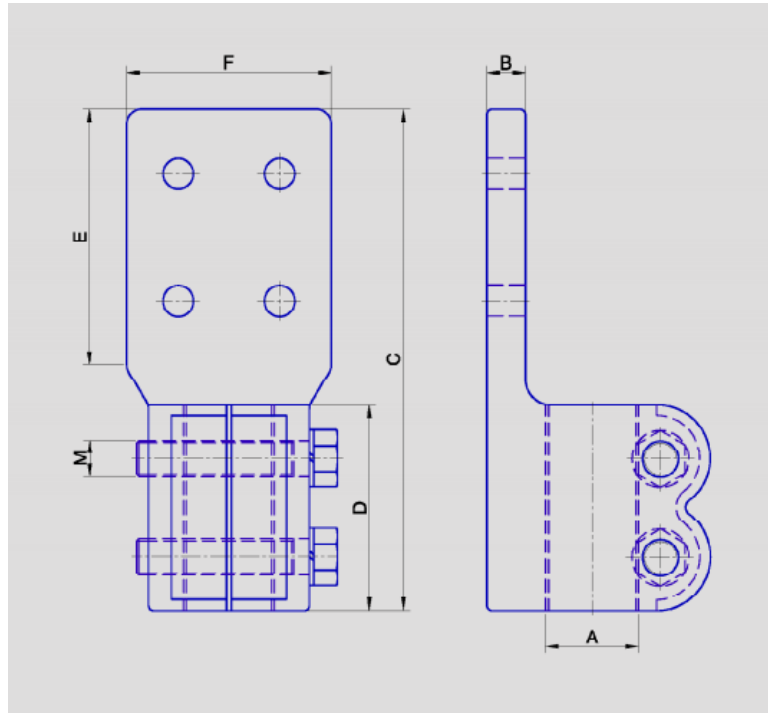

Slika 1.

1. Cijene moraju biti jasno izražene u KM (domaći ponuđači) ili EUR (strani ponuđači). Za svaku stavku u ponudi mora se navesti cijena (i jedinična i ukupna), u suprotnom ponuda će biti odbijena kao neprihvatljiva.
2. Cijena ponude se iskazuje u skladu s gore datom formom i mora da sadrži sve naknade koje ugovorni organ treba platiti ponuđaču. Ugovorni organ ne smije imati nikakve dodatne troškove osim onih koji su navedeni u ovom obrascu.
3. U slučaju razlika između jediničnih cijena i ukupnog iznosa, ispravka će se izvršiti u skladu sa jediničnim cijenama.
4. Jedinična cijena stavke se ne smatra računskom greškom, odnosno ne može se ispravljati. Takođe se ne može ispravljati popust izražen u procentima, a u slučaju razlike u popustu iskazanom u procentima i u novčanom iznosu, ispravka će se izvršiti u skladu sa iznosom izraženim u procentima.
5. Navedene cijene su nepromjenljive za vrijeme trajanja ugovora.

Potpis i pečat ponuđača: \_\_\_\_\_ M.P.



**PRILOG 3 - OBRAZAC ZA CIJENU PONUDE**
**LOT 2: Kablovi, kablovska oprema i Cu profili**

NAZIV PONUĐAČA: \_\_\_\_\_

Broj ponude: \_\_\_\_\_

Datum: \_\_\_\_\_

St. br. No.	Opis robe	Zemlja porijekla	Jed. mjere	Količina	Jedinična cijena bez PDV-a (KM/EUR)	Ukupna cijena bez PDV-a (KM/EUR)
<b>II – Centralno skladište OP Mostar, TS Mostar 4 – Čula, u Mostaru:</b>						
1.	Četverožilni energetski (Cu) kabel 1 kV, NYY 4x95 mm <sup>2</sup> (Prilog 8., stavka 2.1)		m	50		
2.	Jednožilni energetski kabl N2XS(F)2Y Cu; 20,8/36/42kV; 1x120/16mm <sup>2</sup> (Prilog 8., stavka 2.2)		m	200		
3.	Jednožilni energetski kabl N2XS(F)2Y Cu; 20 kV; 1x185/25 mm <sup>2</sup> (Prilog 8., stavka 2.3)		m	200		
4.	Jednožilni energetski kabl N2XS(F)2Y Cu; 20 kV; 1x70/16 mm <sup>2</sup> (Prilog 8., stavka 2.4)		m	100		
5.	Kabal P/F ; Un= 1kV; presjeka 50 mm <sup>2</sup> žutozeleni (Prilog 8., stavka 2.5)		m	15		
6.	Kabal P/F ; Un= 1kV; presjeka 50 mm <sup>2</sup> crni (Prilog 8., stavka 2.5)		m	15		
7.	Kabal P/F ; Un= 1kV; presjeka 70 mm <sup>2</sup> , crni (Prilog 8., stavka 2.5)		m	20		
8.	Kabal P/F ; Un= 1kV; presjeka 95 mm <sup>2</sup> ,crni (Prilog 8., stavka 2.5)		m	20		
9.	Kablovske spojnice za jednožilne kablove 12/20/24 kV presjeka Cu vodiča 70-150mm <sup>2</sup> (Prilog 8., stavka 2.6)		kom	3		
10.	Kablovske spojnice za jednožilne kablove 12/20/24 kV presjeka Cu vodiča 120-240mm <sup>2</sup> (Prilog 8., stavka 2.6)		kom	3		



11.	Kablovske spojnice za jednožilne kablove 12/20/24 kV presjeka Cu vodiča 240-400mm <sup>2</sup> (Prilog 8., stavka 2.6)		kom	3		
12.	Kablovske spojnice za jednožilne kablove 20,8/36/42 kV presjeka Cu vodiča 120-240 mm <sup>2</sup> (Prilog 8., stavka 2.7)		kom	3		
13.	Kablovske spojnice za jednožilne kablove 20,8/36/42 kV presjeka Cu vodiča 70-120mm <sup>2</sup> (Prilog 8., stavka 2.7)		kom	3		
14.	Kablovski završeci za jednožilne kablove 12/20/24 kV presjeka Cu vodiča 120-240mm <sup>2</sup> unutrašnja montaža, (Prilog 8., stavka 2.9)		set	3		
15.	Kablovski završeci za jednožilne kablove 12/20/24 kV presjeka Cu vodiča 120-240mm <sup>2</sup> vanjska montaža (Prilog 8., stavka 2.8)		set	3		
16.	Kablovski završeci za jednožilne kablove 12/20/24 kV presjeka Cu vodiča 185-300mm <sup>2</sup> unutrašnja montaža (Prilog 8., stavka 2.11)		set	3		
17.	Kablovski završeci za jednožilne kablove 12/20/24 kV presjeka Cu vodiča 185-400mm <sup>2</sup> vanjska montaža (Prilog 8., stavka 2.10)		set	3		
18.	Kablovski završeci za jednožilne kablove 20,8/36/42 kV presjeka Cu vodiča 50-120mm <sup>2</sup> vanjska montaža, (Prilog 8., stavka 2.12)		set	3		
19.	Kablovski završeci za jednožilne kablove 20,8/36/42 kV presjeka Cu vodiča 50-120mm <sup>2</sup> unutrašnja montaža, (Prilog 8., stavka 2.13)		set	3		
20.	Kablovski završeci za jednožilne kablove 20,8/36/42 kV presjeka Cu vodiča 150-300mm <sup>2</sup> unutrašnja montaža (Prilog 8., stavka 2.15)		set	3		
21.	Kablovski završeci za jednožilne kablove 20,8/36/42 kV presjeka Cu vodiča 150-300mm <sup>2</sup> vanjska montaža, (Prilog 8., stavka 2.14)		set	3		

22.	Kablovske spojne čahure 10-35 kV Cu 70		kom	10		
23.	Kablovske spojne čahure 10-35 kV Cu 95		kom	10		
24.	Kablovske spojne čahure 10-35 kV Cu 120		kom	10		
25.	Kablovske spojne čahure 10-35 kV Cu 185		kom	10		
26.	Kablovske spojne čahure Cu redukcijske 1-10kV 50/35		kom	5		
27.	Kablovske spojne čahure Cu redukcijske 1-10kV 70/50,		kom	5		
28.	Kablovske spojne čahure Cu redukcijske 1-10kV 95/70,		kom	5		
29.	Kablovske spojne čahure Cu redukcijske 1-10kV 120/95,		kom	5		
30.	Kabal stopica cijevna za gnječenje Cu 16/10 ,		kom	30		
31.	Kabal stopica cijevna za gnječenje Cu 50/12 ,		kom	30		
32.	Kabal stopica cijevna za gnječenje Cu 70/12 ,		kom	30		
33.	Kabal stopica cijevna za gnječenje Cu 95/12 ,		kom	30		
34.	Kabal stopica cijevna za gnječenje Cu 120/12 ,		kom	50		
35.	Kabal stopica cijevna za gnječenje Cu 150/12 ,		kom	50		
36.	Kabal stopica cijevna za gnječenje Cu 300/12 ,		kom	50		
37.	Kabal stopica Cu uzdužno vodnonepropusna 70/10		kom	50		
38.	Kabal stopica Cu uzdužno vodnonepropusna 95/12		kom	50		
39.	Kabal stopica Cu uzdužno vodnonepropusna 120/12		kom	50		

40.	Kabal stopica Cu uzdužno vodnonepropusna 185/16		kom	50		
41.	Kabal stopica Cu uzdužno vodnonepropusna 300/12;		kom	10		
42.	Kabal stopica vijčana 10 mm <sup>2</sup>		kom	30		
43.	Kabal stopica vijčana 16 mm <sup>2</sup>		kom	30		
44.	Kabal stopica vijčana 25 mm <sup>2</sup>		kom	30		
45.	Kabal stopica vijčana 35 mm <sup>2</sup> M8		kom	30		
46.	Kabal stopica vijčana 50 mm <sup>2</sup> M10		kom	30		
47.	Kabal stopica vijčana 70 mm <sup>2</sup> M12		kom	30		
48.	H Spojnica Cu 50 mm		kom	50		
49.	H Spojnica Cu 70 mm		kom	50		
50.	H Spojnica Cu 95 mm		kom	30		
51.	Bakreno uže meko vučeno 50 mm <sup>2</sup>		kg	50		
52.	Bakreno uže meko vučeno 70 mm <sup>2</sup>		kg	50		
53.	Plosnasti elektrotehnički bakar 50x10 dužine l= 6 m		kom	5		
54.	Plosnasti elektrotehnički bakar 40x3 dužine l= 6 m		kom	5		
55.	Plosnasti elektrotehnički bakar 80x10 dužine l= 6 m		kom	5		
56.	Plosnasti elektrotehnički bakar 60x10 dužine l= 6 m		kom	5		
57.	Plosnasti elektrotehnički bakar 60x5 dužine l=6 m		kom	5		
58.	Nosač plosnog bakra sabirnica (klizni): kao tip FN.22.80.20B		kom	20		
59.	Nosač plosnog bakra sabirnica (klizni):kao tip FN.22.50.20B		kom	20		

60.	Nosač plosnog bakra sabirnica (klizni) kao tip FN.22.50.10B		kom	20		
61.	Servisne manšete za kablove izolirane umjetnom masom i papirom tip: CRSM 84/20-500/239, dužine 500 mm, Raychem ili ekvivalent		kom	1		
62.	Servisne manšete za kablove izolirane umjetnom masom i papirom tip: CRSM 107/29-500/239, Dužine 500 mm, Raychem ili ekvivalent		kom	1		
<b>UKUPNA CIJENA BEZ PDV-a</b>						
<b>POPUST (_____%)</b>						
<b>UKUPNA CIJENA SA POPUSTOM BEZ PDV-a</b>						
<b>IZNOS PDV-a (17%)</b>						
<b>UKUPNA CIJENA SA PDV-om:</b>						

1. Cijene moraju biti jasno izražene u KM (domaći ponuđači) ili EUR (strani ponuđači). Za svaku stavku u ponudi mora se navesti cijena (i jedinična i ukupna), u suprotnom ponuda će biti odbijena kao neprihvatljiva.
2. Cijena ponude se iskazuje u skladu s gore datom formom i mora da sadrži sve naknade koje ugovorni organ treba platiti ponuđaču. Ugovorni organ ne smije imati nikakve dodatne troškove osim onih koji su navedeni u ovom obrascu.
3. U slučaju razlika između jediničnih cijena i ukupnog iznosa, ispravka će se izvršiti u skladu sa jediničnim cijenama.
4. Jedinična cijena stavke se ne smatra računskom greškom, odnosno ne može se ispravljati. Takođe se ne može ispravljati popust izražen u procentima, a u slučaju razlike u popustu iskazanom u procentima i u novčanom iznosu, ispravka će se izvršiti u skladu sa iznosom izraženim u procentima.
5. Navedene cijene su nepromjenljive za vrijeme trajanja ugovora.

Potpis i pečat ponuđača: \_\_\_\_\_ M.P.



**PRILOG 3 - OBRAZAC ZA CIJENU PONUDE**

**LOT 3: Kablovi, kablovska oprema ,Cu profili i spojno ovjesna oprema**

NAZIV PONUĐAČA: \_\_\_\_\_

Broj ponude: \_\_\_\_\_

Datum: \_\_\_\_\_

St. br. No.	Opis robe	Zemlja porijekla	Jed. mjere	Količina	Jedinična cijena bez PDV-a (KM/EUR)	Ukupna cijena bez PDV-a (KM/EUR)
<b>III – Centralno skladište OP Sarajevo, Reljevo (Rajlovac bb), Sarajevo</b>						
1.	Jednožilni Cu energetska kabl 1x50 mm <sup>2</sup> , 12/20 kV (Prilog 8., stavka 3.1)		m	200		
2.	Četverožilni Cu energetska kabl 4x70 mm <sup>2</sup> , 0,6/1 kV (Prilog 8., stavka 3.2)		m	200		
3.	Finožični Cu instalacioni vodič sa PVC izolacijom P/F 70 mm <sup>2</sup> (Prilog 8., stavka 3.3)		m	100		
4.	Cu profil 50x10 (4 m) (4x4,44kg = 17,76 kg po komadu)		kom	15		
5.	Bakarno užje, presjek 50 mm <sup>2</sup> , broj i promjer žica :7x3 mm, IEC 60228		kg	80		
6.	Kablovski završetak za jednožilne kablove izolirane umjetnom masom 20/35 kV, unutrašnja montaža, 50-120 mm <sup>2</sup> (Prilog 8., stavka 3.7)		set	6		
7.	Kablovski završetak za jednožilne kablove izolirane umjetnom masom 20/35 kV, vanjska montaža, 50-120 mm <sup>2</sup> (Prilog 8., stavka 3.6)		set	6		
8.	Kablovski završetak za jednožilne kablove izolirane umjetnom masom 12/20 kV, unutrašnja montaža, 185-400 mm <sup>2</sup> (Prilog 8., stavka 3.5)		set	9		
9.	Kablovski završetak za jednožilne kablove izolirane umjetnom masom 12/20 kV, vanjska montaža, 185-400 mm <sup>2</sup> (Prilog 8., stavka 3.4)		set	10		
10.	Kablovski završetak za četverožilne kablove 4x70 mm <sup>2</sup> , 0,6/1 kV za unutrašnju montažu (Prilog 8., stavka 3.8)		set	4		
11.	Kablovski završetak za četverožilne kablove 4x70 mm <sup>2</sup> , 0,6/1 kV za vanjsku montažu (Prilog 8., stavka 3.9)		set	4		

12.	Kablovska stopica Al-Cu uzdužno vodonepropusna 185/16 za gnječenje (za spoj Al kabla na Cu šinu)		kom	20		
13.	Kablovska stopica Cu uzdužno vodonepropusna 95/12 za gnječenje		kom	20		
14.	Kablovska stopica Cu uzdužno vodonepropusna 120/12 za gnječenje		kom	20		
15.	Kablovska stopica Cu uzdužno vodonepropusna 400/16 za gnječenje		kom	20		
16.	Kablovska stopica Cu cijevna 70/12 za gnječenje		kom	25		
17.	Odjovna stezaljka za Cu užad 50 mm <sup>2</sup> , H forma		kom	200		
18.	Ravna dilataciona stezaljka, za vezu Cu svornjaka prekidača na Al cijevnu vezu, promjer Al cijevi Ø70/60 mm, promjer Cu svornjaka 30 mm		kom	3		
19.	Strujna stezaljka za Al-Fe provodnik 240 mm <sup>2</sup> , promjera Ø 21,9 mm		kom	6		
20.	Priključna ravna vijčana stezaljka za vezu Al-Fe provodnika 240 mm <sup>2</sup> , promjera Ø 21,9 mm i Al svornjaka Ø30 mm		kom	6		
21.	Priključna ravna vijčana stezaljka za vezu Al-Fe provodnika 240 mm <sup>2</sup> , promjera Ø 21,9 mm i Al svornjaka Ø40 mm		kom	6		
22.	45° priključna vijčana stezaljka za vezu Al-Fe provodnika 240 mm <sup>2</sup> , promjera Ø 21,9 mm i Al svornjaka Ø30 mm		kom	6		
23.	45° priključna vijčana stezaljka za vezu Al-Fe provodnika 240 mm <sup>2</sup> , promjera Ø 21,9 mm i Al svornjaka Ø40 mm		kom	6		
24.	Priključna T vijčana stezaljka za vezu Al-Fe provodnika 240 mm <sup>2</sup> , promjera Ø 21,9 mm i Al svornjaka Ø30 mm		kom	3		
25.	Priključna T vijčana stezaljka za vezu Al-Fe provodnika 240 mm <sup>2</sup> , promjera Ø 21,9 mm i Al svornjaka Ø40 mm		kom	3		
<b>UKUPNA CIJENA BEZ PDV-a</b>						
<b>POPUST ( _____ %)</b>						
<b>UKUPNA CIJENA SA POPUSTOM BEZ PDV-a</b>						
<b>IZNOS PDV-a (17%)</b>						
<b>UKUPNA CIJENA SA PDV-om:</b>						

1. Cijene moraju biti jasno izražene u KM (domaći ponuđači) ili EUR (strani ponuđači). Za svaku stavku u ponudi mora se navesti cijena (i jedinična i ukupna), u suprotnom ponuda će biti odbijena kao neprihvatljiva.
2. Cijena ponude se iskazuje u skladu s gore datom formom i mora da sadrži sve naknade koje ugovorni organ treba platiti ponuđaču. Ugovorni organ ne smije imati nikakve dodatne troškove osim onih koji su navedeni u ovom obrascu.
3. U slučaju razlika između jediničnih cijena i ukupnog iznosa, ispravka će se izvršiti u skladu sa jediničnim cijenama.
4. Jedinična cijena stavke se ne smatra računskom greškom, odnosno ne može se ispravljati. Takođe se ne može ispravljati popust izražen u procentima, a u slučaju razlike u popustu iskazanom u procentima i u novčanom iznosu, ispravka će se izvršiti u skladu sa iznosom izraženim u procentima.
5. Navedene cijene su nepromjenljive za vrijeme trajanja ugovora.

Potpis i pečat ponuđača: \_\_\_\_\_ M.P.

Vlasništvo "Elektroprenos-Elektroprijenos BiH" a.d. Banja Luka - samo za vid



**PRILOG 3 - OBRAZAC ZA CIJENU PONUDE**

**LOT 4: Kablovi, kablovska oprema, Cu profili i spojno ovjesna oprema**

NAZIV PONUĐAČA: \_\_\_\_\_

Broj ponude: \_\_\_\_\_

Datum: \_\_\_\_\_

St. br. No.	Opis robe	Zemlja porijekla	Jed. mjere	Količina	Jedinična cijena bez PDV-a (KM/EUR)	Ukupna cijena bez PDV-a (KM/EUR)
<b>IV – Centralno skladište OP Tuzla, Ljubače bb, Tuzla</b>						
1.	Klema Al-Cu (vijčana) na 240 mm uže, i sfornjak fi 40 mm – 90°		kom	3		
2.	Klema Al-Cu (vijčana) na 150 mm uže i sfornjak 30 mm - ravna		kom	3		
3.	Klema Al-Cu (vijčana) na 150 mm uže i sfornjak 30 mm – 45°		kom	3		
4.	Klema Al-Cu (vijčana) na 150 mm uže i sfornjak 30 mm – 90°		kom	3		
5.	Ravna priključna stezaljka (vijčana) za spoj Al vodiča 360 mm na Cu sfornjak fi 30 mm		kom	3		
6.	Ravna priključna stezaljka (vijčana) za spoj Al vodiča 360 mm na Cu sfornjak fi 40 mm		kom	3		
7.	Klema Al-Cu (vijčana) na uže 240 mm i sfornjak fi 30 mm – ravna		kom	3		
8.	Klema Al-Cu (vijčana) na uže 240 mm i sfornjak fi 30 mm – 45°		kom	3		
9.	Klema Al-Cu (vijčana) na uže 240 mm i sfornjak fi 30 mm – 90°		kom	3		
10.	Priključna stezaljka (vijčana) za spoj Al-Fe provodnika na Al ili Cu ploču ( slijepa 100x100) , uže 240 mm – ravna		kom	9		
11.	Priključna stezaljka (vijčana) za spoj Al-Fe provodnika na Al ili Cu ploču ploču ( slijepa 100x100), uže 240 mm – 45°		kom	3		
12.	Priključna stezaljka (vijčana) za spoj Al-Fe provodnika na Al ili Cu ploču ploču ( slijepa 100x100), uže 360 mm – ravna		kom	3		



13.	Priključna stezaljka (vijčana) za spoj Al-Fe provodnika na Al ili Cu ploču ploču ( slijepa 100x100), uže 360 mm – 45°	kom	3		
14.	Priključna stezaljka (vijčana) Al-Fe 240 mm <sup>2</sup> na bolcn sa navojem fi 20 mm	kom	3		
15.	Priključna stezaljka (vijčana) Al-Fe 240 mm <sup>2</sup> na bolcn sa navojem fi 30 mm	kom	3		
16.	Priključna stezaljka (vijčana) za spoj Al vodiča 360 mm na Cu sfornik fi 30 mm – 45°		3		
17.	Priključna stezaljka (vijčana) za spoj Al vodiča 360 mm na Cu sfornik fi 40 mm – 45°	kom	3		
18.	Priključna stezaljka (vijčana) za spoj Al vodiča 360 mm na Cu sfornik fi 30 mm – 90°	kom	3		
19.	Priključna stezaljka (vijčana) za spoj Al vodiča 360 mm na Cu sfornik fi 40 mm – 90°	kom	3		
20.	Ravna priključna stezaljka (vijčana) za spoj Al ili Al-Fe vodiča 240 mm <sup>2</sup> na Al cijev 70/60 mm	kom	9		
21.	Obuhvatna stezaljka (vijčana) za Al cijev 70/60 mm i uže 240 mm	kom	6		
22.	Kablovska završnica za energetska kabal jednožilni 35 kV presjeka 120-300 mm, za unutarnju montažu (Prilog 8., stavka 4.2)	set	3		
23.	Kablovska završnica za energetska kabal jednožilni 35 kV presjeka 120-300 mm, za spoljnu montažu (Prilog 8., stavka 4.1)	set	3		
24.	Kabal PP40 NYCX 24x2,5 (Prilog 8., stavka 4.3)	m	200		
<b>UKUPNA CIJENA BEZ PDV-a</b>					
<b>POPUST ( _____ %)</b>					
<b>UKUPNA CIJENA SA POPUSTOM BEZ PDV-a</b>					
<b>IZNOS PDV-a (17%)</b>					
<b>UKUPNA CIJENA SA PDV-om:</b>					

Napomena:

1. Cijene moraju biti jasno izražene u KM (domaći ponuđači) ili EUR (strani ponuđači). Za svaku stavku u ponudi mora se navesti cijena (i jedinična i ukupna), u suprotnom ponuda će biti odbijena kao neprihvatljiva.
2. Cijena ponude se iskazuje u skladu s gore datom formom i mora da sadrži sve naknade koje ugovorni organ treba platiti ponuđaču. Ugovorni organ ne smije imati nikakve dodatne troškove osim onih koji su navedeni u ovom obrascu.
3. U slučaju razlika između jediničnih cijena i ukupnog iznosa, ispravka će se izvršiti u skladu sa jediničnim cijenama.
4. Jedinična cijena stavke se ne smatra računskom greškom, odnosno ne može se ispravljati. Takođe se ne može ispravljati popust izražen u procentima, a u slučaju razlike u popustu iskazanom u procentima i u novčanom iznosu, ispravka će se izvršiti u skladu sa iznosom izraženim u procentima.
5. Navedene cijene su nepromjenljive za vrijeme trajanja ugovora.

Potpis i pečat ponuđača: \_\_\_\_\_ M.P.

Vlasništvo "Elektroprenos-Elektroprijenos BiH" a.d. Banja Luka - samo za vid



**PRILOG 4 - OBRAZAC ZA POVJERLJIVE INFORMACIJE**

Informacija koja je povjerljiva	Brojevi stranica s tim informacijama u ponudi	Razlozi za povjerljivost tih informacija	Vremenski period u kojem će te informacije biti povjerljive

Potpis i pečat ponuđača \_\_\_\_\_

**Napomena:**

Povjerljivim informacijama se ne mogu smatrati informacije propisane članom 11. Zakona.

Vlasništvo "Elektroprenos-Elektroprijenos BiH" a.d. Banja Luka - samo za uvid



## **PRILOG 5 - IZJAVA O ISPUNJAVANJU USLOVA IZ ČLANA 45. ZAKONA**

stav (1) tačaka od a) do d) Zakona o javnim nabavkama BiH ("Službeni glasnik BiH" broj:39/14)

Ja, niže potpisani \_\_\_\_\_ (Ime i prezime), sa ličnom kartom broj: \_\_\_\_\_ izdatom od \_\_\_\_\_, u svojstvu predstavnika privrednog društva ili obrta ili srodne djelatnosti \_\_\_\_\_ (Navesti položaj, naziv privrednog društva ili obrta ili srodne djelatnosti), ID broj: \_\_\_\_\_, čije sjedište se nalazi u \_\_\_\_\_ (Grad/opština), na adresi \_\_\_\_\_ (Ulica i broj), kao ponuđač u otvorenom postupku javne nabavke: **JN-OP-1102/18 – Nabavka kablova, kablovske opreme i Cu profila**, a kojeg provodi ugovorni organ "Elektroprenos Elektroprivreda BiH" a.d. Banja Luka, za koje je objavljeno obavještenje o javnoj nabavci broj: \_\_\_\_\_ u „Službenom glasniku BiH“ broj: \_\_\_\_\_, a u skladu sa članom 45. stavovima (1) i (4) pod punom materijalnom i kaznenom odgovornošću

### **IZJAVLJUJEM**

Ponuđač \_\_\_\_\_ u navedenom postupku javne nabavke, kojeg predstavljam, nije:

- a) Pravosnažnom sudskom presudom u kaznenom postupku osuđen za kaznena djela organiziranog kriminala, korupcije, prevare ili pranja novca u skladu s važećim propisima u BiH ili zemlji u kojoj je registriran;
- b) Pod stečajem ili je predmetom stečajnog postupka ili je pak predmetom postupka likvidacije;
- c) Propustio ispuniti obaveze u vezi s plaćanjem penzionog i invalidskog osiguranja i zdravstvenog osiguranja u skladu s važećim propisima u BiH ili zemlji u kojoj je registriran;
- d) Propustio ispuniti obaveze u vezi s plaćanjem direktnih i indirektnih poreza u skladu s važećim propisima u BiH ili zemlji u kojoj je registriran.

U navedenom smislu sam upoznat sa obavezom ponuđača da u slučaju dodjele ugovora dostavi dokumente iz člana 45. stav (2) tačke od a) do d) na zahtjev ugovornog organa i u roku kojeg odredi ugovorni organ shodno članu 72. stav (3) tačka a).

Nadalje izjavljujem da sam svjestan da krivotvorenje službene isprave, odnosno upotreba neistinite službene ili poslovne isprave, knjige ili spisa u službi ili poslovanju kao da su istiniti predstavlja kazneno djelo predviđeno Kaznenim zakonima u BiH, te da davanje netačnih podataka u dokumentima kojima se dokazuje lična sposobnost iz člana 45. Zakona o javnim nabavkama predstavlja prekršaj za koji su predviđene novčane kazne od 1.000,00 KM do 10.000,00 KM za ponuđača (pravno lice) i od 200,00 KM do 2.000,00 KM za odgovorno lice ponuđača.

Također izjavljujem da sam svjestan da ugovorni organ koji provodi navedeni postupak javne nabavke shodno članu 45. stav (6) Zakona o javnim nabavkama BiH u slučaju sumnje u tačnost podataka datih putem ove izjave zadržava pravo provjere tačnosti iznesenih informacija kod nadležnih organa.

Mjesto i datum davanja izjave: \_\_\_\_\_

Izjavu dao: \_\_\_\_\_

Potpis i pečat nadležnog organa: \_\_\_\_\_



**PRILOG 6 - IZJAVA O ISPUNJAVANJU USLOVA IZ ČLANA 47. ZAKONA**

st. (1) tačka c) i st. (4) Zakona o javnim nabavkama ("Službeni glasnik BiH" broj 39/14)

Ja, nižepotpisani \_\_\_\_\_ (Ime i prezime), sa ličnom kartom broj: \_\_\_\_\_ izdatom od \_\_\_\_\_, u svojstvu predstavnika privrednog društva ili obrta ili srodne djelatnosti \_\_\_\_\_ (Navesti položaj, naziv privrednog društva ili obrta ili srodne djelatnosti), ID broj: \_\_\_\_\_, čije sjedište se nalazi u \_\_\_\_\_ (Grad/opština), na adresi \_\_\_\_\_ (Ulica i broj), kao ponuđač u otvorenom postupku javne nabavke: **JN-OP-1102/18 – Nabavka kablova, kablovske opreme i Cu profila**, a kojeg provodi ugovorni organ "Elektroprenos – Elektroprivnos BiH" a.d. Banja Luka, za koje je objavljeno obavještenje o javnoj nabavci broj: \_\_\_\_\_ u „Službenom glasniku BiH“ broj: \_\_\_\_\_, a u skladu sa članom 47. stavovima (1) i (4) pod punom materijalnom i kaznenom odgovornošću

**IZJAVLJUJEM**

Dokumenti čije obične kopije dostavlja ponuđač \_\_\_\_\_ u navedenom postupku javne nabavke, a kojima se dokazuje ekonomska i finansijska sposobnost iz člana 47. stav (1) tačka c) ZJN, su identični sa originalima.

U navedenom smislu sam upoznat sa obavezom ponuđača da u slučaju dodjele ugovora dostavi dokumente iz člana 47. stav (1) tačke c) na zahtjev ugovornog organa i u roku kojeg odredi ugovorni organ shodno članu 72. stav (3) tačka a).

Nadalje izjavljujem da sam svjestan da krivotvorenje službene isprave, odnosno upotreba neistinite službene ili poslovne isprave, knjige ili spisa u službi ili poslovanju kao da su istiniti predstavlja kazneno djelo predviđeno Kaznenim zakonima u BiH, te da davanje netačnih podataka u dokumentima kojima se dokazuje ekonomska i finansijska sposobnost iz člana 47. Zakona o javnim nabavkama predstavlja prekršaj za koji su predviđene novčane kazne od 1.000,00 KM do 10.000,00 KM za ponuđača (pravno lice) i od 200,00 KM do 2.000,00 KM za odgovorno lice ponuđača.

Mjesto i datum davanja izjave:

Izjavu dao:

\_\_\_\_\_

\_\_\_\_\_

Potpis i pečat ponuđača: \_\_\_\_\_



**PRILOG 7 - IZJAVA U SKLADU S ČLANOM 52. ZAKONA**

stav 2. Zakona o javnim nabavkama ("Službeni glasnik BiH" broj: 39/14)

Ja, niže potpisani \_\_\_\_\_ (*Ime i prezime*), sa ličnom kartom broj: \_\_\_\_\_ izdatom od \_\_\_\_\_, u svojstvu predstavnika privrednog društva ili obrta ili srodne djelatnosti \_\_\_\_\_ (*Navesti položaj, naziv privrednog društva ili obrta ili srodne djelatnosti*), ID broj: \_\_\_\_\_, čije sjedište se nalazi u \_\_\_\_\_ (*Grad/opština*), na adresi \_\_\_\_\_ (*Ulica i broj*), kao ponuđač u otvorenom postupku javne nabavke: **JN-OP-1102/18 – Nabavka kablova, kablovske opreme i Cu profila**, a kojeg provodi ugovorni organ "Elektroprenos – Elektroprivreda BiH" a.d. Banja Luka, za koje je objavljeno obavještenje o javnoj nabavci broj: \_\_\_\_\_ u „Službenom glasniku BiH“ broj: \_\_\_\_\_, a u skladu sa članom 52. stav (2) Zakona o javnim nabavkama pod punom materijalnom i kaznenom odgovornošću

**IZJAVLJUJEM**

- 1) Nisam ponudio mito ni jednom licu uključenom u proces javne nabavke, u bilo kojoj fazi procesa javne nabavke.
- 2) Nisam dao, niti obećao dar, ili neku drugu povlasticu službenom ili odgovornom licu u ugovornom organu, uključujući i strano službeno lice ili međunarodnog službenika, u cilju obavljanja u okviru službene ovlasti, radnje koje ne bi trebalo da izvrši, ili se suzdržava od vršenja djela koje treba izvršiti on, ili neko ko posreduje pri takvom podmićivanju službenog ili odgovorna lica.
- 3) Nisam dao ili obećao dar ili neku drugu povlasticu službenom ili odgovornom licu u ugovornom organu uključujući i strano službeno lice ili međunarodnog službenika, u cilju da obavi u okviru svoje službene ovlasti, radnje koje bi trebalo da obavlja, ili se suzdržava od obavljanja radnji, koje ne treba izvršiti.
- 4) Nisam bio uključen u bilo kakve aktivnosti koje za cilj imaju korupciju u javnim nabavkama.
- 5) Nisam sudjelovao u bilo kakvoj radnji koja je za cilj imala korupciju u toku predmeta postupka javne nabavke.

Davanjem ovu izjave, svjestan sam kaznene odgovornosti predviđene za kaznena djela primanja i davanja mita i kaznena djela protiv službene i druge odgovornosti i dužnosti utvrđene u Kaznenim zakonima Bosne i Hercegovine.

Mjesto i datum davanja izjave: \_\_\_\_\_

Izjavu dao: \_\_\_\_\_

Potpis i pečat nadležnog organa: \_\_\_\_\_



## **PRILOG 8 - TEHNIČKI ZAHTJEVI I SPECIFIKACIJE**

Tehničke specifikacije se sastoje iz četiri dijela:

1. Tehnička specifikacija za LOT-1 OP Banja Luka
2. Tehnička specifikacija za LOT-2 OP Mostar
3. Tehnička specifikacija za LOT-3 OP Sarajevo
4. Tehnička specifikacija za LOT-4 OP Tuzla
5. Opći tehnički zahtjevi

Vlasništvo "Elektroprenos-Elektroprijenos BiH" a.d. Banja Luka - samo za uvid

## 1. TEHNIČKA SPECIFIKACIJA ZA LOT 1- OP BANJA LUKA

<b>Stavka 1.1. – Jednožilni energetski kabl N2XS(F)2Y /Cu; 20kV; 1x300/25mm<sup>2</sup> (prema DIN VDE 0276 T 620) ili (XHE49 stara oznaka prema JUS)</b>			
			
<b>Tehničke karakteristike</b>		<b>Zahtijevane karakteristike</b>	<b>Ponudene karakteristike</b>
1.	Proizvođač		
2.	Tip	N2XS(F)2Y	
3.	Standard	IEC 60 502-2 DIN VDE 0276 T 620	
4.	Nazivni napon U <sub>0</sub> /U	12/20kV	
5.	Najviši napon mreže U <sub>m</sub>	24 kV	
6.	Ispitni napon U <sub>i</sub>	30 kV	
7.	Provodnik / presjek	Bakarno uže, zbijeno / 300mm <sup>2</sup>	
8.	Ekran provodnika	Poluprovodni sloj na provodniku	
9.	Izolacija	Umreženi polietilen (XLPE)	
10.	Ekran izolacije:	poluprovodni sloj na izolaciji	
11.	Separator	Bubriva traka poluprovodna	
12.	Električna zaštita/ekran/površina presjeka:	Omot od meko žarenih bakarnih žica sa kontraspiralom od meke bakarne trake	
13.	Separator	Bubriva traka	
14.	Vanjski plašt	Specijalni polietilen (PE-HD)	
15.	Boja plašta	crna	
16.	Maksimalna radna temperatura:	90 °C	
17.	Trajna struja ponuđenog kabla: a. za način polaganja trokut – zrak/zemlja b. za način polaganja horizontalni raspored na razmaku između faza koji je jednak prečniku kabela - zrak/zemlja	Ponuditi vrijednosti prema tvorničkom tipskom ispitivanju	a. _____ b. _____
<b>PAKIRANJE I OZNAČAVANJE</b>			
18.	Pakiranje na drveni/metalni bubanj	Metalni	



19.	Vanjski promjer bubnja (Prema DIN 46 391)	Max. 2000 mm	
20.	Obilježavanje vanjskog plašta numeracijom dužine u intervalima po 1m	DA	
21.	Obilježavanje vanjskog plašta oznakom tipa isporučenog kabela na svakih ? metara	Ponuditi < 5m	

**Stavka 1.2. – Jednožilni energetski kabl N2XS(F)2Y /Cu; 20kV; 1x70/16mm<sup>2</sup> (prema DIN VDE 0276 T 620) ili (XHE49 stara oznaka prema JUS)**

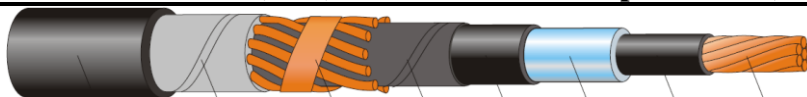

Tehničke karakteristike		Zahtijevane karakteristike	Ponudene karakteristike
1.	Proizvođač		
2.	Tip	N2XS(F)2Y	
3.	Standard	IEC 60 502-2 DIN VDE 0276 T 620	
4.	Nazivni napon U <sub>0</sub> /U	12/20kV	
5.	Najviši napon mreže U <sub>m</sub>	24 kV	
6.	Ispitni napon U <sub>i</sub>	min. 30 kV	
7.	Provodnik / presjek	Bakarno uže, zbijeno / 70mm <sup>2</sup>	
8.	Ekran provodnika	Poluprovodni sloj na provodniku	
9.	Izolacija	Umreženi polietilen (XLPE)	
10.	Ekran izolacije:	poluprovodni sloj na izolaciji	
11.	Separator	Bubriva traka poluprovodna	
12.	Električna zaštita/ekran/površina presjeka:	Omot od meko žarenih bakarnih žica sa kontraspiralom od meke bakarne trake/16mm <sup>2</sup>	
13.	Separator	Bubriva traka	
14.	Vanjski plašt	Specijalni polietilen (PE-HD)	
15.	Boja plašta	crna	
16.	Maksimalna radna temperatura:	90 °C	
17.	Trajna struja ponuđenog kabela: a. za način polaganja trokut – zrak/zemlja b. za način polaganja horizontalni raspored na	Ponuditi vrijednosti prema tvorničkom tipskom ispitivanju	a. _____ b. _____

	razmaku između faza koji je jednak prečniku kabela - zrak/zemlja		
<b>PAKIRANJE I OZNAČAVANJE</b>			
18.	Pakiranje na drveni/metalni bubanj	Metalni	
19.	Vanjski promjer bubnja (Prema DIN 46 391)	Max. 2000 mm	
20.	Obilježavanje vanjskog plašta numeracijom dužine u intervalima po 1m	DA	
21.	Obilježavanje vanjskog plašta oznakom tipa isporučenog kabela na svakih ? metara	Ponuditi < 5m	

**Stavka 1.3. –Kablovska završnica za vanjsku montažu (za 35kV kabl N2XS(F)2Y 1x240-400mm<sup>2</sup> Cu)**

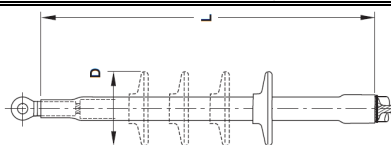

Tehničke karakteristike		Zahtijevane karakteristike	Ponudene karakteristike
1.	Proizvođač		
2.	Tip		
3.	Standard	EN 61442 VDE 0278	
4.	Nazivni napon $U_0/U$	20,8/36kV AC	
5.	Najviši napon mreže $U_m$	42 kV	
6.	Ispitni napon $U_i$	52 kV	
7.	Presjek provodnika koji se može završiti ovom kablovskom završnicom	Cu 240mm <sup>2</sup> -400mm <sup>2</sup>	
9.	Dužina termoskupljajućeg kablovskog završetka L		
10.	Promjer izolacijskih šeširića D		
11.	Broj izolacijskih šeširića na jednoj kablovskoj završnici	4	
12.	1 Komplet (1 set) kablovskih završnica sadrži:	3 termoskupljajuće kablovske završnice, Komplet za bezlemno spajanje uzemljenja na 3 fazna provodnika, 3x4=12 izolacijskih šeširića. Ostali potreban pribor.	
13.	Materijal od kojeg je napravljena završnica	Termoskupljajući polimer	
14.	Boja kablovske završnice i izolacijskih šeširića	crvena	

**Stavka 1.4. –Kablovska završnica za vanjsku montažu (za 20kV kabl N2XS(F)2Y 1x185-400mm<sup>2</sup> Cu)**

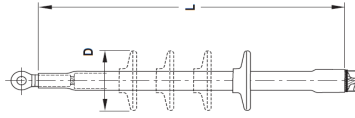

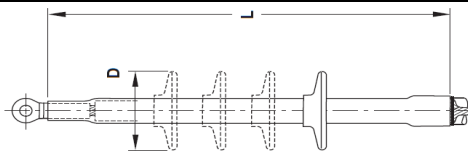

Tehničke karakteristike		Zahtijevane karakteristike	Ponudene karakteristike
1.	Proizvođač		
2.	Tip		
3.	Standard	EN 61442 VDE 0278	
4.	Nazivni napon $U_0/U$	12/20kV AC	
5.	Najviši napon mreže $U_m$	24 kV	
6.	Ispitni napon $U_i$	30 kV	
7.	Presjek provodnika koji se može završiti ovom kablovskom završnicom	Cu 185mm <sup>2</sup> -400mm <sup>2</sup>	
9.	Dužina termoskupljajućeg kablovskog završetka L		
10.	Promjer izolacijskih šeširića D		
11.	Broj izolacijskih šeširića na jednoj kablovskoj završnici	3	
12.	1 Komplet (1 set) kablovskih završnica sadrži:	3 termoskupljajuće kablovske završnice, Komplet za bezlemno spajanje uzemljenja na 3 fazna provodnika, 3x3=9 izolacijskih šeširića, Ostali potreban pribor.	
13.	Materijal od kojeg je napravljena završnica	Termoskupljajući polimer	
14.	Boja kablovske završnice i izolacijskih šeširića	crvena	

**Stavka 1.5. –Kablovska završnica za vanjsku montažu (za 20kV kabl N2XS(F)2Y 1x70-150mm<sup>2</sup> Cu)**

Tehničke karakteristike		Zahtijevane karakteristike	Ponudene karakteristike
1.	Proizvođač		
2.	Tip		
3.	Standard	EN 61442 VDE 0278	
4.	Nazivni napon $U_0/U$	12/20kV AC	
5.	Najviši napon mreže $U_m$	24 kV	
6.	Ispitni napon $U_i$	30 kV	
7.	Presjek provodnika koji se može završiti ovom kablovskom završnicom	Cu 70mm <sup>2</sup> -150mm <sup>2</sup>	
9.	Dužina termoskupljajućeg kablovskog završetka L		
10.	Promjer izolacijskih šeširića D		
11.	Broj izolacijskih šeširića na jednoj kablovskoj završnici	3	
12.	1 Komplet (1 set) kablovskih završnica sadrži:	3 termoskupljajuće kablovske završnice, Komplet za bezlemno spajanje uzemljenja na 3 fazna provodnika, 3x3=9 izolacijskih šeširića, Ostali potreban pribor.	
13.	Materijal od kojeg je napravljena završnica	Termoskupljajući polimer	
14.	Boja kablovske završnice i izolacijskih šeširića	crvena	

Stavka 1.6.- P/F - PVC jednožilni savitljivi vod 450/750 V			
			
Tehničke karakteristike		Zahtijevane karakteristike	Ponudene karakteristike
1.	Proizvođač		
2.	Tip	P/F	
3.	Standard	IEC 60228 IEC 227-3 VDE 0281-T3	
4.	Nazivni napon $U_0/U$	450/750 V	
5.	Provodnik / presjek	Bakarno uže, finožični použeni / 1,5,2,5,6,16,50 $\text{mm}^2$	
6.	Izolacija	PVC	
7.	Boja plašta	Žutozeleno/crna/plava/c rvena/smeđa	
8.	Maksimalna radna temperatura:	70 °C	

Stavka 1.7.- P - PVC jednožilni savitljivi vod 450/750 V			
			
Tehničke karakteristike		Zahtijevane karakteristike	Ponudene karakteristike
1.	Proizvođač		
2.	Tip	P	
3.	Standard	IEC 60228 IEC 227-3 VDE 0281-T3	
4.	Nazivni napon $U_0/U$	450/750 V	
5.	Provodnik / presjek	Bakar, goli bakarni vodič (puni) 1,5,2,5, $\text{mm}^2$	
6.	Izolacija	PVC	
7.	Boja plašta	Plava/crna	
8.	Maksimalna radna temperatura:	70 °C	

<b>Stavka 1.8.- SiF silikonski izolirani jednožilni savitljivi vod 300/500 V</b>			
			
Tehničke karakteristike		Zahtijevane karakteristike	Ponudene karakteristike
1.	Proizvođač		
2.	Tip	SiF	
3.	Standard	IEC 60228 IEC 60245-3 VDE 0282-T3	
4.	Nazivni napon $U_0/U$	300/500 V	
5.	Provodnik / presjek	Bakreni pokositreni , finožični použeni / 1,1.5,2.5,4mm <sup>2</sup>	
6.	Izolacija	Silikonska guma	
7.	Boja plašta	Bijela, crna, žuta, zele na, ljubičasta	
8.	Maksimalna radna temperatura:	180 °C	

<b>Stavka 1.9.- PP/J PVC petožilni savitljivi vodič 5X6 mm<sup>2</sup> 300/500 V</b>			
			
Tehničke karakteristike		Zahtijevane karakteristike	Ponudene karakteristike
1.	Proizvođač		
2.	Tip	PP/J	
3.	Standard	IEC 60228 IEC 60227-5 VDE 0281-5	
4.	Nazivni napon $U_0/U$	300/500 V	
5.	Provodnik / presjek	Goli bakarni vodič , finožični použeni / 6 mm <sup>2</sup>	
6.	Izolacija	PVC	
7.	Boja plašta	crna	
8.	Maksimalna radna temperatura:	70 °C	

Potpis i pečat ponuđača: \_\_\_\_\_

M.P.



## 2. TEHNIČKA SPECIFIKACIJA ZA LOT-2 OP MOSTAR

Stavka 2.1.- Četverožilni energetski kabl NYY(Cu); 1kV; 4X95mm <sup>2</sup>			
			
Tehničke karakteristike		Zahtijevane karakteristike	Ponudene karakteristike
1.	Proizvođač		
2.	Tip	NYY	
3.	Standard	IEC 60 502-1 DIN VDE 0276 T 603	
4.	Nazivni napon U <sub>0</sub> /U	0,6/1 kV	
5.	Ispitni napon U <sub>i</sub>	4 kV	
6.	Provodnik / presjek	Bakarni okrugli, 95mm <sup>2</sup>	
7.	Broj žila u kabelu	4	
8.	Izolacija	PVC masa	
9.	Ispuna	Brizgana elastomerna i plastomerna mješavina	
12.	Plast	PVC masa	
14.	Boja plašta	crna	
16.	Maksimalna radna temperatura	70 stupnjeva	
<b>PAKIRANJE I OZNAČAVANJE</b>			
18.	Pakiranje na drveni/metalni bubanj	Metalni	
19.	Vanjski promjer bubnja (Prema DIN 46 391)	Max. 2000 mm	
20.	Obilježavanje vanjskog plašta numeracijom dužine u intervalima po 1m	DA	
21.	Obilježavanje vanjskog plašta oznakom tipa isporučenog kabla na svakih ? metara	Ponuditi < 5m	

<b>Stavka 2.2.- Jednožilni energetska kabl N2XS(F)2Y /Cu; 35kV; 1x120/16mm<sup>2</sup> (prema DIN VDE 0276 T 620) ili (XHE49 stara oznaka prema JUS)</b>			
			
<b>Tehničke karakteristike</b>		<b>Zahtijevane karakteristike</b>	<b>Ponudene karakteristike</b>
1.	Proizvođač		
2.	Tip	N2XS(F)2Y	
3.	Standard	IEC 60 502-2 DIN VDE 0276 T 620	
4.	Nazivni napon U <sub>0</sub> /U	20,8/36kV	
5.	Najviši napon mreže U <sub>m</sub>	42 kV	
6.	Ispitni napon U <sub>i</sub>	52 kV	
7.	Provodnik / presjek	Bakarno uže, zbijeno / 120mm <sup>2</sup>	
8.	Ekran provodnika	Poluprovodni sloj na provodniku	
9.	Izolacija	Umreženi polietilen (XLPE)	
10.	Ekran izolacije:	poluprovodni sloj na izolaciji	
11.	Separator	Bubriva traka poluprovodna	
12.	Električna zaštita/ekran/površina presjeka:	Omot od meko žarenih bakarnih žica sa kontraspiralom od meke bakarne trake/16mm <sup>2</sup>	
13.	Separator	Bubriva traka	
14.	Vanjski plašt	Specijalni polietilen (PE-HD)	
15.	Boja plašta	crna	
16.	Maksimalna radna temperatura:	90 °C	
17.	Trajna struja ponuđenog kabla: a. za način polaganja trokut – zrak/zemlja b. za način polaganja horizontalni raspored na razmaku između faza koji je jednak prečniku kabela - zrak/zemlja	Ponuditi vrijednosti prema tvorničkom tipskom ispitivanju	a. _____ b. _____
<b>PAKIRANJE I OZNAČAVANJE</b>			
18.	Pakiranje na drveni/metalni bubanj	Metalni	
19.	Vanjski promjer bubnja (Prema DIN 46 391)	Max. 2000 mm	
20.	Obilježavanje vanjskog plašta numeracijom dužine u intervalima po 1m	DA	
21.	Obilježavanje vanjskog plašta oznakom tipa isporučenog kabela na svakih ? metara	Ponuditi < 5m	

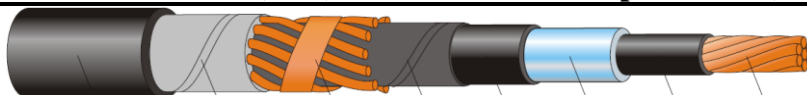

**Stavka 2.3. – Jednožilni energetska kabl N2XS(F)2Y /Cu; 20kV; 1x185/25mm<sup>2</sup> (prema DIN VDE 0276 T 620) ili (XHE49 stara oznaka prema JUS)**

Tehničke karakteristike		Zahtijevane karakteristike	Ponudene karakteristike
1.	Proizvođač		
2.	Tip	N2XS(F)2Y	
3.	Standard	IEC 60 502-2 DIN VDE 0276 T 620	
4.	Nazivni napon U <sub>0</sub> /U	12/20kV	
5.	Najviši napon mreže U <sub>m</sub>	24 kV	
6.	Ispitni napon U <sub>i</sub>	30 kV	
7.	Provodnik / presjek	Bakarno uže, zbijeno / 185mm <sup>2</sup>	
8.	Ekran provodnika	Poluprovodni sloj na provodniku	
9.	Izolacija	Umreženi polietilen (XLPE)	
10.	Ekran izolacije:	poluprovodni sloj na izolaciji	
11.	Separator	Bubriva traka poluprovodna	
12.	Električna zaštita/ekran/površina presjeka:	Omot od meko žarenih bakarnih žica sa kontraspiralom od meke bakarne trake/25mm <sup>2</sup>	
13.	Separator	Bubriva traka	
14.	Vanjski plašt	Specijalni polietilen (PE-HD)	
15.	Boja plašta	crna	
16.	Maksimalna radna temperatura:	90 °C	
17.	Trajna struja ponuđenog kabla: c. za način polaganja trokut – zrak/zemlja d. za način polaganja horizontalni raspored na razmaku između faza koji je jednak prečniku kabla - zrak/zemlja	Ponuditi vrijednosti prema tvorničkom tipskom ispitivanju	a. _____ b. _____
<b>PAKIRANJE I OZNAČAVANJE</b>			
18.	Pakiranje na drveni/metalni bubanj	Metalni	
19.	Vanjski promjer bubnja (Prema DIN 46 391)	Max. 2000 mm	
20.	Obilježavanje vanjskog plašta numeracijom dužine u intervalima po 1m	DA	
21.	Obilježavanje vanjskog plašta oznakom tipa isporučene kabla na svakih ? metara	Ponuditi < 5m	73

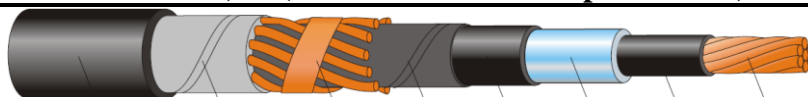

Vlasništvo "Elektroprenos-Elektroprijenos BiH" a.d. Banja Luka - samo za uvid

**Stavka 2.4. – Jednožilni energetski kabl N2XS(F)2Y /Cu; 20kV; 1x70/16mm<sup>2</sup> (prema DIN VDE 0276 T 620) ili (XHE49 stara oznaka prema JUS)**

Tehničke karakteristike		Zahtijevane karakteristike	Ponudene karakteristike
1.	Proizvođač		
2.	Tip	N2XS(F)2Y	
3.	Standard	IEC 60 502-2 DIN VDE 0276 T 620	
4.	Nazivni napon U <sub>0</sub> /U	12/20kV	
5.	Najviši napon mreže U <sub>m</sub>	24 kV	
6.	Ispitni napon U <sub>i</sub>	min. 30 kV	
7.	Provodnik / presjek	Bakarno uže, zbijeno / 70mm <sup>2</sup>	
8.	Ekran provodnika	Poluprovodni sloj na provodniku	
9.	Izolacija	Umreženi polietilen (XLPE)	
10.	Ekran izolacije:	poluprovodni sloj na izolaciji	
11.	Separator	Bubriva traka poluprovodna	
12.	Električna zaštita/ekran/površina presjeka:	Omot od meko žarenih bakarnih žica sa kontraspiralom od meke bakarne trake/16mm <sup>2</sup>	
13.	Separator	Bubriva traka	
14.	Vanjski plašt	Specijalni polietilen (PE- HD)	
15.	Boja plašta	crna	
16.	Maksimalna radna temperatura:	90 °C	
17.	Trajna struja ponuđenog kabla: a. za način polaganja trokut – zrak/zemlja b. za način polaganja horizontalni raspored na razmaku između faza koji je jednak prečniku kabela - zrak/zemlja	Ponuditi vrijednosti prema tvorničkom tipskom ispitivanju	a. _____ b. _____
<b>PAKIRANJE I OZNAČAVANJE</b>			
18.	Pakiranje na drveni/metalni bubanj	Metalni	
19.	Vanjski promjer bubnja (Prema DIN 46 391)	Max. 2000 mm	
20.	Obilježavanje vanjskog plašta numeracijom dužine u intervalima po 1m	DA	
21.	Obilježavanje vanjskog plašta oznakom tipa isporučenog kabla na svakih ? metara	Ponuditi < 5m	

**Stavka 2.5.- P/F PVC jednožilni savitljivi vod 450/750 V**

Tehničke karakteristike		Zahtijevane karakteristike	Ponudene karakteristike
1.	Proizvođač		
2.	Tip	P/F	
3.	Standard	IEC 60228, IEC 227-3 VDE 0281-T3	
4.	Nazivni napon $U_0/U$	450/750 V	
5.	Provodnik / presjek	Bakarno uže, finožični použen / 50,70,90 mm <sup>2</sup>	
6.	Izolacija	PVC	
7.	Boja plašta	Žutozelena/crna	
8.	Maksimalna radna temperatura:	70 °C	

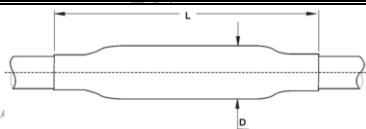
**Stavka 2.6. –Kablovska spojnica za spoj 20kV kablova tipa N2XS(F)2Y**

Tehničke karakteristike		Zahtijevane karakteristike	Ponudene karakteristike
1.	Proizvođač		
2.	Tip		
3.	Standard	EN 61442 VDE 0278	
4.	Nazivni napon $U_0/U$	12/20kV AC	
5.	Najviši napon mreže $U_m$	24 kV	
6.	Ispitni napon $U_i$	30 kV	
7.	Presjek provodnika koji se može spojiti ovom kablovskom spojnicom	1. RM/Cu 70-150mm <sup>2</sup> 2. RM/Cu 120-240mm <sup>2</sup> 3. RM/Cu 240-400mm <sup>2</sup>	
9.	Dužina termoskupljajuće kablovske spojnice L		
10.	Prečnik spojenog dijela D		
13.	Materijal od kojeg je napravljena spojnica	Termoskupljajući polimer	
14.	Boja kablovske spojnice	crna	

**Stavka 2.7. –Kablovska spojnica za spoj 35kV kablova tipa N2XS(F)2Y**

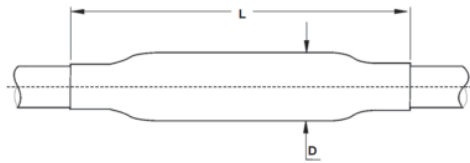

Tehničke karakteristike		Zahtijevane karakteristike	Ponudene karakteristike
1.	Proizvođač		
2.	Tip		
3.	Standard	EN 61442 VDE 0278	
4.	Nazivni napon $U_0/U$	20,8/36kV AC	
5.	Najviši napon mreže $U_m$	42 kV	
6.	Ispitni napon $U_i$	83 kV	
7.	Presjek provodnika koji se može spojiti ovom kablovskom spojnicom	1. RM/Cu 70-120mm <sup>2</sup> 2. RM/Cu 120-240mm <sup>2</sup>	
9.	Dužina termosupljajuće kablovske spojnice L		
10.	Prečnik spojenog dijela D		
13.	Materijal od kojeg je napravljena spojnica	Termosupljajući polimer	
14.	Boja kablovske spojnice	crna	

**Stavka 2.8. –Kablovska završnica za vanjsku montažu (za 20kV kabl N2XS(F)2Y 1x120-240mm<sup>2</sup> Cu)**

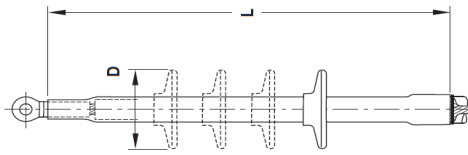

Tehničke karakteristike		Zahtijevane karakteristike	Ponudene karakteristike
1.	Proizvođač		
2.	Tip		
3.	Standard	EN 61442 VDE 0278	
4.	Nazivni napon $U_0/U$	12/20kV AC	
5.	Najviši napon mreže $U_m$	24 kV	
6.	Ispitni napon $U_i$	30 kV	
7.	Presjek provodnika koji se može završiti ovom kablovskom završnicom	Cu 120mm <sup>2</sup> -240mm <sup>2</sup>	
9.	Dužina termoskupljajućeg kablovskog završetka L		
10.	Promjer izolacijskih šeširića D		
11.	Broj izolacijskih šeširića na jednoj kablovskoj završnici	3	
12.	1 Komplet (1 set) kablovskih završnica sadrži:	3 termoskupljajuće kablovske završnice, Komplet za bezlemno spajanje uzemljenja na 3 fazna provodnika, 3x3=9 izolacionih šeširića, Ostali potreban pribor.	
13.	Materijal od kojeg je napravljena završnica	Termoskupljajući polimer	
14.	Boja kablovske završnice i izolacijskih šeširića	crvena	

**Stavka 2.9. – Kablovska završnica za unutrašnju montažu (za 20kV kabl N2XS(F)2Y 1x120-240mm<sup>2</sup> Cu)**



Tehničke karakteristike		Zahtijevane karakteristike	Ponudene karakteristike
1.	Proizvođač		
2.	Tip		
3.	Standard	EN 61442 VDE 0278	
4.	Nazivni napon U <sub>0</sub> /U	12/20kV AC	
5.	Najviši napon mreže U <sub>m</sub>	24 kV	
6.	Ispitni napon U <sub>i</sub>	30 kV	
7.	Presjek provodnika koji se može završiti ovom kablovskom završnicom	Cu 120mm <sup>2</sup> -240mm <sup>2</sup>	
9.	Dužina termoskupljajućeg kablovskog završetka L		
10.	1 Komplet (1 set) kablovskih završnica sadrži:	3 termoskupljajuće kablovske završnice, Komplet za bezlemno spajanje uzemljenja na 3 fazna provodnika, Ostali potreban pribor.	
11.	Materijal od kojeg je napravljena završnica	Termoskupljajući polimer	
12.	Boja kablovske završnice	crvena	

**Stavka 2.10. –Kablovska završnica za vanjsku montažu (za 20kV kabl N2XS(F)2Y 1x185-400mm<sup>2</sup> Cu)**

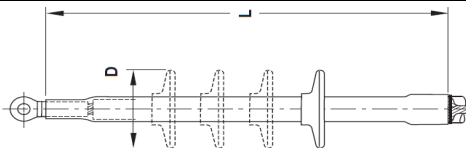

Tehničke karakteristike		Zahtijevane karakteristike	Ponudene karakteristike
1.	Proizvođač		
2.	Tip		
3.	Standard	EN 61442 VDE 0278	
4.	Nazivni napon $U_0/U$	12/20kV AC	
5.	Najviši napon mreže $U_m$	24 kV	
6.	Ispitni napon $U_i$	30 kV	
7.	Presjek provodnika koji se može završiti ovom kablovskom završnicom	Cu 185mm <sup>2</sup> -400mm <sup>2</sup>	
9.	Dužina termoskupljajućeg kablovskog završetka L		
10.	Promjer izolacijskih šeširića D		
11.	Broj izolacijskih šeširića na jednoj kablovskoj završnici	3	
12.	1 Komplet (1 set) kablovskih završnica sadrži:	3 termoskupljajuće kablovske završnice, Komplet za bezlemno spajanje uzemljenja na 3 fazna provodnika, 3x3=9 izolacionih šeširića, Ostali potreban pribor.	
13.	Materijal od kojeg je napravljena završnica	Termoskupljajući polimer	
14.	Boja kablovske završnice i izolacijskih šeširića	crvena	



**Stavka 2.11. – Kablovska završnica za unutrašnju montažu (za 20kV kabl N2XS(F)2Y 1x185-300mm<sup>2</sup> Cu)**



Tehničke karakteristike		Zahtijevane karakteristike	Ponudene karakteristike
1.	Proizvođač		
2.	Tip		
3.	Standard	EN 61442 VDE 0278	
4.	Nazivni napon U <sub>0</sub> /U	12/20kV AC	
5.	Najviši napon mreže U <sub>m</sub>	24 kV	
6.	Ispitni napon U <sub>i</sub>	30 kV	
7.	Presjek provodnika koji se može završiti ovom kablovskom završnicom	Cu 185mm <sup>2</sup> -300mm <sup>2</sup>	
9.	Dužina termoskupljajućeg kablovskog završetka L		
10.	1 Komplet (1 set) kablovskih završnica sadrži:	3 termoskupljajuće kablovske završnice, Komplet za bezlemno spajanje uzemljenja na 3 fazna provodnika, Ostali potreban pribor.	
11.	Materijal od kojeg je napravljena završnica	Termoskupljajući polimer	
12.	Boja kablovske završnice	crvena	

**Stavka 2.12. –Kablovska završnica za vanjsku montažu (za 35kV kabl N2XS(F)2Y 1x50-120mm<sup>2</sup> Cu)**

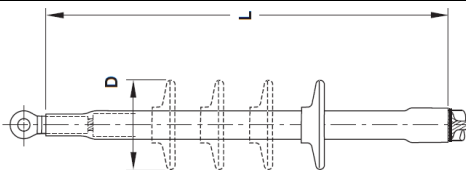

Tehničke karakteristike		Zahtijevane karakteristike	Ponudene karakteristike
1.	Proizvođač		
2.	Tip		
3.	Standard	EN 61442 VDE 0278	
4.	Nazivni napon $U_0/U$	20,8/36kV AC	
5.	Najviši napon mreže $U_m$	42 kV	
6.	Ispitni napon $U_i$	52 kV	
7.	Presjek provodnika koji se može završiti ovom kablovskom završnicom	Cu 50mm <sup>2</sup> -120mm <sup>2</sup>	
9.	Dužina termoskupljajućeg kablovskog završetka L		
10.	Promjer izolacijskih šeširića D		
11.	Broj izolacijskih šeširića na jednoj kablovskoj završnici	4	
12.	1 Komplet (1 set) kablovskih završnica sadrži:	3 termoskupljajuće kablovske završnice, Komplet za bezlemno spajanje uzemljenja na 3 fazna provodnika, 3x4=12 izolacionih šeširića. Ostali potreban pribor.	
13.	Materijal od kojeg je napravljena završnica	Termoskupljajući polimer	
14.	Boja kablovske završnice i izolacijskih šeširića	crvena	

**Stavka 2.13. – Kablovska završnica za unutrašnju montažu (za 35kV kabl N2XS(F)2Y 1x50-120mm<sup>2</sup> Cu )**



Tehničke karakteristike		Zahtijevane karakteristike	Ponudene karakteristike
1.	Proizvođač		
2.	Tip		
3.	Standard	EN 61442 VDE 0278	
4.	Nazivni napon U <sub>0</sub> /U	20,8/36kV AC	
5.	Najviši napon mreže U <sub>m</sub>	42 kV	
6.	Ispitni napon U <sub>i</sub>	52 kV	
7.	Presjek provodnika koji se može završiti ovom kablovskom završnicom	Cu 50mm <sup>2</sup> -120mm <sup>2</sup>	
9.	Dužina termoskupljajućeg kablovskog završetka L		
10.	1 Komplet (1 set) kablovskih završnica sadrži:	3 termoskupljajuće kablovske završnice, Komplet za bezlemno spajanje uzemljenja na 3 fazna provodnika, Ostali potreban pribor.	
11.	Materijal od kojeg je napravljena završnica	Termoskupljajući polimer	
12.	Boja kablovske završnice	crvena	

**Stavka 2.14. –Kablovska završnica za vanjsku montažu (za 35kV kabl N2XS(F)2Y 1x150-300mm<sup>2</sup> Cu)**

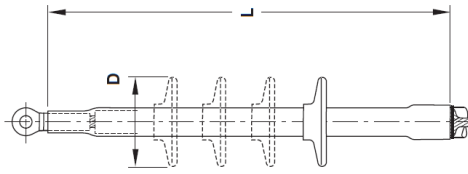

Tehničke karakteristike		Zahtijevane karakteristike	Ponudene karakteristike
1.	Proizvođač		
2.	Tip		
3.	Standard	EN 61442 VDE 0278	
4.	Nazivni napon $U_0/U$	20,8/36kV AC	
5.	Najviši napon mreže $U_m$	42 kV	
6.	Ispitni napon $U_i$	52 kV	
7.	Presjek provodnika koji se može završiti ovom kablovskom završnicom	Cu 150mm <sup>2</sup> -300mm <sup>2</sup>	
9.	Dužina termoskupljajućeg kablovskog završetka L		
10.	Promjer izolacijskih šeširića D		
11.	Broj izolacijskih šeširića na jednoj kablovskoj završnici	4	
12.	1 Komplet (1 set) kablovskih završnica sadrži:	3 termoskupljajuće kablovske završnice, Komplet za bezlemno spajanje uzemljenja na 3 fazna provodnika, 3x4=12 izolacionih šeširića. Ostali potreban pribor.	
13.	Materijal od kojeg je napravljena završnica	Termoskupljajući polimer	
14.	Boja kablovske završnice i izolacijskih šeširića	crvena	

Stavka 2.15. – Kablovska završnica za unutrašnju montažu (za 35kV kabl N2XS(F)2Y 1x150-300mm <sup>2</sup> Cu )			
			
Tehničke karakteristike		Zahtijevane karakteristike	Ponudene karakteristike
1.	Proizvođač		
2.	Tip		
3.	Standard	EN 61442 VDE 0278	
4.	Nazivni napon U <sub>0</sub> /U	20,8/36kV AC	
5.	Najviši napon mreže U <sub>m</sub>	42 kV	
6.	Ispitni napon U <sub>i</sub>	52 kV	
7.	Presjek provodnika koji se može završiti ovom kablovskom završnicom	Cu 150mm <sup>2</sup> -300mm <sup>2</sup>	
9.	Dužina termoskupljajućeg kablovskog završetka L		
10.	1 Komplet (1 set) kablovskih završnica sadrži:	3 termoskupljajuće kablovske završnice, Komplet za bezlemno spajanje uzemljenja na 3 fazna provodnika, Ostali potreban pribor.	
11.	Materijal od kojeg je napravljena završnica	Termoskupljajući polimer	
12.	Boja kablovske završnice	crvena	

Potpis i pečat ponuđača: \_\_\_\_\_

M.P.



### 3. TEHNIČKA SPECIFIKACIJA ZA LOT-3 OP SARAJEVO

Stavka 3.1. – Jednožilni energetski kabl N2XS(F)2Y /Cu; 20kV; 1x50/16mm <sup>2</sup> (prema DIN VDE 0276 T 620) ili (XHE49 stara oznaka prema JUS)			
			
Tehničke karakteristike		Zahtijevane karakteristike	Ponudene karakteristike
1.	Proizvođač		
2.	Tip	N2XS(F)2Y	
3.	Standard	IEC 60 502-2 DIN VDE 0276 T 620	
4.	Nazivni napon U <sub>0</sub> /U	12/20kV	
5.	Najviši napon mreže U <sub>m</sub>	24 kV	
6.	Ispitni napon U <sub>i</sub>	30 kV	
7.	Provodnik / presjek	Bakarno uže, zbijeno / 50mm <sup>2</sup>	
8.	Ekran provodnika	Poluprovodni sloj na provodniku	
9.	Izolacija	Umreženi polietilen (XLPE)	
10.	Ekran izolacije:	poluprovodni sloj na izolaciji	
11.	Separator	Bubriva traka poluprovodna	
12.	Električna zaštita/ekran/površina presjeka:	Omot od meko žarenih bakarnih žica sa kontraspiralom od meke bakarne trake/16mm <sup>2</sup>	
13.	Separator	Bubriva traka	
14.	Vanjski plašt	Specijalni polietilen (PE-HD)	
15.	Boja plašta	crna	
16.	Maksimalna radna temperatura:	90 °C	
17.	Trajna struja ponuđenog kabla: a. za način polaganja trokut – zrak/zemlja b. za način polaganja horizontalni raspored na razmaku između faza koji je jednak prečniku kabla - zrak/zemlja	Ponuditi vrijednosti prema tvorničkom tipskom ispitivanju	a. _____ b. _____
<b>PAKIRANJE I OZNAČAVANJE</b>			
18.	Pakiranje na drveni/metalni bubanj	Metalni	

19.	Vanjski promjer bubnja (Prema DIN 46 391)	Max. 2000 mm	
20.	Obilježavanje vanjskog plašta numeracijom dužine u intervalima po 1m	DA	
21.	Obilježavanje vanjskog plašta oznakom tipa isporučenog kabla na svakih ? metara	Ponuditi < 5m	

**Stavka 3.2.- Četverožilni energetska kabl NYY(Cu); 1kV; 4X70mm<sup>2</sup>**



Tehničke karakteristike		Zahtijevane karakteristike	Ponudene karakteristike
1.	Proizvođač		
2.	Tip	NYY	
3.	Standard	IEC 60 502-1 DIN VDE 0276 T 603	
4.	Nazivni napon U <sub>0</sub> /U	0,6/1 kV	
5.	Ispitni napon U <sub>i</sub>	4 kV	
6.	Provodnik / presjek	Bakarni okrugli, 70mm <sup>2</sup>	
7.	Broj žila u kabeu	4	
8.	Izolacija	PVC masa	
9.	Ispuna	Brizgana elastomerna i plastomerna mješavina	
12.	Plašt	PVC masa	
14.	Boja plašta	crna	
16.	Maksimalna radna temperatura	70 stupnjeva	
<b>PAKIRANJE I OZNAČAVANJE</b>			
18.	Pakiranje na drveni/metalni bubanj	Metalni	
19.	Vanjski promjer bubnja (Prema DIN 46 391)	Max. 2000 mm	
20.	Obilježavanje vanjskog plašta numeracijom dužine u intervalima po 1m	DA	
21.	Obilježavanje vanjskog plašta oznakom tipa isporučenog kabla na svakih ? metara	Ponuditi < 5m	

**Stavka 3.3.- P/F PVC jednožilni savitljivi vod 450/750 V**



Tehničke karakteristike		Zahtijevane karakteristike	Ponudene karakteristike
1.	Proizvođač		
2.	Tip	P/F	
3.	Standard	IEC 60228 IEC 227-3 VDE 0281-T3	
4.	Nazivni napon $U_0/U$	450/750 V	
5.	Provodnik / presjek	Bakarno uže, finožični použeni / 70 mm <sup>2</sup>	
6.	Izolacija	PVC	
7.	Boja plašta	crna/plava	
8.	Maksimalna radna temperatura:	70 °C	

**Stavka 3.4. –Kablovska završnica za vanjsku montažu (za 20kV kabl N2XS(F)2Y 1x185-400mm<sup>2</sup> Cu)**

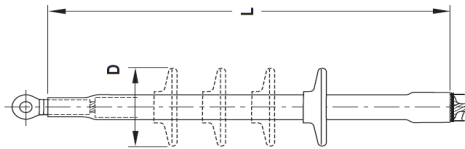

Tehničke karakteristike		Zahtijevane karakteristike	Ponudene karakteristike
1.	Proizvođač		
2.	Tip		
3.	Standard	EN 61442 VDE 0278	
4.	Nazivni napon $U_0/U$	12/20kV AC	
5.	Najviši napon mreže $U_m$	24 kV	
6.	Ispitni napon $U_i$	30 kV	
7.	Presjek provodnika koji se može završiti ovom kablovskom završnicom	Cu 185mm <sup>2</sup> -400mm <sup>2</sup>	
9.	Dužina termoskupljajućeg kablovskog završetka L		



10.	Promjer izolacijskih šeširića D		
11.	Broj izolacijskih šeširića na jednoj kablovskoj završnici	3	
12.	1 Komplet (1 set) kablovskih završnica sadrži:	3 termoskupljajuće kablovske zavšnice, Komplet za bezlemno spajanje uzemljenja na 3 fazna provodnika, 3x3=9 izolacijskih šeširića, Ostali potreban pribor.	
13.	Materijal od kojeg je napravljena završnica	Termoskupljajući polimer	
14.	Boja kablovske završnice i izolacijskih šeširića	crvena	

**Stavka 3.5. – Kablovska završnica za unutrašnju montažu (za 20kV kabl N2XS(F)2Y 1x185-300mm<sup>2</sup> Cu)**

			
Tehničke karakteristike		Zahtijevane karakteristike	Ponudene karakteristike
1.	Proizvođač		
2.	Tip		
3.	Standard	EN 61442 VDE 0278	
4.	Nazivni napon U <sub>0</sub> /U	12/20kV AC	
5.	Najviši napon mreže U <sub>m</sub>	24 kV	
6.	Ispitni napon U <sub>i</sub>	30 kV	
7.	Presjek provodnika koji se može završiti ovom kablovskom završnicom	Cu 185mm <sup>2</sup> -300mm <sup>2</sup>	
9.	Dužina termoskupljajućeg kablovskog završetka L		
10.	1 Komplet (1 set) kablovskih završnica sadrži:	3 termoskupljajuće kablovske zavšnice, Komplet za bezlemno spajanje uzemljenja na 3 fazna provodnika, Ostali potreban pribor.	
11.	Materijal od kojeg je napravljena završnica	Termoskupljajući polimer	
12.	Boja kablovske završnice	crvena	

**Stavka 3.6. –Kablovska završnica za vanjsku montažu (za 35kV kabl N2XS(F)2Y 1x50-120mm<sup>2</sup> Cu)**

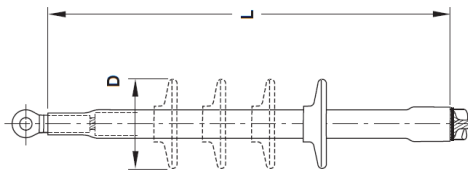

Tehničke karakteristike		Zahtijevane karakteristike	Ponudene karakteristike
1.	Proizvođač		
2.	Tip		
3.	Standard	EN 61442 VDE 0278	
4.	Nazivni napon $U_0/U$	20,8/36kV AC	
5.	Najviši napon mreže $U_m$	42 kV	
6.	Ispitni napon $U_i$	52 kV	
7.	Presjek provodnika koji se može završiti ovom kablovskom završnicom	Cu 50mm <sup>2</sup> -120mm <sup>2</sup>	
9.	Dužina termoskupljajućeg kablovskog završetka L		
10.	Promjer izolacijskih šeširića D		
11.	Broj izolacijskih šeširića na jednoj kablovskoj završnici	4	
12.	1 Komplet (1 set) kablovskih završnica sadrži:	3 termoskupljajuće kablovske završnice, Komplet za bezlemno spajanje uzemljenja na 3 fazna provodnika, 3x4=12 izolacijskih šeširića. Ostali potreban pribor.	
13.	Materijal od kojeg je napravljena završnica	Termoskupljajući polimer	
14.	Boja kablovske završnice i izolacijskih šeširića	crvena	

**Stavka 3.7. – Kablovska završnica za unutrašnju montažu (za 35kV kabl N2XS(F)2Y 1x50-120mm<sup>2</sup> Cu )**



Tehničke karakteristike		Zahtijevane karakteristike	Ponudene karakteristike
1.	Proizvođač		
2.	Tip		
3.	Standard	EN 61442 VDE 0278	
4.	Nazivni napon $U_0/U$	20,8/36kV AC	
5.	Najviši napon mreže $U_m$	42 kV	
6.	Ispitni napon $U_i$	52 kV	
7.	Presjek provodnika koji se može završiti ovom kablovskom završnicom	Cu 50mm <sup>2</sup> -120mm <sup>2</sup>	
9.	Dužina termoskupljajućeg kablovskog završetka L		
10.	1 Komplet (1 set) kablovskih završnica sadrži:	3 termoskupljajuće kablovske završnice, Komplet za bezlemno spajanje uzemljenja na 3 fazna provodnika, Ostali potreban pribor.	
11.	Materijal od kojeg je napravljena završnica	Termoskupljajući polimer	
12.	Boja kablovske završnice	crvena	

<b>Stavka 3.8. – Kablovska završnica za četverožilne kablove 4x70 mm<sup>2</sup>; 0,6/1 kV ZA unutrašnju montažu</b>			
<b>Tehničke karakteristike</b>		<b>Zahtijevane karakteristike</b>	<b>Ponudene karakteristike</b>
1.	Proizvođač		
2.	Tip		
3.	Standard	EN 50393 VDE 0278	
4.	Nazivni napon U <sub>0</sub> /U	0,6/1kV AC	
6.	Ispitni napon U <sub>i</sub>	4 kV	
7.	Presjek provodnika koji se može završiti ovom kablovskom završnicom	Cu 50mm <sup>2</sup> -70mm <sup>2</sup>	
11.	Materijal od kojeg je napravljena završnica	Termoskupljajući polimer	
12.	Boja kablovske završnice	crvena	

<b>Stavka 3.9. – Kablovska završnica za četverožilne kablove 4x70 mm<sup>2</sup>; 0,6/1 kV ZA vanjsku montažu</b>			
<b>Tehničke karakteristike</b>		<b>Zahtijevane karakteristike</b>	<b>Ponudene karakteristike</b>
1.	Proizvođač		
2.	Tip		
3.	Standard	EN 50393 VDE 0278	
4.	Nazivni napon U <sub>0</sub> /U	0,6/1kV AC	
6.	Ispitni napon U <sub>i</sub>	4 kV	
7.	Presjek provodnika koji se može završiti ovom kablovskom završnicom	Cu 50mm <sup>2</sup> -70mm <sup>2</sup>	
11.	Materijal od kojeg je napravljena završnica	Termoskupljajući polimer	
12.	Boja kablovske završnice	crvena	

Potpis i pečat ponuđača: \_\_\_\_\_

M.P.



#### 4. TEHNIČKA SPECIFIKACIJA ZA LOT 4- OP TUZLA

**Stavka 4.1. –Kablovska završnica za vanjsku montažu (za 35kV kabl N2XS(F)2Y 1x125-300mm<sup>2</sup> Cu)**

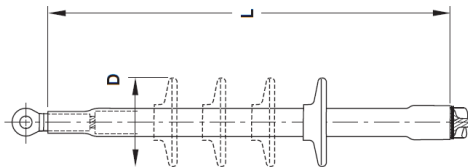

Tehničke karakteristike		Zahtijevane karakteristike	Ponudene karakteristike
1.	Proizvođač		
2.	Tip		
3.	Standard	EN 61442 VDE 0278	
4.	Nazivni napon $U_0/U$	20,8/36kV AC	
5.	Najviši napon mreže $U_m$	42 kV	
6.	Ispitni napon $U_i$	52 kV	
7.	Presjek provodnika koji se može završiti ovom kablovskom završnicom	Cu 125mm <sup>2</sup> -300mm <sup>2</sup>	
9.	Dužina termoskupljajućeg kablovskog završetka L		
10.	Promjer izolacijskih šeširića D		
11.	Broj izolacijskih šeširića na jednoj kablovskoj završnici	4	
12.	1 Komplet (1 set) kablovskih završnica sadrži:	3 termoskupljajuće kablovske završnice, Komplet za bezlemno spajanje uzemljenja na 3 fazna provodnika, 3x4=12 izolacijskih šeširića. Ostali potreban pribor.	
13.	Materijal od kojeg je napravljena završnica	Termoskupljajući polimer	
14.	Boja kablovske završnice i izolacijskih šeširića	crvena	

**Stavka 4.2. – Kablovska završnica za unutrašnju montažu (za 35kV kabl N2XS(F)2Y 1x125-300mm<sup>2</sup> Cu )**

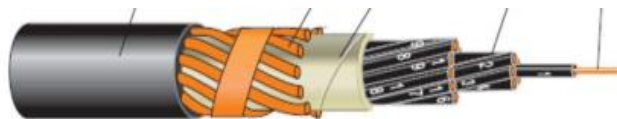

Tehničke karakteristike		Zahtijevane karakteristike	Ponudene karakteristike
1.	Proizvođač		
2.	Tip		
3.	Standard	EN 61442 VDE 0278	
4.	Nazivni napon U <sub>0</sub> /U	20,8/36kV AC	
5.	Najviši napon mreže U <sub>m</sub>	42 kV	
6.	Ispitni napon U <sub>i</sub>	52 kV	
7.	Presjek provodnika koji se može završiti ovom kablovskom završnicom	Cu 125mm <sup>2</sup> -300mm <sup>2</sup>	
9.	Dužina termoskupljajućeg kablovskog završetka L		
10.	1 Komplet (1 set) kablovskih završnica sadrži:	3 termoskupljajuće kablovske završnice, Komplet za bezlemno spajanje uzemljenja na 3 fazna provodnika, Ostali potreban pribor.	
11.	Materijal od kojeg je napravljena završnica	Termoskupljajući polimer	
12.	Boja kablovske završnice	crvena	

**Stavka 4.3. – Komandno signalni kabl NYCY /Cu; 0,6/1kV; 24x2,5/10mm<sup>2</sup> (prema DIN VDE 0276 T 603) ili (PP 40 stara oznaka prema JUS)**

Tehničke karakteristike		Zahtjevane karakteristike	Ponuđene karakteristike
1.	Proizvođač		
2.	Tipska oznaka kabla	NYCY ili (PP40)	
3.	Standard proizvodnje	HRN HD 603 S1 IEC 60 502-1 DIN VDE 0276 T 603	
4.	Nazivni napon $U_0/U$	0,6/1 kV	
5.	Najviši napon mreže $U_m$	1,2 kV	
6.	Ispitni napon $U_i$	4 kV	
7.	Provodnik/presjek	Bakarni/okrugli presjek 2,5 mm <sup>2</sup>	
8.	Broj žila u kabeu	24	
9.	Izolacija $C_u$ provodnika	PVC	
10.	Ispuna	Brizgana elastomerna ili plastomerna mješavina	
11.	Električna zaštita/mehanička zaštita/ekran/površina presjeka	Koncentrirani vodič od bakarnih žica sa kontraspiralom od bakarne trake/2,5 mm <sup>2</sup>	
12.	Vanjski plašt	PVC	
13.	Boja plašta	crna	
14.	Maksimalna radna temperatura:	70 stupnjeva	
<b>PAKIRANJE I OZNAČAVANJE</b>			
16.	Pakiranje	Metalni bubanj	
17.	Vanjski promjer bubnja (Prema DIN 46 391)	Max. 1200 mm	
18.	Označavanje unutrašnjih žila	bojom/rednim brojem u intervalima po 0,2 m	
19.	Obilježavanje vanjskog plašta numeracijom dužine u intervalima po 1 m	DA	
20.	Obilježavanje vanjskog plašta oznakom tipa isporučenog kabla	Ponuditi <5 m	
21.	Zahtjevana dužina kabla	500 m	

**Potpis i pečat ponuđača:** \_\_\_\_\_

**M.P.**

## 5. OPĆI TEHNIČKI ZAHTJEVI

### 5.1 Opći dizajn i zahtjevi za sigurnost

Energetski kablovi N2XS(F)2Y, P/F,P, SiF,PP/J,NYY , kablovske završnice i stopice moraju biti odgovarajuće projektirani i konstruirani za siguran, ispravan i kontinuirani rad u svim uvjetima opisanim ili podrazumjevanim u ovoj tehničkoj specifikaciji, bez nepotrebnog zagrijavanja, naprezanja, vibracija, korozije ili drugih poteškoća u radu.

Osim ako nije drugačije navedeno, sva oprema mora biti iz projektirane serije/opsega koja je u potpunosti u skladu sa tehničkom specifikacijom.

Tehnički uvjeti opisuju minimum tehničkih zahtjeva kod izrade i eksploatacije elektroenergetskih kablova koje mora zadovoljiti traženi tip kabla. Traženi kablovi u potpunosti moraju biti proizvedeni i ispitani u skladu sa zahtjevima navedenim u tablicama u prilogu 8., te uvažavajući specifične zahtjeve iz ovih tehničkih uvjeta.

#### Oznake na plaštu kabla

Na vanjskom zaštitnom plaštu moraju biti postavljene oznake slijedećim redom:

- Naziv proizvođača ili registrirani znak
- Godina proizvodnje kabla i identifikacijska oznaka serije
- Oznaka tipa i konstrukcije kabla
- Nazivni napon kabla U<sub>0</sub>/U (Um)
- Oznaka dužine kabla u metrima

Oznake moraju biti jasno označene reljefno ili neizbrisivom bojom, u kontrastu sa bojom vanjskog zaštitnog plašta, i moraju imati odgovarajuće dimenzije u relaciji sa promjerom kabla, tako da se mogu lako čitati. Razmak između početka jednog i početka drugog natpisa ne smije biti veći od 5 m.

#### Pakiranje, transport i uskladištenje

Kablovi moraju biti isporučeni na nepovratnim metalnim bubnjevima u zahtjevanim dužinama  $\pm 5$  %. Dozvoljava se isporuka i kraćih i dužih dužina od standardnih, s tim da pojedinačna najmanja duljina može biti cca 50 m, a najveća dužina ograničena vanjskim prečnikom bubnja koji ne smije biti veći od 2 m. Na jednom bubnju dozvoljena je samo jedna dužina kabla sa rastućim brojevima na plaštu kabla od jezgre bubnja.

Kabl mora biti namotan na bubanj odgovarajućeg promjera tako da poslije odmatanja ne dođe do pogoršanja njegovih fizičkih i električkih karakteristika. Na jednoj stranici bubnja mora se nalaziti oznaka za dopušteni smjer kotrljanja. Kabl mora biti zaštićen na bubnju od svih oštećenja koja se mogu dogoditi u normalnom rukovanju i transportu kabla te omotan crnom plastičnom folijom (PVC, PT...).



Kabl i bubanj moraju imati mogućnost uskladištenja bez ikakvih gubitaka svojih karakteristika pri temperaturi zraka u prostoru od  $-25\text{ }^{\circ}\text{C}$  do  $+40\text{ }^{\circ}\text{C}$  i kada su izloženi direktnoj sunčevoj svjetlosti te ne smiju imati ograničenja u pogledu trajanja uskladištenja u takvim uvjetima.

Na svakom bubnju mora se na jednoj stranici bubnja nalaziti pločica sa slijedećim podacima na jednom od jezika koji se koristi u BiH:

- Naziv proizvođača ili registrirani znak i zemlja porijekla,
- Naziv naručioca i broj sporazuma
- Oznaka i serijski broj bubnja,
- Tvornička oznaka kabla (tip, konstrukcija, nazivni napon),
- Dužina kabla u metrima i
- Bruto težina bubnja i neto težina kabla u kilogramima.

### Dokumentacija uz ponudu

Uz ponudu ponuđač je dužan priložiti sljedeću dokumentaciju:

1. Popunjene, potpisane i ovjerene *Tablice tehničkih detalja* (Prilog 8 točke 1, 2, 3,4). tehničke specifikacije)
2. *Potvrdu o provedenim tipskim ispitivanjima* kablova i kablovskih završnica ili *Certifikat o ocjenjivanju usklađenosti kablova*.
3. *Izveštaji o tipskim ispitivanjima* za kablove i kablovskih završnica na osnovu kojih je izdata potvrda (certifikat) iz prethodne tačke.
4. *Kataloška dokumentacija (katalog)*, za sve stavke
5. Popis i objašnjenja eventualnih odstupanja od tehničkih zahtjeva,
6. Izjavu o prihvaćanju tehničkih zahtjeva

Dokumentacija mora pokazati kako je ugovarač razumio tehničke zahtjeve i specifikacije iz tendera.

Navedena ispitivanja traženih kablova i kablovskih završnica moraju biti provedena u skladu sa najnovijim važećim standardima za 12/20 (24) kV kablove i za 20/36 (42) kV kablove, te kablove do 1kV.

Umjesto dokumenata u tačkama 2.-4. (tj. *Potvrde o provedenim tipskim ispitivanjima kablova i kablovskih završnica ili Certifikata o ocjenjivanju usklađenosti kablova i kablovskih završnica, Izveštaja o tipskim ispitivanjima za kablove i kablovskih završnica, Kataloške dokumentacije*) za kablove i kablovske završnice ponuđač može dostaviti *Izjavu* da će navedenu dokumentaciju dostaviti ukoliko bude izabran kao najpovoljniji ponuđač, a prije isporuke navedene robe.

## Ispitivanja

### Tipska ispitivanja kabla

Proizvođač mora provoditi tipska ispitivanja u skladu s relevantnim normama u nekom od ovlaštenih laboratorija ili kod ovlaštene pravne osobe.

Tipska ispitivanja moraju se ponoviti svaki puta kada se promjeni pojedini element konstrukcije kabla ili neki od materijala koji mogu prouzrokovati promjenu radnih karakteristika kabla.

### Rutinska ispitivanja kabla

Ponudač mora provoditi rutinska ispitivanja u skladu s relevantnim normama na ukupnoj količini kabla koji je predmet isporuke. Ispitivanja se moraju provesti na svakoj proizvedenoj dužini kabla.

### Posebna ispitivanja

Ukoliko se za to pokaže potrebnim, naručilac ima pravo zatražiti, na trošak ponuđača, provjeru spornih rezultata ispitivanja u nekom od ovlaštenih laboratorija ili kod ovlaštene pravne osobe.

### Dokumentacija kod preuzimanja

Prilikom preuzimanja, ponuđač mora staviti na raspolaganje naručiocu sljedeću dokumentaciju:

- *Potvrdu o provedenim tipskim ispitivanjima kablova i kablovskih završnica ili Certifikat o ocjenjivanju usklađenosti kablova i kablovskih završnica.*
- *Izveštaji o tipskim ispitivanjima za kablove i kablovske završnice, koja su provedena u skladu s relevantnim normama.*
- *Ispitni list rutinskih ispitivanja za svaki bubanj*
- *Izveštaj o izmjerenim vrijednostima debljina izolacije svih žila kabla i vanjskog zaštitnog plašta tokom cjelokupne proizvodnje naručenog kabla*
- *Izveštaj o uočenim nepravilnostima tokom cjelokupne proizvodnje vanjskog zaštitnog plašta naručenog kabla*

### Uputstvo za rad i održavanje

Uputstva na jednom od službenih jezika u BiH ili na engleskom jeziku moraju se isporučiti. Uputstva će biti detaljna koliko je potrebno da se obavi montaža, demontiranje, održavanje i podešavanje opreme i njenih komponenti.

Uputstva (korisničko i proizvođačko) moraju uključiti najmanje sljedeće sekcije:

- a) Opšti opis opreme
- b) Uputstva za rad
- c) Periodičnost i procedure za redovnu kontrolu i preventivno održavanje

- d) Periodičnost i procedure za vanredne i planirane kontrole
- e) Spisak svih crteža i dokumenata pripremljenih od strane Dobavljača
- f) Spisak rezervnih dijelova uključujući dijelove za komponente sa imenom Dobavljača i serijskim brojem .

Ako revizija uputstava postane neophodna , kao rezultat informacija stečenih za vrijeme ugradnje i početnog rada, Dobavljač mora napraviti neophodne revizije i dostaviti četiri kopije revidovanih sekcija (u papirnoj i digitalnoj formi) bez dodatnih troškova za kupca.

## 5. 2 Opći tehnički zahtjevi – Spojno ovjesna oprema

Proizvođač je dužan posjedovati Internacionalni standard organizacije (ISO).

Spojni i ovjesni materijal treba biti tehnički funkcionalan i kvalitetan, čime bi se osigurao visok stupanj sigurnosti voda. Svi dijelovi ovjesnog materijala trebaju biti kvalitetne izrade, otporni na koroziju i oblikovani tako da pojava korone i radio smetnji bude svedena na minimum. Ovjesna i spojna oprema treba odgovarati slijedećim standardima:

- električne i mehaničke karakteristike odgovaraju standardima IEC, BS, DIN i drugim u svijetu priznatim standardima.

Zaštitu protiv korozije na ovjesnoj i spojnoj opremi izvesti sa postupkom vrućeg cinčanja, a kvaliteta treba zadovoljavati svim zahtjevima BS, ASTM, DIN i drugim u svijetu priznatim standardima.

### Označavanje

Svaki dio spojne i ovjesne opreme treba biti označen imenom proizvođača i njihovim kataloškim brojem. Ove oznake trebaju biti čitljive i neizbrisive.

### Pakiranje

Svi dijelovi spojne i ovjesne opreme trebaju biti propisno upakirani u drvene sanduke koji moraju biti označeni imenom proizvođača, tipom spojne i ovjesne opreme, kao i njihovim količinskim brojem.

NAPOMENA: Prije isporuke ovjesne i spojne opreme (vijčana oprema čiji su detaljni crteži dati u nastavku) izvršiti potrebna mehanička, električna i kemijska ispitivanja koja su predviđena standardima. Protokole o provedenim rutinskim ispitivanjima ponuđači moraju dostaviti ugovornom organu prilikom isporuke. Rutinska ispitivanja ovjesne opreme treba obaviti u skladu sa IEC 61284.

### Suglasnost sa specifikacijom standarda



Osim ako nije izričito navedeno suprotno, svi materijali, oprema i proizvodi isporučeni od strane Dobavljača moraju biti u skladu sa važećim standardima. Gdje se Dobavljač poziva na standard, taj standard mora biti zadnja objavljena edicija osim ako nije izričito drugačije navedeno  
Spisak zahtijevanih standarda, koji nije konačan, a koji mora biti uvažen u Ponudi je naveden dole:

- BAS IEC 60038: IEC standardni naponi
- BAS IEC 60502-1 Energetski kablovi sa ekstrudiranom izolacijom i njihov pribor, za nazivne napone od 1 kV ( $U_m = 1,2$  kV) do 30 kV ( $U_m = 36$  kV) - Dio 1: Kablovi za nazivni napon 1 kV ( $U_m = 1,2$  kV) i 3 kV ( $U_m = 3,6$  kV)
- BAS IEC 60502-1/A1 Energetski kablovi sa ekstrudiranom izolacijom i njihov pribor, za nazivne napone od 1 kV ( $U_m = 1,2$  kV) do 30 kV ( $U_m = 36$  kV) - Dio 1: Kablovi za nazivni napon 1 kV ( $U_m = 1,2$  kV) i 3 kV ( $U_m = 3,6$  kV) - Amandman 1
- IEC 60 502-1
- IEC 60 502-1
- HRN HD 603 S1
- DIN VDE 0276 T 603
- DIN VDE 0276 T 620
- DIN VDE 0281
- DIN VDE 0282
- IEC 60 228
- IEC 61284
- EN 61442
- DIN VDE 0278
- IEC 60245-3
- IEC 60227-5
- IEC 60245-3
- BAS IEC 60050: IEC rječnik
- BAS IEC 60068: Testiranja uticaja na okoliš
- BAS IEC 60445: Osnovni principi označavanja i markiranja u elektroenergetskim postrojenjima
- BAS IEC 60664: Koordinacija izolacije za instalacijsku opremu
- BAS IEC 61000: Elektromagnetna kompatibilnost (EMC)
- BAS IEC 61082: Priprema dokumentacije u elektrotehnici

Ponudlač mora ponuditi listu standarda prema kojima je izradio i atestirao opremu koju isporučuje. Podrazumijeva se da su ponuđeni standardi posljednja revizija ili izdanje, koja je validna u vrijeme zahtjeva za ponudu.



## PRILOG 9 - NACRT UGOVORA

(Nacrt ugovora pripremiti u skladu sa tačkom 27 tenderske dokumentacije)

### **NACRT UGOVORA broj: JN-OP-1102-xx/18**

**ZA NABAVKU ROBE: „KABLOVI, KABLOVSKA OPREMA I CU PROFILI”**

zaključen između ugovornih strana:

**„ELEKTROPRENOS – ELEKTROPRIJENOS BIH“ a.d. Banja Luka**  
78000 Banja Luka, Ul. Marije Bursać br. 7a,  
koga zastupa Generalni direktor Mato Žarić, dipl.ing.el, u daljem tekstu **Naručilac**  
PDV br. 402369530009

i

**KONZORCIJUM (GRUPA PONUĐAČA) /PONUĐAČ -----**

zastupan po -----, koga zastupa direktor ----- , u daljem tekstu **Dobavljač**

Članovi Konzorcijuma:

1. \_\_\_\_\_ *član, adresa* \_\_\_\_\_ PDV broj: -----, koga zastupa -----, direktor, u daljem tekstu ovog Ugovora: **LIDER/NOSITELJ KONZORCIJUMA (glavni Dobavljač)**
2. \_\_\_\_\_ *član, adresa* \_\_\_\_\_, PDV broj: -----, koga zastupa -----, direktor, u daljem tekstu ovog Ugovora: "član grupe Dobavljača"
3. -----

**I OPŠTE ODREDBE****Član 1.**

- (1) Na osnovu Zakona o javnim nabavkama Bosne i Hercegovine („Službeni glasnik BiH“ broj 39/14), obavještenja o nabavci br. ----- i Tenderske dokumentacije br. JN-OP-1102-06/18 za javnu nabavku „Nabavka robe: Kablovi, kablovska oprema i Cu profili“, objavljene na portalu javnih nabavki dana ----- godine, proveden je otvoreni postupak javne nabavke. Dobavljač je dostavio Ponudu br. ----- od ----- godine, čiji dijelovi čine sastavni dio ovog Ugovora. Dostavljena Ponuda u potpunosti odgovara tehničkim specifikacijama iz Tenderske dokumentacije koje su sastavni dio ovog Ugovora.
- (2) Dana \_\_. \_\_. 2018. godine provedena je E-aukcija
- (3) Naručilac je na osnovu ponude Dobavljača i Odluke o izboru najpovoljnijeg ponuđača i provedene E-aukcije izabrao Dobavljača za izvršenje nabave i isporuke roba za javnu nabavu „Nabavaa robe: Kablovi, kablovska oprema i Cu profili“, a koje su predmet ovog Ugovora.

**II PREDMET UGOVORA:****Član 2.**

- (1) Predmet ovog Ugovora je isporuka robe : Kablovi, kablovska oprema i Cu profili za potrebe održavanja u transformatorskim stanicama u vlasništvu „Elektroprenosa–Elektroprijenosa BiH“ a.d. Banja Luka-LOT\_\_\_\_-(naziv LOT-a), a u svemu prema zahtjevima Naručitelja iz Tenderske dokumentacije br. JN-OP-1102-06/18 i Ponude odabranog Dobavljača br. ----- od ----- godine, koji su sastavni dio ovog Ugovora, kao i novom (nižom ) cijenom ponude u skladu sa provedenom E-aukcijom.

**III VRIJEDNOST UGOVORA:****Član 3.**

- (1) Ukupna vrijednost robe koja je predmet nabavke, iznosi:

Iznos bez PDV-a	-----	KM/EUR
Iznos PDV-a 17%:	-----	KM/EUR
UKUPNO SA PDV:	-----	KM/EUR

(Slovima: -----konvertibilnihmaraka)

- (2) Cijena je formirana na bazi vrste i količine robe iz Priloga Ugovora (Obrazac za cijenu ponude) i iskazana je na paritetu DDP (Incoterms 2010), skladišta Naručitelja, sa uključenim istovarom. Porez na dodanu vrijednost je posebno iskazan i uračunat je u ukupnu cijenu.
- (3) Početna cijena za kompletnu realizaciju ugovornih obaveza u iznosu od \_\_\_\_\_ KM, bez PDV-a, nakon održane e-aukcije, umanjena je za \_\_\_\_\_%, te u vezi s tim jedinična cijena svake od stavki iz obrasca za cijenu ponude, umanjuje se za isti postotak.
- (4) Umanjenje za isti postotak svake od stavki iz obrasca za cijenu ponude, prikazano je u dokumentu Naručitelja, Jedinične cijene i ukupna cijena, za izvođenje, a isti je prilog ovog Ugovora.
- (5) Ugovor je na bazi fiksnih jediničnih cijena.

**IV UVJETI I NAČIN PLAĆANJA:****Član 4.**

- (1) Plaćanje ukupno ugovorenog iznosa izvršiti će se nakon izvršene kompletne isporuke, bezgotovinski, prenosom sredstava na račun Dobavljača, u roku od 30 (trideset) dana od dana prijema ispravne/kompletne dokumentacije za plaćanje.
- (2) Plaćanje se vrši na osnovu sljedeće dokumentacije:
  - ispostavljene poreske fakture Dobavljača, u skladu s članovima : 106. i 107. Pravilnika o primjeni Zakona o PDV-u ("Službeni glasnik Bosne i Hercegovine", broj. 93/05, 21/06, 60/06, 6/07, 100/07, 35/08 i 65/10),
  - obostrano potpisane Otpremnice sa naznačenim datumom prijema robe,
  - Zapisnika o kvantitativnom i kvalitativnom prijemu robe .
- (3) Dobavljač će na računu kojeg ispostavlja naznačiti: broj, naziv i datum Ugovora, brojeve Otpremnica te naziv organizacionog dijela Kompanije na koji se odnosi isporuka.
- (4) Obračun i naplata ugovorne kazne iz ovog ugovora izvršiti će se umanjenjem plaćanja računa Dobavljača za vrijednost obračunate kazne.
- (5) Sve dokumente za plaćanje nasloviti i dostaviti na adrese odgovarajućih organizacionih dijelova Kompanije: "Elektroprenos-Elektroprijenos" BiH a.d. Banja Luka, respektivno:
  - "Elektroprenos-Elektroprijenos" BiH a.d. Banja Luka, OP Banja Luka, Ramići bb, Dragočaj, 78000 Banja Luka;
  - "Elektroprenos-Elektroprijenos" BiH a.d. Banja Luka, OP Sarajevo, Vilsonovo šetalište br. 15, 71000 Sarajevo;
  - "Elektroprenos-Elektroprijenos" BiH a.d. Banja Luka, OP Mostar, Blajburških žrtava bb, 88000 Mostar;
  - "Elektroprenos-Elektroprijenos" BiH a.d. Banja Luka, OP Tuzla, Ljubače bb, 75000 Tuzla;

a sve jamstvene dokumente iz člana 5 ovog ugovora nasloviti i dostaviti na adresu sjedišta Kompanije: "Elektroprenos - Elektroprijenos BiH" a.d. Banja Luka, Ul. Marije Bursać br. 7a, 78000 Banja Luka.

**PODUGOVARANJE****Član \_\_.**

***Ako se Dobavljač u Ponudi izjasnio da će vršiti podugovaranje:***

- (1) *Za izvršenje obaveza iz ovog Ugovora Dobavljač može angažovati podugovarače.*
- (2) *Naručitelj neće odobriti zaključenje ugovora sa podugovaračem, ako on ne ispunjava uvjete propisane članom 44. Zakona o javnim nabavkama Bosne i Hercegovine.*
- (3) *Dobavljač neće sklapati podugovor ni o jednom bitnom dijelu ugovora bez prethodnog pisanog odobrenja od strane Naručitelja. Elementi ugovora koji se podugovaraju i identitet podugovarača obavezno se priopćavaju Naručitelju blagovremeno, prije sklapanja podugovora.*
- (4) *Nakon što Naručitelj odobri podugovaranje, Dobavljač kojemu je dodijeljen ugovor dužan je prije početka realizacije podugovora dostaviti Naručitelju podugovor zaključen s podugovaračem kao osnovu za neposredno plaćanje podugovaraču, a koji obavezno sadrži:*
  - a) *koje poslove će izvesti podugovarač;*
  - b) *količinu, vrijednost i rok;*

- c) podatke o podgovaraču i to: naziv podgovarača, sjedište, JIB/IDB, broj transakcijskog računa i naziv banke kod koje se vodi.

## **POREZI I DADŽBINE**

### **Član \_\_.**

#### **Samo za slučaj ugovora sa inostranim Dobavljačem:**

- (1) Dobavljač će u potpunosti biti odgovoran za sve poreze, takse na obaveze, radne takse, te druge slične dažbine nametnute van zemlje Naručitelja.
- (2) Dobavljač se obavezuje da će sve obaveze po ovom Ugovoru koje se odnose na porez na dodatu vrijednost realizovati u skladu sa Zakonom o porezu na dodatu vrijednost u Bosni i Hercegovini ("Službeni glasnik BiH", broj 09/05, 35/05, 100/08)
- (3) Dobavljač se obavezuje da će u skladu sa Zakonom o porezu na dodatu vrijednost i Pravilnikom o registraciji i upisu u jedinstveni registar obaveznika indirektnih poreza, preko svog poreskog punomoćnika za PDV koji ima sjedište u BiH i kod kojeg se registrovao, izvršavati sve obaveze po navedenom Zakonu, a koje proizilaze iz ovog Ugovora i to za robu porijeklom iz Bosne i Hercegovine.
- (4) Dobavljač se obavezuje da, u skladu sa odredbama Zakona o porezu na dobit BiH ("Službene novine Federacije BiH", broj 15/16 i "Službeni glasnik RS" broj 94/15 i 1/17) i podzakonskim aktima, nakon stupanja Ugovora na snagu, dostavi Naručitelju:

#### **Varijanta 1 – U slučaju da ima poslovnu jedinicu u skladu sa Zakonom o porezu na dobit Federacije BiH/Zakon o porezu na dobit RS:**

- Izjavu o postojanju njegove poslovne jedinice u Bosni i Hercegovini
- Rješenje o registraciji poslovne jedinice kod Porezne uprave Federacije BiH/Porezne uprave RS

Ukoliko Dobavljač ima poslovnu jedinicu u BiH poslovna jedinica je u tom slučaju odgovorna za obračun i plaćanje obaveze po osnovu poreza na dobit.

#### **Varijanta 2 – U slučaju da nema poslovnu jedinicu u skladu sa Zakonom o porezu na dobit Federacije BiH/RS:**

- Izjavu o nepostojanju njegove poslovne jedinice u Bosni i Hercegovini u skladu sa odredbama Zakona o porezu na dobit Federacije BiH/RS,
  - Potvrdu o rezidentnosti, izdatu od nadležnog poreskog organa Dobavljač
  - Izjavu da je Dobavljač kao primatelj prihoda, istovremeno krajnji korisnik istog.
- (5) Navedena dokumenta je Dobavljač obavezan dostaviti Naručiocu, radi regulisanja zakonske obaveze obračuna i isplate poreza po odbitku, koji je Naručilac dužan ispoštovati prilikom svake isplate Dobavljaču odnosno od svakog fakturisanog iznosa usluga odbiti 10% na ime poreza.
  - (6) Porez po odbitku se neće obustavljati, ukoliko Dobavljač dostavi navedena dokumenta Naručiocu i ukoliko je potpisan međudržavni ugovor o izbjegavanju dvostrukog oporezivanja između zemlje Dobavljača i Bosne i Hercegovine, a kojim je utvrđeno neplaćanje poreza po odbitku po uslugama koje su predmet plaćanja.



**V FINANSIJSKE GARANCIJE****Član 5.**

- (1) Garancija za uredno izvršenje ugovora: Dobavljač se obavezuje da Naručiocu nakon obostranog potpisivanja Ugovora, dostavi bankarsku garanciju na iznos od 10% (deset posto) ukupne ugovorene vrijednosti bez PDV – a, kao garanciju za uredno izvršenje ugovora sa rokom važnosti ugovoreni rok isporuke plus 60 (šezdeset) dana. Rok za dostavu Garancije za uredno izvršenje ugovora je petnaest (15) dana od dana obostranog potpisivanja ugovora. Ukoliko izabrani ponuđač ne dostavi garanciju za uredno izvršenje ugovora u ostavljenom roku nakon zaključivanja ugovora, ugovor se smatra apsolutno ništavim, a prijedlog ugovora Ugovorni organ dostavlja drugorangiranom ponuđaču (ukoliko on postoji, a u slučaju da nema drugorangiranog ponuđača, poništava se postupak javne nabavke), izuzev kada je do kašnjenja došlo usljed dejstva više sile ili iz drugog opravdanog razloga kojeg će Ugovorni organ cijeniti u svakom konkretnom slučaju na osnovu podnesenih dokaza.
- (2) Bankarske garancije moraju biti neopozive, bezuvjetne, plative na prvi poziv, bez prava na prigovor i primjedbe.
- (3) Ako Dobavljač ne dostavi Garanciju za uredno izvršenje ugovora u roku iz stava 1. ovog člana, Naručilac zadržava pravo da jednostrano raskine Ugovor i izvrši naplatu Garancije za ozbiljnost ponude.
- (4) Naručitelj će sredstva iz finansijskih garancija naplatiti zbog neizvršenja, zakašnjenja ili neurednog izvršavanja ugovornih obaveza Dobavljača. Ako iznos garancije za uredno izvršenje ugovora i garancije za osiguranje u jamstvenom razdoblju nije dovoljan da pokrije nastalu štetu Naručiocu, Dobavljač je dužan platiti i razliku do punog iznosa pretrpljene štete. Postojanje i iznos štete Naručilac mora da dokaže.

**VI ROKOVI I MJESTA ISPORUKE****Član 6.**

Dobavljač se obavezuje da robu iz člana 2. Ugovora isporuči na ugovorenoj destinaciji u roku od ----- (-----) kalendarskih dana računajući od dana obostranog potpisa Ugovora.

- (1) Rok isporuke produžava se u slučaju više sile za cijelo vrijeme njenog trajanja.
- (2) Isporuca opreme koja je predmet Ugovora će se vršiti prema rasporednom nalogu na sljedeća mjesta isporuke:
  - **Centralno skladište OP Banja Luka, Ramići bb, Dragočaj, Banja Luka,**
  - **Centralno skladište OP Mostar, Skladište ulja - TS Mostar 4, Čule bb, Mostar,**
  - **Centralno skladište OP Sarajevo, Reljevo (Rajlovac bb), Sarajevo,**
  - **Centralno skladište OP Tuzla, Ljubače bb, Tuzla.**
- (3) Najmanje pet (5) radnih dana prije isporuke Dobavljač će Naručiocu dostaviti obavještenje o isporuci.
- (4) Dozvoljena je parcijalna isporuka, pri čemu se datum zadnje isporuke računa kao datum isporuke.
- (5) Rizik i vlasništvo nad robom prelazi na Naručioca u momentu potpisivanja "Zapisnika o kvalitativnom i kvantitativnom prijemu" ukupne ugovorene količine robe sa napomenom da ne postoje vidljiva oštećenja ili nedostaci (bez primjedbi).

**VII UGOVORNA KAZNA****Član 7.**

- (1) Ukoliko Dobavljač ne izvrši isporuku robe koja je predmet ugovora u ugovorenom roku, dužan je da za svaki kalendarski dan zakašnjenja plati Naručiocu ugovornu kaznu u iznosu 8‰ (osam promila) od ukupne vrijednosti ugovora bez PDV. Ugovorna kazna se obračunava od prvog dana poslije isteka ugovorenog roka isporuke.
- (2) Naplata ugovorne kazne od strane Naručioca neće osloboditi Dobavljača obaveze da izvrši ugovor u potpunosti.
- (3) Ukupan iznos ugovorne kazne ne može preći 10% vrijednosti ugovora bez PDV-a.
- (4) Ukoliko obračunata ugovorna kazna pređe iznos od 10% od vrijednosti ugovora Naručilac zadržava pravo da jednostrano raskine Ugovor

**VIII OBAVEZE NARUČITELJA****Član 8.**

Naručilac se obavezuje da:

- (1) izvrši obaveze iz člana 4. Ugovora – Uslovi i način plaćanja,
- (2) da osigura prijem robe na mjestu isporuke iz člana 6.,
- (3) osigura imenovanje Komisije za kvantitativni i kvalitativni prijem robe, te da sačini Zapisnik o kvalitativnom i kvantitativnom prijemu robe kojim se konstatuje broj komada, usaglašenost isporučene opreme sa Tehničkom specifikacijom, kompletnost isporuke i eventualno odstupanje od roka isporuke,
- (4) za sve uočene nedostatke, slučajeve postojanja vidljivih oštećenja ili nedostataka kao i nekompletnosti isporučene robe, ovlaštene osobe Naručioca će napraviti Zahtjev za reklamaciju sa opisom oštećenja i nedostataka i bez odlaganja, reklamirati Dobavljaču količinu i kvalitet isporuke (za skrivene mane Naručilac zadržava pravo reklamacije u roku istom kao za garantni period iz ovog Ugovora),
- (5) obavlja sve radnje za koje je po ovom ugovoru direktno zadužen.

**IX OBAVEZE DOBAVLJAČA:****Član 9.**

Dobavljač se obavezuje da:

- (1) odgovara za urednu realizaciju Ugovora, štiti interese Naručilca, te ga obavještava o toku realizacije ugovora,
- (2) blagovremeno dostavi finansijske garancije iz člana 5. ovog Ugovora,
- (3) osigura pakiranje robe prema uvjetima iz tehničke specifikacije te da ista bude tako upakovana da se spriječi oštećenje i propadanje tokom transporta i da pakiranje bude dovoljno čvrsto da izdrži grube manipulacije tokom utovara i istovara kao i da pakovanje omogući ispravnu identifikaciju robe,
- (4) jamči da je isporučena roba nova, nekorištena i da sadrži sve nove dijelove te da odgovara posljednjoj fazi ostvarenog razvoja u oblasti projektovanja, konstrukcija i materijala i da je u obimu, karakteristikama i garantovanim tehničkim parametrima i standardima u svemu prema Tehničkim specifikacijama i ponuđenima karakteristikama u tabelama sa Tehničkim detaljima iz priloga Ugovora,
- (5) Da isporuči robu koja je predmet ugovora na ugovorenim destinacijama u roku iz člana 6. Ugovora,
- (6) o izvršenoj isporuci robe koja je predmet Ugovora sačini Otpremnicu koja se obostarno potpisuje i na kojoj se konstatuje vrsta robe, broj komada, kompletnost i datum isporuke,

te također na istoj je potrebno navesti broj ugovora i narudžbe i organizacioni dio u koji se vrši isporuka,

- (7) nakon reklamacije Naručioca otkloni nedostatke na robu ili istu zamijeni novom, nakon čega će Naručilac ponovo izvršiti pregled i prijem robe i ukoliko su svi nedostaci otklonjeni sačiniti "Zapisnik o kvalitativnom i kvantitativnom prijemu", te sva kašnjenja u isporuci do kojih dođe zbog reklamacije, povlači obaveze Dobavljača po članu 7. – Ugovorna kazna ovog Ugovora,
- (8) Naručiocu osigura i preda ateste, garantne listove i drugu dokumentaciju koja dolazi uz isporučenu robu - originali,

## X GARANTNI PERIOD

### Član 10.

- (1) Garantni period za svu isporučenu robu je ----- (-----) mjeseci od dana prijema robe.
- (2) Dan prijema robe je dan kada je sačinjen Zapisnik o kvalitativnom i kvantitativnom prijemu robe bez primjedbi.
- (3) Dobavljač odgovara naručiocu za sve nedostatke vezano za isporučenu robu, a koji se mogu javiti ili nastati tokom garantnog perioda pod uslovom da se ista koristi i održava u skladu sa preporukama Dobavljača.
- (4) Naručilac je dužan da odmah pismenim putem obavijesti Dobavljača o bilo kojem zahtjevu po osnovu ove garancije.
- (5) Dobavljač je dužan da izvrši popravku ili izmjenju opreme koja je predmet reklamacije novom, o svom trošku i to odmah po prijemu obavještenja o nedostacima ili oštećenju, a najkasnije u roku od 72 sata od izvršenog uvida od strane Dobavljača.
- (6) Ako Dobavljač po dostavljenom obavještenju ne otkloni nedostatke u zadatom roku, Naručilac ima pravo da sam otkloni nedostatke ili da angažuje treće lice koje će taj nedostatak otkloniti, a o trošku Dobavljača i bez štete po bilo koje pravo koje Naručilac na osnovu Ugovora može da potražuje od Dobavljača.
- (7) Garantni period se produžava za period tokom kojeg se predmetna oprema nije mogla koristiti zbog popravke greške ili oštećenja, odnosno garantni period počinje teći iznova u slučaju zamjene opreme novom opremom.

## XI VIŠA SILA

### Član 11.

- (1) Za svrhe ovog Ugovora, pod "višom silom" se podrazumijevaju događaji i okolnosti koje se nisu mogle predvidjeti, izbjeći ili otkloniti u vrijeme zaključenja i realizacije ugovora i koji ugovorne strane onemogućavaju u izvršenju ugovornih obaveza.
- (2) Nemogućnost bilo koje Ugovorne strane da ispuni bilo koju od svojih ugovornih obaveza neće se smatrati raskidom ugovora ili neispunjavanjem ugovorne obaveze, ukoliko se takva nemogućnost pojavi usljed dejstva više sile, s tim da je ugovorna strana koja je pogođena takvim događajem:
  - a) preduzela sve potrebne mjere predostrožnosti i potrebnu pažnju, kako bi izvršila svoje obaveze u rokovima i pod uslovima iz ovog Ugovora, i
  - b) obavijestila drugu ugovornu stranu na način koji je u datoj situaciji jedino moguć, odmah po nastanku više sile, a najkasnije u roku od 3 (tri) dana od pojave takvog događaja o preduzetim mjerama na otklanjanju štetnih posljedica dejstva više sile.

- (3) Usljed dejstva više sile ugovorne obaveze će se prekinuti, te nakon prestanka dejstva više sile ugovorne strane će utvrditi naknadni rok za izvršenje ugovornih obaveza i otklanjanje drugih posljedica dejstva više sile na ugovorne odnose i realizaciju ugovora.

## XII RASKID UGOVORA

### Član 12.

- (1) Pravo na raskid ugovora zadržavaju obje ugovorne strane.
- (2) Ukoliko Dobavljač u ugovorenom roku ne izvrši svoje obaveze iz Ugovora, Naručilac će dati naknadni primjereni rok za izvršenje obaveza koji ne oslobađa Dobavljača obračuna ugovorne kazne iz člana 7. ovog Ugovora.
- (3) Ako Dobavljač ne izvrši obaveze iz Ugovora ni u naknadnom roku, Ugovor se raskida, uz obavezu Dobavljača da Naručiocu nadoknadi štetu koju je pretrpio zbog neispunjenja obaveza iz Ugovora.

## XIII ZAVRŠNE ODREDBE

### Član 13.

- (1) Dobavljač nema pravo zapošljavati u svrhu izvršenja ovog ugovora fizička ili pravna lica koja su učestvovala u pripremi tenderske dokumentacije ili su bila u svojstvu člana ili stručnog lica koje je angažovala Komisija za nabavke, najmanje šest mjeseci po zaključenju ugovora, odnosno od početka realizacije ugovora.
- (2) Ovaj Ugovor je zaključen i stupa na snagu danom potpisa obje ugovorne strane.
- (3) Ugovorne strane su saglasne da za sve što u ovom Ugovoru nije precizirano vrijede odredbe Zakona o obligacionim odnosima.
- (4) Sve eventualne sporove, ugovorne strane će rješavati sporazumno, u duhu dobrih poslovnih odnosa u direktnim pregovorima.
- (5) Ukoliko se sporazumno rješenje ne postigne, za rješavanje sporova nadležan je Okružni privredni sud u Banjaluci.
- (6) Ugovor je sačinjen u 6 (šest) istovjetnih primjeraka, 4 (četiri) primjerka zadržava Naručilac, a 2 (dva) primjerka su za Dobavljača.
- (7) Sljedeći dokumenti su dijelovi ponude Ponuđača i tumačiće se kao Prilozi Ugovora i sastavni su dijelovi ovog Ugovora:
- (a) Obrazac za ponudu i izjava ponuđača – Prilog 2;
  - (b) Obrazac za cijenu ponude – Prilog 3;
  - (c) Tehnički zahtjevi i specifikacije - Prilog 8;

Broj:

Broj:

Datum:

Datum:

**ZA DOBAVLJAČA:**

**ZA KUPCA:**

**Generalni direktor**

**(potpis i pečat ponuđača)**

**Mato Žarić, dipl.ing.el**

**Izvršni direktor  
za rad i održavanje sistema**

**Cvjetko Žepinić, dipl.ing.el**

**PRILOG 10 - FORMA GARANCIJE ZA OZBILJNOST PONUDE**

(Naziv i Logo Banke)

(Adresa)

(Datum)

**Za Ugovorni organ: "Elektroprenos – Elektroprijenos BiH" a.d. Banja Luka.**

**GARANCIJA ZA OZBILJNOST PONUDE BROJ \_\_\_\_\_**

Informisani smo da naš klijent, [ime i adresa ponuđača], od sada pa nadalje označen kao Ponuđač, učestvuje u otvorenom postupku javne nabavke **JN-OP-1102/18 – Nabavka kablova, kablovske opreme i Cu profila**, za nabavku roba, čija je procijenjena vrijednost **353.000,00 KM**.

Za učestvovanje u ovom postupku ponuđač je dužan dostaviti garanciju za ozbiljnost ponude u iznosu od 1,5% procijenjene vrijednosti ugovora, što iznosi **5.295,00 KM** (riječima: dvijehiljadetrinstotinedesetpet i 0/100 KM).

U skladu sa naprijed navedenim, \_\_\_\_\_ [ime i adresa banke], se obavezuje neopozivo i bezuslovno platiti na naznačeni bankovni račun, iznos od \_\_\_\_\_ KM (riječima:) \_\_\_\_\_ [naznačiti brojkama i riječima iznos i valutu garancije], u roku od tri (3) radna dana po prijemu Vašeg pisanog zahtjeva, a koji sadrži Vašu izjavu da je Ponuđač učinio jedno od sljedećeg:

1. povukao svoju ponudu prije isteka roka važenja ponuda utvrđenog u tenderskoj dokumentaciji i Obrascu Ponude, ili
2. ako Ponuđač, koji je obaviješten da je njegova ponuda prihvaćena kao najpovoljnija, a u periodu roka važenja ponude:
  - a) odbije potpisati ugovor, ili propusti potpisati ugovor u utvrđenom roku,
  - b) ne dostavi ili dostavi neodgovarajuću garanciju za uredno izvršenje ugovora
  - c) dostavi neistinite izjave vezane za kvalifikaciju kandidata/ponuđača.

Vaš zahtjev za korištenje sredstava pod ovom garancijom prihvatljiv je ako je poslan nama u potpunosti i ispravno kodiran telefaksom/telegrafom od Vaše banke potvrđujući da je Vaš originalni zahtjev poslan i poštom i da vas isti pravno obavezuje. Vaš zahtjev će biti razmotren i adresiran nakon zaprimanja Vašeg pisanog zahtjeva za isplatu, poslanog telefaksom ili telegrafom na adresu:

Ova garancija stupa na snagu dana \_\_\_\_\_ u \_\_\_\_\_ sati [naznačiti datum i vrijeme roka za predaju ponuda].

Naša odgovornost prema ovoj garanciji ističe dana \_\_\_\_\_ u \_\_\_\_\_ sati. [naznačiti datum i vrijeme, u skladu sa Obavještenjem o javnoj nabavi i tenderskom dokumentacijom, s tim što to razdoblje ne može biti kraće od 30 dana].

Poslije isteka naznačenog roka, garancija po automatizmu postaje nevažeća. Garancija bi trebala biti vraćena kao bespredmetna. Bez obzira da li će nam garancija biti vraćena, ili ne, nakon isteka pomenutog roka smatramo se oslobođenim svake obaveze po garanciji.

Ova garancija je vaša lično i ne može se prenositi.

Potpis i pečat  
(BANKA)





**PRILOG 11 - FORMA GARANCIJE ZA UREDNO IZVRŠENJE UGOVORA**

(Naziv i Logo Banke)

(Adresa)

(Datum)

**Za Ugovorni organ: "Elektroprenos – Elektroprijenos BiH" a.d. Banja Luka.**

**GARANCIJA ZA UREDNO IZVRŠENJE UGOVORA BROJ \_\_\_\_\_**

Informisani smo da je naš klijent, \_\_\_\_\_ (*ime i adresa najuspješnijeg ponuđača*), od sad pa nadalje označen kao Dobavljač, Vašom Odlukom o izboru najpovoljnijeg ponuđača, broj: \_\_\_\_\_ od \_\_\_\_\_ [*naznačiti broj i datum odluke*] odabran da potpiše, a potom i realizuje ugovor o javnoj nabavci: (*navesti broj i naziv ugovora*), čija je vrijednost \_\_\_\_\_ KM/EUR.

Također smo informisani da, vi, kao ugovorni organ zahtijevate da se izvršenje ugovora garantuje u iznosu od 10% od vrijednosti ugovora bez PDV-a, što iznosi \_\_\_\_\_ KM/EUR, slovima: \_\_\_\_\_ (*naznačiti u brojkama i slovima vrijednost i valutu garancije*), da bi se osiguralo poštivanje ugovorenih obaveza u skladu sa dogovorenim uslovima.

U skladu sa naprijed navedenim, \_\_\_\_\_ (*ime i adresa banke*), se obavezuje neopozivo i bezuslovno platiti na naznačeni bankovni račun bilo koju sumu koju zahtijevate, s tim što ukupni iznos ne može preći \_\_\_\_\_ (*naznačiti u brojkama i slovima vrijednost i valutu garancije*) u roku od tri radna dana po prijemu Vašeg pisanog zahtjeva, a koji sadrži Vašu izjavu da ponuđač/dobavljač ne ispunjava svoje obaveze iz ugovora, ili ih neuredno ispunjava.

Vaš zahtjev za korištenje sredstava pod ovom garancijom prihvatljiv je ako je poslan u potpunosti i ispravno kodiran telefaksom/telegrafom od Vaše banke potvrđujući da je Vaš originalni zahtjev poslan i poštom i da vas isti pravno obavezuje. Vaš zahtjev će biti razmotren i adresiran nakon zaprimanja Vašeg pisanog zahtjeva za isplatu, poslanog telefaksom ili telegrafom na adresu: \_\_\_\_\_

Ova garancija stupa na snagu \_\_\_\_\_ (*navesti datum izdavanja garancije*).

Naša odgovornost prema ovoj garanciji ističe dana \_\_\_\_\_ (*naznačiti datum i vrijeme garancije shodno uslovima iz nacrtu ugovora*).

Poslije isteka naznačenog roka, garancija po automatizmu postaje nevažeća. Garancija bi trebala biti vraćena kao bespredmetna. Bez obzira da li će nam garancija biti vraćena, ili ne, nakon isteka pomenutog roka smatramo se oslobođenim svake obaveze po garanciji.

Ova garancija je vaša lično i ne može se prenositi.

Potpis i pečat

(BANKA)